



Freezer

User Manual

Congélateur

Manuel d'utilisation

Congelador

Manual del usuario



BUFR2715PSIM - BUFR2715WH - BUFR2715SSIM - BUFR2715MG

EN / FR / ES



RECYCLED &
RECYCLABLE PAPER



PAPIER ENTièrement
RECYCLÉ ET RECYCLABLE



PAPEL RECICLADO Y
RECIBLABLE

58 4131 0000/Al



1 Your Freezer	4	4 Preparation	12
2 Important instructions for safety and environment	5	4.1. Things to be done for energy saving.....	12
2.1. General safety.....	5	4.2. Initial use	12
2.1.1. HCA warning.....	6	5 Operating the product	13
2.1.2. For products with a water dispenser	7	5.1. Indicator panel.....	13
2.2. Intended use.....	7	5.2. Recommendations for preserving the frozen food	14
2.3.Children's safety	7	5.3. Deep-freeze information.....	14
2.4. Package information.....	7	5.4. Door open warning.....	15
3 Installation	8	5.5. Changing the door opening direction	15
3.1. Before Installation.....	10	6 Maintenance and cleaning	16
3.2.Installing the plastic wedges....	10	6.1. Avoiding bad odors.....	16
3.3.Adjusting the feet	10	6.2.Protecting the plastic surfaces .	16
3.4.Electrical connection	11	7 Troubleshooting	17
3.5. Connecting the water hose to the freezer	11		

1 Your Freezer

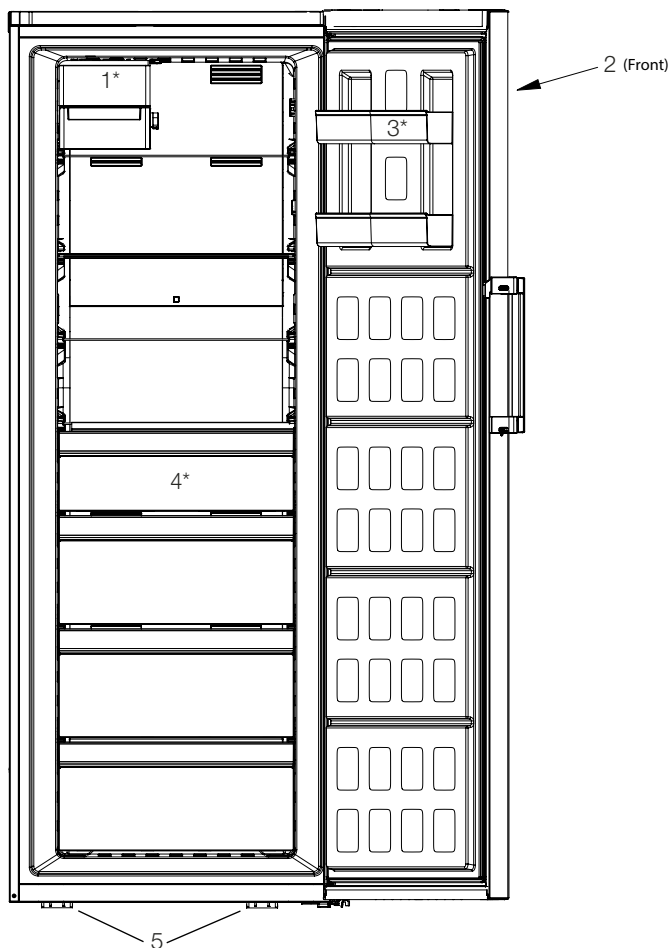





1. Icebox / Ice maker compartment
2. Control Panel
3. Door shelf
4. Drawers
5. Adjustable front feet



Figures in this user manual are given as an example and may not match the product exactly. If the relevant parts are not available in the product you purchased, the figure applies to other models.

2 Important instructions for safety and environment

This section contains safety instructions that will help protect from risk of personal injury or property damage. Failure to follow these instructions shall void any warranty.

	WARNING: Keep ventilation openings, in the appliance enclosure or in the built-in structure, clear of obstruction.
	WARNING: Do not use mechanical devices or other means to accelerate the defrosting process, other than those recommended by the manufacturer.
	WARNING: Do not damage the refrigerant circuit.
	WARNING: Do not use electrical appliances inside the food storage compartments of the appliance, unless they are of the type recommended by the manufacturer.

2.1. General safety

- The product can be used by children at and above 8 years old and by persons whose physical, sensory or mental capabilities were not fully developed or who lack experience and knowledge provided that they are supervised or trained on the safe usage of the product and the risks it brings out. Children must not play with the product. Cleaning and maintenance should not be performed by children unless they are supervised.
- Unplug the product if a failure occurs while it is in use.
- If the product has a failure, it should not be operated unless it is repaired by the Authorized Service Agent. There is the risk of electric shock!

- Connect the product to a grounded outlet protected by a fuse complying with the values in the rating plate. Have the grounding installation made by a qualified electrician. Our company shall not be liable for any damages that may arise when the product is used without grounding in accordance with the local regulations.
- Do not tuck the power cord under the product. Do not put heavy items on the power cord. The power cord should not be bent, crushed, and come into contact with any heat source.

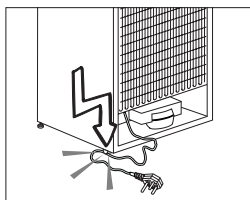

- Never wash the product by spreading or pouring water onto it! There is the risk of electric shock!
- Never touch the plug with wet hands! Never unplug by pulling on the cable, always pull out by grabbing the plug.
- Do not plug the freezer into a loose wall receptacle.
- Never connect your freezer to electricity-saving systems. Such systems are harmful for the product.
- Unplug the product during maintenance, cleaning and repairing procedures.
- Always have the installation and repairing procedures carried out by the **Authorized Service Agent**. The Manufacturer shall not be held liable for damages that may arise from procedures carried out by unauthorized persons.
- Do not put bottled and canned liquid beverages in the freezer compartment. They may burst!



Important instructions for safety and environment

- Never use steam and steam assisted cleaning materials to clean or defrost the freezer. Steam will cause short circuit or electric shock since it would get into contact with the electrical parts in the freezer!
- Never use the parts on your freezer such as the door and drawer as a means of support or step. This will cause the product to tip over or parts of it get damaged.
- Do not damage the cooling circuit with drilling or cutting tools. The refrigerant that might blow out when the gas channels of the evaporator, pipe extensions or surface coatings are punctured may cause skin irritations and eye injuries.
- Do not cover or block the ventilation holes on the freezer with any material.
- Do not use gaseous sprays near the product since there is the risk of fire or explosion!
- Flammable items or products that contain flammable gases (e.g. spray) as well as the explosive materials should never be kept in the appliance.
- Do not place containers filled with liquid on top of the product. Spilling water on an electrical component may cause electric shocks or risk of fire.
- Do not store products (vaccines, heat-sensitive medicines, scientific materials and etc.) that require a precise temperature control in the freezer.
- If you will not operate the product for a long period of time, unplug and unload the food in it.
- If the product is equipped with blue light, do not look at the blue light with optical tools.
- Do not overload the product. It may fall when the door is opened, and cause injury or damage. Similar problems may occur in case of putting things on top of the product.
- Pay attention not to have your hand or any part of your body get caught by the moving parts inside the product.

2.1.1. HCA warning

- If your product's cooling system contains R600a:

This gas is flammable. Therefore, pay attention to not damaging the cooling system and piping during usage and transportation. In the event of damage, keep your product away from potential fire sources that can cause the product catch a fire and ventilate the room in which the unit is placed.

	You can identify the type of gas used in your product by referring to the the model/serial tag located on the left wall of the upper compartment.
	WARNING: Never dispose the product in fire.

Important instructions for safety and environment

2.1.2. For products with a water dispenser

- Pressure for cold water inlet shall be maximum 90 psi(620 kPa). If your water pressure exceeds 80 psi (550 kPa), use a pressure limiting valve in your mains system. If you do not know how to check your water pressure, ask for the help of a professional plumber.
- If there is risk of water hammer effect in your installation, always use water hammer prevention equipment in your installation. Consult professional plumbers if you are not sure if there is a water hammer effect in your installation.
- Do not install on the hot water inlet. Take precautions against the risk of freezing of the hoses. Normal operating water temperatures should be between 33°F (0.6°C) minimum and 100°F (38°C) maximum.
- Use only potable water.

2.2. Intended use

- This product has been designed for domestic use. It is not suitable for commercial use and it must not be used out of its intended use.
- Product must be used only for storing food.
- The manufacturer waives any responsibility arisen from incorrect usage or transportation.

2.3.Children's safety

- Children must be supervised to prevent them from tampering with the product.



DANGER: Risk of child entrapment. Before you throw away your old freezer or freezer:

- Take off the doors.
- Leave the shelves in place so that children may not easily climb inside.

2.4. Package information

- Packaging materials of the product are manufactured from recyclable materials in accordance with our National Environment Regulations. Do not dispose of the packaging materials together with the domestic or other wastes. Take them to the packaging material collection points designated by the local authorities.
- Contact qualified personnel for disposal.

3

Installation

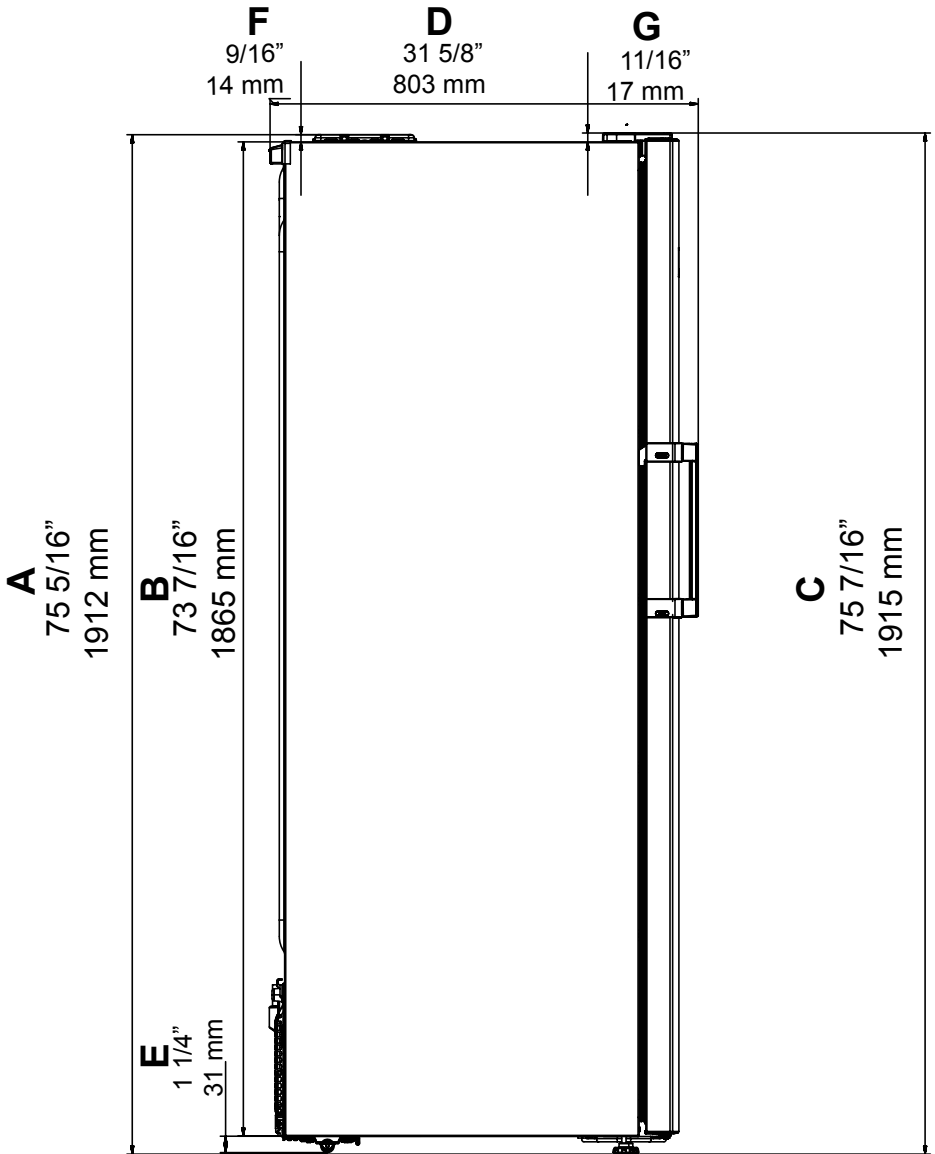

A	B	C	D	E	F	G
75 5/16" (1912 mm)	73 7/16" (1865 mm)	75 7/16" (1915 mm)	31 5/8" (803 mm)	1 1/4" (31 mm)	9/16" (14 mm)	11/16" (17 mm)

Installation

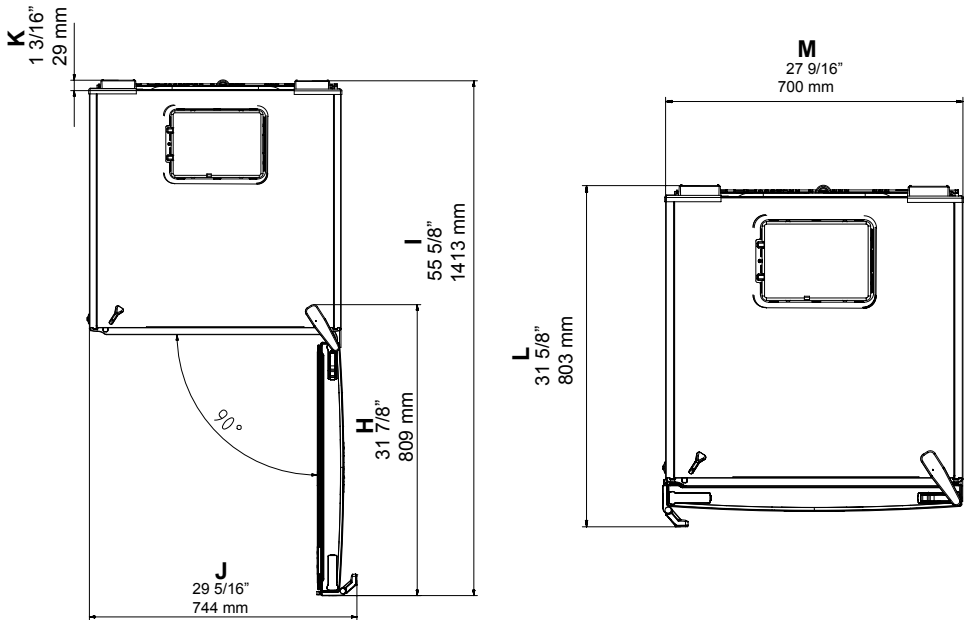

H	I	J	K	L	M
31 7/8" (809 mm)	55 5/8" (1413 mm)	29 5/16" (744 mm)	1 3/16" (29 mm)	31 5/8" (803 mm)	27 9/16" (700mm)

Installation

3.1. Before Installation

- Before installing, be sure the opening measurements are sufficient to receive the product and that the appropriate electrical and plumbing connections are present.
- Refer to the nearest Authorized Service Agent for installation of the product. To make the product ready for use, make sure that the electricity installation is appropriate before calling the Authorized Service Agent. If not, call a qualified electrician to have any necessary arrangements carried out.
- Place the product on an even floor surface to prevent jolts.
- Install the product at least 12" (30cm) away from heat sources such as hobs, heater cores and stoves and at least 2" (5 cm) away from electrical ovens.
- Product must not be subjected to direct sun light and kept in humid places.
- Appropriate air ventilation must be provided around your product in order to achieve an efficient operation. If the product is to be placed in a recess in the wall, pay attention to leave at least 2" (5 cm) distance with the ceiling and side walls.
- Do not install the product in places where the temperature falls below 23 °F (-5°C).

3.2. Installing the plastic wedges

Plastic wedges supplied with the product are used to create the distance for the air circulation between the product and the rear wall.

1. To install the wedges, remove the screws on the product and use the screws supplied together with the wedges.
2. Insert the 2 plastic wedges onto the rear ventilation cover as illustrated in the figure.

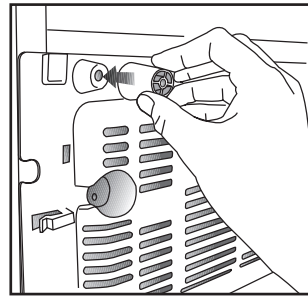

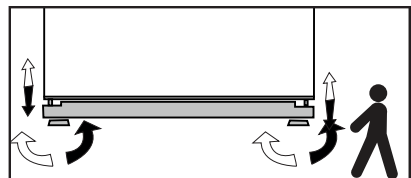

3.3. Adjusting the feet

After moving the freezer into place, we recommend lowering the feet to secure the product in place. You can also adjust the feet if the product is not balanced. Twist the feet in the desired direction according to the illustration below. Adjusting the feet can also be used to align the doors.



Installation

3.4. Electrical connection

	WARNING: Do not make connections via extension cables or multi-plugs.
	WARNING: Damaged power cable must be replaced by the Authorized Service Agent.
	If two coolers are to be installed side by side, there should be at least 1 5/8" (4 cm) distance between them.

- Our company shall not be liable for any damages that will arise when the product is used without grounding and electrical connection in accordance with the national regulations.
- Power cable plug must be within easy reach after installation.
- Do not extension cords or cordless multiple outlets between your product and the wall outlet.

	Hot Surface Warning! Side walls of your product is equipped with refrigerant pipes to improve the cooling system. Refrigerant with high temperatures may flow through these areas, resulting in hot surfaces on the side walls. This is normal and does not need any servicing. Please pay attention while touching these areas.
-------------------------------------------------------------------------------------	--------------------------------------------------------------------------------------------------------------------------------------------------------------------------------------------------------------------------------------------------------------------------------------------------------------------------------------------

3.5. Connecting the water hose to the freezer

1. Remove the valve channel cover (A) from the water inlet valve.
2. Connect the water line (C) to the inlet valve (B) and tighten by hand to secure it. It is not necessary to use pliers, but if there is a leak, you may tighten slightly with a pair of pliers.

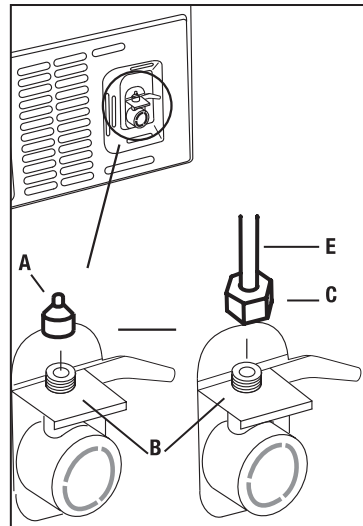

4.1. Things to be done for energy saving



Connecting the product to electric energy saving systems is risky as it may cause damage on the product.

- Do not leave the doors of your freezer open for a long time.
- Do not put hot food or drinks in your freezer.
- Do not overload the freezer, cooling capacity will fall when the air circulation inside is hindered.
- In order to store maximum amount of food in the freezer compartment, the icematic, available in the freezer compartment and easily removable by hand, shall be taken out. Net volume and energy consumption values declared on the power data plate of your freezer are measured and tested by removing the icematic. Do not remove the shelves inside the freezer compartment and on the door of freezer compartment shall not be removed and they shall always be used they provide ease of use and efficiency in energy consumption.
- Airflow should not be blocked by placing foods on the sides of the freezer compartment fan. A minimum distance of 1 1/4" (3 cm) shall be provided on the sides of protective fan cover.
- The baskets/drawers that are provided with the chill compartment must always be in use for low energy consumption and for better storage conditions.
- Food contact with the temperature sensor in the freezer compartment may increase energy consumption of the appliance. Thus any contact with the sensor(s) must be avoided.

- Depending on the features of your product, thawing frozen food in freezer compartment will both provide energy saving and preserve the food quality.

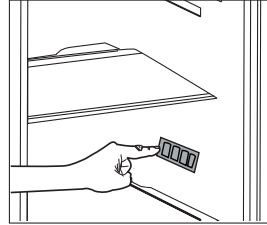

- Do not allow contact of the food with the freezer compartment temperature sensor shown in the figure below.

4.2. Initial use

Before starting to use your freezer, ensure that all preparations are made in accordance with the instructions in sections "Instructions for safety and environment" and "Installation".

- Run the product without putting any food for 6 hours and do not open its door unless certainly required.



You will hear a noise when the compressor starts up. The liquids and gases sealed within the refrigeration system may also give rise to noise, even if the compressor is not running and this is quite normal.



Front edges of the product may feel warm. This is normal. These areas are designed to be warm to avoid condensation.



In some models, the instrument panel automatically turns off 5 minutes after the door has closed. It will be reactivated when the door has opened or pressed on any key.

5 Operating the product

5.1. Indicator panel

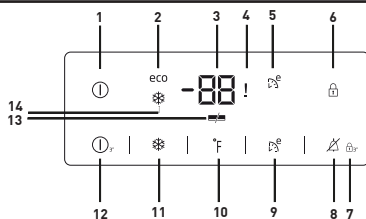

1. On/Off Indicator:
This icon comes on when the freezer is turned off. All the other icons turn off.

2. Economic Usage Indicator:
This icon comes on when the Freezer Compartment is set to -18°C / 0 °F which is the most economical set value. Economic Usage Indicator turns off when the Quick Freezer or Quick Freeze function is selected.

3. Temperature Setting Indicator:
Indicates the temperature set for the Freezer Compartment.

4. High temperature / Error status indicator:
This indicator illuminates in the case of a power failure, high temperature, or error codes.
If the temperature in the compartment rises to a critical level for frozen food, the highest temperature reached will flash in the display, along with this indicator.
The indicator can be cleared by pressing the "Alarm Off" key.
If an "E" and a number(s) appear with this indicator, it is an error code and should be addressed by an authorized technician.

5. Eco Extra Indicator:
This icon lights up when the Eco Extra function is activated.

6. Key Lock Indicator:
This icon lights up when the Key Lock mode is activated.

7. Key Lock Mode:
Press and hold this key to activate "Key Lock." When activated none of the display keys will function, and the "Key Lock" icon will be illuminated. Press and hold this key again for 3 seconds to exit the Key Lock mode.

8. Alarm Off
In case of a power failure, high temperature warning, or error code, you may silence the audible alarm by pressing this key. In the case of a high temperature warning, the food should be checked to ensure it has not defrosted. In the case of an error code, an authorized technician should inspect the product

9. Eco Extra Function:
Press the Eco Extra key for 3 seconds to activate Eco Extra Function when going on holiday for instance. Freezer will start operating in the most economic mode at around 6 hours later and the economic usage indicator will turn on when the function is active.

10. Freezer Set Function:
This function allows you to change the Freezer compartment temperature setting. Press this key to set the temperature of the freezer compartment to 0 °F, -2 °F, -4 °F, -5 °F, -7 °F, -9 °F and -11 °F (-18°C, -19°C, -20°C, -21°C, -22°C, -23 °C and -24°C), respectively. To change the temperature scale between Fahrenheit and Celsius, press and hold this key for 3 seconds, until the display indicates the change. 0 °F, -2 °F, -4 °F, -5 °F, -7 °F, -9 °F and -11 °F (-18°C, -19°C, -20°C, -21°C, -22°C, -23 °C and -24°C).

11. Quick Freeze Function:
Press this key to activate the Quick Freeze function. This will drop the temperature down to -16°F (-26°C) for 25 hours. After this time it will return to the previously set temperature. When activated the Quick Freeze icon (snowflake) will be illuminated. It can be manually canceled by pressing the Quick Freeze key again.

12. On/Off Function:
This function allows you to make the Freezer turn off when pressed for 3 seconds. The freezer could be turned on by pressing On/Off key for 3 seconds again.

13. Energy Saving Indicator:
If the product doors are kept closed for 1 minute energy saving function is automatically activated and energy saving symbol is illuminated.

When energy saving function is activated, all symbols on the display other than energy saving symbol will turn off. When the Energy Saving function is activated, if any key is pressed or the door is opened, energy saving function will be canceled and the symbols on display will return to normal.

Energy saving function is activated during delivery from factory and cannot be canceled.

14. Quick Freeze Indicator:
This icon comes on when the Quick Freeze function is on.

Operating the product

Temperature Setting	Explanations
0 °F(-18°C)	This is the normally recommended setting.
-4 °F (-20 °C) -7 °F (-22°C) or -11 °F (-24°C)	These settings are recommended when the ambient temperature exceeds 86 °F (30°C).
Quick Freeze	Use when you wish to freeze your food in a short time. Your freezer will return to its previous mode when the process is over.
0 °F(-18°C) or colder	Use these settings if you think that your freezer compartment is not cold enough because of the hot ambient conditions or frequent opening and closing of the door.

5.2.Recommendations for preserving the frozen food

Compartment shall be set to 0 °F (-18°C) at least.

1. Put packages in the freezer as quickly as possible after purchase without allowing the to thaw.
2. Check whether the "Use By" and "Best Before" dates on the packaging are expired or not before freezing it.
3. Ensure that the package of the food is not damaged.

5.3.Deep-freeze information

- It is possible to preserve food for a long time at 0°F (-18°C) or lower temperatures.
- Boil vegetables and drain their water before freezing to ensure optimal freezing conditions. After draining the water, puth them in air-tight packages before placing them in the freezer.

- Foods such as bananas, tomatoes, lettuce, celery, boild eggs, and potatoes are not suitable for freezing. They will not be spoiled so that they present a health risk, but their nutritional value and taste will be negatively affected.

5.4. Door open warning

(This feature is optional)

An audio warning signal will be given when the door of your product is left open for at least 1 minute. This warning will be muted when the door is closed or any of the display keys (if any) are pressed.

Door open warning is given to user both visually and acoustically. If the warning continues for 10 minutes, interior lights will be turned off.

Operating the product

5.5.Changing the door opening direction

Door opening direction of your freezer can be changed according to the place you are using it.If this is necessary, please call your nearest Authorized Service.

The life of the product is extended and common problems are reduced, if it is cleaned regularly.



WARNING: Unplug the product before cleaning it.

- Never use gasoline, benzene or similar substances for cleaning purposes.
- Never use any sharp and abrasive tools, soap, household cleaners, detergent and wax polish for cleaning.
- Dissolve one teaspoon of baking soda in 1 pint of water. Soak a cloth with the solution and wring it thoroughly. Wipe the interior of the freezer with this cloth and dry thoroughly.
- Make sure that no water enters the lamp housing and other electrical items.
- If you will not use the freezer for a long period of time, unplug it, remove all food inside, clean it and leave the door ajar.
- Check regularly that the door gaskets are clean. If not, clean them.
- To remove door and body shelves, remove all of its contents.
- Remove the door shelves by pulling them up. After cleaning, slide them from top to bottom to install.
- Never use cleaning agents or water that contain chlorine to clean the outer surfaces and chromium coated parts of the product. Chlorine causes corrosion on such metal surfaces

6.1. Avoiding bad odors

Materials that may cause odor are not used in the production of our freezers. However, due to inappropriate food preserving conditions and not cleaning the inner surface of the freezer as required can bring forth the problem of odor. Pay attention to following to avoid this problem:

- Keeping the freezer clean is important. Food residuals, stains, etc. can cause odor. Therefore, clean the freezer with baking soda dissolved in water every 15 days. Never use detergents or soap.
- Keep the food in closed containers. Microorganisms spreading out from uncovered containers can cause unpleasant odors.
- Never keep the food that is past its expiration date or has spoiled in the freezer.

6.2. Protecting the plastic surfaces

Do not put liquid oils or oil-cooked meals in your freezer in unsealed containers as they damage the plastic surfaces of the freezer. If oil is spilled or smeared onto the plastic surfaces, clean and rinse the relevant part of the surface at once with warm water.

7 Troubleshooting

Check this list before contacting a servicer. Doing so will save you time and money. This list includes frequent complaints that are not related to faulty workmanship or materials. Certain features mentioned herein may not apply to your product.

The freezer is not working.

- The power plug is not fully seated. >>> Plug it in outlet completely into the socket.
- The fuse connected to the socket powering the product or the main fuse is blown. >>> Be sure the unit is turned on. A single red light in the display means the product is plugged in but not turned on. Press and hold the Power key for three seconds to turn the unit on.

Compressor is not working.

- In case of sudden power failure or pulling the power plug off and putting back on, the gas pressure in the product's cooling system is not balanced, which triggers the compressor thermic safeguard. The product will restart after approximately 6 minutes. If the product does not restart after this period, contact a servicer.
- Defrosting is active. >>> This is normal for a fully-automatic defrosting product. The defrosting is carried out periodically.
- The product is not plugged in. >>> Make sure the power cord is plugged in.
- The temperature setting is incorrect. >>> Select the appropriate temperature setting.
- The power is out. >>> The product will continue to operate normally once the power is restored.

The freezer's operating noise is increasing while in use.

- The product's operating performance may vary depending on the ambient temperature variations. This is normal and not a malfunction.

The freezer runs too often or for too long.

- The new product may be larger than the previous one. Larger products will run for longer periods.
- The room temperature may be high. >>> The product will normally run for long periods in higher room temperature.
- The product may have been recently plugged in or a new food item is placed inside. >>> The product will take longer to reach the set temperature when recently plugged in or a new food item is placed inside. This is normal.
- Large quantities of hot food may have been recently placed into the product. >>> Do not place hot food into the product.
- The doors were opened frequently or kept open for long periods. >>> The warm air moving inside will cause the product to run longer. Do not open the doors too frequently.
- The freezer door may be ajar. >>> Check that the doors are fully closed.
- The product may be set to temperature too low. >>> Set the temperature to a higher degree and wait for the product to reach the adjusted temperature.

Troubleshooting

- The freezer door washer may be dirty, worn out, broken or not properly settled.
>>> Clean or replace the washer. Damaged / torn door washer will cause the product to run for longer periods to preserve the current temperature.

Shaking or noise.

- The ground is not level or firm. >>> If the product is shaking when moved slowly, adjust the feet to balance the product. Also make sure the ground is sufficiently firm to bear the product.
- Any items placed on the product may cause noise. >>> Remove any items placed on the product.

The product is making noise of liquid flowing, spraying etc.

- The product's operating principles involve liquid and gas flows. >>> This is normal and not a malfunction.

There is sound of wind blowing coming from the product.

- The product uses a fan for the cooling process. This is normal and not a malfunction.

There is condensation on the product's internal walls.

- Hot or humid weather will increase icing and condensation. This is normal and not a malfunction.
- The doors were opened frequently or kept open for long periods. >>> Do not open the doors too frequently; if open, close the door.
- The door may be ajar. >>> Fully close the door.

There is condensation on the product's exterior or between the doors.

- The ambient weather may be humid, this is quite normal in humid weather. >>> The condensation will dissipate when the humidity is reduced.

The interior smells bad.

- The product is not cleaned regularly. >>> Clean the interior regularly using sponge, warm water and carbonated water.
- Certain containers and packaging materials may cause odor. >>> Use containers and packaging materials free of odor.
- The foods were placed in unsealed containers. >>> Keep the foods in sealed containers. Micro-organisms may spread out of unsealed food items and cause bad odor. Remove any expired or spoiled foods from the product.

The door is not closing.

- Food packages may be blocking the door. >>> Relocate any items blocking the doors.
- The product is not standing in full upright position on the ground. >>> Adjust the stands to balance the product.
- The ground is not level or firm. >>> Make sure the ground is level and sufficiently firm to bear the product.

Troubleshooting

The vegetable bin is jammed.

- The food items may be obstructing with the upper section of the drawer. >>>
Reorganize the food items in the drawer.

If The Surface Of The Product Is Hot.

- High temperatures may be observed between the two doors, on the side panels and at the rear grill while the product is operating. This is normal and does not require service maintenance! Be careful when touching these areas.

WARNING:

If the problem persists after following the instructions in this section, contact your vendor or an Authorized Service. Do not try to repair the product.

WARNING:

- This product can expose you to chemicals including Nickel (Metallic) which is known to the State of California to cause cancer.
- For more information go to www.P65Warnings.ca.gov
- Note : Nickel is a component in all stainless steel and some other metal components.



Beko Major Appliance Limited Warranty

If You Need Warranty Service (or You Have Questions About Service, Documentation, Parts or Tools):

- If in the United States, **please call 888-256-2356.**
- If in Canada, **please call 1-855-643-2356.**
- Please have the following information with you when you call: Model number, serial number, proof of purchase (including dealer/retailer name and address), and description of the issue you are experiencing.

Scope of the Limited Warranty:

This Limited Warranty applies to a major Beko appliance that is:

- Purchased from an authorized Beko dealer in new condition (not a display, “as is”, or previously returned model)
- Purchased within the United States or Canada (and remain in the country in which it was originally purchased)
- Only used for residential (home), non-commercial purposes, and always has in fact only been used for residential (home), non-commercial purposes
- Installed, operated, and maintained in accordance with the accompanying User and/or Installation Manual
- Owned by the original purchaser or a succeeding homeowner (other than to the extent required by applicable law)

What Is Covered by this Limited Warranty:

Product	Warranty Period	What Beko Warrants:
Beko Major Appliances	Two Years* from the date of original purchase	Subject to the terms of this Limited Warranty, Beko will provide at no cost authorized replacement parts and repair labor to correct defects in materials or workmanship that existed when the product was purchased, or at its sole discretion replace the product. In the event of product replacement, your product will be warranted for the remaining term of the original unit's warranty period. *All cosmetic damages to the product caused by defects in materials or workmanship, however, must be reported to Beko within ten days from the date of purchase (excludes any display, floor, “As Is”, or “B” stock appliances).
Beko Refrigerators	Five years from the date of original purchase WARRANTY COVERS PARTS ONLY	Subject to the terms of this Limited Warranty, Beko will provide at no charge authorized replacement parts for the sealed refrigerating system (the compressor, condenser, evaporator and connecting tubing), which fail due to any defects in materials or workmanship that existed when the product was purchased, or at its sole discretion replace the product. In the event of product replacement, your product will be warranted for the remaining term of the original unit's warranty period.
Beko Dishwashers, Washing Machines, & Clothes Dryers	Ten Years from the date of original purchase WARRANTY COVERS PARTS ONLY	Subject to the terms of this Limited Warranty, Beko will provide at no charge a replacement ProSmart Inverter Motor if the original fails due to any defects in materials or workmanship that existed when the product was purchased, or at its sole discretion replace the product. In the event of product replacement, your product will be warranted for the remaining term of the original unit's warranty period.



Beko Major Appliance Limited Warranty

What is NOT Covered by this Warranty:

- Services trips to your home to provide instructions on how to use the product, consumable parts, or conversion from natural gas to L.P. gas.
- Service to correct improper product maintenance or installation; installation not in accordance with electrical, plumbing, fire or building codes, regulations or other laws; or correction of household electrical or plumbing.
- Repairs to parts or systems to correct product damage or defects caused by any non-authorized service provider, caused by alteration or modification of the appliance, or caused by use of non-genuine Beko parts. Necessary maintenance or repairs can be performed by any company. But, as set forth above, damage caused by you or any non-authorized third party may void this warranty.
- Damage from accident, misuse, abuse, fire, floods, acts of God or use with products not approved by Beko.
- Food spoilage or loss of medicine due to product failure.
- Removal or reinstallation of inaccessible products or built-in fixtures (i.e. trim, decorative panels, flooring, cabinetry, islands, countertops, drywall, etc.) that interfere with servicing, removal or replacement of the product.
- Discoloration, rust or oxidation of surfaces resulting from caustic or corrosive environments including but not limited to high salt concentrations, high moisture or humidity or exposure to chemicals.
- Travel or transportation expense for service in remote locations where an authorized servicer is not available or for service in a reasonably inaccessible, treacherous, or hazardous location.

The cost of repair or replacement under these excluded circumstances shall be borne by you.

Disclaimer of Implied Warranties:

Not applicable to Québec consumers - Beko makes no representations, warranties or conditions regarding product quality except as expressly provided in this Limited Warranty. IMPLIED WARRANTIES OR CONDITIONS, INCLUDING ANY IMPLIED WARRANTY OF MERCHANTABILITY OR IMPLIED WARRANTY OF FITNESS FOR A PARTICULAR PURPOSE, ARE LIMITED TO THE EXPRESS PERIOD THIS LIMITED WARRANTY IS EFFECTIVE OR THE SHORTEST PERIOD ALLOWED BY LAW. Some states and provinces do not allow limitations on the duration of implied warranties of merchantability or fitness, so this limitation may not apply to you. This warranty gives you specific legal rights, and you also may have other rights that vary from state to state or province to province.

Exclusive Remedy & Limitation of Liability:

YOUR SOLE AND EXCLUSIVE REMEDY UNDER THIS LIMITED WARRANTY SHALL BE PRODUCT REPAIR AS PROVIDED HEREIN. Not applicable to Québec consumers - TO THE EXTENT PERMITTED BY LAW, BEKO SHALL NOT BE LIABLE FOR INCIDENTAL, CONSEQUENTIAL, SPECIAL, INDIRECT OR PUNITIVE DAMAGES. Some states and provinces do not allow the exclusion or limitation of incidental or consequential damages, so these limitations and exclusions may not apply to you. This warranty gives you specific legal rights, and you also may have other rights that vary from state to state or province to province.

Warrantor:



In the United States: Beko US Inc., 333 Gibraltar Drive, Bolingbrook, IL 60440

In Canada: Beko Canada Inc., 222 Bay St. Suite 3000, Toronto, ON M5K 1E7, Canada

Félicitations pour l'achat de votre nouveau congélateur Beko ! Ce congélateur a été fabriqué dans des installations modernes avec le plus grand soin et des contrôles qualité méticuleux. Nous sommes si confiants en la qualité de ce produit que nous l'accompagnons d'une garantie de deux ans sur les pièces et la main-d'œuvre, et de cinq ans sur le système scellé ! Veuillez lire ce manuel d'utilisation dans son intégralité avant d'utiliser votre produit, afin de vous assurer que vous comprenez toutes ses caractéristiques et avantages et que vous savez comment l'utiliser correctement. Ce manuel doit être conservé dans un endroit facilement accessible et transmis à tout futur propriétaire.

Ce manuel vous aidera à utiliser votre appareil plus rapidement et en toute sécurité. Veuillez lire attentivement le manuel d'utilisation avant d'installer et d'utiliser le réfrigérateur.

- Respectez toujours les instructions de sécurité en vigueur.
- Veuillez lire tous les autres documents fournis avec l'appareil.
- Veuillez noter que ce manuel d'utilisation peut se rapporter à plusieurs modèles de cet appareil. Veuillez noter les différents symboles utilisés dans ce manuel et ce qu'ils représentent.

	Important dans les conseils utiles.
	Avertissement relatif aux conditions dangereuses pour la vie et la propriété.
	Risque d'électrocution.
	Le produit est fabriqué à partir de matériaux recyclés, conformément aux normes suivantes la législation nationale E.

Remplissez ce formulaire et conservez-le pour référence ultérieure

Modèle	
Numéro de série	
Date d'achat	
Acheteur initial	
Concessionnaire	
Ville	
État	
Code postal	
Pays	

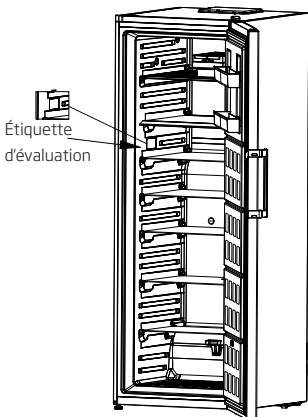

Numéro de série

727844059521999991201



BEKO

Serial Number: 21-999999-12

Made in Turkey

Arçelik A.S. Organize Sanayi Bölgesi 1 Cadde, 26110, Eskişehir, Turkey

PRODUCT NUMBER: 7278440595	RATED VOLTAGE: 120 V AC~
MARKETING CODE: BUFR2185SJM	FREQUENCY: 60 Hz
MODEL NO: F7042NELU	RATED CURRENT (TOTAL): 0.9 A
CLASS: T	REFRIGERANT TYPE: R600a
TYPE: I	REFRIGERANT QUANTITY: 1.76 oz
TOTAL NET VOLUME: 13.84 cu-ft	DEFROST POWER: 190 W
FREEZER COMP. NET. VOL.: 13.84 cu-ft	RATED POWER: 190 W

LISTED
HOMELISTED REFRIGERATORS
1162



1 Votre congélateur	3	4 Préparation	11
2 Consignes importantes sur la sécurité et l'environnement	4	4.1. Moyens d'économiser l'énergie. 11	
2.1. Consignes de sécurité générales 4		4.2. Première utilisation..... 11	
2.1.1. Avertissement HCA. 5		5 Fonctionnement de l'appareil	12
2.1.2. Pour les modèles avec distributeur d'eau 6		5.1. Panneau indicateur.....12	
2.2. Utilisation prévue..... 6		5.2. Recommandations relatives à la conservation des aliments congelés13	
2.3. La sécurité des enfants 6		5.3. Informations relatives à la congélation13	
2.4. Informations sur l'emballage..... 6		5.4. Avertissement de Porte ouverte13	
3 Installation	7	5.5. Changement du sens d'ouverture de la porte.....14	
3.1. Avant l'installation..... 9		6 Entretien et nettoyage	15
3.2. Fixation des cales en plastique . 9		6.1. Éviter les mauvaises odeurs 15	
3.3. Réglage des pieds 9		6.2. Protection des surfaces en plastique15	
3.5. Raccordement du tuyau d'eau au congélateur.....10		7 Dépannage	16
3.4. Raccordement électrique.....10			

1 Votre congélateur

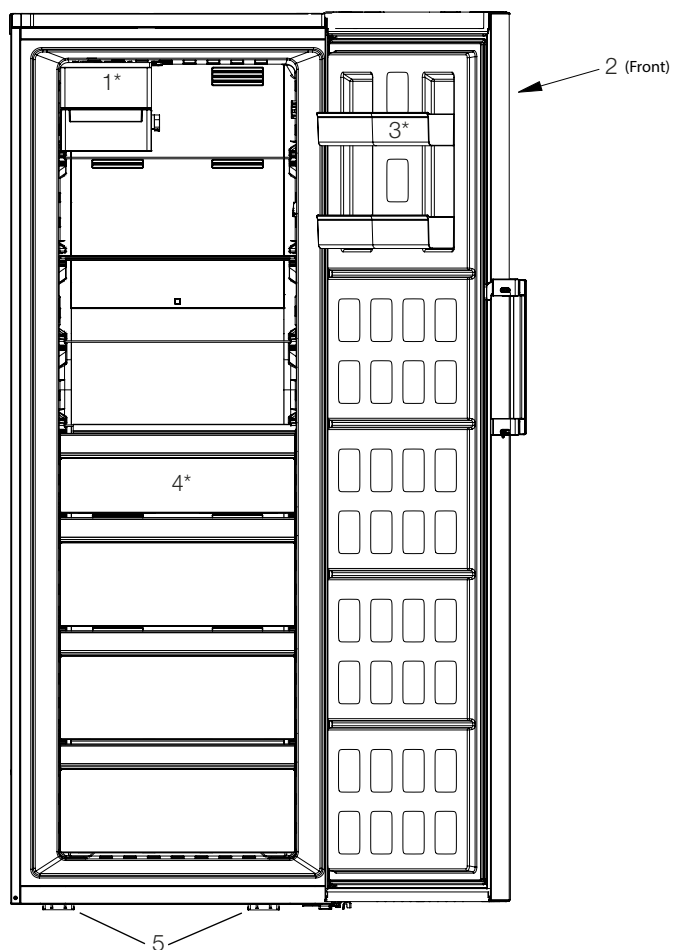

1. Glacière / Compartiment de la machine à glaçons
2. Panneau de contrôle
3. Balconnet
4. Tiroirs
5. Pieds avant réglables





Les illustrations présentées dans ce manuel d'utilisation sont données à titre d'exemple et peuvent ne pas correspondre exactement à votre produit. Si les pièces concernées ne sont pas disponibles dans le produit que vous avez acheté, le schéma s'applique à d'autres modèles.

2 Consignes importantes sur la sécurité et l'environnement

Cette section comprend les instructions de sécurité qui vous protègent de toute blessure physique ou de tout dommage matériel.

Le non-respect de ces instructions annule toute garantie.

	AVERTISSEMENT: Veillez à ce que les conduits d'aération de l'enceinte de l'appareil ou de la structure intégrée ne soient pas obstrués.
	AVERTISSEMENT: N'utilisez pas de dispositifs mécaniques ou autres moyens pour accélérer le processus de dégivrage, autres que ceux recommandés par le fabricant.
	AVERTISSEMENT: N'abîmez pas le circuit réfrigérant.
	AVERTISSEMENT: N'utilisez pas d'appareils électriques de types autres que ceux recommandés par le fabricant, à l'intérieur des compartiments de stockage d'aliments de l'appareil.

2.1. Consignes de sécurité générales

- Cet appareil peut être utilisé par des enfants âgés d'au moins 8 ans et des personnes dont les capacités physiques, sensorielles ou mentales sont réduites, ou qui manquent d'expérience et de connaissances, à condition qu'elles soient supervisées ou ont été formées à l'utilisation sans danger de l'appareil et des risques encourus. Ne laissez pas les enfants jouer avec l'appareil. Ne laissez pas les enfants effectuer le nettoyage et l'entretien de l'appareil, à moins qu'ils soient sous surveillance.
- l'appareil si une panne survient pendant son utilisation.
- En cas de panne, n'utilisez pas l'appareil jusqu'à ce qu'il soit réparé

par un agent de service agréé. Il existe un risque d'électrocution !

- Branchez le produit sur une prise de courant reliée à la terre et protégée par un fusible conforme aux valeurs indiquées sur la plaque signalétique. Contactez un technicien qualifié pour l'installation de la mise à la terre. Nous ne sommes en aucun cas responsables de tout dommage lié à l'utilisation de l'appareil avec un système de mise à la terre non conforme à la réglementation locale.
- Ne pas faire passer le cordon d'alimentation sous le produit. Ne placez aucun objet lourd sur le cordon d'alimentation. Le cordon d'alimentation ne doit pas être plié, écrasé et entrer en contact avec une source de chaleur.

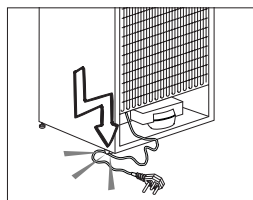

- lavez jamais l'appareil par pulvérisation ou aspersion d'eau ! Il existe un risque d'électrocution !
- Évitez de toucher la fiche avec des mains humides ! Ne la débranchez jamais en tirant le cordon. Veuillez toujours tenir à partir de la fiche.
- Ne branchez pas le congélateur sur une prise murale mal fixée.
- Ne branchez jamais votre congélateur sur des systèmes d'économie d'énergie. De tels systèmes peuvent être dangereux pour l'appareil.
- Débranchez l'appareil pendant les procédures d'installation, d'entretien, de nettoyage et de réparation.
- Faites toujours appel à un **agent de service agréé pour toute procédure d'installation et de réparation**. Le fabricant ne saurait être tenu responsable de tout dommage

Importantes instructions sur la sécurité et l'environnement

résultant de la prise en charge de ces procédures par des personnes non autorisées.

- placez pas de bouteilles ou de canettes dans le compartiment congélateur. Elles peuvent exploser !
- N'utilisez jamais de la vapeur ou des agents nettoyants à vapeur pour nettoyer ou dégivrer le congélateur. La vapeur peut entraîner un court-circuit ou une électrocution, car elle entre en contact avec les pièces électriques du congélateur !
- N'utilisez jamais les pièces de votre congélateur, par exemple la porte ou le tiroir, comme moyen d'appui ou comme marche. Vous risquez de déséquilibrer l'appareil ou endommager ses pièces.
- N'endommagez pas le circuit de refroidissement à l'aide d'outils de perçage ou de coupe. Le réfrigérant qui pourrait s'échapper lorsque les canaux de gaz de l'évaporateur, les extensions de tuyaux ou les revêtements de surface sont percés peut provoquer des irritations de la peau et des blessures aux yeux.
- de couvrir ou de bloquer les orifices de ventilation du congélateur.
- N'utilisez pas de pulvérisateur gazeux à proximité de l'appareil. Cela présente des risques d'incendie ou d'explosion !
- Ne conservez jamais des éléments ou des produits inflammables contenant des gaz inflammables (tels que des pulvérisateurs) ainsi que des matières explosives à l'intérieur de l'appareil.
- Ne posez pas de récipients remplis de liquide au-dessus du congélateur. Les projections d'eau sur les composants électriques peuvent entraîner des électrocutions et un risque d'incendie.
- Ne conservez pas de produits (vaccins, médicaments thermosensibles, matériaux scientifiques, etc.) qui nécessitent un contrôle précis de température à l'intérieur du congélateur.
- Si vous n'utiliserez pas l'appareil pendant une longue période, veuillez le débrancher et le décharger de tous les aliments à l'intérieur.
- Si l'appareil est équipé d'un voyant lumineux bleu, ne contemplez pas le voyant lumineux à l'aide d'instruments optiques.
- Ne surchargez pas l'appareil. Il pourrait tomber lorsque la porte est ouverte et provoquer des blessures ou subir des dommages. Des problèmes similaires peuvent survenir lorsque vous posez tout matériel au-dessus de l'appareil.
- Évitez que vos mains ou toute autre partie de votre corps soient coincées par les pièces amovibles situées à l'intérieur du congélateur.

2.1.1. Avertissement HCA

- Si le système de refroidissement de votre appareil contient du R600a :

Ce gaz est inflammable. Par conséquent, faites attention à ne pas endommager le système de refroidissement et la tuyauterie pendant l'utilisation et le transport. En cas de dommages, éloignez l'appareil de toute source potentielle d'incendie susceptible de l'enflammer et ventilez la pièce dans laquelle il est placé.



Vous pouvez identifier le type de gaz utilisé dans votre produit en vous référant à l'étiquette de modèle/série située sur la paroi gauche du compartiment supérieur.

Importantes instructions sur la sécurité et l'environnement



AVERTISSEMENT : N'éliminez jamais l'appareil dans du feu.

2.1.2. Pour les modèles avec distributeur d'eau

- La pression d'arrivée d'eau froide doit avoir une valeur maximale de 90 psi (620 kPa). Si la pression d'eau est supérieure à 80 psi (550 kPa), utilisez une soupape de limitation de pression dans votre système principal. Si vous ne savez pas comment vérifier la pression d'eau, demandez l'aide d'un plombier professionnel.
- S'il existe un risque de choc hydraulique dans votre installation, utilisez toujours un équipement de prévention contre ces chocs dans votre installation. Consultez des plombiers professionnels si vous n'êtes pas sûr de l'existence d'un effet de choc hydraulique dans votre installation.
- Ne connectez pas ce dispositif à l'arrivée d'eau chaude. Prenez des précautions pour protéger les tuyaux contre le risque de congélation. Les températures normales de fonctionnement de l'eau doivent se situer entre 0,6 °C (33 °F) au minimum et 38 °C (100 °F) au maximum.
- Utilisez uniquement de l'eau potable.

2.2. Utilisation prévue

- Cet appareil a été conçu exclusivement pour un usage domestique. Il ne convient pas à l'usage commercial et ne doit pas être utilisé pour des besoins

autres que son utilisation prévue.

- Utilisez cet appareil uniquement pour la conservation des aliments.
- Le fabricant décline toute responsabilité sur l'utilisation et le transport inappropriés de l'appareil.

2.3. La sécurité des enfants

- Les enfants doivent être surveillés pour éviter qu'ils ne manipulent pas le produit.



DANGER : Risque de blocage des enfants. Avant d'éliminer votre vieux congélateur :

- Démontez les portes.
- Laissez les étagères en place pour éviter que les enfants ne grimpent facilement à l'intérieur.

2.4. Informations sur l'emballage

- Les matériaux d'emballage de cet appareil sont fabriqués à partir de matériaux recyclables, conformément à nos réglementations nationales en matière d'environnement. Ne mettez pas les matériaux d'emballage au rebut avec les ordures ménagères et d'autres déchets. Déposez-les plutôt aux points de collecte des matériaux d'emballage, désignés par les autorités locales.
- Contactez le personnel qualifié pour la mise au rebut.

3

Installation

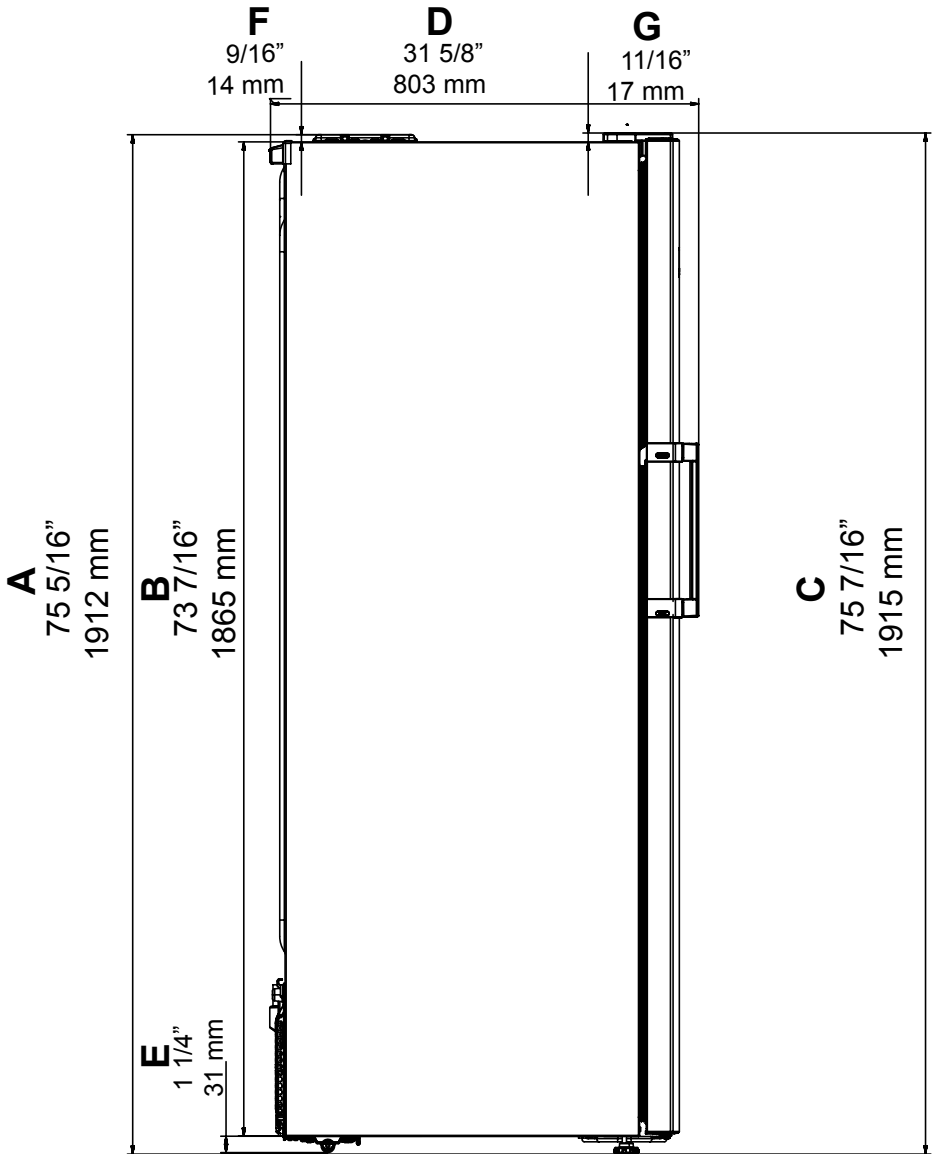

A	B	C	D	E	F	G
75 5/16" (1912 mm)	73 7/16" (1865 mm)	75 7/16" (1915 mm)	31 5/8" (803 mm)	1 1/4po (31 mm)	9/16po (14 mm)	11/16po (17mm)

Installation

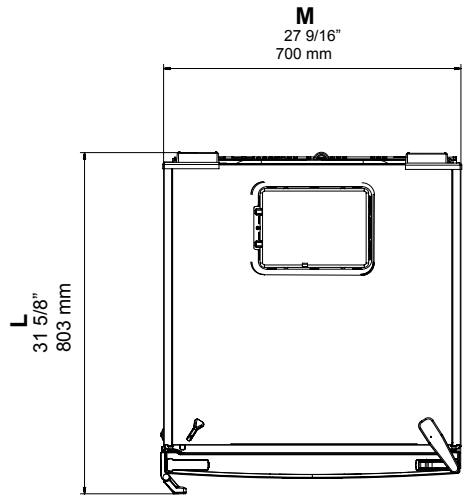
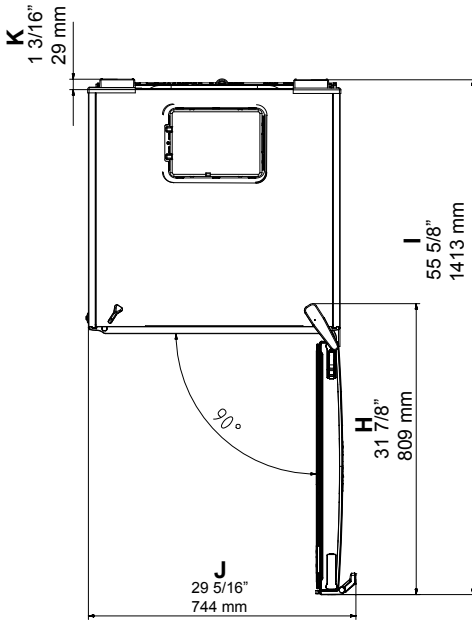

H	I	J	K	L	M
31 7/8" (809 mm)	55 5/8" (1413 mm)	29 5/16" (744 mm)	1 3/16" (29 mm)	31 5/8" (803 mm)	27 9/16" (700mm)

Installation

3.1. Avant l'installation

- Avant de procéder à l'installation, assurez-vous que les dimensions de l'ouverture soient suffisantes pour que le produit puisse y être inséré et que les raccordements électriques et de plomberie appropriés soient présents.
- Pour l'installation du produit, contactez l'Agent de service agréé le plus proche. Pour que le produit soit prêt à l'emploi, assurez-vous que l'installation électrique est appropriée avant de contacter l'Agent de service agréé. Si tel n'est pas le cas, appelez un électricien qualifié afin qu'il effectue les réglages nécessaires.
- Posez le congélateur sur un sol de surface nivelée afin d'éviter qu'il ne vacille.
- Installez le produit à une distance d'au moins 30 cm des sources de chaleur telles que les plaques de cuisson, les radiateurs et les poêles et à une distance d'au moins 5 cm des fours électriques.
- L'appareil ne doit pas être exposé à la lumière directe du soleil ou placé dans un endroit humide.
- Une ventilation appropriée doit être assurée autour de votre produit afin d'obtenir un fonctionnement efficace. Si l'appareil doit être placé dans un renforcement du mur, veillez à laisser une distance d'au moins 5 cm avec le plafond et les murs latéraux.
- N'installez pas le produit dans des endroits où la température est inférieure à 23 °F (-5°C).

3.2. Fixation des cales en plastique

Les cales en plastique fournies avec l'appareil sont utilisées pour créer la distance nécessaire à la circulation de l'air entre le produit et la paroi arrière.

1. Pour installer les cales, retirez les vis de l'appareil et utilisez les vis fournies avec les cales.
2. Insérez les 2 cales en plastique sur le couvercle de ventilation arrière comme illustré sur le schéma.

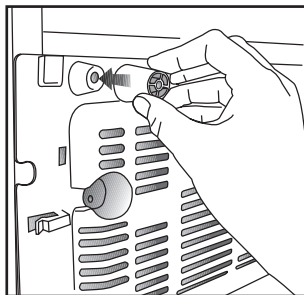

3.3. Réglage des pieds

Après avoir mis le congélateur en place, nous vous recommandons d'abaisser les pieds pour fixer le produit en place. Vous pouvez également ajuster les pieds si le produit n'est pas équilibré. Tournez les pieds dans la direction souhaitée selon l'illustration ci-dessous. Le réglage des pieds peut également servir à aligner les portes.

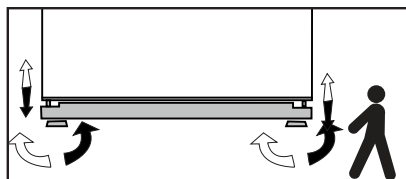

Installation

3.4. Raccordement électrique



AVERTISSEMENT: Ne réalisez pas de branchements en utilisant des rallonges ou des multiprises.



AVERTISSEMENT: Les câbles d'alimentation endommagés doivent être remplacés par des Agents de services agréés.



Si deux congélateur doivent être installés côte à côte, il doit y avoir un espace d'au moins 1 5/8" (4 cm) entre les deux.

- Notre société ne peut être tenue responsable des dommages qui surviennent lorsque le produit est utilisé sans mise à la terre et sans connexion électrique conformément aux réglementations nationales.
- La fiche du câble d'alimentation doit être facilement accessible après l'installation.
- Ne placez pas de rallonges ou de prises multiples sans fil entre votre appareil et la prise murale.

Attention aux surfaces chaudes !

Les parois latérales de votre appareil sont équipées de tuyaux de réfrigérant pour améliorer le système de refroidissement. Le réfrigérant à haute température peut circuler dans ces zones, ce qui entraîne des surfaces chaudes sur les parois latérales. C'est normal et ne nécessite aucun entretien. Veuillez faire attention lorsque vous touchez ces zones.



3.5. Raccordement du tuyau d'eau au congélateur

1. Retirez le couvercle de la valve de dérivation (A) de la vanne d'arrivée d'eau.
2. Raccordez la conduite d'eau (C) à la valve d'entrée (B) et serrez-la à la main pour la fixer. Il n'est pas nécessaire d'utiliser des pinces, mais s'il y a une fuite, vous pouvez serrer légèrement avec une paire de pinces.

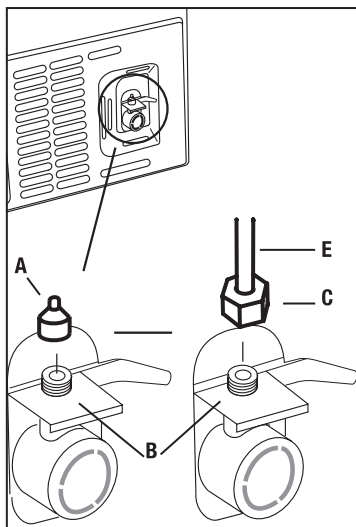

4 Préparation

4.1. Moyens d'économiser l'énergie



Il est dangereux de connecter l'appareil aux systèmes électroniques d'économie d'énergie, ils pourraient l'endommager.

- Ne laissez pas les portes de votre congélateur ouvertes pendant une longue période.
- Ne mettez pas d'aliments ou de boissons chaudes dans votre congélateur.
- Ne surchargez pas le congélateur, la capacité de refroidissement diminue lorsque la circulation de l'air à l'intérieur est entravée.
- Pour stocker un maximum d'aliments dans le compartiment congélateur, il faut retirer l'icematic, disponible dans le compartiment congélateur et facilement démontable à la main. Les valeurs de volume net et de consommation d'énergie déclarées sur la plaque signalétique de votre congélateur sont mesurées et testées en retirant l'icematic. N'enlevez pas les tablettes situées à l'intérieur du compartiment congélateur et sur la porte du compartiment congélateur ; elles ne doivent pas être enlevées et doivent toujours être utilisées ; elles offrent une facilité d'utilisation et une efficacité en matière de consommation d'énergie.
- Le flux d'air ne doit pas être bloqué en plaçant des aliments sur les côtés du ventilateur du compartiment congélateur. Une distance minimale de 3 cm (1 1/4 po) doit être prévue sur les côtés du couvercle de protection du ventilateur.
- Les paniers/tiroirs fournis avec le compartiment réfrigérant doivent toujours être utilisés pour une faible consommation d'énergie et pour de meilleures conditions de stockage.
- Le contact des aliments avec le capteur de température du compartiment congélateur peut augmenter la consommation d'énergie de l'appareil. Tout contact avec le(s) capteur(s) doit

donc être évité.

- Selon les caractéristiques de votre produit, la décongélation des aliments surgelés dans le compartiment congélateur permet à la fois de réaliser des économies d'énergie et de

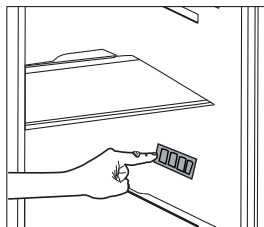

préserver la qualité des aliments.

- Ne laissez pas les aliments entrer en contact avec le capteur de température du compartiment congélateur, comme le montre la figure ci-dessous.

4.2. Première utilisation

Avant la première utilisation de votre congélateur, assurez-vous que toutes les préparations sont effectuées conformément aux instructions contenues dans les sections « Consignes importantes sur la sécurité et l'environnement » et « Installation ».

- Laissez le congélateur en marche sans y placer d'aliment, pendant 6 heures et n'ouvrez pas les portes à moins que cela soit vraiment nécessaire.



Vous entendrez un bruit au démarrage du compresseur. Les liquides et les gaz intégrés au système du réfrigérateur peuvent également faire du bruit, même lorsque le compresseur n'est pas en marche. Ceci est tout à fait normal.



Les extrémités avant de l'appareil peuvent chauffer. C'est normal. Ces zones doivent en principe être chaudes pour éviter tout risque de condensation.



Sur certains modèles, le tableau de bord s'éteint automatiquement 5 minutes après la fermeture de la porte. Il sera réactivé à l'ouverture de la porte ou à la pression d'une touche quelconque.

5.1. Panneau indicateur

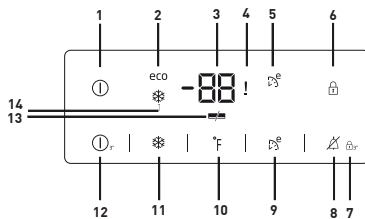
**1. Témoin On/Off (Marche/Arrêt) :**

Cette icône s'allume lorsque le congélateur est éteint. Toutes les autres icônes s'éteignent.

2. Indicateur Economic Usage (Utilisation économique) :

Cette icône s'allume lorsque le compartiment congélateur est réglé sur -18°C / 0°F , ce qui représente la valeur de réglage la plus économique. L'indicateur Economic Usage (Utilisation économique) s'éteint lorsque la fonction Congélation rapide est sélectionnée.

3. Indicateur de réglage de la température :

Indique la température réglée pour le compartiment du congélateur.

4. Température élevée / Indicateur d'état d'erreur :

Ce témoin s'allume en cas de panne de courant, de température élevée ou de codes d'erreur.

Si la température du compartiment atteint un niveau critique pour les aliments congelés, la température la plus élevée atteinte clignote à l'écran, ainsi que cet indicateur.

L'alarme sonore peut à nouveau être désactivée à l'aide de la touche « Alarm Off ».

Si un "E" et un ou plusieurs chiffres apparaissent avec cet indicateur, il s'agit d'un code d'erreur qui doit être traité par un technicien agréé.

5. Indicateur Eco Extra (Économie supplémentaire) :

Cette icône s'allume lorsque la fonction Eco Extra est activée.

6. Indicateur Key Lock (Verrouillage des commandes) :

Cette icône s'allume lorsque le mode Key Lock (Verrouillage des commandes) est activé.

7. Mode Key Lock (Verrouillage des commandes) :

Appuyez sur cette touche et maintenez-la enfoncée pour activer le "verrouillage des touches". Lorsqu'il est activé, aucune des touches de l'écran ne fonctionne et l'icône "Key Lock" s'allume. Appuyez à nouveau sur cette touche pendant 3 secondes pour quitter le mode de verrouillage des touches.

8. Alarme désactivée

En cas de panne de courant, d'avertissement de température élevée ou de code d'erreur, vous pouvez faire taire l'alarme sonore en appuyant sur cette touche. Dans le cas d'un avertissement de température élevée, il faut vérifier que l'aliment n'a pas décongelé. Dans le cas d'un code d'erreur, un technicien agréé doit inspecter le produit.

9. Fonction Eco Extra (Économie supplémentaire) :

Appuyez sur la touche Eco Extra pendant 3 secondes pour activer la fonction Eco Extra lors d'une journée de travail par exemple. Le congélateur commencera à fonctionner dans le mode le plus économique au moins 6 heures plus tard et l'indicateur d'utilisation économique s'allumera lorsque la fonction est activée.

10. Fonction Freezer Set (Réglage du congélateur) :

Cette fonction vous donne la possibilité de régler la température du compartiment congélateur. Appuyez sur cette touche pour régler la température du compartiment congélateur sur 0°F , -2°F , -4°F , -5°F , -7°F , -9°F and -11°F (-18°C , -19°C , -20°C , -21°C , -22°C , -23°C et -24°C), respectivement. Pour changer l'échelle de température entre Fahrenheit et Celsius, appuyez sur cette touche pendant 3 secondes, jusqu'à ce que l'affichage indique le changement. 0°F , -2°F , -4°F , -5°F , -7°F , -9°F et -11°F (-18°C , -19°C , -20°C , -21°C , -22°C , -23°C and -24°C).

11. Fonction Quick Freeze (Congélation rapide) :

Appuyez sur cette touche pour activer la fonction de gel rapide. Cela fera descendre la température à -26°C (-16°F) pendant 25 heures. Après ce temps, il reviendra à la température précédemment réglée. Lorsqu'elle est activée, l'icône de gel rapide (flocon de neige) s'allume. Elle peut être annulée manuellement en appuyant à nouveau sur la touche Arrêt rapide.

12. Fonction On/Off (Marche/Arrêt) :

Cette fonction vous permet d'éteindre le congélateur en appuyant sur le bouton pendant 3 secondes. Vous pouvez allumer le congélateur en appuyant à nouveau sur le bouton On/Off (Marche/Arrêt) pendant 3 secondes.

13. Indicateur Energy Saving (Économie d'énergie) :

Si les portes du produit restent fermées pendant une minute, la fonction d'économie d'énergie est automatiquement activée et le symbole d'économie d'énergie s'allume.

Lorsque la fonction d'économie d'énergie est activée, tous les symboles présents sur l'affichage autres que le symbole d'économie d'énergie doivent être désactivés. Lorsque la fonction d'économie d'énergie est activée, si vous appuyez sur une touche ou si vous ouvrez la porte, la fonction d'économie d'énergie est annulée et les symboles affichés reviennent à la normale.

La fonction d'économie d'énergie est activée à la livraison de l'usine et ne peut être annulée.

14. Témoin Quick Freeze (Congélation rapide) :

Cette icône s'allume lorsque la fonction Quick Freeze (Réfrigération rapide) est activée.

Fonctionnement de l'appareil

Réglage de température	Explications
0 °F (-18°C)	Voici le réglage normal recommandé.
-4 °F (-20 °C) -7 °F (-22°C) ou -11 °F (-24°C)	Ces réglages sont recommandés lorsque la température ambiante dépasse 86 °F (30°C).
Congélation rapide	Cet indicateur est utilisé lorsque vous voulez congeler vos denrées pendant une courte période. Le congélateur retourne au mode de fonctionnement précédent à la fin du processus.
0 °F(-18°C) ou plus froid	Utilisez ce réglage si vous estimez que le compartiment congélateur n'est pas assez froid à cause de la chaleur ou de l'ouverture et la fermeture fréquentes de la porte.

5.2.Recommandations relatives à la conservation des aliments congelés

Le compartiment doit être réglé sur 0 °F (-18°C) au moins.

1. Mettez les paquets dans le congélateur le plus rapidement possible après l'achat, sans les laisser décongeler.

2. Vérifiez si les dates de péremption et de péremption figurant sur l'emballage sont dépassées ou non avant de le congeler.

3. Assurez-vous que l'emballage de l'aliment n'est pas endommagé.

5.3. Informations relatives à la congélation

- Il est possible de conserver les aliments pendant une longue période à des températures de 0°F (-18°C) ou plus basses.

- Faites bouillir les légumes et égouttez leur eau avant de les congeler pour garantir des conditions de congélation optimales. Après avoir

égoutté l'eau, mettez-les dans des emballages hermétiques avant de les placer au congélateur.

- Les aliments tels que les bananes, les tomates, la laitue, le céleri, les œufs durs et les pommes de terre ne sont pas adaptés à la congélation. Ils ne seront pas gâtés au point de présenter un risque pour la santé, mais leur valeur nutritionnelle et leur goût seront affectés.

5.4. Avertissement de Porte ouverte

(Cette caractéristique est en option)

Un signal d'avertissement sonore retentit lorsque la porte du réfrigérateur reste ouverte au moins 1 minute. Cet avertissement s'arrête en refermant la porte ou en appuyant sur n'importe quel bouton de l'affichage.

L'utilisateur est averti de l'ouverture de la porte par un signal visuel et sonore. Si l'avertissement se poursuit pendant 10 minutes, les lumières intérieures seront éteintes.

5.5.Changement du sens d'ouverture de la porte

Le sens d'ouverture de la porte de votre congélateur peut être modifié en fonction de l'endroit où vous l'utilisez. Si cela est nécessaire, veuillez appeler le service agréé le plus proche.

6 Entretien et nettoyage

La durée de vie du produit est prolongée et les problèmes courants sont réduits, s'il est nettoyé régulièrement.



AVERTISSEMENT : Débranchez l'appareil avant le nettoyage.

- N'utilisez jamais de l'essence, du benzène ou des substances similaires à des fins de nettoyage.
 - N'utilisez jamais d'outils pointus et abrasifs, de savon, de produits d'entretien ménager, de détergent et de cirage pour le nettoyage de votre appareil.
 - Dissolvez une cuillère à café de bicarbonate de soude dans un demi-litre d'eau. Trempez un chiffon dans la solution et essorez-le soigneusement. Essuyez l'intérieur du congélateur avec ce chiffon et séchez-le soigneusement.
 - Assurez-vous que l'eau ne pénètre pas dans le logement de la lampe et d'autres appareils électriques.
 - Si vous ne souhaitez pas utiliser votre congélateur pendant une longue période de temps, débranchez-le, retirez tous les aliments stockés à l'intérieur, nettoyez-le et laissez la porte entrouverte.
 - Vérifiez régulièrement que les joints de la porte sont propres. Sinon, nettoyez-les.
 - Pour retirer les étagères de la porte et de la carrosserie, retirez leur contenu.
 - Sortez les étagères de la porte en les tirant vers le haut. Après le nettoyage, faites-les glisser du haut vers le bas pour les remettre en place.
 - N'utilisez jamais de produits de nettoyage ou de l'eau contenant du chlore pour nettoyer les surfaces extérieures et les parties de l'appareil revêtues de chrome. Le chlore provoque la corrosion des surfaces métalliques.
- ### 6.1. Éviter les mauvaises odeurs
- Les matériaux susceptibles d'émettre des odeurs ne sont pas utilisés lors de la fabrication de nos congélateurs. Toutefois, le problème d'émission de mauvaises odeurs pourrait survenir en raison des conditions de conservation d'aliments inappropriées et d'un manque de nettoyage de la surface intérieure du congélateur comme indiqué. Pour éviter ce problème, suivez les consignes suivantes :
- Il est important de garder votre congélateur propre. Des résidus alimentaires, des taches, etc., peuvent être à l'origine des odeurs. Par conséquent, nettoyez le congélateur avec du carbonate de soude dissous dans de l'eau tous les 15 jours. N'utilisez jamais de détergent ni de savon.
 - Conservez les aliments dans des récipients fermés. Les micro-organismes provenant des récipients non couverts peuvent causer des odeurs désagréables.
 - Ne conservez jamais les aliments dont la date limite de consommation est déjà dépassée ou les aliments déjà gâtés dans le congélateur.
- ### 6.2. Protection des surfaces en plastique
- Ne conservez pas les huiles liquides ou les aliments cuisinés avec de l'huile dans des récipients non fermés dans votre congélateur, car ces derniers endommagent les surfaces en plastique du congélateur. Lorsque l'huile se verse ou s'étale sur les surfaces en plastique, nettoyez et rincez immédiatement la partie indiquée de la surface avec de l'eau chaude.

Vérifiez la liste suivante avant de contacter le service après-vente. Cela devrait vous éviter de perdre du temps et de l'argent. Cette liste répertorie les plaintes fréquentes ne provenant pas de vices de fabrication ou des défauts de pièces. Certaines fonctionnalités mentionnées dans ce manuel peuvent ne pas exister sur votre modèle.

Le congélateur ne fonctionne pas.

- La fiche électrique n'est pas correctement insérée. >>> Branchez-la en l'enfonçant complètement dans la prise.
- Le fusible branché à la prise qui alimente l'appareil ou le fusible principal est grillé. >>> Assurez-vous que l'appareil est allumé. Une seule lumière rouge sur l'écran signifie que le produit est branché mais pas allumé. Appuyez sur le bouton d'alimentation et maintenez-le enfoncé pendant trois secondes pour allumer l'appareil.

Le compresseur ne fonctionne pas.

- En cas de coupure soudaine de courant ou de débranchement intempestif, la pression du gaz dans le système de réfrigération de l'appareil n'est pas équilibrée, ce qui déclenche la fonction de conservation thermique du compresseur. L'appareil se remet en marche au bout de 6 minutes environ. Si l'appareil de redémarrage pas après cette période, veuillez contacter le service après-vente.
- Le dégivrage est actif. >>> Ce processus est normal pour un appareil à dégivrage complètement automatique. Le dégivrage se déclenche périodiquement.
- Le produit n'est pas branché. >>> Vérifiez que le cordon d'alimentation est branché.
- Le réglage de la température est incorrect. >>> Sélectionnez le réglage de température approprié.
- Absence d'énergie électrique. >>> Le produit continuera à fonctionner normalement une fois le courant rétabli.

Le bruit du congélateur en fonctionnement s'accroît pendant son utilisation.

- Le rendement de l'appareil en fonctionnement peut varier en fonction des fluctuations de la température ambiante. Ceci est normal et ne constitue pas un dysfonctionnement.

Le congélateur fonctionne fréquemment ou pendant de longues périodes.

- Il se peut que le nouvel appareil soit plus grand que l'ancien. Les appareils plus grands fonctionnent plus longtemps.
- La température de la pièce est peut-être trop élevée. >>> Il est normal que l'appareil fonctionne plus longtemps quand la température de la pièce est élevée.
- L'appareil vient peut-être d'être branché ou chargé de nouvelles denrées alimentaires. >>> L'appareil met plus longtemps à atteindre la température réglée s'il vient d'être branché ou récemment rempli de denrées. C'est normal.
- Il est possible que des quantités importantes d'aliments chauds aient été récemment placées dans l'appareil. >>> Ne mettez pas d'aliments chauds à l'intérieur de l'appareil.

Dépannage

- Les portes étaient ouvertes fréquemment ou sont restées longtemps ouvertes.
>>> L'air chaud qui se déplace à l'intérieur permet au produit de fonctionner plus longtemps. N'ouvrez pas les portes trop fréquemment.
- Il est possible que la porte du congélateur soit entrouverte. >>> Vérifiez que les portes sont complètement fermées.
- L'appareil peut être réglé à une température trop basse. >>> Réglez la température à un degré supérieur et attendez que l'appareil atteigne la nouvelle température.
- Le joint de la porte du congélateur peut être sale, usé, cassé, ou mal positionné.
>>> Nettoyez ou remplacez le joint. Si le joint du congélateur est endommagé ou arraché, l'appareil prendra plus longtemps à conserver la température actuelle.

En cas de vibrations ou de bruits.

- Le sol n'est pas plat ou ferme. >>> Si le produit tremble lorsqu'il est déplacé lentement, ajustez les pieds pour équilibrer le produit. Assurez-vous également que le sol est suffisamment ferme pour supporter le produit.
- Les éléments placés sur l'appareil peuvent être à l'origine du bruit. >>> Retirez tous les éléments placés sur l'appareil.

L'appareil émet un bruit d'écoulement de liquide ou de pulvérisation, etc.

- Les principes de fonctionnement de l'appareil impliquent des écoulements de liquides et des émissions de gaz. >>> Ceci est normal et ne constitue pas un dysfonctionnement.

L'appareil émet un sifflement.

- L'appareil effectue le refroidissement à l'aide d'un ventilateur. Ceci est normal et ne constitue pas un dysfonctionnement.

Il y a de la condensation sur les parois internes de l'appareil.

- Un climat chaud ou humide accélère le processus de givrage et de condensation. Ceci est normal et ne constitue pas un dysfonctionnement.
- Les portes étaient ouvertes fréquemment ou sont restées longtemps ouvertes.
>>> N'ouvrez pas les portes trop fréquemment ; fermez-les lorsqu'elles sont ouvertes.
- La porte peut être entrouverte. >>> Fermez complètement la porte.

Il y a de la condensation sur les parois externes ou entre les portes de l'appareil.

- Il se peut que le climat ambiant soit humide, auquel cas cela est normal. >>> La condensation se dissipera lorsque l'humidité sera réduite.

Présence d'une odeur désagréable dans l'appareil.

- L'appareil n'est pas nettoyé régulièrement. >>> Nettoyez régulièrement l'intérieur à l'aide d'une éponge, de l'eau tiède et du carbonate dissout dans l'eau.
- Certains récipients et matériaux d'emballage peuvent provoquer des odeurs. >>> Utilisez des récipients et des matériaux d'emballage exempts d'odeurs.
- Les aliments ont été placés dans des récipients non scellés. >>> Conservez les aliments dans des récipients fermés. Les micro-organismes peuvent se propager

Dépannage

à partir de produits alimentaires non scellés et provoquer une mauvaise odeur. Retirez tous les aliments périmés ou avariés du produit.

La porte ne se ferme pas.

- Les paquets d'aliments peuvent bloquer la porte. >>> Déplacez tout ce qui bloque les portes.
- L'appareil ne se tient pas parfaitement droit sur le sol. >>> Ajustez les supports afin de remettre l'appareil en équilibre.
- Le sol n'est pas plat ou ferme. >>> Assurez-vous que le sol est à niveau et suffisamment stable pour supporter le produit.

Le bac à légumes est engorgé.

- Les aliments peuvent obstruer la partie supérieure du tiroir. >>> Reclassez les aliments dans le bac.

Si la surface de l'appareil est chaude.

- Des températures élevées peuvent être observées entre les deux portes, sur les panneaux latéraux et sur la grille arrière pendant le fonctionnement de l'appareil. Ceci est normal et ne nécessite pas de maintenance ! Faites attention lorsque vous touchez ces zones.



AVERTISSEMENT :

Si le problème persiste même après observation des instructions contenues dans cette partie, contactez votre fournisseur ou un service de maintenance agréé. N'essayez pas de réparer vous-même l'appareil.



AVERTISSEMENT :

- Cet appareil peut vous exposer à des produits chimiques, dont le nickel (métallique), dont l'État de la Californie sait qu'il cause le cancer.
- Pour en savoir plus, allez à www.P65Warnings.ca.gov
- Remarque : Le nickel est un composant de tout l'acier inoxydable et de certains autres composants métalliques.

Si vous avez besoin de service sous garantie (ou si vous avez des questions au sujet du service, de la documentation, des pièces ou des outils) :

- Aux États-Unis, **veuillez appeler au 1 888 256-2356.**
- Au Canada, **veuillez appeler au 1 855 643-2356.**
- Assurez-vous d'avoir en main les renseignements suivants lorsque vous appelez : numéro de modèle, numéro de série, preuve d'achat (incluant le nom et l'adresse du distributeur / détaillant) et description du problème.

Portée de la garantie limitée :

La présente garantie limitée s'applique à un gros électroménager Beko :

- acheté chez un distributeur Beko autorisé à l'état neuf (et non un présentoir, un appareil vendu « tel quel » ni un modèle qui a été retourné)
- acheté aux États-Unis ou au Canada (et qui est toujours dans le pays où il a été acheté initialement)
- qui a toujours été utilisé uniquement à des fins résidentielles (à la maison) non commerciales et l'est encore
- installé, utilisé et entretenu conformément au manuel d'utilisation et d'installation qui accompagne l'appareil
- appartenant à l'acheteur initial ou au propriétaire de la maison qui lui succède (sauf exigences de la loi applicable)

Éléments couverts par la présente garantie limitée :

Produit	Période de garantie	Garantie offerte par Beko :
Gros électroménagers Beko	Deux ans* à compter de la date de l'achat initial	Sous réserve des modalités de la présente garantie limitée, Beko fournira sans frais les pièces de rechange autorisées et la main-d'œuvre nécessaires pour corriger les défauts de matériaux ou de fabrication existant au moment de l'achat du produit ou remplacera le produit, à sa discrétion exclusive. Si le produit est remplacé, le nouveau produit sera garanti jusqu'à la fin de la période de garantie de l'appareil original. * Tous les dommages esthétiques causés au produit par des défauts de matériaux ou de fabrication doivent toutefois être déclarés à Beko dans les dix jours suivant la date d'achat (à l'exclusion de tout présentoir et de tout appareil en montre, vendu « tel quel » ou de catégorie B).
Réfrigérateurs Beko	Cinq ans à compter de la date de l'achat initial GARANTIE SUR LES PIÈCES SEULEMENT	Sous réserve des modalités de la présente garantie limitée, Beko fournira sans frais les pièces de rechange autorisées pour le système frigorifique hermétique (compresseur, condensateur, évaporateur et tubes de raccordement) dont la défaillance est due à des défauts de matériaux ou de fabrication existant au moment de l'achat du produit ou remplacera le produit, à sa discrétion exclusive. Si le produit est remplacé, le nouveau produit sera garanti jusqu'à la fin de la période de garantie de l'appareil original.
Lave-vaisselle, laveuses et sécheuses Beko	Dix ans à compter de la date de l'achat initial	Sous réserve des modalités de la présente garantie limitée, Beko fournira sans frais un moteur onduleur ProSmart de rechange en cas de défaillance du moteur original en raison de défauts de matériaux ou de fabrication existant au moment de l'achat du produit ou remplacera le produit, à sa discrétion exclusive. Si le produit est

	GARANTIE SUR LES PIÈCES SEULEMENT	remplacé, le nouveau produit sera garanti jusqu'à la fin de la période de garantie de l'appareil original.
--	------------------------------------------	------------------------------------------------------------------------------------------------------------

Éléments NON couverts par la présente garantie :

- Visites d'entretien à domicile pour vous expliquer comment utiliser le produit ou les pièces consommables, ou comment faire la conversion du gaz naturel au propane liquide.
- Service visant à corriger une installation ou un entretien mal faits, ou encore une installation non conforme aux codes, règlements et autres lois en matière d'électricité, de plomberie, de prévention des incendies ou de construction, ou visant à corriger le système électrique ou la plomberie de la maison.
- Réparation de pièces ou de systèmes visant à corriger des dommages ou défauts du produit causés par un fournisseur de services non autorisé, l'altération ou la modification de l'appareil, ou l'utilisation de pièces autres que les pièces Beko d'origine. L'entretien et les réparations nécessaires peuvent être effectués par n'importe quelle entreprise. Cependant, tel qu'il est stipulé ci-dessus, la présente garantie peut être annulée si vous ou une tierce partie non autorisée causez des dommages.
- Dommages résultant d'un accident, d'un mauvais usage, d'un usage abusif, d'un incendie, d'une inondation, d'un acte de la nature ou de l'utilisation avec des produits non approuvés par Beko.
- Aliments gaspillés ou médicaments perdus en raison de la défaillance du produit.
- Retrait ou réinstallation de produits inaccessibles ou d'accessoires fixes encastrés (p. ex. garnitures, panneaux décoratifs, planchers, armoires, îlots, comptoirs, cloisons sèches, etc.) qui nuisent à l'entretien, au retrait ou au remplacement du produit.
- Décoloration, rouille ou oxydation de surfaces en raison d'un environnement caustique ou corrosif, y compris mais non de façon limitative une forte concentration saline, une humidité élevée ou l'exposition à des substances chimiques.
- Frais de déplacement ou de transport pour le service dans des endroits éloignés où il n'y a pas de technicien d'entretien disponible ou pour le service dans un endroit difficilement accessible ou dangereux.

Les frais de réparation ou de remplacement dans les circonstances exclues ci-dessus seront à votre charge.

Exclusion des garanties tacites :

Ne s'applique pas aux consommateurs du Québec – Beko n'émet aucune déclaration, garantie ni condition concernant la qualité du produit, à l'exception de ce qui est explicitement stipulé dans la présente garantie limitée. LES GARANTIES OU CONDITIONS TACITES, Y COMPRIS TOUTE GARANTIE TACITE DE QUALITÉ MARCHANDE OU DE CONVENANCE PRÉCISE, SONT LIMITÉES À LA PÉRIODE EXPRESSE PENDANT LAQUELLE LA PRÉSENTE GARANTIE LIMITÉE EST EN VIGUEUR OU À LA PÉRIODE LA PLUS COURTE PERMISE PAR LA LOI. Comme certains États et certaines provinces ne permettent pas de limiter la durée d'une garantie tacite de qualité marchande ou de convenance précise, il est possible que la présente limitation ne s'applique pas à vous. La présente garantie vous confère des droits particuliers reconnus par la loi et il est possible que vous disposiez d'autres droits qui peuvent varier d'un État ou d'une province à l'autre.

Recours exclusif et limitation de responsabilité :

VOTRE SEUL RECOURS EN VERTU DE LA PRÉSENTE GARANTIE LIMITÉE EST LA RÉPARATION DU PRODUIT TEL QU'IL EST PRÉVU AUX PRÉSENTES. Ne s'applique pas aux consommateurs du Québec – DANS LA



Garantie limitée des électroménagers Beko

MESURE AUTORISÉE PAR LA LOI, BEKO DÉCLINE TOUTE RESPONSABILITÉ À L'ÉGARD DES DOMMAGES ACCESSOIRES, CONSÉCUTIFS, PARTICULIERS, INDIRECTS OU PUNITIFS. Comme certains États et certaines provinces ne permettent pas d'exclure ou de limiter les dommages accessoires ou consécutifs, il est possible que les présentes limitations et exclusions ne s'appliquent pas à vous. La présente garantie vous confère des droits particuliers reconnus par la loi et il est possible que vous disposiez d'autres droits qui peuvent varier d'un État ou d'une province à l'autre.

Garant :

Aux États-Unis : Beko US Inc., 333 Gibraltar Drive, Bolingbrook, IL 60440



Au Canada : Beko Canada Inc., 222 rue Bay, Bureau 3000, Toronto ON M5K 1E7, Canada

¡Le felicitamos por la compra de su nuevo congelador Beko! Este congelador se ha fabricado en instalaciones modernas con el máximo cuidado y meticulosos controles de calidad. ¡Tenemos plena confianza en la calidad de nuestro producto y lo apoyamos con una garantía de dos años para las piezas y la mano de obra, y de cinco años para el sistema sellado. Antes de utilizar el producto lea este manual por completo para garantizar que haya entendido todas las características y beneficios y como operar el producto de manera adecuada. El presente manual se debe guardar en un lugar accesible y se debe entregar a los futuros dueños.

Esta guía le ayudará a utilizar el aparato de forma rápida y segura.

Por favor, lea la guía del usuario antes de instalar y operar el aparato.

- Siempre respete las instrucciones de seguridad aplicables.
- Por favor, lea todos los demás documentos suministrados con el aparato.
- Tenga en cuenta que esta guía del usuario se puede aplicar a varios modelos de aparato. Por favor observe los símbolos utilizados en el presente manual y su significado.

	Importante en consejos útiles.
	Riesgos para la vida y la propiedad.
	Riesgo de descarga eléctrica.
	El producto está fabricado con materiales rec, de acuerdo con la Legislación Nacional E.

<i>Rellene y guarde para futuras consultas</i>	
<i>Modelo</i>	
<i>Número de Serie</i>	
<i>Fecha de Compra</i>	
<i>Comprador Original</i>	
<i>Concesionario</i>	
<i>Ciudad</i>	
<i>Estado</i>	
<i>Código Zip</i>	
<i>País</i>	

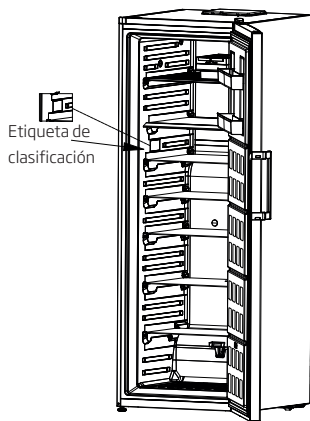

Número de Serie

7278440595219999991201



SEKOL NUMBER: 21-99999-12

beko

Made in Turkey

Arçelik A.Ş. Organize Sanayi Bölgesi 1. Cadde, 20110, Eskişehir, Turkey

PRODUCT NUMBER : 7278440595	RATED VOLTAGE : 120 V AC-
MARKETING CODE : BUIFR715SSM	FREQUENCY : 60 Hz
MODEL NO. : F7042NELLU	RATED CURRENT (TOTAL) : 0.9 A
CLASS : T	REFRIGERANT TYPE : R600a
TYPE : I	REFRIGERANT QUANTITY : 1.76 oz
TOTAL NET VOLUME : 13.84 cu-ft	DEFROST POWER : 190 W
FREEZER COMP. NET. VOL. : 13.84 cu-ft	RATED POWER : 190 W

UL US LISTED
NOMINAL PERFORMANCE 11KZ

1 Su Congelador **4**

2 Instrucciones importantes respecto a la seguridad y el medio ambiente **5**

- 2.1. Seguridad general 5
 - 2.1.1. Advertencia HCA 6
 - 2.1.2. Para aparatos con dispensador de agua 7
- 2.2. Uso previsto 7
- 2.3. Seguridad infantil 7
- 2.4. Información de embalaje 7

3 Instalación **8**

- 3.1. Antes de la instalación 10
- 3.2. Fijación de las cuñas de plástico 10
- 3.3. Ajuste de las patas 10
- 3.4. Conexión eléctrica 11
- 3.5. Conexión de la manguera de agua al congelador 11

4 Preparación **12**

- 4.1. Cosas a hacer para el ahorro de energía 12
- 4.2. Primer llenado 12

5 Uso del aparato **13**

- 5.1. Panel de indicadores 13
- 5.2. Recomendaciones para la conservación de los alimentos congelados 14
- 5.3. Información sobre la congelación 14
- 5.4. Aviso de puerta abierta 14
- 5.5. Cambio del sentido de apertura de la puerta 15

6 Limpieza y mantenimiento **16**

- 6.1. Cómo evitar los malos olores 16
- 6.2. Protección de las superficies de plástico 16

7 Solución de problemas **17**

1 Su Congelador

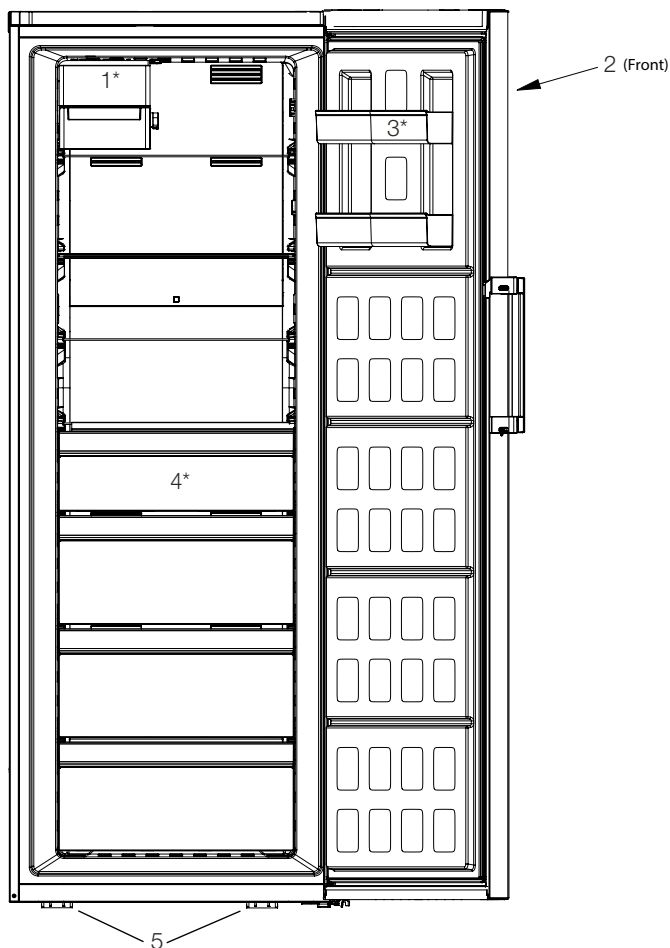

1. Compartimento de fabricación de hielo
2. Panel de control
3. Estantes de puerta
4. Cajones
5. Patas delanteras ajustables



Las ilustraciones de este manual sirven de ejemplo y pueden no coincidir exactamente con el modelo. En caso de que las piezas correspondientes no estén disponibles para el modelo adquirido, la ilustración se aplicará al resto de los modelos.

2 Instrucciones importantes respecto a la seguridad y el medio ambiente

Este capítulo contiene información de seguridad que le ayudará a evitar el riesgo de lesiones personales o daños a la propiedad.

El incumplimiento de estas instrucciones anulará cualquier garantía del aparato.

	ADVERTENCIA: Mantenga libres de obstrucciones las aberturas de ventilación, tanto las que están en el cierre de la unidad como las que están en la estructura incorporada.
	ADVERTENCIA: No utilice ningún dispositivo mecánico, ni ningún otro aparato, para acelerar el proceso de descongelación, salvo los recomendados por el fabricante.
	ADVERTENCIA: No dañe el circuito refrigerante.
	ADVERTENCIA: No utilice aparatos eléctricos dentro de los compartimentos para alimentos del aparato, a menos que sean del tipo recomendado por el fabricante.

2.1. Seguridad general

- Este producto puede ser utilizado por niños a partir de 8 años y por personas cuyas capacidades físicas, sensoriales o mentales no se hayan desarrollado completamente o que carezcan de experiencia y conocimientos, siempre que estén supervisados o formados. Los niños no deben jugar con el aparato. La limpieza y mantenimiento no deben ser realizados por niños, a menos que estén supervisados.

- Desenchufe el aparato si se produce una avería mientras está en uso.
- Si el aparato tiene un fallo, no debe ser operado a menos que sea reparado por el Agente de Servicio Autorizado ¡Existe el riesgo de descarga eléctrica!
- Conecte el aparato a una toma de corriente con conexión a tierra protegida por un fusible que cumpla con los valores de la placa de características. Haga que la instalación de la toma de tierra sea hecha por un electricista calificado. Nuestra empresa no se responsabiliza de los daños que se produzcan si el aparato se utiliza sin conexión a tierra de acuerdo con la normativa local.
- No coloque el cable de alimentación debajo del producto. No coloque objetos pesados sobre el cable de corriente. El cable de corriente no debe doblarse, aplastarse ni entrar en contacto con ninguna fuente de calor.

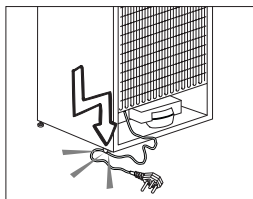

- No lave nunca el aparato pulverizándolo o echándole agua. ¡Existe el riesgo de descarga eléctrica!
- No tocar nunca el enchufe con las manos húmedas. Nunca desenchufe tirando del cable, siempre tire agarrando el enchufe.
- No enchufe el congelador en una toma de pared suelta.
- Nunca conecte el congelador a sistemas de ahorro de electricidad. Estos sistemas son perjudiciales para el aparato.

Instrucciones importantes respecto a la seguridad y el medio ambiente

- Desenchufe el aparato durante el mantenimiento, la limpieza y las reparaciones.
- Encargue siempre la instalación y reparación al **servicio técnico autorizado**. El fabricante no se hace responsable de los daños que puedan surgir de los procedimientos realizados por personas no autorizadas.
- No coloque bebidas líquidas embotelladas y enlatadas en el compartimiento del congelador. Pueden explotar.
- No utilice nunca vapor ni materiales de limpieza asistidos por vapor para limpiar o descongelar el congelador. El vapor provocará un cortocircuito o una descarga eléctrica, ya que entraría en contacto con las piezas eléctricas del congelador.
- Nunca utilice las piezas del congelador, como la puerta y el cajón, como medio de apoyo o escalón. Esto hará que el aparato se vuelque o que se dañen partes del mismo.
- No dañe el circuito de refrigeración con herramientas de perforación o de corte. El refrigerante que puede salir disparado cuando se perforan los canales de gas del evaporador, las extensiones de las tuberías o los revestimientos de la superficie puede causar irritaciones en la piel y lesiones en los ojos.
- No cubra ni bloquee los orificios de ventilación del congelador con ningún material.
- No utilice aerosoles gaseosos cerca del aparato ya que existe el riesgo de incendio o explosión!
- Nunca deben guardarse en el aparato artículos inflamables o productos que contengan gases inflamables (por ejemplo, sprays), así como materiales explosivos.
- No coloque recipientes llenos de líquido encima del aparato. Derramar agua sobre un componente eléctrico puede causar descargas eléctricas o riesgo de incendio.
- No almacene en el congelador productos (vacunas, medicamentos sensibles al calor, material científico y otros) que requieran un control preciso de la temperatura.
- Si no va a utilizar el aparato durante un largo periodo de tiempo, desenchúfelo y descargue los alimentos en él.
- Si el aparato está equipado con luz azul, no mire la luz azul con herramientas ópticas.
- Evitar sobrecargar el congelador. Puede caerse al abrir la puerta y causar lesiones o daños. Pueden producirse problemas similares en caso de poner cosas encima del aparato.
- Preste atención para que su mano o cualquier parte de su cuerpo no quede atrapada por las partes móviles del interior del aparato.

2.1.1. Advertencia HCA

- Si el sistema de refrigeración del aparato contiene R600a:
Este gas es inflamable. Por lo tanto, preste atención a no dañar el sistema de refrigeración y las tuberías durante el uso y el transporte. En caso de daños, mantenga el aparato alejado de posibles fuentes de fuego que puedan provocar que el aparato se incendie y ventile la habitación en la que está colocado.

Instrucciones importantes respecto a la seguridad y el medio ambiente



El tipo de gas utilizado en su producto se puede identificar mirando la etiqueta de modelo/serie situada en la pared izquierda del compartimento superior.



ADVERTENCIA: No tire nunca el aparato al fuego.

2.1.2. Para aparatos con dispensador de agua

- La presión para la entrada de agua fría será de un máximo de 90 psi (620 kPa). Si la presión del agua supera los 550 kPa (80 psi), utilice una válvula limitadora de presión en la red eléctrica. Si no sabe cómo comprobar la presión del agua, pida ayuda a un fontanero profesional.
- Si hay riesgo de efecto de golpe de ariete en su instalación, siempre use un equipo de prevención de golpes de ariete en la instalación. Consulte a fontaneros profesionales si no está seguro de que no hay un efecto de golpe de ariete en la instalación.
- No instale en la entrada de agua caliente. Tome precauciones contra el riesgo de congelación de las mangueras. La temperatura del agua en funcionamiento normal debe estar entre 0,6°C (33°F) como mínimo y 38°C (100°F) como máximo.
- Utilizar únicamente agua potable.

2.2. Uso previsto

- Este aparato está destinado únicamente al uso doméstico. Este aparato no es apto para su

uso comercial, por lo que no debe utilizarse para fines distintos de los previstos.

- El producto sólo debe utilizarse para almacenar alimentos.
- El fabricante renuncia a cualquier responsabilidad derivada de un uso o transporte incorrecto.

2.3. Seguridad infantil

- Los niños deben ser supervisados para evitar que manipulen el aparato.



PELIGRO: Riesgo de que los niños queden atrapados. Antes de tirar el antiguo congelador o congelador:

- Quite las puertas.
- Deje los estantes en su sitio para que los niños No puedan trepar fácilmente al interior.

2.4. Información de embalaje

- Los materiales de embalaje del aparato se fabrican con material reciclable, de acuerdo con nuestra Reglamentación Nacional para el Medio Ambiente. No desechar el embalaje junto con la basura doméstica ni similares. Llévelos a los puntos de recolección de material de embalaje designados por las autoridades locales.
- Comuníquese con personal calificado para el desecho.

3 Instalación

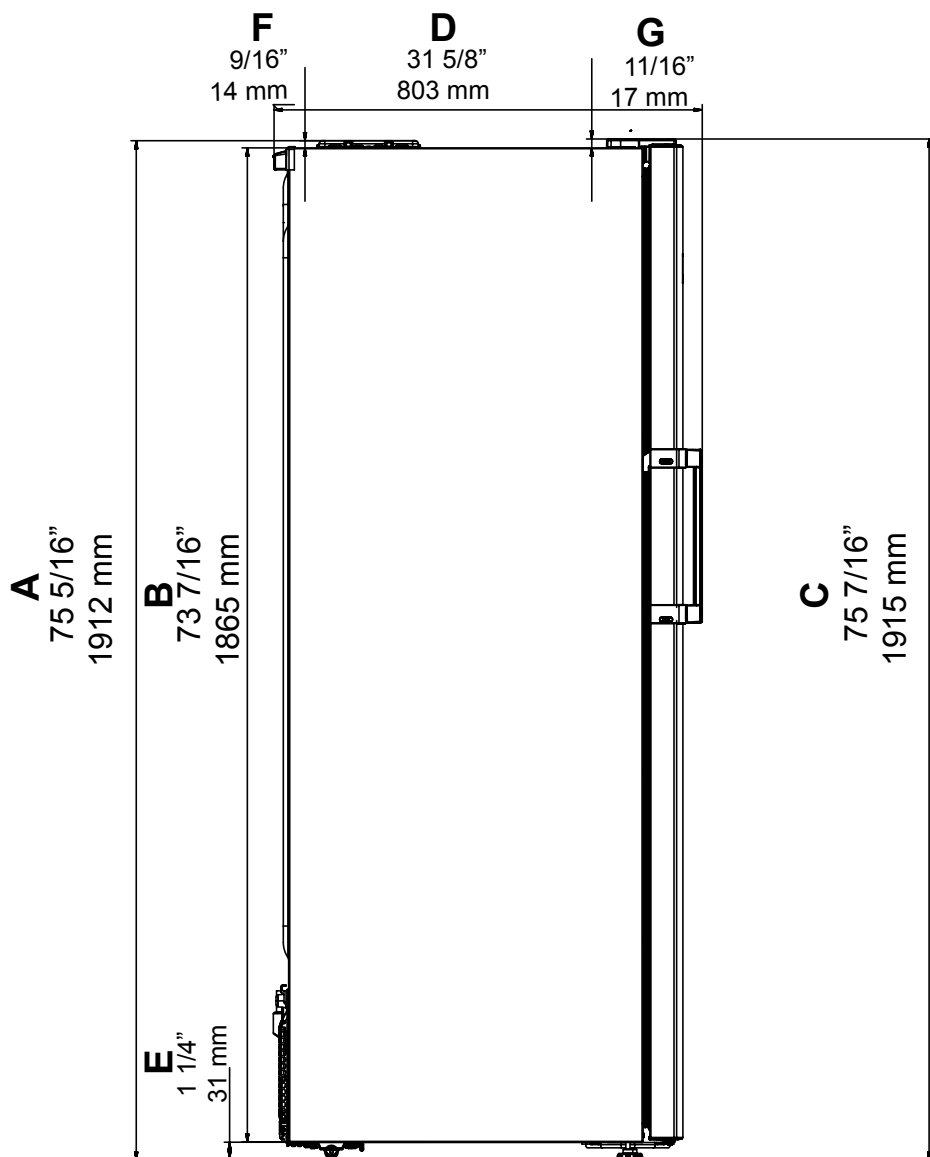

A	B	C	D	E	F	G
75 5 /16"(1912 mm)	73 7/16"(1865 mm)	75 7/16" (1915 mm)	31 5/8" (803 mm)	1 1/4" (31 mm)	9/16" (14 mm)	11/16" (17mm)

Instalación

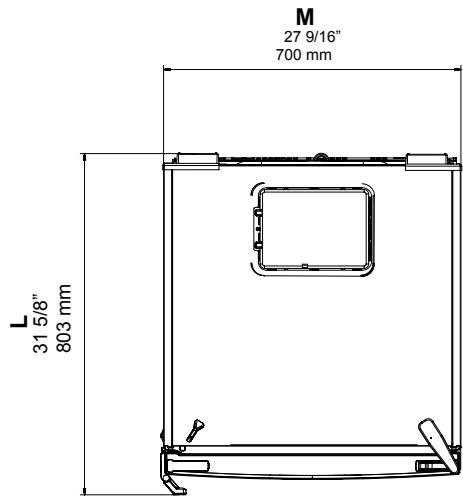
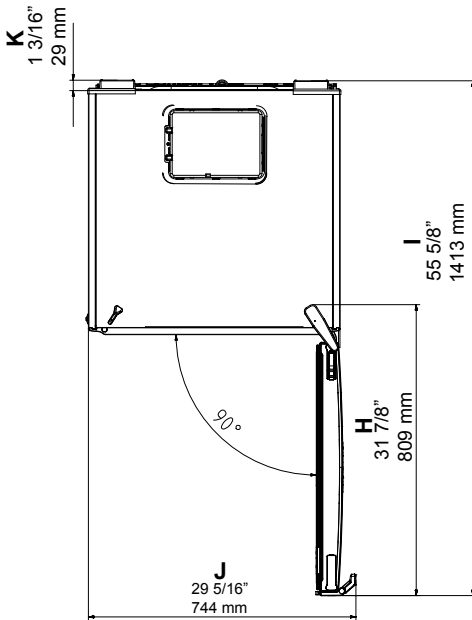

H	I	J	K	L	M
31 7/8"(809 mm)	55 5/8"(1413 mm)	29 5/16"(744 mm)	1 3/16" (29 mm)	31 5/8" (803 mm)	27 9/16" (700mm)

Instalación

3.1. Antes de la instalación

- Antes de instalar, verifique que las medidas del hueco son suficientes para acoger el producto y que existen las conexiones adecuadas de electricidad y fontanería.
- Diríjase al Agente de Servicio Autorizado más cercano para la instalación del aparato. Para que el aparato esté listo para su uso, asegúrese de que la instalación eléctrica es la adecuada antes de llamar al Servicio Técnico Autorizado. En caso contrario, llame a un electricista cualificado para que realice los arreglos necesarios.
- Coloque el aparato sobre una superficie de suelo uniforme para evitar que se tambalee.
- Instale el aparato por lo menos a 12" (30cm de distancia de fuentes de calor tales como placas, centros del calentador, estufas y al menos a 2" (5 cm de distancia de hornos eléctricos).
- El aparato no debe ser sometido a la luz directa del sol y debe evitar mantenerse en lugares húmedos.
- La ventilación de aire adecuada debe proporcionarse alrededor del aparato con el fin de lograr un funcionamiento eficaz. Si el aparato se va a colocar en un hueco en la pared, preste atención a dejar al menos 2" (5 cm de distancia con el techo y las paredes laterales).
- No instale el aparato en ambientes con temperaturas inferiores a 23 °F (-5°C).

3.2. Fijación de las cuñas de plástico

Las cuñas de plástico suministradas con el aparato sirven para crear la distancia para la circulación del aire entre el aparato y la pared posterior.

1. Para colocar las cuñas, quite los tornillos en el aparato y utilice los tornillos provistos con las cuñas.
2. Coloque 2 cuñas de plástico sobre la cubierta de la ventilación trasera como se muestra en la figura.

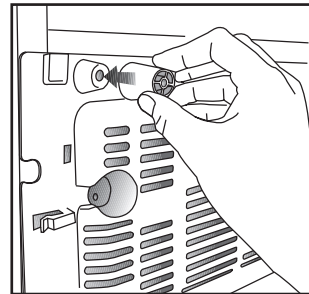

3.3. Ajuste de las patas

Tras desplazar el congelador a su ubicación, es recomendable bajar las patas para asegurar el producto en el lugar. También puede ajustar los pies en caso de que el producto no esté equilibrado. Tuerza los pies en la dirección deseada según la ilustración que aparece a continuación. Ajustar los pies también sirve para alinear las puertas.

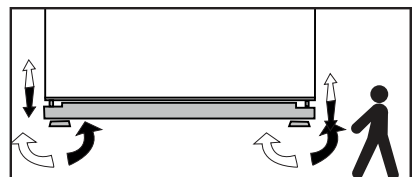

Instalación

3.4. Conexión eléctrica

	ADVERTENCIA: No haga conexiones a través de alargadores o enchufes múltiples.
	ADVERTENCIA: Un cable de corriente dañado deberá ser reemplazado por el Servicio Autorizado.
	Si se van a instalar dos congeladores uno al lado del otro, debe haber al menos 1 1/8" (4 cm) de distancia entre ellos.

- Nuestra empresa no será responsable de los daños que se producirán si el aparato es utilizado sin conexión a tierra y la conexión eléctrica de acuerdo con las regulaciones nacionales.
- El enchufe del cable de alimentación debe ser de fácil acceso después de la instalación.
- No utilice cables de extensión o múltiples puntos de conexión inalámbricos entre su aparato y la toma de corriente.

	AVISO: ¡Superficie caliente! En las paredes laterales de su aparato existen tubos de enfriamiento para mejorar el sistema de refrigeración. El refrigerante con altas temperaturas puede fluir a través de estas áreas, resultando en superficies calientes en las paredes laterales. Esto es normal y no requiere mantenimiento de servicio. Por favor, preste atención al tocar estas áreas.
-------------------------------------------------------------------------------------	----------------------------------------------------------------------------------------------------------------------------------------------------------------------------------------------------------------------------------------------------------------------------------------------------------------------------------------------------------------------------------------------------------

3.5. Conexión de la manguera de agua al congelador

1. Retire la tapa del canal de la válvula (A) de la válvula de entrada de agua.
2. Conecte la línea de agua (C) a la válvula de entrada (B) y apriétela a mano para fijarla. No es preciso el uso de alicates, pero si hay una fuga, se puede apretar ligeramente con un par de alicates.

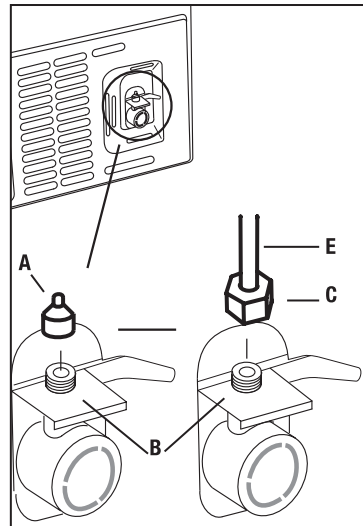

4 Preparación

4.1. Cosas a hacer para el ahorro de energía



Conectar el aparato a sistemas de ahorro de energía eléctrica es arriesgado ya que puede causar daños en el aparato.

- No deje las puertas abiertas del congelador por mucho tiempo.
- No coloque alimentos ni bebidas calientes en el interior del congelador.
- No sobrecargue el congelador, pues su capacidad de refrigeración disminuirá cuando se obstaculice la circulación de aire en su interior.
- Para almacenar la máxima cantidad de alimentos en el compartimiento del congelador, se deberá sacar el icematic, disponible en el compartimiento del congelador y fácilmente extraíble a mano. Los valores de volumen neto y de consumo de energía declarados en la placa de datos de potencia de su congelador se miden y comprueban retirando el icematic. No retire los estantes en el interior del compartimiento del congelador y en la puerta del compartimiento del congelador no deben ser removidos y siempre deben ser utilizados ellos proporcionan facilidad de uso y eficiencia en el consumo de energía.
- El flujo de aire no debe bloquearse colocando los alimentos en los lados del ventilador del compartimiento del congelador. En los lados de la cubierta protectora del ventilador debe haber una distancia mínima de 3 cm.
- Las cestas/cajones que se suministran con el compartimiento congelador deben estar siempre en uso para un bajo consumo de energía y para unas mejores condiciones de almacenamiento.
- El contacto de los alimentos con el sensor de temperatura del compartimiento del congelador puede aumentar el consumo de energía del aparato. Por lo tanto, debe evitarse cualquier contacto con el/los sensor/es.

- Dependiendo de las características del aparato, la descongelación de los alimentos congelados en el congelador proporcionará un ahorro de energía y preservará la calidad de los alimentos.

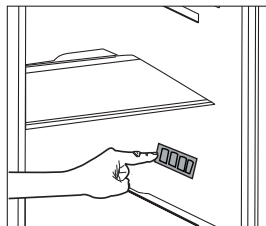

- No permita el contacto de los alimentos con el sensor de temperatura del compartimiento del congelador que se muestra en la figura siguiente.

4.2. Primer llenado

Antes de empezar a utilizar el congelador, asegúrese de que todos los preparativos se realizan de acuerdo con las instrucciones de las secciones "Instrucciones para la seguridad y el medio ambiente" e "Instalación".

- Haga funcionar el aparato sin poner comida durante 6 horas y no abra su puerta a menos que sea necesario.



Se escuchará un ruido cuando el compresor cuando se pone en marcha. Los líquidos y gases sellados dentro del sistema de refrigeración también pueden dar lugar a ruido, incluso si el compresor no está funcionando y esto es bastante normal.



Los bordes delanteros del congelador pueden sentirse calientes. Esto es normal. Estas áreas están diseñadas para ser calientes para evitar la condensación.



En algunos modelos, el panel de instrumentos se apaga automáticamente 5 minutos después de cerrar la puerta. Se reactivará cuando la puerta sea abierta o se pulse cualquier botón.

5 Uso del aparato

5.1. Panel de indicadores

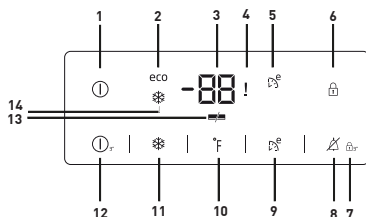

1-Indicador de apagado

Este icono se enciende cuando el congelador está apagado. Todos los demás iconos se apagan.



2.Indicador de uso económico:

Este icono se enciende cuando el compartimento del congelador está ajustado a -18°C o 0°F que es el valor ajustado más económico. El indicador de uso económico se apaga cuando se selecciona la función de Congelación Rápida o Congelación Rápida.



3.Indicador de ajuste de temperatura:

Indica la temperatura ajustada para el compartimento del congelador.



4.Alta temperatura / estado de error:

Este indicador se ilumina en caso de fallo de alimentación, alta temperatura o códigos de error.

Si la temperatura en el compartimento se eleva a un nivel crítico para los alimentos congelados, la temperatura más alta alcanzada parpadeará en la pantalla, junto con este indicador.

El indicador puede borrarse pulsando la tecla "Alarma desactivada". Si aparece una "E" y un número(s) con este indicador, se trata de un código de error y debe ser tratado por un técnico autorizado.

5-Indicador EcoExtra:

Este icono se enciende cuando la función Eco Extra está activada.



6-Indicación de bloqueo:

Este icono se enciende cuando se activa el modo de bloqueo de teclas.

7-Modo de bloqueo:

Mantenga pulsada esta tecla para activar el "bloqueo de teclas".



Cuando está activada ninguna de las teclas de la pantalla funcionará, y el icono de "Bloqueo de teclas" se iluminará. Pulse y mantenga pulsada de nuevo esta tecla durante 3 segundos para salir del modo de bloqueo.

8-Alarma apagada



En caso de fallo de alimentación, aviso de alta temperatura o código de error, puede silenciar la alarma sonora pulsando esta tecla. En el caso de un aviso de alta temperatura, se debe comprobar que los alimentos no se han descongelado. En el caso de un código de error, un técnico autorizado debe inspeccionar el producto

9-Función EcoExtra:



Pulse la tecla Eco Extra durante 3 segundos para activar la función Eco Extra cuando, por ejemplo, vaya en modo de espera. El congelador comenzará a funcionar en el modo más económico al menos 6 horas después y el indicador de uso económico se encenderá cuando la función esté activa.



10-Función de ajuste del congelador:

Esta función permite modificar el ajuste de la temperatura del compartimento del congelador. Pulse esta tecla para ajustar la temperatura del congelador a 0°F , -2°F , -4°F , -5°F , -7°F , -9°F y -11°F (-18°C , -19°C , -20°C , -21°C , -22°C , -23°C y -24°C), respectivamente. Para cambiar la escala de temperatura entre Fahrenheit y Celsius, mantenga pulsada esta tecla durante 3 segundos, hasta que la pantalla indique el cambio. 0°F , -2°F , -4°F , -5°F , -7°F , -9°F y -11°F (-18°C , -19°C , -20°C , -21°C , -22°C , -23°C y -24°C).



11-Función de congelación rápida:

Pulse esta tecla para activar la función de congelación rápida. Esto hará que la temperatura baje a -16°F (-26°C) durante 25 horas. Pasado este tiempo, regresará a la temperatura previamente ajustada. Cuando se activa, el icono de congelación rápida (copo de nieve) se ilumina. Se puede cancelar manualmente pulsando de nuevo la tecla de Congelación Rápida.



12. Función de encendido/apagado:

Esta función permite hacer que el Congelador se apague cuando es presionado por 3 segundos. El congelador puede ser encendido presionando la tecla On/Off por 3 segundos nuevamente.



13.Indicador de ahorro de energía:

Si las puertas del aparato se mantienen cerradas durante 1 minuto, se activará automáticamente la función de ahorro energético y se encenderá el símbolo correspondiente.

Al activar esta función, se apagarán todos los símbolos de la pantalla, excepto el de ahorro energético. Cuando la función de ahorro de energía está activada, si se pulsa cualquier botón o se abre la puerta, la función de ahorro de energía se cancelará y los símbolos de la pantalla volverán a ser normales.

La función de ahorro de energía se activa durante la entrega desde la fábrica y no se puede cancelar.



14-Indicador de Congelación Rápida:

Este icono se enciende cuando la función de congelación rápida está activada.

Uso del aparato

Ajuste de Temperatura	Explicaciones
0 °F (-18°C)	Este es el ajuste normalmente recomendado.
-4 °F (-20 °C) -7 °F (-22°C) or -11 °F (-24°C)	Estos ajustes se recomiendan para temperaturas superiores a 86 °F (30°C).
Quick Freeze	Úselo cuando desee congelar su comida en poco tiempo. El congelador volverá a su modo anterior cuando termine el proceso.
0 °F (-18°C) o más frío	Utilice esta configuración si usted piensa que el compartimento congelador no está lo suficientemente frío debido a las condiciones ambientales calientes o frecuente apertura y cierre de la puerta.

5.2.Recomendaciones para la conservación de los alimentos congelados

El compartimento se ajustará a 0 °F (-18°C) como mínimo.

1. Coloque los paquetes en el congelador tan pronto como sea posible después de la compra, sin permitir que se descongelen.

2. Compruebe si la fecha de "Usar antes de" y "Mejor consumase antes de" en el envase no se haya cumplido antes de congelarlo.

3. Asegúrese de que el paquete de comida no está dañado.

5.3.Información sobre la congelación

- Es posible conservar los alimentos durante mucho tiempo a 0°F (-18°C) o a temperaturas más bajas.

- Hierva las verduras y escurra su agua antes de congelarlas para garantizar unas condiciones óptimas de congelación. Después de escurrir el agua, póngalos en paquetes herméticos antes de colocarlos en el congelador.

- Los alimentos como los plátanos, los tomates, la lechuga, el apio, los huevos cocidos y las patatas no son adecuados para la congelación. No se estropearán de forma que supongan un riesgo para la salud, pero su valor nutricional y su sabor se verán afectados negativamente.

5.4. Aviso de puerta abierta

(Esta función es opcional)

Se emitirá una señal de advertencia sonora cuando se deje la puerta del producto abierta durante al menos 1 minuto. Esta advertencia se silenciará cuando se cierre la puerta o se pulse cualquiera de las teclas de la pantalla (si hay alguna).

La advertencia de puerta abierta es dada al usuario tanto visual como acústicamente. Si el aviso continúa durante 10 minutos, las luces interiores se apagarán.

Uso del aparato

5.5. Cambio del sentido de apertura de la puerta

La dirección de apertura de la puerta de su congelador puede ser cambiada de acuerdo con el lugar de uso, si es necesario, llame al Servicio Autorizado más cercano.

La vida útil del producto se alarga y se disminuyen los problemas comunes, si se limpia regularmente.



ADVERTENCIA: Desenchufe el aparato antes de limpiarlo.

- No utilice nunca gasolina, benceno o sustancias similares para la limpieza.
- No utilice nunca herramientas afiladas y abrasivas, jabón, limpiadores domésticos, detergente y abrillantador de cera para la limpieza.
- Disuelve una cucharadita de bicarbonato de sodio en una pinta de agua. Empapar un paño con la solución y escurrirlo bien. Limpie el interior del congelador con este paño y séquelo bien.
- Asegúrese de que no entre agua en la carcasa de la lámpara ni en otros elementos eléctricos.
- Si no va a utilizar el congelador durante un largo periodo de tiempo, desenchúfelo, saque todos los alimentos de su interior, límpielo y deje la puerta entreabierta.
- Compruebe regularmente que las juntas de la puerta estén limpias. Si no, límpielos.
- Para quitar la puerta y los estantes del cuerpo, retire todo su contenido.
- Retire los estantes de la puerta tirando ellos hacia arriba. Después de la limpieza, deslícelos de arriba a abajo para instalarlos.
- No utilice nunca productos de limpieza ni agua que contenga cloro para limpiar las superficies exteriores y las partes cromadas del aparato. El cloro causa corrosión en estas superficies metálicas

6.1. Cómo evitar los malos olores

En la fabricación de nuestros congeladores no se utilizan materiales que puedan causar olores. Sin embargo, debido a las condiciones inadecuadas de conservación de los alimentos y a la no limpieza de la superficie interior del congelador como es debido, puede surgir el problema de los olores. Preste atención a lo siguiente para evitar este problema:

- Es importante mantener el congelador limpio. Los restos de comida, las manchas, etc. pueden causar olores. Por lo tanto, limpie el congelador con bicarbonato de sodio disuelto en agua cada 15 días. No utilice nunca detergentes o jabón.
- Mantenga los alimentos en recipientes cerrados. Los microorganismos que se extienden desde los recipientes sin tapa pueden causar olores desagradables.
- Nunca guarde en el congelador alimentos que hayan pasado su fecha de caducidad o que se hayan estropeado.

6.2. Protección de las superficies de plástico

No introduzca en el congelador aceites líquidos o comidas cocinadas en aceite en recipientes sin cerrar, ya que dañan las superficies de plástico del congelador. Si se derrama o mancha aceite en las superficies de plástico, limpie y aclare inmediatamente la parte correspondiente de la superficie con agua caliente.

Compruebe esta lista antes de ponerse en contacto con el servicio técnico. Si lo hace, le ahorrará tiempo y dinero. Esta lista incluye quejas frecuentes que no están relacionados con la mano de obra ni materiales defectuosos. Algunas funciones mencionadas en este documento pueden no ser aplicables a su aparato.

El congelador no funciona.

- El enchufe de corriente no está completamente asentado. >>> Enchúfelo completamente en la toma de corriente.
- El fusible conectado a la toma de corriente del aparato o el fusible principal está fundido. >>> Asegúrese de que la unidad está encendida. Si la pantalla muestra una sola luz roja, significa que el producto está enchufado pero no encendido. Mantenga pulsada la tecla de encendido durante tres segundos para encender la unidad.

El compresor no está funcionando.

- En caso de fallo de corriente repentino o tirando del enchufe de corriente y poniéndolo de nuevo, la presión del gas en el sistema de refrigeración del aparato no será equilibrada, lo que desencadena la salvaguardia térmica del compresor. El aparato se reiniciará después de aproximadamente 6 minutos. Si el aparato no se reinicia después de este período, póngase en contacto con un servicio técnico.
- La descongelación está activa. >>> Esto es normal para un aparato de descongelación completamente automático. La descongelación se realiza periódicamente.
- El aparato no está enchufado. >>> Asegúrese de que el cable de corriente esté enchufado.
- El ajuste de la temperatura es incorrecto. >>> Seleccione el ajuste adecuado de la temperatura.
- No hay energía eléctrica. >>> El aparato continuará funcionando con normalidad una vez que se restablezca la corriente.

El ruido de funcionamiento del congelador aumenta durante su uso.

- El desempeño operativo del aparato puede variar en función de las variaciones de la temperatura ambiente. Esto es normal y no indica mal funcionamiento.

El congelador funciona con demasiada frecuencia o durante demasiado tiempo.

- El nuevo aparato puede ser más grande que el anterior. Los aparatos de mayor tamaño se ejecutarán por períodos más largos.
- La temperatura ambiente puede ser alta. >>> El aparato normalmente funciona durante largos períodos a mayor temperatura de la habitación.
- El aparato puede haber sido conectado recientemente o un nuevo alimento fue colocado en su interior. >>> El aparato tardará más en alcanzar la temperatura fijada cuando es enchufado recientemente o si un nuevo alimento se coloca en el interior. Esto es normal.
- Grandes cantidades de alimentos calientes pueden haber sido colocados recientemente en el aparato. >>> No coloque alimentos calientes dentro del aparato.

Solución de problemas

- Las puertas se abren frecuentemente o se mantienen abiertas durante largos períodos. >>> El aire caliente que se mueve adentro hará que el aparato funcione más tiempo. No abra las puertas con demasiada frecuencia.
- La puerta del congelador puede estar entreabierta. >>> Compruebe que las puertas estén completamente cerradas.
- El aparato puede estar ajustado a una temperatura demasiado baja. >>> Ajuste la temperatura a un grado más alto y espere a que el aparato alcance la temperatura ajustada.
- La arandela de la puerta del congelador puede estar sucia, desgastada, rota o mal asentada. >>> Limpie o reemplace la arandela. Una arandela de la puerta dañada / agrietada hará que el aparato funcione durante períodos más largos para preservar la temperatura actual.

Ruido o agitación.

- El suelo no está nivelado o no es firme. >>> Si el aparato está temblando cuando se mueve lentamente, ajuste las patas para equilibrar el aparato. También asegúrese de que el suelo sea lo suficientemente resistente para soportar el aparato.
- Cualquier artículo colocado sobre el aparato pueden causar ruido. >>> Retire todos los objetos colocados sobre el aparato.

El aparato está haciendo ruido de flujo de líquido, rociado, etc.

- Los principios de funcionamiento del aparato implican flujos de líquido y gas. >>> Esto es normal y no indica mal funcionamiento.

Hay sonido del viento que sopla procedente del aparato.

- El aparato utiliza un ventilador para el proceso de enfriamiento. Esto es normal y no indica mal funcionamiento.

Hay condensación en las paredes internas del aparato.

- El clima caliente o húmedo aumentarán la formación de hielo y de condensación. Esto es normal y no indica mal funcionamiento.
- Las puertas se abren frecuentemente o se mantienen abiertas durante largos períodos. >>> No abra las puertas con demasiada frecuencia, si están abiertas, ciérrelas.
- La puerta puede estar abierta. >>> Cierre la puerta por completo.

Hay condensación en el exterior del aparato o entre las puertas.

- Puede ser por que el clima ambiental sea húmedo, esto es bastante normal en ambientes húmedos. >>> La condensación se disipará cuando se reduzca la humedad.

El interior huele mal.

- El aparato es limpiado regularmente. >>> Limpie el interior con regularidad utilizando una esponja, agua caliente y agua carbonatada.
- Ciertos envases y materiales de embalaje pueden causar olor. >>> Utilice envases y materiales de embalaje que sean exentos de olores.

Solución de problemas

- Los alimentos se colocan en envases no sellado. >>> Mantenga los alimentos en envases sellados. Los microorganismos pueden propagarse fuera de los alimentos no sellados y causar mal olor. Retire todos los alimentos caducados o en mal estado del aparato.

La puerta no se cierra.

- Los paquetes de alimentos pueden estar bloqueando la puerta. >>> Cambie de lugar los elementos que bloquean las puertas.
- El aparato no está en posición vertical sobre la base. >>> Ajuste los soportes para equilibrar el aparato.
- El suelo no está nivelado o no es firme. >>> Asegúrese de que el suelo esté nivelado y sea lo suficientemente resistente para soportar el aparato.

El cajón de vegetales se ha atascado.

- Los alimentos pueden obstruir la parte superior del cajón. >>> Reorganice los alimentos en el cajón.

Si la superficie del aparato está caliente.

- Se pueden observar altas temperaturas entre las dos puertas, en los paneles laterales y en la parrilla trasera mientras el aparato está en funcionamiento. Esto es normal y no requiere mantenimiento! Tenga cuidado al tocar estas áreas.



ADVERTENCIA:

Si el problema persiste después de seguir las instrucciones de esta sección, póngase en contacto con su vendedor o un Servicio Autorizado. No trate de reparar el aparato.



ADVERTENCIA:

- Este producto puede exponerle a sustancias químicas, incluido el níquel (metálico), del que el Estado de California sabe que provoca cáncer.
- Para más información, consulte www.P65Warnings.ca.gov
- Nota : El níquel es un componente de todo el acero inoxidable y algunos otros componentes metálicos.

Si necesita el servicio de garantía (o tiene preguntas sobre el servicio, la documentación, las piezas o las herramientas):

- Si se encuentra en Estados Unidos, **llame al 888-256-2356.**
- Si se encuentra en Canadá, **llame al 1-855-643-2356.**
- Cuando llame, tenga a mano la siguiente información: número de modelo, número de serie, comprobante de compra (que incluya el nombre y la dirección del distribuidor o minorista) y descripción del problema.

Alcance de la garantía limitada:

Esta Garantía Limitada se aplica a un electrodoméstico Beko que:

- Haya sido comprado a un distribuidor autorizado de Beko en estado nuevo (no un modelo de exposición, "tal cual" o devuelto anteriormente).
- Haya sido comprado en Estados Unidos o Canadá (y permanecido en el país en el que se compró originalmente)
- Sólo se utiliza con fines residenciales (domésticos), no comerciales, y de hecho siempre se ha utilizado sólo con fines residenciales (domésticos), no comerciales.
- Haya sido instalado, utilizado y mantenido de acuerdo con el Manual de usuario y/o instalación con que se vendió.
- Es propiedad del comprador original o de un propietario sucesor (salvo en la medida en que lo exija de otra manera la legislación aplicable)

Qué cubre esta garantía limitada:

Producto	Periodo de garantía	Lo que garantiza Beko:
Electrodomésticos Beko	Dos años* a partir de la fecha de compra original	Sujeto a los términos de esta Garantía limitada, Beko proporcionará sin costo alguno piezas de repuesto autorizadas y mano de obra de reparación para corregir los defectos en materiales o de fabricación que existieran cuando se compró el producto, o a su criterio exclusivo reemplazará el producto. En caso de sustitución del producto, éste estará garantizado durante el plazo restante del periodo de garantía de la unidad original. *Todos los daños estéticos del producto causados por defectos en los materiales o de fabricación, no obstante, deben comunicarse a Beko en un plazo de diez días a partir de la fecha de compra (se excluyen los modelos de exposición, de piso, "tal cual" o de inventario "B").
Frigoríficos Beko	Cinco años a partir de la fecha de compra original LA GARANTÍA SÓLO CUBRE LAS PIEZAS	Sujeto a los términos de esta Garantía Limitada, Beko proporcionará sin cargo alguno piezas de repuesto autorizadas para el sistema de refrigeración sellado (el compresor, el condensador, el evaporador y la tubería de conexión), que fallen debido a cualquier defecto de materiales o de fabricación que existiera cuando se compró el producto, o a su criterio exclusivo reemplazará el producto. En caso de sustitución del producto, éste estará garantizado durante el plazo restante del periodo de garantía de la unidad original.
Lavavajillas, lavadoras y secadoras Beko	Diez años a partir de la fecha de compra original	Sujeto a los términos de esta Garantía Limitada, Beko proporcionará sin cargo alguno un motor inversor ProSmart de reemplazo si el original falla debido a cualquier defecto en materiales o de fabricación que existiera cuando se compró el producto, o a su criterio exclusivo reemplazará el producto. En caso de sustitución del

	LA GARANTÍA SÓLO CUBRE LAS PIEZAS	producto, éste estará garantizado durante el plazo restante del periodo de garantía de la unidad original.
--	------------------------------------------	------------------------------------------------------------------------------------------------------------

Lo que NO cubre esta garantía:

- Desplazamientos de servicio a su domicilio para proporcionarle instrucciones sobre el uso del producto, piezas consumibles o la conversión de gas natural a gas licuado de petróleo.
- Servicio para corregir el mantenimiento o la instalación inadecuados del producto; instalación no conforme con los códigos eléctricos, de plomería, de incendios o de construcción, reglamentos u otras leyes; o corrección de la instalación eléctrica o de plomería del hogar.
- Reparaciones de piezas o sistemas para corregir daños o defectos del producto causados por cualquier proveedor de servicios no autorizado, causados por la alteración o modificación del aparato, o causados por el uso de piezas no originales de Beko. El mantenimiento o las reparaciones necesarias pueden ser realizados por cualquier empresa. Pero, como se ha indicado anteriormente, los daños causados por usted o por cualquier tercero no autorizado pueden anular esta garantía.
- Daños por accidente, mal uso, abuso, incendio, inundaciones, casos fortuitos o uso con productos no aprobados por Beko.
- Deterioro de alimentos o pérdida de medicamentos por fallo del producto.
- Retirada o reinstalación de productos o accesorios empotrados inaccesibles (por ejemplo, molduras, paneles decorativos, suelos, armarios, islas, encimeras, paneles de yeso, etc.) que interfieran con el mantenimiento, la retirada o la sustitución del producto.
- Decoloración, herrumbre u oxidación de las superficies como consecuencia de entornos cáusticos o corrosivos, incluidos, entre otros, altas concentraciones de sal, alta humedad o exposición a productos químicos.
- Gastos de viaje o transporte para el servicio en lugares remotos en los que no hay disponible un reparador autorizado o para el servicio en un lugar razonablemente inaccesible, riesgoso o peligroso.

Los gastos de reparación o sustitución en estas circunstancias excluidas correrán a su cargo.

Exclusión de garantías implícitas:

No aplicable a los consumidores de Quebec: Beko no ofrece reivindicaciones, garantías o condiciones con respecto a la calidad del producto excepto lo expresamente estipulado en esta Garantía Limitada. LAS GARANTÍAS O CONDICIONES IMPLÍCITAS, INCLUIDA CUALQUIER GARANTÍA IMPLÍCITA DE COMERCIABILIDAD O GARANTÍA IMPLÍCITA DE IDONEIDAD PARA UN FIN DETERMINADO, ESTÁN LIMITADAS AL PERÍODO EXPRESO DE VIGENCIA DE ESTA GARANTÍA LIMITADA O AL PERÍODO MÁS BREVE PERMITIDO POR LA LEY. Algunos estados y provincias no permiten limitaciones en la duración de las garantías implícitas de comerciabilidad o idoneidad, por lo que es posible que esta limitación no se aplique en su caso. Esta garantía le otorga derechos legales específicos, y también puede tener otros derechos que varían de un estado a otro o de una provincia a otra.

Recurso exclusivo y limitación de responsabilidad:

SU ÚNICO Y EXCLUSIVO RECURSO EN VIRTUD DE ESTA GARANTÍA LIMITADA SERÁ LA REPARACIÓN DEL PRODUCTO SEGÚN LO DISPUESTO EN EL PRESENTE DOCUMENTO. No aplicable a los consumidores de Quebec. EN LA MEDIDA EN QUE LO PERMITA LA LEY, BEKO NO SERÁ RESPONSABLE DE DAÑOS INCIDENTALES, CONSECUENTES, ESPECIALES, INDIRECTOS O PUNITIVOS. Algunos estados y provincias no



Garantía limitada para electrodomésticos Beko

permiten la exclusión o limitación de daños incidentales o consecuentes, por lo que estas limitaciones y exclusiones pueden no aplicarse en su caso. Esta garantía le otorga derechos legales específicos, y también puede tener otros derechos que varían de un estado a otro o de una provincia a otra.

Garante:

En los Estados Unidos: Beko US Inc., 333 Gibraltar Drive, Bolingbrook, IL 60440

En Canadá: Beko Canada Inc., 222 Bay St. Suite 3000, Toronto, ON M5K 1E7, Canadá