

beko

Рерна за вградување / Упатство за употреба
Ugradna rerna / Uputstvo za upotrebu
Vgrajena pečica / Navodila za uporabo



RBIM19200AD

385442077_3/ MK/ SR/ SL/ R.AB/ 11/07/23 16:03
7791686707



Добре дојдовте!

Почитуван кориснику,

Ви благодариме што го избравте производот Веко . Сакаме производот, произведен со висок квалитет и технологија, да Ви понуди најдобра ефикасност. Затоа внимателно прочитајте го ова упатство и другата дадена документација пред да го користите производот.

Имајте ги на ум сите информации и предупредувања наведени во упатството за употреба. На овој начин ќе се заштитите себеси и производот од опасностите што може да се појават.

Чувајте го упатството за употреба. Ако го дадете производот на друго лице, дајте му го и упатството. Условите за гаранција, употребата и методите за решавање проблеми за производот се дадени во ова упатство.

Симболите и нивниот опис во упатството за употреба:



Опасност што може да резултира со смрт или повреда.



Важни информации или корисни совети за употреба.



Прочитајте го упатството за употреба.



Предупредување за жешка површина.

ЗАБЕЛЕШ Опасност што може да резултира со материјална штета на производот или неговата околина.
КА

Arçelik A.Ş.
Karaağaç caddesi No:2-6
34445 Sütlüce/Istanbul/TURKEY
Made in TURKEY

Содржина

1 Упатства за безбедноста	4
1.1 Наменета употреба	4
1.2 Безбедност на деца, ранливи лица и домашни миленици	5
1.3 Електрична безбедност.....	5
1.4 Безбедност при транспорт	7
1.5 Безбедност при инсталација	7
1.6 Безбедност при употреба	8
1.7 Предупредувања за температура	8
1.8 Употреба на додатоци.....	9
1.9 Безбедност при готвење	9
1.10 Безбедност при одржување и чистење	10
2 Упатства за заштита на животната средина	11
2.1 Директива за отпадот	11
2.1.1 Во согласност со Директивата за отпадна електрична и електронска опрема (ОЕЕО) и фрлање на дотраениот производ	11
2.2 Информации за пакувањето	11
2.3 Препораки за заштеда на енергија	11
3 Вашиот производ.....	12
3.1 Вовед во производот	12
3.2 Вовед и употреба на контролната табла на производот	12
3.2.1 Контролна табла	13
3.2.2 Вовед за контролната табла на шпоретот	13
3.3 Функции за работа на рерната .	13
3.4 Додатоци на производот	14
3.5 Употреба на додатоците на производот	15
3.6 Технички спецификации.....	18
4 Прва употреба	19
4.1 Прво поставување тајмер	19
4.2 Прво чистење.....	19
5 Користење на рерната	20
5.1 Општи информации за користење на рерната	20
5.2 Работење на контролната единица на рерната.....	20

6 Општи информации за печењето	22
6.1 Општи предупредувања за печење во рерната.....	22
6.1.1 Печива и храна за во рерна...	23
6.1.2 Месо, риба и живина	26
6.1.3 Скара	27
6.1.4 Тестирање на храна	29
7 Одржување и чистење.....	31
7.1 Општи информации за чистење	31
7.2 Cleaning Accessories	32
7.3 Чистење на контролната табла	32
7.4 Чистење на внатрешноста на рерната (област за готвење).....	33
7.5 Лесно чистење со пареа	33
7.6 Чистење на вратата на рерната	34
7.7 Вадење на внатрешното стакло на вратата на рерната	35
7.8 Чистење на сијалицата на рерната	36
8 Решавање проблеми.....	37



1 Упатства за безбедноста

- Овој дел ги вклучува безбедносните упатства неопходни за да се спречи ризикот од лична повреда или материјална штета.
- Доколку производот е даден на некој друг за лична употреба или за половна употреба, треба да се дадат и упатството за употреба, етикетите на производите и другите важни документи и делови.
- Нашата компанија не е одговорна за штетите што може да настанат доколку овие упатства не се почитуваат.
- Ако не ги следите овие упатства, гаранцијата нема да важи.
- Инсталацијата и поправките секогаш нека бидат направени од производителот, овластен сервис или лице кое ќе го назначи компанијата увозник.
- Користете само оригинални резервни делови и додатоци.
- Не поправајте или заменувајте кој било составен дел на производот освен ако тоа не е јасно наведено во упатството за употреба.
- Не правете технички измени на производот.



1.1 Наменета употреба

- Овој производ е направен за да се користи во домот. Не е погоден за комерцијална употреба.
- Не користете го производот во градини, балкони или други области на отворено. Овој производ е наменет за употреба во домаќинствата и во кујните за персоналот во продавници, канцеларии и други работни средини.
- **ПРЕДУПРЕДУВАЊЕ:** Овој производ треба да се користи само за готвење. Не треба да се користи за други намени, како што е загревање на просторијата.
- Рерната може да се користи за одмрзнување, печење, пржење и печење храна на скара.
- Овој производ не треба да се користи за загревање, загревање на чинии, сушење со закачување крпи или облека на рачката.

1.2 Безбедност на деца, ранливи лица и домашни миленици



- Овој производ може да го користат деца на возраст од 8 години и постари, и луѓе кои се недоволно развиени во физички, сетилни или ментални вештини или кои немаат искуство и знаење, сè додека се под надзор или се обучени за безбедна употреба и опасностите на производот.
- Деца не треба да си играат со производот. Чистењето и одржувањето од страна на корисникот не треба да го вршат деца освен ако има некој што ги надгледува.
- Овој производ не треба да го користат лица со ограничен физички, сетилен или ментален капацитет (вклучувајќи деца), освен ако не се под надзор или не ги добијат потребните упатства.
- Децата треба да бидат под надзор за да се осигурате дека не си играат со производот.
- Електричните производи се опасни за децата и домашните миленици. Децата и домашните

миленици не смеат да си играат, да се качуваат или да влегуваат во производот.

- Не ставајте предмети што децата можат да ги допрат на производот.
- **ПРЕДУПРЕДУВАЊЕ:** При употреба, достапните површини на производот се жешки. Држете ги децата подалеку од производот.
- Чувајте ги материјалите од пакувањето подалеку од дофат на деца. Постои опасност од повреда и задушнување.
- Кога вратата е отворена, не ставајте тешки предмети врз неа и не дозволувајте децата да седат на неа. Може да предизвикате рерната да се преврти или да се оштетат шарките на вратата.
- За безбедност на децата, отсечете го приклучокот за струја и направете го производот нефункционален пред да го фрлите.



1.3 Електрична безбедност

- Приклучете го производот во заземјен штекер заштитен со осигурувач што одговара на проценките за струја наведени на етикетата за тип. Инсталацијата за заземјување нека ја направи квалификуван електричар.

Не користете го производот без заземјување во согласност со локалните/ државните регулативи.

- Приклучокот или електричното поврзување на производот треба да биде на лесно достапно место (каде што нема да биде зафатен од пламенот на плочата за готвење). Доколку тоа не е можно, треба да има механизам (осигурувач, прекинувач, прекинувач со клучеви и сл.) на електричната инсталација на која е приклучен производот, во согласност со електричните регулативи и да ги одвојува сите столбови од мрежата.
- Производот не смее да се приклучува во штекер за време на инсталација, поправка и транспорт.
- Приклучете го производот во штекер што ги исполнува вредностите на напон и фреквенција наведени на етикетата за тип.
- Доколку производот нема кабел за напојување, користете го само кабелот за напојување опишан во делот „Технички спецификации“.
- Не заглавувајте го кабелот за напојување под и зад производот. Не ставајте

тежок предмет врз кабелот за напојување. Кабелот за напојување не треба да се витка, гмечи и да доаѓа во контакт со кој било извор на топлина.

- Задната површина на рерната се загрева при употреба. Каблите за напојување не смеат да ја допираат задната површина, приклучоците може да се оштетат.
- Не заглавувајте ги електричните кабли во вратата на рерната и нека не поминуваат преку жешки површини. Во спротивно, изолацијата на кабелот би можела да се растопи и да предизвика пожар како резултат на краток спој.
- Користете го само оригиналниот кабел. Не користете исечени или оштетени кабли или средишни кабли.
- Доколку кабелот за напојување е оштетен, тој мора да се замени од производителот, овластен сервис или лице кое треба да го наведе компанијата увозник за да се спречат можните опасности.
- **ПРЕДУПРЕДУВАЊЕ:** Пред да ја замените светилката на рерната, погрижете се да го

исклучите производот од електричната мрежа за да избегнете ризик од електричен удар. Исклучете го производот или исклучете го осигурувачот од кутијата со осигурувачи.

Доколку Вашиот производ има кабел за напојување и штекер:

- Не приклучувајте го производот во приклучок што е лабав, излезен од штекерот, скршен, валкан, мрсен, со ризик од контакт со вода (на пример, вода што може да истече од шанкот).
- Не допирајте го приклучокот со влажни раце! Не исклучувајте го со влечење на кабелот, секогаш извлекувајте го држејќи го приклучокот.
- Проверете дали штекерот на производот е безбедно вклучен во одводот за да се избегне создавање електричен лак.

1.4 Безбедност при транспорт

- Исклучете го производот од електричната мрежа пред да го транспортирате.
- Производот е тежок, треба да го носат најмалку двајца луѓе.

- Не користете ја вратата и/или рачката за транспорт или преместување на производот.
- Не ставајте други предмети на производот и носете го исправено.
- Кога треба да го транспортирате производот, завиткајте го со материјал за пакување со меурчиња или дебел картон и цврсто залепете го. Прицврстете го производот цврсто со лента за да спречите оштетување на отстранливите или подвижните делови на производот и производот.
- Проверете го целокупниот изглед на производот за каква било штета што може да се случила за време на транспортот.

1.5 Безбедност при инсталација

- Пред да го инсталирате, проверете дали производот е оштетен. Доколку производот е оштетен, не го инсталирајте.
- Не инсталирајте го производот во близина на извори на топлина (радијатори, шпорети, итн.).
- Опкружувањето на сите вентилациски канали на производот нека биде на отворено.

- За да се спречи прегревање, производот не треба да се инсталира зад украсни врати.

1.6 Безбедност при употреба

- Проверете дали производот е исклучени по секоја употреба.
- Доколку нема да го користите производот подолго време, исклучете го или исклучете го осигурувачот од кутијата со осигурувачи.
- Не ракувајте со неисправен или оштетен производ. Доколку ги има, исклучете ги приклучоците за струја / гас на производот и повикајте го овластениот сервис.
- Не користете го производот ако стаклото на предната врата е извадено или напукнато.
- Не се качувајте на производот за да дофатите нешто или поради која било друга причина.
- Не користете го производот кога Вашето расудување или координација е нарушено со употреба на алкохол и/или дрога.

- Запаливите предмети што се чуваат во областа кајшто се готви може да се запалат. Не чувајте запаливи предмети во областа кајшто се готви.
- Рачката на рерната не е сушалница за крпи. Кога го користите производот, не закачувајте крпи, ракавици или сличен текстил на рачката.
- Шарките на вратата на производот се поместуваат при отворање и затворање на вратата и може да се заглават. При отворање/затворање на вратата, не држете го делот со шарки.

1.7 Предупредувања за температура

- **ПРЕДУПРЕДУВАЊЕ:** Достапните делови на производот ќе бидат жешки за време на употребата. Треба да се внимава да се избегне допирање на производот и грејните елементи. Деца под 8-годишна возраст не треба да се приближуваат до производот без возрасен.
- Не ставајте запаливи/експлозивни материјали во близина на производот, бидејќи рабовите се жешки додека работи.

- Држете се настрана додека ја отворате вратата на рерната, бидејќи може да се испушти пареа. Пареата може да Ви ја изгори раката, лицето и/или очите.
- За време на работата, производот може да стане жежок. Треба да се внимава да се избегне допирање на жешките делови, внатре во рерната и грејните елементи.
- Секогаш користете ракавици за рерна отпорни на топлина додека ја ставате храната во жешка рерна или ја вадите храната од жешката рерна итн.

1.8 Употреба на додатоци

- Важно е жичената скара и послужавникот да бидат правилно поставени на жичените полици. За подетални информации, погледнете во делот „Употреба на додатоци“.
- Додатоците може да го оштетат стаклото на вратата при затворање на вратата на производот. Секогаш туркајте ги додатоците до крајот на местото кајшто се готви.



1.9 Безбедност при готвење

- Бидете внимателни кога користите алкохолни пијалоци во Вашите јадења. Алкохолот испарува на високи температури и може да предизвика пожар бидејќи може да се запали кога ќе дојде во контакт со жешки површини.
- Отпадоци од храна, масло, итн. во областа кајшто се готви може да се запалат. Пред да готвите, отстранете ја таквата груба нечистотија.
- Опасност од труење со храна: Не дозволувајте храната да стои во рерната повеќе од 1 час пред или по готвењето. Во спротивно може да предизвика труење со храна или болести.
- Не загревајте затворени конзерви и стаклени тегли во рерната. Притисокот што би се насобрал во конзервата/теглата може да предизвика да пукне.
- Ставете ја мрсната хартија во сад за готвење или на додатокот на рерната (послужавник, жичена скара и сл.) со храна и ставете го во загреаната рерна. Отстранете ги прекумерните парчиња мрсна хартија што висат од додатокот или

садот за да избегнете ризик од допирање на грејните елементи на рерната. Не користете мрсна хартија на температура на рерната повисока од максималната температура за употреба наведена на мрсната хартија што ја користите. Не ставајте мрсна хартија на основата на рерната.

- Не ставајте тапи за печење, садови или алуминиумска фолија директно на дното на рерната. Насобраната топлина може да го оштети дното на рерната.
- Затворете ја вратата на рерната за време на печењето на скара. Топлите површини може да предизвикаат изгореници!
- Храната што не е погодна за печење создава опасност од пожар. Печете на скара само храна што е погодна за силен оган на скара. Исто така, не поставувајте ја храната премногу далеку во задниот дел на скарата. Ова е најжешкото место и мрсната храна може да се запали.



1.10 Безбедност при одржување и чистење

- Почекајте производот да се олади пред да го чистите. Топлите површини може да предизвикаат изгореници!
- Никогаш не чистете го производот со шприцање или истурање вода на него! Постои ризик од струен удар!
- Не користете средства за чистење на пареа за чистење на производот бидејќи тоа може да предизвика електричен удар.
- Не користете груби абразивни средства за чистење, метални стругалки, жична волна или варикина за чистење на надворешното стакло од вратата на рерната / (доколку има) стаклото од горната врата на рерната. Овие материјали можат да предизвикаат гребене и кршење на стаклените површини.
- Секогаш одржувајте ја контролната табла чиста и сува. Мокра и валкана површина може да предизвика проблеми во работата на функциите.

2.1 Директива за отпадот

2.1.1 Во согласност со Директивата за отпадна електрична и електронска опрема (ОЕЕО) и фрлање на дотраениот производ

Овој производ се придржува кон директивата за отпадна електрична и електронска опрема на Европската Унија (2012/19/EU). Овој производ има симбол за класификација за отпадна електрична и електронска опрема (ОЕЕО).



Овој производ е произведен со висококвалитетни делови и материјали кои можат повторно да се користат и се погодни за рециклирање.

Затоа не фрлајте го отпадниот производ заедно со нормалниот домашен и друг отпад на крајот на неговиот животен век. Однесете го до собирно место за рециклирање на електрична и електронска опрема. Можете да прашате во локалната администрација за овие места за собирање. Соодветното отстранување на апаратот помага во спречување на негативните последици по животната средина и здравјето на луѓето.

Во согласност со Директивата за ограничување на опасните супстанции (RoHS):

Овој производ се придржува кон Директивата за ограничување на опасните супстанции (RoHS) на Европската Унија (2011/65/EU). Не содржи штетни и забранети материјали наведени во Директивата.

2.2 Информации за пакувањето

Материјалите од пакувањето на производот се произведени од материјали за рециклирање во согласност со нашите државни регулативи за животната средина. Не фрлајте го отпадот од пакувањето со отпадот од домаќинството или друг отпад, однесете го на местата за собирање материјали од пакувања определени од локалните власти.

2.3 Препораки за заштеда на енергија

Според ЕУ 66/2014, информациите за енергетската ефикасност може да се најдат на потврдата за производот испорачана со производот.

Следниве предлози ќе Ви помогнат да го користите Вашиот производ на еколошки и енергетски ефикасен начин:

- Одмрзнете ја замрзнатата храна пред да ја печете.
- Во рерната користете темни или емајлирани садови кои подобро ја пренесуваат топлината.
- Ако е наведено во рецептот или упатството за корисникот, секогаш загревајте ја претходно. Не отворајте ја вратата на рерната често за време на печењето.
- Исклучете го производот 5 до 10 минути пред крајот на времето на печење при долготрајни печења. Можете да заштедите до 20% електрична енергија со користење на преостанатата топлина.
- Обидете се да готвите повеќе од едно јадење истовремено во рерната. Можете истовремено да готвите со ставање две тенџериња на решетката. Освен тоа, ако ги готвите оброците еден по друг, ќе заштедите енергија бидејќи рерната нема да ја изгуби топлината.

3 Вашиот производ

3.1 Вовед во производот

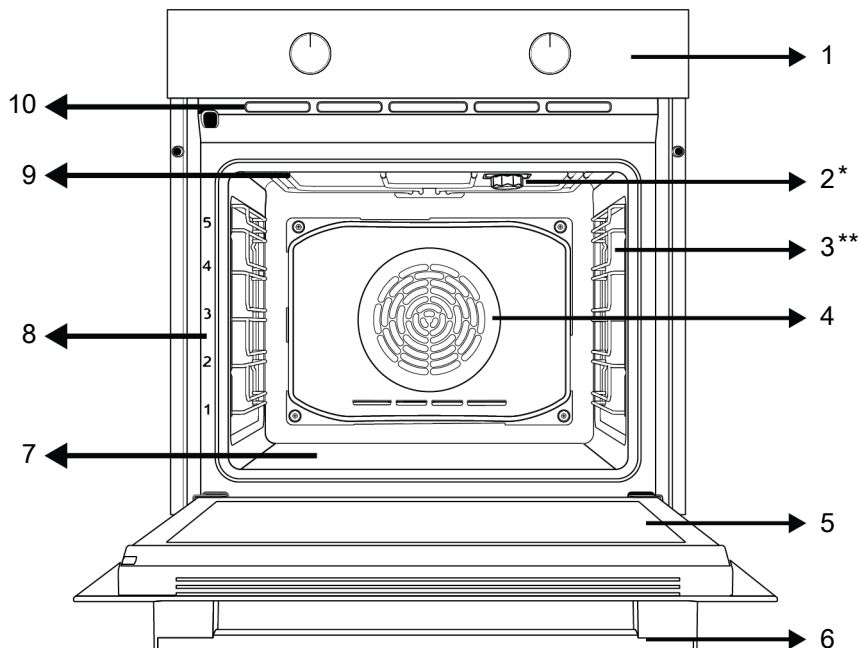

1 Контролна табла

3 Жичени полици

5 Врата

7 Долен греач (под челичната плоча)

9 Горен грејач

2 Сијаличка

4 Мотор на вентилаторот (зад челичната плоча)

6 Рачка

8 Положби на полиците

10 Дупчиња за вентилација

* Се разликува во зависност од моделот. Можеби вашиот производ не е опремен со сијаличка, или типот и местоположбата на сијаличката се разликуваат од она што е прикажано на илустрацијата.

** Се разликува во зависност од моделот. Вашиот производ можеби не е опремен со жичана решетка. На сликата е прикажан производ со жичана решетка како пример.

3.2 Вовед и употреба на контролната табла на производот

Во овој дел, можете да го најдете прегледот и основните употреби на контролната табла на производот. Може да има разлики во сликите и некои карактеристики во зависност од типот на производ.

3.2.1 Контролна табла

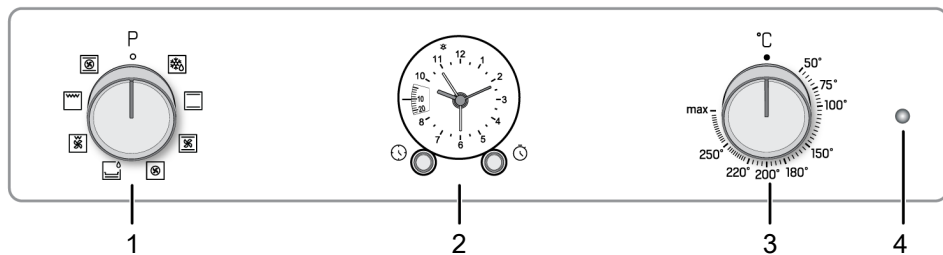

- 1 Тркалце за избирање на функција
- 2 Тајмер
- 3 Тркалце за избирање на температура
- 4 Сијаличка на термостатот

Ако има копчиња за управување со производот, во некои модели може да бидат такви што отскокнуваат кога ќе се притиснат (внатрешни копчиња). За да се направат поставки со овие копчиња, прво притиснете го соодветното копче навнатре а потоа извлечете го. Откако ќе го направите прилагодувањето, повторно притиснете го навнатре и заменете го копчето.

3.2.2 Вовед за контролната табла на шпоретот

Копче за избор на функција

Можете да ги изберете функциите за работа на рерната со копчето за избор на функции. Свртете лево / десно од затворената (горната) позиција за да изберете.

Копче за температура

Можете да ја изберете температурата што сакате да се готви со копчето за температура. Свртете во насока на стрелките на часовникот од затворената (горната) позиција за да изберете.

Индикатор за внатрешна температура на рерната

Внатрешната температура на рерната можете да ја разберете од температурната светилка. Светилката на термостатот се наоѓа на контролната табла. Светилката на термостатот се вклучува кога производот ќе почне да работи, а светилката на термостатот се гаси кога ќе ја достигне поставената

температура. Кога температурата во рерната ќе падне под поставената температура, светилката на термостатот повторно се вклучува.

Тајмер

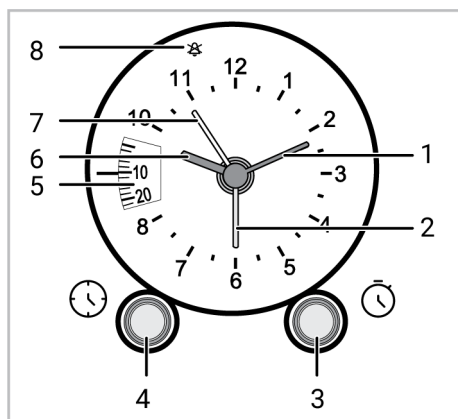

- 1 Минутна стрелка (златно жолта)
- 2 Индикатор за почеток на готвење (портокалова)
- 3 Копче за прилагодување на времето за готвење/времето на завршување
- 4 Копче за прилагодување на времето на денот
- 5 Индикатор за време на печење
- 6 Рака на час (златно жолта)
- 7 Стрела на будилникот (жолта)
- 8 Символ за откажување аларм

3.3 Функции за работа на рерната

На табелата со функции се прикажани функциите за работа што можете да ги користите во Вашата рерна и

највисоките и најниските температури што може да се постават за овие функции. Редоследот на режимите на

работа прикажан овде може да се разликува од распоредот на Вашиот производ.

Симбол за функција	Опис на функција	Опсег на температура (°C)	Опис и употреба
	Работа со вентилатор	-	Рерната не е загреана. Работи само вентилаторот (на задниот ѕид). Замрзнатата храна со гранули полека се одмрзнува на собна температура, зготвената храна се лади. Времето потребно за одмрзнување на цело парче месо е подолго отколку за храна со житарки.
	Загревање на дното и на плафонот	*	Храната се загрева истовремено од горе и од долу. Погоден за колачи, печива или колачи и чорби во калапи за печење. Се готви со еден плех.
	Загревање одоздола	*	Вклучено е само пониското греење. Погоден е за храна на која треба да се зарумени на дното. Оваа функција треба да се користи и за лесно чистење со пареа.
	Загревање на дното/плафонот со помош на вентилатор	*	Топлиот воздух што се загрева со горните и долните грејачи се дистрибуира подеднакво и брзо низ рерната со вентилаторот. Се готви со еден плех.
	Загревање со вентилатор	*	Топлиот воздух што се загрева со грејачот на вентилаторот се распоредува еднакво и брзо низ целата рерна со помош на вентилаторот. Погодно е за готвење на храната во повеќе тавчиња на различни нивоа на решетката.
	"3D" функција	*	Работат функциите за горно греење, долно греење и греење со вентилатор. Секоја страна од производот што треба да се зготви, се готви подеднакво и брзо. Се готви со еден плех.
	Цела скара	*	Работи големата решетка за скара на таванот на рерната. Соодветна е за печење големи количини на скара.
	Долна скара со помош на вентилатор	*	Топол воздух што се загрева со малата скара брзо се дистрибуира во рерната со вентилаторот. Погоден е за печење помали количини на скара.

* Вашиот производ работи во температурниот опсег наведен на купчето за температура.

варира. Сите додатоци опишани во упатството за употреба можеби не се достапни за Вашиот производ.

3.4 Додатоци на производот

Постојат различни додатоци во Вашиот производ. Во овој дел достапни се опис на додатоците и описи за правилна употреба. Во зависност од моделот на производот, испорачаниот додаток



Садовите во внатрешноста на апаратот може да се деформираат како резултат на топлината. Ова не влијае на функционалноста. Деформацијата исчезнува кога садот ќе се излади.

Стандарден сад

Се користи за печива, замрзната храна и за пржење големи парчиња.

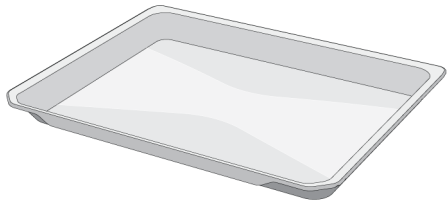

Длабок сад

Се користи за печива, пржење големи парчиња, сочна храна или за собирање на истечни масла при печење на скара.

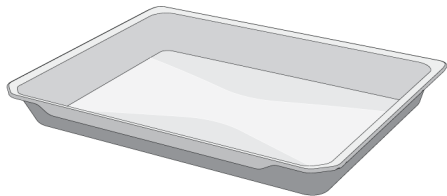

Жичена скара

Се користи за пржење или ставање на храната што треба да се пече, пржи и динста на посакуваната полица.

На модели со жичени полици :

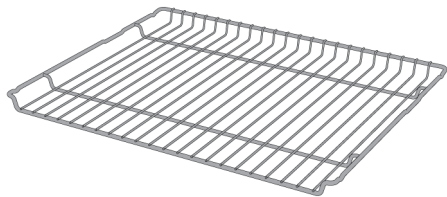

На модели без жичени полици :

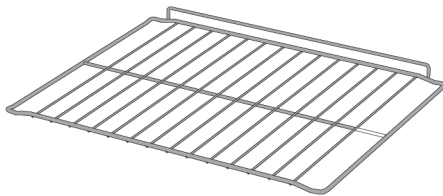

3.5 Употреба на додатоците на производот

Полици за готвење

Има 5 нивоа на позиции на полицата во делот за готвење. Редоследот на полиците можете да го видите и во бројките на предната рамка на рерната.

На модели со жичени полици :

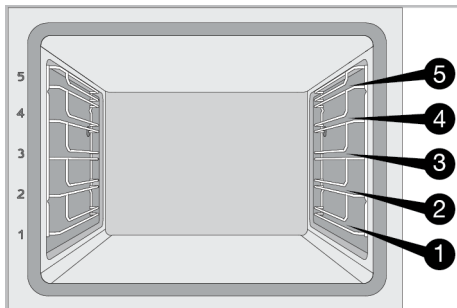

На модели без жичени полици :

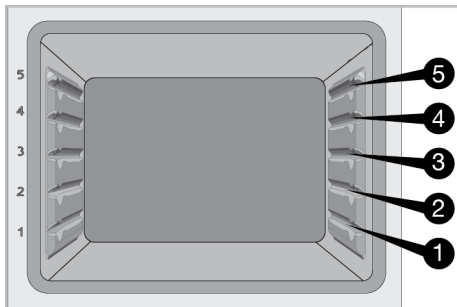

Поставување на метален ражен на полиците за готвење

На модели со жичени полици :

Важно е правилно да ја поставите жичената решетка на жичените странични полици. Додека ја поставувате жичената решетка на

посакуваната полица, отворениот дел мора да биде напред. За подобро готвење, жичената решетка мора да биде прицврстена на точката за запирање на жичената полица. Не смее да помине преку точката за запирање за да дојде до допир со задниот сид на рерната.

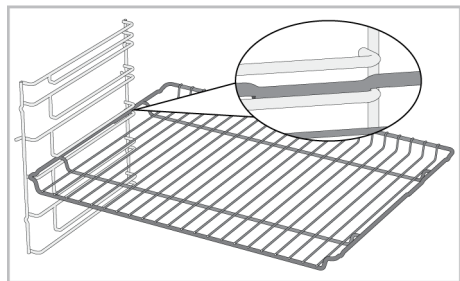

На модели без жичени полица :

Важно е правилно да го поставите металниот ражен на страничните полица. Металниот ражен има една насока кога се поставува на полицата. Додека го поставувате металниот ражен на саканата полица, отворениот дел мора да биде напред.

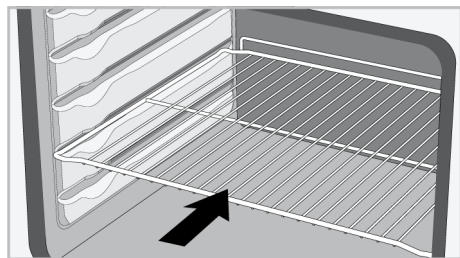

Поставување на плехот на полиците за готвење

На модели со жичени полица :

Исто така, важно е правилно да ги поставите плеховите на жичените странични полица. Додека го поставувате плехот на посакуваната полица, неговата страна наменета за држење мора да биде напред. За подобро готвење, плехот мора да се прицврсти на вдлабнатината за запирање на жичената полица. Не смее

да помине преку владбнатината за запирање за да дојде до допир со задниот сид на рерната.

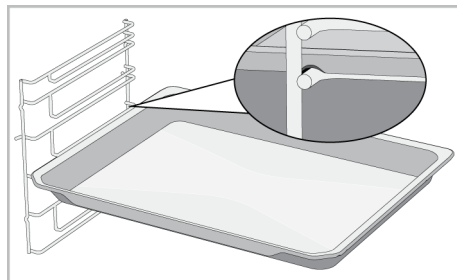

На модели без жичени полица :

Исто така, важно е правилно да ги поставите плеховите на страничните полица. Плехот има една насока кога се поставува на полицата. Додека го поставувате плехот на посакуваната полица, неговата страна наменета за држење мора да биде напред.

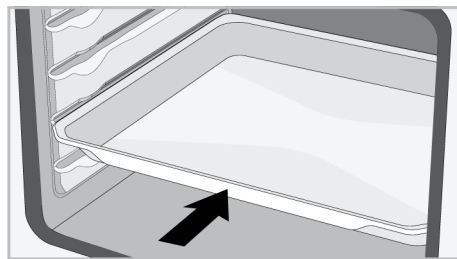

Функција за запирање на металниот ражен

Има функција за запирање за да се спречи металниот ражен да излезе од жичената полица. Со оваа функција можете лесно и безбедно да ја извадите храната. Додека ја отстранувате жичената скара, можете да ја повлечете напред додека не стигне до точката на запирање. Мора да ја поминете оваа точка за целосно да ја отстраните.

На модели со жичени полици :

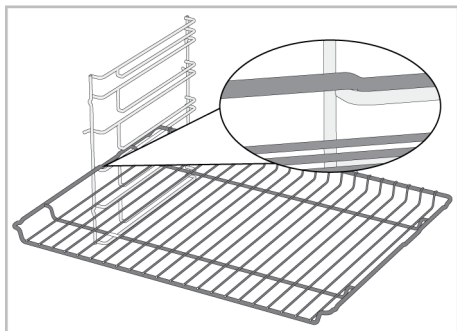

На модели без жичени полици :

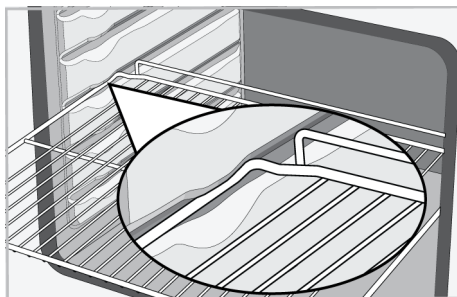

Функција за запирање на пле - На модели со жичени полици

Има и функција за запирање за да се спречи плехот да излезе од жичената полица. Додека го отстранувате плехот, ослободете го од задната вдлабнатината за запирање и повлечете го кон себе додека не стигне до предната страна. Мора да ја поминете оваа вдлабнатина за запирање за целосно да го отстраните.

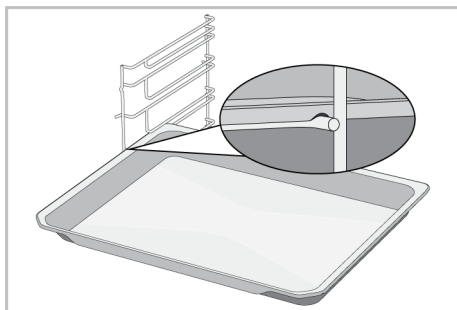

Исправно поставување на металниот ражен и тавчето на телескопските шини-На модели со жичени полици и телескопска шина

Благодарение на телескопските шини, плеховите или металниот ражен може лесно да се постават и извадат. Кога користите плехови и метални ражни со телескопската шина, треба да се внимава игличките на предната и задната страна на телескопските шини да се потпираат на рабовите на раженот и плехот (прикажани на сликата).

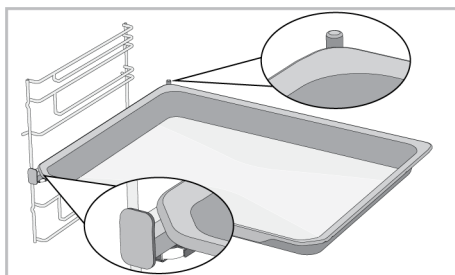
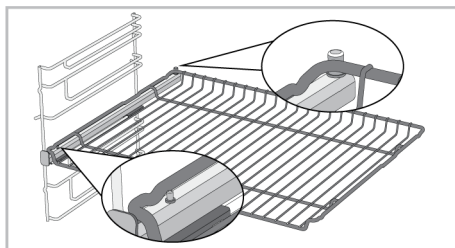

3.6 Технички спецификации

Општи спецификации	
Надворешни димензии на производот (висина/ширина/длабочина) (мм)	595 /594 /567
Димензии за инсталирање на рерната (висина/ширина/длабочина) (мм)	590 - 600 /560 /min. 550
Напон/Фреквенција	220-240 V ~; 50 Hz
Вид и пресек на кабел што се користи/погоден за употреба во производот	мин. H05VV-FG 3 x 1,5 mm ²
Вкупна потрошувачка на енергија (kW)	2,6
Тип на рерна	Мултифункционална рерна

Основи Информациите за енергетската ознака на домашните електрични рерни се дадени во согласност со стандардот EN 60350-1 / IEC 60350-1. Вредностите се одредуваат во функциите Загревање на дното и на плафонот или (ако е присутно) Загревање на дното/плафонот со помош на вентилатор со стандардно полнење.

Класата на енергетска ефикасност се одредува во согласност со следната приоритизација во зависност од тоа дали релевантните функции постојат во производот или не постојат. 1-Еко загревање со вентилатор , 2-Загревање со вентилатор , 3-Долна скара со помош на вентилатор , 4-Загревање на дното и на плафонот.



Техничките спецификации може да се изменат без претходно известување за да се подобри квалитетот на производот.



Сликите во ова упатство се шематски и можеби не се совпаѓаат целосно со Вашиот производ.



Вредностите наведени на етикетите на производите или во документацијата што го придружува се добиени во лабораториски услови во согласност со релевантните стандарди. Во зависност од условите на работа и на околината на производот, овие вредности може да се разликуваат.

4 Прва употреба

Пред да започнете со користење на Вашиот производ, се препорачува да го направите наведеното во следните делови соодветно.

4.1 Прво поставување тајмер



Секогаш поставете го времето пред да ја користите рерната. Ако не го поставите, нема да може да готвите во некои модели на рерни.

Тајмер

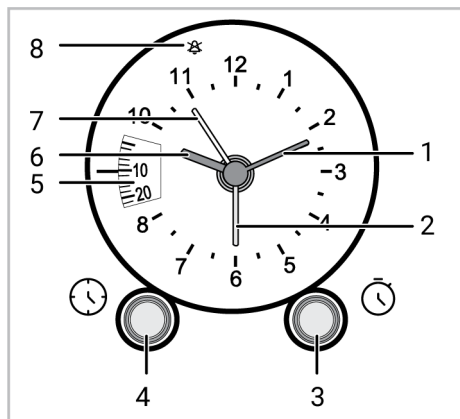

- 1 Минутна стрелка (златно жолта)
- 2 Индикатор за почеток на готвење (портокалова)
- 3 Копче за прилагодување на времето за готвење/времето на завршување
- 4 Копче за прилагодување на времето на денот
- 5 Индикатор за време на печење
- 6 Рака на час (златно жолта)
- 7 Стрела на будилникот (жолта)
- 8 Симбол за откажување аларм

За да го поставите часот:

1. Повлечете го копчето за приспособување на времето (4) малку кон себе, завртете го во насока на стрелките на часовникот додека да го приспособите времето, а потоа отпуштете го.
 - ⇒ Времето ќе се постави кога ќе го отпуштите копчето.



Никогаш не го вртете копчето во насока спротивна од стрелките на часовникот додека е повлечено накај Вас.

4.2 Прво чистење

1. Отстранете ги сите материјали од пакувањето.
2. Извадете ги сите додатоци од рерната обезбедени со производот.
3. Производот нека работи 30 минути и потоа исклучете го. На овој начин, остатоците и слоевите кои можеби останале во рерната за време на производството се согоруваат и чистат.
4. Кога ракувате со производот, изберете ја највисоката температура и функцијата за работа со која работат сите грејачи во Вашиот производ. Видете во „Функции за работа на рерната [► 13]“. Можете да научите како да ракувате со рерната во следниот дел.
5. Почекајте рерната да се олади.
6. Избришете ги површините на производот со влажна крпа или сунѓер и исушете ги со крпа.

Пред да ги користите додатоците:

Исчистете ги додатоците што ги отстраните од рерната со вода со детергент и мек сунѓер за чистење.

ЗАБЕЛЕШКА: Некои детергенти или средства за чистење може да предизвикаат оштетување на површината. Не користете абразивни детергенти, прашоци за чистење, креми за чистење или остри предмети за време на чистењето.

ЗАБЕЛЕШКА: За време на првата употреба може да се појават чад и миризба неколку часа. Ова е нормално и само треба добра вентилација за да ги отстраните. Избегнувајте директно вдишување на чадот и миризбите што се формираат.

5 Користење на рерната

5.1 Општи информации за користење на рерната

Вентилатор за ладење (Се разликува во зависност од моделот на производот. Може да не е достапен во вашиот модел.)

Вашиот производ има вентилатор за ладење. Вентилаторот за ладење автоматски се активира кога е потребно и ги лади и предниот дел на производот и мебелот. Автоматски се деактивира кога процесот на ладење ќе заврши. Ќе излегува топол воздух над вратата на рерната. Не покривајте ги овие отвори за вентилација со ништо. Во спротивно, рерната може да се прегрее. Вентилаторот за ладење ќе продолжи да работи за време на работата на рерната или по исклучувањето на рерната (приближно 20-30 минути). Доколку готвите со програмирање на тајмерот на рерната, на крајот од времето за печење, вентилаторот за ладење се исклучува со сите функции. Корисникот не може да го одреди времето на работа на вентилаторот за ладење. Се вклучува и исклучува автоматски. Ова не е грешка.

Осветлување на рерната

Осветлувањето на рерната се вклучува кога рерната ќе почне да пече. Кај некои модели осветлувањето е вклучено за време на печењето, додека кај некои модели се исклучува по одредено време.

5.2 Работење на контролната единица на рерната

Тајмер

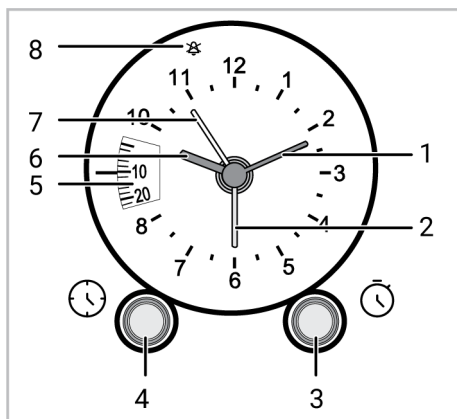

- 1 Минутна стрелка (златно жолта)
- 2 Индикатор за почеток на готвење (портокалова)
- 3 Копче за прилагодување на времето за готвење/времето на завршување
- 4 Копче за прилагодување на времето на денот
- 5 Индикатор за време на печење
- 6 Рака на час (златно жолта)
- 7 Стрела на будилникот (жолта)
- 8 Симбол за откажување аларм

Рачно готвење со избор на температура и функција за работење.

- ✓ Можете да готвите со тоа што ќе направите рачна контрола (на ваша сопствена контрола) без да го поставите времето за готвење со избирање на температурата и функцијата на работење соодветна за храната.

1. Завртете го тркалцето 3 во насока на стрелките на часовникот до симболот „0“ на дисплејот за времето за готвење.
2. Повлечете го тркалцето (3) малку кон себе и порамнете го покажувачот на почетокот на готвењето (портокалово) (2) со часовникот (6).

3. Отпуштете го тркалцето (3) и завртете го во насока на стрелките на часовникот за да го доведете на симболот „“ на дисплејот на времето за готвење.
4. Ставете ја храната во рерната.
5. Изберете ја функцијата за работа на којашто сакате да готвите со тркалцето за избирање на функција.
6. Поставете ја температурата со којашто сакате да готвите со тркалцето за температура.
 - ⇒ Рерната ќе почне веднаш да работи со избраната функција и температура, а сијаличката за температура ќе се осветли. Сијаличката за температура ќе се исклучи кога температурата во рерната ќе ја постигне поставената температура. Рерната не се исклучува автоматски по започнувањето на готвењето. Мора сами да го контролирате готвењето и да ја исклучите рерната.
7. **За да ја исклучите рерната кога ќе завршите со готвење:** Завртете ги тркалцата за избор на функција и за температура до исклучена положба (нагоре). Завртете го тркалцето 3 во насока на стрелките на часовникот до симболот „0“ на дисплејот за времето за готвење.

Готвење со поставување на времето за готвење:

- ✓ Може да направите рерната автоматски да се исклучува на крајот од времето со избирање на температурата и функцијата за работење соодветна за храната и со поставување на времето за готвење на тајмерот.
1. Завртете го тркалцето 3 во насока на стрелките на часовникот до симболот „0“ на дисплејот за времето за готвење.

2. Поставете го посакуваното време за готвење на дисплејот за времето за готвење со вртење на тркалцето 3 во насока на стрелките на часовникот.



Максималното време што може да се постави за завршување на готвењето е 180 минути. Програмата ќе се откаже во случај да има прекин на струја. Ќе мора повторно да ја програмирате рерната.

3. Ставете ја храната во рерната.
4. Изберете ја функцијата за работа на којашто сакате да готвите со тркалцето за избирање на функција.
5. Поставете ја температурата со којашто сакате да готвите со тркалцето за температура.
 - ⇒ Рерната ќе почне веднаш да работи со избраната функција и температура, а сијаличката за температура ќе се осветли. Сијаличката за температура ќе се исклучи кога температурата во рерната ќе ја постигне поставената температура. Ќе се огласи предупредувачки звук, а рерната ќе орестане да готви.
6. **За да ја исклучите рерната кога ќе заврши времето на готвење:** Завртете ги тркалцата за избор на функција и за температура до исклучена положба (нагоре). Завртете го тркалцето 3 во насока на стрелките на часовникот до симболот „0“ на дисплејот за времето за готвење.

За да го поставите времето на завршување на готвењето за подоцна;

- ✓ Со избирање на температурата и функцијата за работа специфични за оброкот, можете да го поставите времето на готвење и времето на завршување на готвењето за подоцна, дозволувајќи и на рерната автоматски да се вклучува и исклучува.

1. Завртете го тркалцето 3 во насока на стрелките на часовникот до симболот „0“ на дисплејот за времето за готвење.
2. Поставете го времето за почеток на готвењето со покажувачот за почеток на готвење (2) (портокалово) со повлекување на тркалцето 3 кон себе.
3. Отпуштете го тркалцето 3.
4. Поставете го посакуваното време за готвење на дисплејот за времето за готвење со вртење на тркалцето 3 во насока на стрелките на часовникот.
5. Ставете ја храната во рерната.
6. Изберете ја функцијата за работа на којашто сакате да готвите со тркалцето за избирање на функција.
7. Поставете ја температурата со којашто сакате да готвите со тркалцето за температура.

⇒ Кога ќе дојде времето за почеток на готвењето, рерната ќе почне да работи веднаш со избраната функција и температура, а сијаличката за температура ќе светне. Сијаличката за температура ќе се исклучи кога температурата во рерната ќе ја постигне поставената температура. Кога времето за готвење ќе заврши, ќе се огласи предупредувачки звук, а рерната ќе престане да готви.

8. **За да ја исклучите рерната кога ќе заврши времето на готвење:**
Завртете ги тркалцата за избор на

функција и за температура до исклучена положба (нагоре).
Завртете го тркалцето 3 во насока на стрелките на часовникот до симболот „0“ на дисплејот за времето за готвење.

Користење на часовникот како аларм

Можете да го користите часовникот на производот за какво било предупредување или потсетување што не е поврзано со програма за готвење. Алармот нема влијание врз функциите на рерната. Се користи само како предупредување. На пример, ова е корисно кога сакате да ја свртите храната во рерната во одредено време. Алармот ќе даде сигнал штом ќе заврши времето што сте го поставиле.



Максималното време на алармот може да биде 55 минути.

Поставување на алармот

1. Приспособете ја стрелката на алармот (жолто) (7) на посакуваниот час на бирачот со вртење на тркалцето за приспособување на времето (4) надесно или налево.
- ⇒ Алармот ќе се слушне на крајот од поставеното време.

Исклучување на алармот

1. Штом ќе се слушне алармот, завртете го тркалцето (4) надесно или налево за да ја поместите стрелката на алармот (жолто) (7) на симболот за откажување на алармот „X“ за да го исклучите алармот.

6 Општи информации за печењето

Во овој дел можете да најдете совети за подготовка и готвење на храната.

Плус, овој дел ја опишува храната тестирана како производител и најсоодветните поставки за оваа храна. Посочени се и соодветните поставки на рерната и додатоците за оваа храна.

6.1 Општи предупредувања за печење во рерната

- Додека ја отворате вратата на рерната за време на или по печењето, може да се појави врела пара. Парата може

да Ви ја изгори раката, лицето и/или очите. Држете се настрана додека ја отворате вратата на рерната.

- Интензивната пареа што се создава за време на печењето може да формира кондензирани капки вода на внатрешноста и надворешноста на рерната и на горните делови на мебелот поради температурната разлика. Ова е нормална и физичка појава.
- Температурата и временските вредности за готвење дадени за храната може да се разликуваат во зависност од рецептот и количината. Поради оваа причина, овие вредности се дадени како опсези.
- Секогаш отстранувајте ги неискористените додатоци од рерната пред да започнете со готвење. Додатоците што ќе останат во рерната може да спречат храната да се готви со правилните вредности.
- За храна што ќе ја готвите според Ваш сопствен рецепт, можете да се повикате на слична храна дадена во табелите за готвење.
- Користењето на добиените додатоци гарантира дека ќе добиете најдобри перформанси на готвење. Секогаш внимавајте на предупредувањата и информациите дадени од производителот за надворешните садови за готвење што ќе ги користите.
- Мрсната хартија што ќе ја користите при готвењето исечете ја во соодветна големина за садот во кој ќе готвите. Мрсната хартија што излегува од садот може да создаде ризик од изгореници и да влијае на квалитетот на печењето. Користете ја мрсната хартија што ќе ја користите во наведениот температурен опсег.
- За добри перформанси на печењето, ставете ја храната на препорачаната правилна полица. Не изменувајте ја положбата на полицата за време на печењето.

6.1.1 Печива и храна за во рерна

Општи информации

- Препорачуваме користење на додатоците на производот за добри перформанси на готвењето. Ако користите надворешен сад за готвење, претпочитајте садови што се темни, нелепливи и отпорни на топлина.
- Ако се препорачува претходно загревање во табелата за готвење, не заборавајте да ја ставите храната во рерната по загревањето.
- Ако готвите со сад за готвење на жичената решетка, ставете го во средината на жичената решетка, а не во близина на задниот ѕид.
- Сите материјали што се користат за правење печива треба да бидат свежи и на собна температура.
- Статусот на готвење на храната може да варира во зависност од количината на храна и големината на садовите за готвење.
- Металните, керамичките и стаклените калапи го продолжуваат времето на готвење, а долните површини на печивата не затемнуваат рамномерно.
- Ако користите хартија за печење, може да се забележи мало затемнување на долната површина на храната. Во оваа ситуација, можеби ќе треба да го продолжите готвењето приближно 10 минути.
- Вредностите наведени во табелите за готвење се одредуваат како резултат на тестовите извршени во нашите лаборатории. Вредностите што се погодни за Вас може да се разликуваат од овие вредности.
- Ставете ја храната на соодветната полица препорачана во табелата за готвење. Полица 1 се однесува на долната полица на рерната.

Совети за печење колачи

- Ако колачот е премногу сув, зголемете ја температурата за 10°C и скратете го времето на печење.
- Ако колачот е влажен, користете мала количина течност или намалете ја температурата за 10°C.

- Ако горниот дел од колачот е изгорен, ставете го на долната полица, намалете ја температурата и зголемете го времето на печење.
 - Ако внатрешноста на колачот е добро зготвена, но еднадвор е леплива, користете помалку течност, намалете ја температурата и зголемете го времето на готвење.
- Совети за печива**
- Ако печивото е премногу суво, зголемете ја температурата за 10°C и скратете го времето на готвење. Намачкајте ги корите со сос кој се состои од мешавина од млеко, масло, јајца и јогурт.
 - Ако печивото полека се готви, внимавајте дебелината на печивото што сте го подготвиле да не излезе од плехот.
 - Ако печивото се затемни на површината, но дното не е зготвено, внимавајте количината на сос што ја користите за печивото да не биде премногу на дното на печивото. За рамномерно затемнување, обидете се рамномерно да го распоредите сосот меѓу корите и печивото.
 - Печете го печивото во положба и температура соодветна на табелата за готвење. Ако дното сè уште не е доволно затемнето, ставете го на долната полица за следното готвење.

Табела за готвење на печива и храна во рерна

Предлози за печење со еден плех

Храна	Додатоци што треба да се користат	Функција за работа	Позиција на полицата	Температура (°C)	Време на печење (минути) (прибл.)
Торта во садот	Стандарден сад *	Загревање на дното и на плафонот	3	180	30 ... 40
Торта во калап	Калап за колач на жичена скара **	Загревање со вентилатор	2	180	30 ... 40
Ситни колачи	Стандарден сад *	Загревање на дното и на плафонот	3	160	25 ... 35
Ситни колачи	Стандарден сад *	Загревање со вентилатор	На модели со жичени полици : 3 На модели без жичени полици : 2	150	25 ... 35
Пандишпан	Кружен калап за колач со дијаметар од 26 см со затворач за жичена скара **	Загревање на дното и на плафонот	2	160	30 ... 40
Пандишпан	Кружен калап за колач со дијаметар од 26 см со затворач за жичена скара **	Загревање со вентилатор	2	160	30 ... 40
Бисквити	Сад за печива *	Загревање на дното и на плафонот	3	170	25 ... 35

Храна	Додатоци што треба да се користат	Функција за работа	Позиција на полицата	Температура (°C)	Време на печење (минути) (прибл.)
Бисквити	Сад за печива *	Загревање со вентилатор	3	170	20 ... 30
Печива	Стандарден сад *	Загревање на дното/плафонот со помош на вентилатор	2	200	35 ... 45
Земичка	Стандарден сад *	Загревање на дното и на плафонот	2	200	20 ... 30
Земичка	Стандарден сад *	Загревање со вентилатор	3	180	20 ... 30
Инегрален леб	Стандарден сад *	Загревање на дното и на плафонот	3	200	30 ... 40
Инегрален леб	Стандарден сад *	Загревање со вентилатор	3	200	30 ... 40
Лазањи	Стаклен / метален правоаголен сад на жичена скара **	Загревање на дното и на плафонот	2 или 3	200	30 ... 40
Пита од јаболко	Кружен црн метален капап за со дијаметар од 20 см на жичена скара **	Загревање на дното и на плафонот	2	180	50 ... 70
Пита од јаболко	Кружен црн метален капап за со дијаметар од 20 см на жичена скара **	Загревање со вентилатор	2	170	50 ... 70
Пица	Стандарден сад *	Загревање на дното и на плафонот	2	200 ... 220	10 ... 20

Предлози за готвење со два плеха

Храна	Додатоци што треба да се користат	Функција за работа	Позиција на полицата	Температура (°C)	Време на печење (минути) (прибл.)
Ситни колачи	2-Стандарден сад * 4-Сад за печива *	Загревање со вентилатор	2 - 4	На модели со жичени полици :150 На модели без жичени полици :140	На модели со жичени полици : 25 ... 40 На модели без жичени полици : 30 ... 45
Бисквити	2-Стандарден сад * 4-Сад за печива *	Загревање со вентилатор	2 - 4	170	25 ... 35
Печива	1-Стандарден сад * 4-Сад за печива *	Загревање со вентилатор	1 - 4	180	35 ... 45
Земичка	2-Стандарден сад * 4-Сад за печива *	Загревање со вентилатор	2 - 4	180	20 ... 30

Се препорачува претходно загревање на секоја намирница.

*Овие додатоци можеби не се вклучени во вашиот модел.

**Овие додатоци не се вклучени во вашиот модел. Овие додатоци можат да се купат во продавниците.

6.1.2 Месо, риба и живина

Клучни точки за печење на скара

- Зачинувањето со сок од лимон и бибер пред да се готви целото пилешко, мисирка и големите парчиња месо ќе ги зголеми перформансите на готвењето.
- За месо со коски се потребни 15 до 30 минути повеќе за да се зготви отколку филето со пржење.
- Треба да пресметате околу 4 до 5 минути време за готвење по сантиметар од дебелината на месото.
- Откако ќе истече времето на готвење, чувајте го месото во рерната околу 10 минути. Сокот од месото подобро се распоредува на прженото месо и не излегува кога се сече месото.
- Рибите треба да се стават на полица на средно или ниско ниво во чинија отпорна на топлина.
- Гответе ги препорачаните оброци во табелата за готвење со еден плекс.

Табела за готвење месо, риба и пилешко

Храна	Додатоци што треба да се користат	Функција за работа	Позиција на полицата	Температура (°C)	Време на печење (минути) (прибл.)
Кременадла (цела) / Бифтек (1 kg)	Стандарден сад *	Загревање на дното/плафонот со помош на вентилатор	3	15 минути 250/ макс, после 180 ... 190	60 ... 80
Јагнешки бут (1,5-2 kg)	Стандарден сад *	Загревање на дното/плафонот со помош на вентилатор	3	15 минути 250/ макс, после 170	110 ... 120
Пржено пилешко (1,8-2 kg)	Жичена скара * Ставете еден сад на пониска полица.	Загревање на дното/плафонот со помош на вентилатор	2	15 минути 250/ макс, после 190	60 ... 80
Пржено пилешко (1,8-2 kg)	Жичена скара * Ставете еден сад на пониска полица.	Загревање со вентилатор	2	200 ... 220	60 ... 80
Пржено пилешко (1,8-2 kg)	Жичена скара * Ставете еден сад на пониска полица.	"3D" функција	2	15 минути 250/ макс, после 190	60 ... 80
Мисирка (5.5 kg)	Стандарден сад *	Загревање на дното/плафонот со помош на вентилатор	1	25 минути 250/ макс, после 180 ... 190	150 ... 210
Мисирка (5.5 kg)	Стандарден сад *	"3D" функција	1	25 минути 250/ макс, после 180 ... 190	150 ... 210
Риба	Жичена скара * Ставете еден сад на пониска полица.	Загревање на дното/плафонот со помош на вентилатор	3	200	20 ... 30
Риба	Жичена скара * Ставете еден сад на пониска полица.	"3D" функција	3	200	20 ... 30

Се препорачува претходно загревање на секоја намирница.

*Овие додатоци можеби не се вклучени во вашиот модел.

**Овие додатоци не се вклучени во вашиот модел. Овие додатоци можат да се купат во продавниците.

6.1.3 Скара

Црвеното месо, рибата и месото од живина брзо затемнува кога се пече на скара, држи убава кора и не се суши. Месото од филети, месото од ражен, колбасите, како и сочниот зеленчук (домати, кромид, итн.) се особено погодни за печење на скара.

Општи предупредувања

- Храната што не е погодна за печење создава опасност од пожар. Печете на скара само храна што е погодна за силен оган на скара. Исто така, не поставувајте ја храната премногу далеку во задниот дел на скарата. Ова е најжешкото место и мрсната храна може да се запали.

- Затворете ја вратата на рерната за време на печењето на скара. Не печете на скара со отворена врата. Топлите површини може да предизвикаат изгореници!

Клучни точки за скарата

- Подгответе ја храната со слична дебелина и тежина колку што е можно повеќе за скарата.
- Ставете ги парчињата што треба да се печат на скара на жичената решетка или жичениот плех за скара така што ќе ги распределите без да ги надминувате димензиите на грејачот.

- Во зависност од дебелината на парчињата што треба да се печат на скара, времето за готвење дадено во табелата може да варира.
- Лизнете ја жичената решетка или жичениот плех за скара до посакуваното ниво во рерната. Ако готвите на жичената решетка, лизгајте го плехот на рерната до долната полица за да се соберат маслата. Големината на плехот од рерната што ќе го лизгате треба да биде таква што ќе го покрие целиот простор на скарата. Овој плех можеби не е испорачан со производот. Ставете малку вода во плехот од рерната за лесно чистење.

Табела за готвење на скара

Храна	Додатоци што треба да се користат	Позиција на полицата	Температура (°C)	Време на печење (минути) (прибл.)
Риба	Жичена скара	4 - 5	250	20 ... 25
Парчиња пилешко	Жичена скара	4 - 5	250	25 ... 35
Ќофте (телешко) - 12 количина	Жичена скара	4	250	20 ... 30
Јагнешка кременадла	Жичена скара	4 - 5	250	20 ... 25
Кременадла - (парчиња месо)	Жичена скара	4 - 5	250	25 ... 30
Телешка кременадла	Жичена скара	4 - 5	250	25 ... 30
Зеленчук гратин	Жичена скара	4 - 5	220	20 ... 30
Тост	Жичена скара	4	250	1 ... 4

Се препорачува претходно загревање 5 минути за секоја храна што се готви на скара.

Превртете ги парчињата храна по 1/2 од вкупното време на готвење на скара.

Долна скара со помош на вентилатор

Храна	Додатоци што треба да се користат	Функција за работа	Позиција на полицата	Температура (°C)	Време на печење (минути) (прибл.)
Риба	Жичена скара	Долна скара со помош на вентилатор	4	200	30 ... 35
Парчиња пилешко	Жичена скара	Долна скара со помош на вентилатор	4	250	25 ... 35
Ќофте (телешко) - 12 количина	Жичена скара	Долна скара со помош на вентилатор	4	250	30 ... 40
Кременадла (цела) / Бифтек (1 kg)	Жичена скара - Ставете еден сад на пониска полица.	Долна скара со помош на вентилатор	3	15 минути 250, после 180 ... 190	90 ... 110

Не ги загревајте претходно садовите препорачани во оваа табела за скара.

6.1.4 Тестирање на храна

- Храната во оваа табела за готвење се подготвува според стандардот EN 60350-1 за да се олесни тестирањето на производот за институтите за контрола.

Табела за готвење за тестирање оброци

Предлози за печење со еден плех

Храна	Додатоци што треба да се користат	Функција за работа	Позиција на полицата	Температура (°C)	Време на печење (минути) (прибл.)
Колачи	Стандарден сад *	Загревање на дното и на плафонот	3	140	20 ... 30
Колачи	Стандарден сад *	Загревање со вентилатор	На модели со жичени полици :3 На модели без жичени полици :2	140	15 .. 25
Ситни колачи	Стандарден сад *	Загревање на дното и на плафонот	3	160	25 ... 35
Ситни колачи	Стандарден сад *	Загревање со вентилатор	На модели со жичени полици : 3 На модели без жичени полици : 2	150	25 ... 35

Храна	Додатоци што треба да се користат	Функција за работа	Позиција на полицата	Температура (°C)	Време на печење (минути) (прибл.)
Пандишпан	Кружен калап за колач со дијаметар од 26 см со затворац за жичена скара **	Загревање на дното и на плафонот	2	160	30 ... 40
Пандишпан	Кружен калап за колач со дијаметар од 26 см со затворац за жичена скара **	Загревање со вентилатор	2	160	30 ... 40
Пита од јаболко	Кружен црн метален калап за со дијаметар од 20 см на жичена скара **	Загревање на дното и на плафонот	2	180	50 ... 70
Пита од јаболко	Кружен црн метален калап за со дијаметар од 20 см на жичена скара **	Загревање со вентилатор	2	170	50 ... 70

Предлози за готвење со два плеха

Храна	Додатоци што треба да се користат	Функција за работа	Позиција на полицата	Температура (°C)	Време на печење (минути) (прибл.)
Ситни колачи	2-Стандарден сад * 4-Сад за печива *	Загревање со вентилатор	2 - 4	На модели со жичени полици :150 На модели без жичени полици :140	На модели со жичени полици : 25 ... 40 На модели без жичени полици : 30 ... 45
Колачи	2-Стандарден сад * 4-Сад за печива *	Загревање со вентилатор	2 - 4	140	15 ... 25

Се препорачува претходно загревање на секоја намирница.

*Овие додатоци можеби не се вклучени во вашиот модел.

**Овие додатоци не се вклучени во вашиот модел. Овие додатоци можат да се купат во продавниците.

Скара

Храна	Додатоци што треба да се користат	Позиција на полицата	Температура (°C)	Време на печење (минути) (прибл.)
Кофте (телешко) - 12 количина	Жичена скара	4	250	20 ... 30
Тост	Жичена скара	4	250	1 ... 4

Се препорачува претходно загревање 5 минути за секоја храна што се готви на скара.

Превртете ги парчињата храна по 1/2 од вкупното време на готвење на скара.

7.1 Општи информации за чистење

Општи предупредувања

- Почекајте производот да се олади пред да го чистите. Топлите површини може да предизвикаат изгореници!
- Не ги применувајте детергентите директно на жешки површини. Тоа може да предизвика трајни дамки.
- Производот треба темелно да се исчисти и исуши по секое работење. Така, остатоците од храна лесно ќе се исчистат и ќе се спречи нивното горење кога производот подоцна повторно ќе се користи. Така, работниот век на апаратот се продолжува и проблемите што често се сретнуваат ќе се намалат.
- Не користете средства за чистење со пареа.
- Некои детергенти или средства за чистење може да предизвикаат оштетување на површината. Несоодветни средства за чистење се: белило, производи за чистење кои содржат амонијак, киселина или хлорид, производи за чистење со пареа, средства за отстранување бигор, отстранувачи на дамки и 'рѓа, абразивни производи за чистење (крема за чистење, прашок за чистење, абразивна четка и четка што гребе, жица, сунѓери, крпи за чистење што содржат нечистотија и остатоци од детергент).
- Не е потребен посебен материјал за чистење за чистењето по секоја употреба. исчистете го апаратот со детергент за миене садови, топла вода и мека крпа или сунѓер и исушете го со сува крпа.
- Внимавајте целосно да ја избришете преостанатата течност по чистењето и веднаш исчистете ја храната што прска наоколу за време на готвењето.
- Не мијте ниту еден составен дел на апаратот во машина за миене садови.

Инокс - не'рѓосувачки површини

- Не користете средства за чистење кои содржат киселина или хлор за чистење на не'рѓосувачки - инокс површини и рачки.
- Не'рѓосувачката - инокс површина може да ја промени бојата со тек на време. Ова е нормално. По секое работење, исчистете со детергент погоден за не'рѓосувачка или инокс површина.
- Чистете со мека крпа со сапуница и течен детергент (кој не гребе), погоден за инокс површини, внимавајте да бришете во една насока.
- Отстранете ги дамките од лимон, масло, скроб, млеко и протеини на стаклените и инокс површините веднаш без да чекате. Дамките може да 'рѓосаат по долг временски период.
- Средствата за чистење испрскани/нанесени на површината треба веднаш да се исчистат. Абразивните средства за чистење што се оставени на површината предизвикуваат површината да побеле.

Емајлирани површини

- По секоја употреба, исчистете ги емајлираните површини со детергент за миене садови, топла вода и мека крпа или сунѓер и исушете ги со сува крпа.
- Ако Вашиот производ има функција за лесно чистење со пареа, можете да направите лесно чистење со пареа за лесна непостојана нечистотија. (Видете во "Лесно чистење со пареа [► 33]").
- За тешки дамки може да го користите средството за чистење рерни и скари што го препорачува веб-страницата на Вашиот производ и сунѓерче за чистење што не гребе. Немојте да користите средство за чистење на надворешните површини на рерната.
- Рерната мора да се излади пред да ја исчистите областа за готвење. Чистењето на жешки површини ќе

создаде и опасност од пожар и оштетување на емајлираната површина.

Каталитички површини

- Страничните сидови во областа за готвење можат да бидат покриени само со емајлирани или каталитички сидови. Варира во зависност од моделот.
- Каталитичките сидови имаат лесна мат и порозна површина. Каталитичките сидови на рерната не треба да се чистат.
- Каталитичките површини апсорбираат масло благодарение на неговата порозна структура и почнуваат да светат кога површината е заситена со масло, во овој случај се препорачува да се заменат деловите.

Стаклени површини

- Кога чистите стаклени површини, не користете тврди метални стругалки и абразивни материјали за чистење. Можат да ја оштетат стаклената површина.
- Исчистете го апаратот со детергент за миеење садови, топла вода и микрофибер крпа специфична за стаклени површини и исушете го со сува микрофибер крпа.
- Ако има остаток од детергентот по чистењето, избришете го со ладна вода и исушете го со чиста и сува микрофибер крпа. Преостанатиот детергент може да ја оштети стаклената површина следниот пат.
- Во никој случај не треба да се чисти исушениот остаток на стаклената површина со назабени ножеви, жичена волна или слични алатки за гребење.
- Можете да ги отстраните дамките од калциум (жолти дамки) на стаклената површина со комерцијално достапното средство за отстранување бигор, со средство за отстранување бигор како оцет или сок од лимон.
- Ако површината е многу извалкана, нанесете го средството за чистење на дамката со сунѓер и почекајте подолго

време правилно да проработи. Потоа исчистете ја стаклената површина со влажна крпа.

- Промената на бојата и дамките на стаклената површина се нормални и не се дефекти.

Пластични делови и обоени површини

- Чистете ги пластичните делови и обоените површини со детергент за миеење садови, топла вода и мека крпа или сунѓер и исушете ги со сува крпа.
- Не користете тврди метални стругалки и абразивни средства за чистење. Може да ги оштетат површините.
- Погрижете се спојките на составните делови на производот да не бидат оставени влажни и со детергент. Во спротивно, може да настане корозија на спојките.

7.2 Cleaning Accessories

Не ставајте ги додатоците на производот во машина за миеење садови, освен ако не е поинаку наведено во упатството за употреба.

7.3 Чистење на контролната табла

- Кога ги чистите контролните табли со тркалца, избришете ги таблите и тркалцата со влажна мека крпа и исушете ги со сува крпа. Не ги отстранувајте тркалцата и дихтунзите под нив за да ја исчистите таблата. Контролната табла и тркалцата може да се оштетат.
- Додека ги чистите инокс контролните табли со тркалца, не користете средства за чистење на инокс околу тркалцето. Показателите околу тркалцето може да се избришат.
- Чистете ги контролните табли на допир со влажна мека крпа и исушете ги со сува крпа. Ако Вашиот производ има функција за заклучување на копчиња, поставете го заклучувањето пред да ја чистите контролната табла. Во спротивно, на тастерите може да се случи неправилно откривање.

7.4 Чистење на внатрешноста на рерната (област за готвење)

Следете ги чекорите за чистење опишани во делот „Општи информации за чистење“ според типовите на површини во Вашата рерна.

Чистење на страничните ѕидови на рерната

Страничните ѕидови во областа за готвење можат да бидат покриени само со емајлирани или каталитички ѕидови. Варира во зависност од моделот. Доколку има каталитички ѕид, видете во делот „Каталитички површини“ за информации.

Ако Вашиот производ е модел со жичена полица, отстранете ги жичените полица пред да ги чистите страничните ѕидови. Потоа завршете го чистењето како што е опишано во делот „Општи информации за чистење“ според типот на површина на страничниот ѕид.

За да се отстранат страничните жичени полица:

1. Отстранете ја предната страна на жичената полица со повлекување на страничниот ѕид во спротивна насока.
2. Повлечете ја жичената полица кон себе за да ја отстраните целосно.

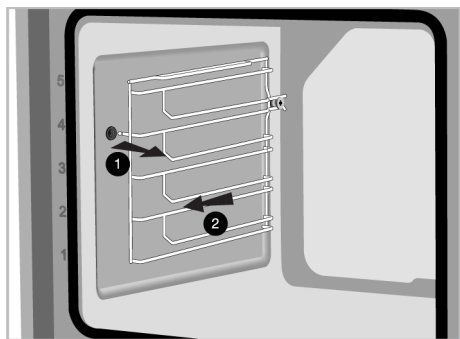

3. За повторно да се прицврстат полиците, постапките што се применуваат при нивното отстранување мора да се повторат од крајот до почетокот, соодветно.

7.5 Лесно чистење со пареа

Ова овозможува лесно чистење на нечистотијата (што нема да остане долго) која е омекната од пареата во рерната и од капките вода кондензирани во внатрешните површини на рерната.

1. Извадете ги сите додатоци од рерната.
2. Додајте 500 мл вода во плехот и ставете го на втората полица од рерната.

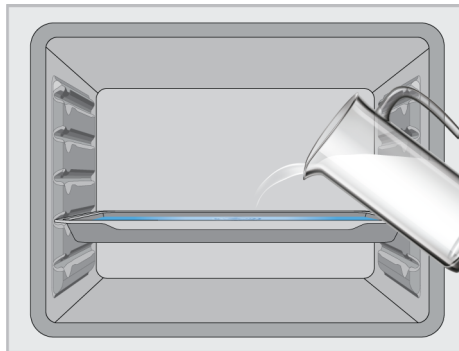

3. Поставете ја рерната на режимот на работа за лесно чистење со пареа и нека работи 15 минути на 100°C.

Веднаш отворете ја вратата и избришете ја внатрешноста на рерната со влажен сунѓер или крпа. Кога ќе ја отворите вратата ќе се испушти пареа. Ова може да претставува ризик од изгореници. Бидете претпазливи кога ја отворате вратата.

За тврдоглава нечистотија, исчистете го производот со детергент за миење садови, топла вода и мека крпа или сунѓер и исушете го со сува крпа.



Во функцијата за лесно чистење со пареа, се очекува додадената вода да испари и кондензира на внатрешната страна на рерната и вратата на рерната за да ја омекнат лесната нечистотија формирана во рерната. Кондензацијата создадена на вратата на рерната може да капе наоколу кога ќе се отвори вратата на рерната. Избришете ја кондензацијата веднаш по отворањето на вратата на рерната.

(Се разликува во зависност од моделот на производот. Може да не е достапен во вашиот модел.) По кондензацијата во рерната, може да се појави вирче или влага во каналот на базенот под рерната. Избришете го овој канал на базенот со влажна крпа и потоа исушете го.



7.6 Чистење на вратата на рерната

Можете да ги извадите вратата на рерната и нејзините стакла за да ги исчистите. Како да се извадат вратите и прозорците е објаснето во деловите „Вадење на вратата на рерната“ и „Вадење на внатрешните стакла на вратата“. Откако ќе ги извадите внатрешните стакла на вратата, исчистете ги со детергент за миене садови, топла вода и мека крпа или сунѓер и исушете ги со сува крпа. За остатоци од вар што може да се формираат на стаклото од рерната, избришете го стаклото со оцет и исплакнете.



Не користете груби абразивни средства за чистење, метални стругалки, жичена волна или варикина за чистење на вратата на рерната и стаклото.

Вадење на вратата на рерната

1. Отворете ја вратата на рерната.
2. Отворете ги спојките во приклучокот за шарки на предната врата десно и лево со туркање надолу како што е прикажано на сликата.
3. Видовите на шарки се разликуваат како (A), (B), (C) типови според моделот на производот. Следните слики покажуваат како да се отвори секој тип на шарки.

4. Шарката од тип (A) е достапна во нормални типови на врати.

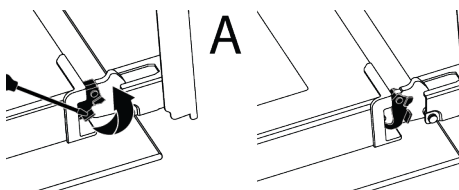

5. Шарката од тип (B) е достапна во типови на врати со меко затворање.

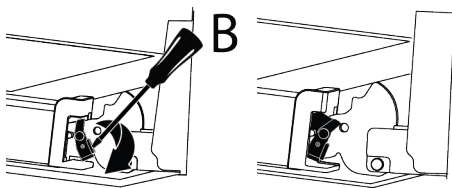

6. Шарката од тип (C) е достапна во типови на врати со меко отворање/затворање.

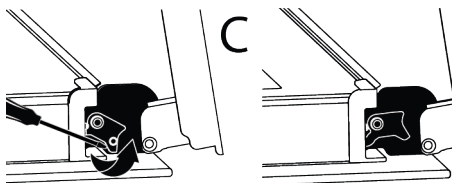

7. Доведете ја вратата на рерната до полуотворена положба.

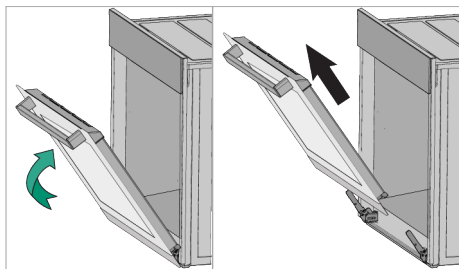

8. Повлечете ја извадената врата нагоре за да ја ослободите од десната и левата шарка и извадете ја.

i За повторно да се прицврсти вратата, постапките што се применуваат при нејзиното отстранување мора да се повторат од крајот до почетокот, соодветно. Кога ја монтирате вратата, внимавајте да ги затворите спојките на приклучокот на шарката.

7.7 Вадење на внатрешното стакло на вратата на рерната

Внатрешното стакло од предната врата на производот може да се извади за чистење.

1. Отворете ја вратата на рерната.
2. Повлечете го пластичниот составен дел, прикачен на горниот дел од предната врата, кон себе со истовремено притискање на точките на притисок од двете страни на составниот дел и извадете ја.

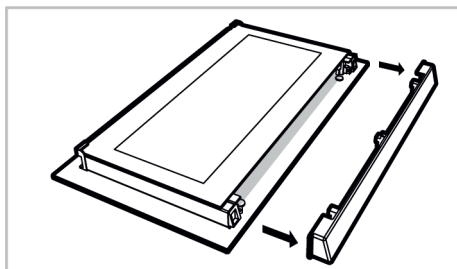
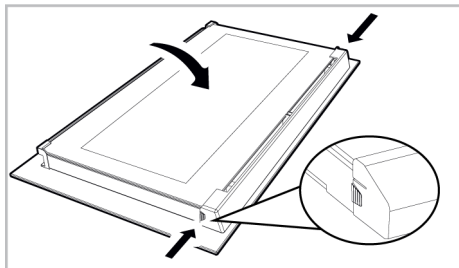

3. Како што е прикажано на сликата, нежно подигнете го највнатрешното стакло (1) кон „А“ и потоа извадете го со повлекување кон „В“.

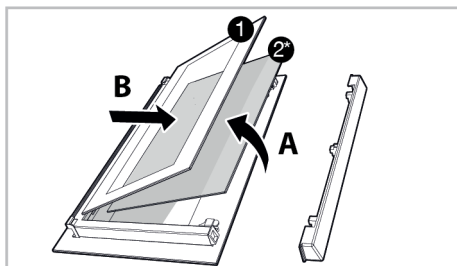

- 1 Највнатрешно стакло 2* Внатрешно стакло (може да не е достапно за Вашиот модел)

4. Ако Вашиот производ има внатрешно стакло (2), повторете го истиот процес за да го откачите (2).
5. Првиот чекор на прегрупирање на вратата е повторно да го склопите внатрешното стакло (2). Поставете го закосениот раб на стаклото да се сретне со закосениот раб на пластичниот отвор. (Доколку Вашиот производ има внатрешно стакло). Внатрешното стакло (2) мора да биде прикачено на пластичниот отвор најблиску до највнатрешното стакло (1).
6. Додека повторно го склопувате највнатрешното стакло (1), обрнете внимание да ја поставите испечатената страна на стаклото на внатрешното стакло. Од клучно значење е да ги поставите долните

агли на највнатрешното стакло (1) за да ги исполнуваат долните пластични отвори.

7. Притиснете ја пластичниот составен дел кон рамката додека не се слушне „клик“ звук.

7.8 Чистење на сијалицата на рерната

Во случај да се извалка стаклената врата на светилката на рерната во областа за готвење; исчистете со детергент за миење садови, топла вода и мека крпа или сунѓер и исушете со сува крпа. Во случај на дефект на светилката на рерната, можете да ја замените светилката на рерната следејќи ги деловите што следат.

Заменување на светилката на рерната

Општи предупредувања

- За да избегнете ризик од електричен удар пред да ја замените светилката на рерната, исклучете го производот и почекајте рерната да се олади. Топлите површини може да предизвикаат изгореници!
- Оваа рерна се напојува со електрична светилка со вжарено влакно со помалку од 40 W, помалку од 60 мм во висина, помалку од 30 мм во дијаметар или халогена светилка со G9 приклучоци со моќност помала од 60 W. Светилките се погодни за работа на температури над 300 °C. Светилките за рерната се достапни кај овластени сервиси или лиценцирани техничари. Овој производ содржи светилка од енергетска класа G.
- Положбата на светилката може да се разликува од онаа прикажана на сликата.
- Светилката што се користи во овој производ не е погодна за употреба при осветлување на домашни простории. Целта на оваа светилка е да му помогне на корисникот да ги види прехранбените производи.

- Светилките што се користат во овој производ мора да издржат екстремни физички услови како што се температури над 50 °C.

Доколку Вашата рерна има округла светилка,

1. Исклучете го производот од струја.
2. Отстранете го стаклениот капак вртејќи го спротивно од стрелките на часовникот.

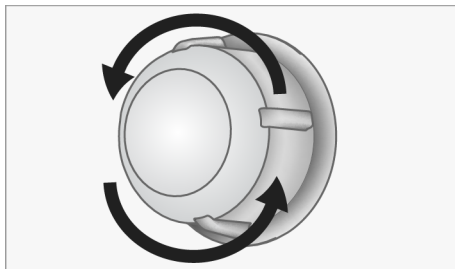

3. Ако светилката во рерната е од типот (А) прикажана на сликата подолу, завртете ја светилката на рерната како што е прикажано на сликата и заменете ја со нова. Ако е модел од типот (Б), извадете ја како што е прикажано на сликата и заменете ја со нова.

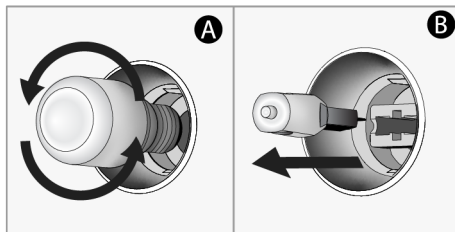

4. Повторно наместете го стаклениот капак.

Доколку Вашата рерна има квадратна светилка,

1. Исклучете го производот од струја.
2. Отстранете ги жичените полици според описот.

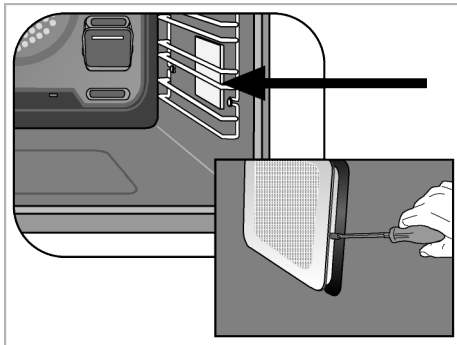

3. Подигнете го заштитниот стаклен капак на светилката со шрафцигер. Прво отстранете ја завртката, ако има завртка на квадратната светилка во вашиот производ.

4. Ако светилката во рерната е од типот (А) прикажана на сликата подолу, завртете ја светилката на рерната како што е прикажано на сликата и заменете ја со нова. Ако е модел од типот (Б), извадете ја како што е прикажано на сликата и заменете ја со нова.

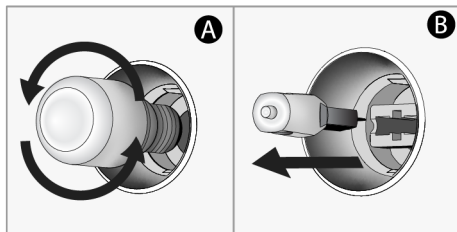

5. Повторно наместете го стаклениот капак и жичените полици.

8 Решавање проблеми

Ако проблемот продолжи по следење на упатствата во овој дел, контактирајте го Вашиот продавач или овластен сервис. Не обидувајте се сами да го поправите производот.

Пареа ќе излегува додека работи рерната.

- Нормално е да се види пареа за време на работењето. >>> Ова не е грешка.

Се појавуваат капки вода за време на готвењето

- Пареата што се создава за време на готвењето се кондензира кога ќе дојде во контакт со ладни површини надвор од производот и може да формира капки вода. >>> Ова не е грешка.

Се слушаат метални звуци додека производот се загрева и лади.

- Металните делови може да се прошират и да испуштаат звуци кога се загреваат. >>> Ова не е грешка.

Производот не работи.

- Осигурувачот може да е неисправен или изгорен. >>> Проверете ги осигурувачите во кутијата со осигурувачи. Променете ги доколку е потребно или вклучете ги повторно.

- Апаратот може да не е приклучен во (заземјен) штекер. >>> Проверете дали апаратот е приклучен во штекер.
- (Ако има тајмер на Вашиот апарат) Копчињата на контролната табла не работат. >>> Ако Вашиот производ има заклучување на копчиња, може да е овозможено заклучувањето, оневозможете го заклучувањето.

Светлото на рерната не е вклучено.

- Светилката на рерната може да е неисправна. >>> Заменете ја светилката на рерната.
- Нема струја. >>> Проверете дали електричната мрежа работи и проверете ги осигурувачите во кутијата со осигурувачи. Променете ги осигурувачите доколку е потребно или вклучете ги повторно.

Рерната не загрева.

- Рерната може да не е поставена на одредена функција за готвење и/или температура. >>> Поставете ја рерната на одредена функција за готвење и/или температура.
- Нема струја. >>> Проверете дали електричната мрежа работи и проверете ги осигурувачите во

кутијата со осигурувачи. Променете ги осигурувачите доколку е потребно или вклучете ги повторно.

Dobrodošli!

Poštovani kupci,

Hvala što ste odabrali Beko proizvod. Želimo da vam proizvod, proizveden uz visoki kvalitet i tehnologiju, pruži najbolju efikasnost. Stoga, pažljivo pročitajte ovaj priručnik i svu drugu dokumentaciju koja je data pre upotrebe proizvoda.

Obratite pažnju na sve informacije i upozorenja navedena u uputstvu za upotrebu. Na taj način ćete zaštititi sebe i svoj proizvod od opasnosti koje mogu nastati.

Sačuvajte uputstvo za upotrebu. Ako ovaj uređaj predate trećem licu, priložite i ovo uputstvo za upotrebu. Uslovi garancije, načini korišćenja i rešavanja problema za vaš proizvod navedeni su u ovom priručniku.

Simboli i njihovi opisi u uputstvu za upotrebu:



Opasnost koja može za rezultat imati smrt ili ozledu.



Važne informacije ili korisni saveti za upotrebu.



Pročitajte uputstvo za upotrebu.



Upozorenje na vrele površine.

NAPOMEN Opasnost koja može za rezultat imati materijalnu štetu na proizvodu ili okolini.

A

Arçelik A.Ş.

Karaağaç caddesi No:2-6
34445 Sütlüce/Istanbul/TURKEY

Made in TURKEY

Pregled sadržaja

1 Bezbednosna uputstva.....	42	6.1.4 Testna jela	64
1.1 Predviđena namena	42	7 Održavanje i čišćenje	66
1.2 Bezbednost dece, ugroženih osoba i kućnih ljubimaca	42	7.1 Opšte informacije o čišćenju	66
1.3 Električna bezbednost.....	43	7.2 Pribor za čišćenje	67
1.4 Bezbednost u transportu	45	7.3 Čišćenje kontrolne table.....	68
1.5 Bezbednost pri ugradnji	45	7.4 Čišćenje unutrašnjosti rerne (površina za spremanje hrane)	68
1.6 Bezbednost upotrebe	45	7.5 Jednostavno paročišćenje.....	68
1.7 Upozorenja o temperaturi	46	7.6 Čišćenje vrata rerne	69
1.8 Upotreba dodataka.....	46	7.7 Skidanje unutrašnjeg stakla sa vrata rerne	70
1.9 Bezbednost kuvanja.....	46	7.8 Čišćenje sijalice u rerni.....	71
1.10 Bezbednost pri održavanju i čišćenju	47	8 Rešavanje problema	72
2 Uputstva za zaštitu životne sredine	48		
2.1 Direktiva o otpadu	48		
2.1.1 Usaglašenost sa WEEE direktivom i odlaganjem proizvoda u otpad	48		
2.2 Informacije o ambalaži	48		
2.3 Preporuke za uštedu energije.....	48		
3 Vaš proizvod.....	49		
3.1 Predstavljanje proizvoda.....	49		
3.2 Predstavljanje i upotreba kontrolne table proizvoda	49		
3.2.1 Kontrolna tabla.....	50		
3.2.2 Uvođenje kontrolne table rerne.	50		
3.3 Radne funkcije rerne	50		
3.4 Dodaci uređaja.....	51		
3.5 Korišćenje dodataka uređaja.....	52		
3.6 Tehničke specifikacije.....	55		
4 Prva upotreba.....	56		
4.1 Prvo podešavanje tajmera	56		
4.2 Početno čišćenje	56		
5 Korišćenje rerne	57		
5.1 Opšte informacije o korišćenju rerne	57		
5.2 Rad kontrolne jedinice rerne	57		
6 Opšte informacije o pečenju	59		
6.1 Opšta upozorenja o pečenju hrane u rerni.....	59		
6.1.1 Peciva i hrana iz rerne	60		
6.1.2 Meso, riba i živinsko meso.....	62		
6.1.3 Gril.....	63		

1 Bezbednosna uputstva

- Ovaj odeljak sadrži bezbednosna uputstva koja će vam pomoći da se zaštitite od rizika od telesnih ozleđa ili oštećenja imovine.
- Ako se proizvod preda nekom drugom licu za ličnu upotrebu ili za upotrebu polovnog uređaja, takođe treba dati uputstvo za upotrebu, etikete proizvoda i druge relevantne dokumente i delove.
- Naša kompanija nije odgovorna za oštećenja koja mogu nastati ako se ne poštuju ova uputstva.
- Nepoštovanje ovih uputstava poništava odobrenu garanciju.
- Ugradnju i popravke uvek treba da obavlja proizvođač, ovlašćeni servis ili lica koja je imenovao uvoznik.
- Koristite isključivo originalne rezervne delove i dodatke.
- Ne popravljajte i ne menjajte nijednu komponentu proizvoda ako to nije jasno naznačeno u uputstvu za upotrebu.
- Ne izvodite tehničke modifikacije na proizvodu.

1.1 Predviđena namena

- Ovaj je proizvod dizajniran za upotrebu u domaćinstvima. On nije namenjen za komercijalnu upotrebu.
- Ne koristite proizvod u baštama, na balkonima ili drugim okruženjima na otvorenom. Ovaj proizvod je namenjen za upotrebu u domaćinstvima i kuhinjama za zaposlene u prodavnicama, kancelarijama i drugim radnim okruženjima.
- **UPOZORENJE:** Ovaj proizvod treba koristiti samo za spremanje hrane. Ne treba ga koristiti u različite svrhe, poput zagrevanja prostorije.
- Rerna se može koristiti za odmrzavanje, pečenje, prženje i grilovanje hrane.
- Ovaj proizvod ne treba koristiti za grejanje, zagrevanje tanjira, sušenje zakačenih peškira ili odeće na ručici.

1.2 Bezbednost dece, ugroženih osoba i kućnih ljubimaca

- Ovaj proizvod mogu koristiti deca sa 8 i više godina starosti i osobe sa fizičkim, čulnim ili mentalnim nedostacima i

- osobama bez znanja ili iskustva, isključivo ukoliko su pod nadzorom i kada im se objašnjava način bezbedne upotrebe aparata i moguće opasnosti.
- Deca se ne smeju igrati sa uređajem. Deca nikada ne smeju da čiste i održavaju uređaj, sem ako se nalaze pod nadzorom odrasle osobe.
- Ovaj proizvod ne smeju koristiti osobe sa fizičkim, čulnim ili mentalnim nedostacima (uključujući decu), osim ako se drže pod nadzorom ili dobiju potrebna uputstva.
- Decu treba nadzirati kako bi se obezbedilo da se ne igraju sa ovim uređajem.
- Električni proizvodi su opasni za decu i kućne ljubimce. Deca i kućni ljubimci ne smeju se igrati, penjati se ili ulaziti u proizvod.
- Ne stavljajte predmete na proizvod koje deca mogu da dohvate.
- UPOZORENJE:** Tokom upotrebe, dostupne površine proizvoda su vruće. Decu držite dalje od proizvoda.
- Ambalažni materijal čuvajte izvan dohvata djece. Postoji rizik od ozlede i gušenja!
- Kada su vrata otvorena, ne stavljajte teške predmete na njih i ne dozvolite deci da sede na njima. Možete izazvati prevrtanje ili oštećenje šarki na vratima rerne.
- Zbog bezbednosti dece, isključite utikač i onemogućite rad proizvoda pre nego što ga odložite.



1.3 Električna bezbednost

- Uređaj povežite na uzemljenu utičnicu zaštićenu osiguračem sa voltažom navedenom na tipskoj nalepnici. Uzemljenje mora uvesti kvalifikovani električar. Ne koristite proizvod bez uzemljenja u skladu sa lokalnim/nacionalnim propisima.
- Utikač ili električni priključak proizvoda moraju biti na lako dostupnom mestu (na koje neće uticati plamen ploče za kuvanje). Ako to nije moguće, na električnoj instalaciji na koju je uređaj priključen mora postojati mehanizam (osigurač, prekidač, sklopka tastera, itd.), u skladu s propisima koji uređuju napajanje elektrinom energijom i odvajanje svih polova od mreže.

- Proizvod se ne sme priključiti u utičnicu tokom ugradnje, popravke i transporta.
 - Uključite proizvod u uzemljenu utičnicu koja odgovara vrednostima napona struje i frekvencije navedene na tipskoj nalepnici.
 - Ako vaš proizvod nema kabl, koristite samo kabl za napajanje opisan u odeljku „Tehničke specifikacije“.
 - Ne gurajte kabl za napajanje ispod ili iza proizvoda. Ne stavljajte teške predmete na kabl za napajanje. Kabl za napajanje ne treba da se savija, prelama i ne sme da dođe u kontakt sa bilo kojim izvorom toplote.
 - Donje površine rerne se takođe zagrevaju tokom upotrebe. Kablovi za napajanje ne smeju dodirivati zadnju površinu, ukoliko je taj slučaj, priključci se mogu oštetiti.
 - Pazite da ne zaglavite električni kabl između vrata rerne i okvira i ne postavljajte ga na vruće površine. U suprotnom, izolacija kabla može se rastopiti i izazvati požar kao rezultat kratkog spoja.
 - Koristite samo originalni kabl. Ne koristite odsečene ili oštećene ili produžne kablove.
 - Ako je kabl za napajanje oštećen, mora ga zameniti proizvođač, ovlašćeni servis ili osoba koju je odredila kompanija uvoznik, kako bi se sprečile moguće opasnosti.
 - **UPOZORENJE:** Pre zamene sijalice u rerni, isključite proizvod sa napajanja da biste izbegli opasnost od strujnih udara. Isključite proizvod ili isključite osigurač u kutiji s osiguračima.
- Ako vaš proizvod ima kabal za napajanje i utikač:
- Ne priključujte proizvod u utičnicu koja je labava, ispala iz svog ležišta, slomljena, prljava, masna, uz rizik od kontakta sa vodom (na primer, voda koja može procuriti iz šaltera).
 - Nikada ne dodirujte utikač vlažnim rukama! Nikada ne isključujte utikač povlačenjem kabla, uvek ga izvucite držeći utikač.
 - Proverite da li je utikač proizvoda čvrsto priključen u utičnicu da se izbegne stvaranje luka.

1.4 Bezbednost u transportu

- Pre transporta proizvoda isključite proizvod sa napajanja.
- Proizvod je težak, potrebno je da ga nose najmanje dve osobe.
- Ne koristite vrata i/ili ručku za transport ili premeštanje proizvoda.
- Ne stavljajte druge predmete na uređaj i nosite ga uspravno.
- Kada treba da transportujete proizvod, zamotajte ga u ambalažni materijal ili debeli karton i čvrsto ga zalepite. Učvrstite proizvod trakom kako ne bi došlo do oštećenja uklonjivih ili pokretnih delova proizvoda ili samog proizvoda.
- Pogledajte celi proizvod da bi utvrdili da li ima oštećenja koja su mogla nastati tokom transporta.

1.5 Bezbednost pri ugradnji

- Pre ugradnje proizvoda, proverite da li ima oštećenja. Ako je proizvod oštećen, nemojte ga ugrađivati.
- Ne postavljajte proizvod u blizini izvora toplote (radijatori, šporet i sl.).

- Održavajte okolni prostor svih ventilacionih kanala proizvoda slobodnim.
- Da biste sprečili pregrevanje, proizvod ne treba postavljati iza ukrasnih vrata.

1.6 Bezbednost upotrebe

- Vodite računa da je uređaj isključen nakon svake upotrebe.
- Ako proizvod nećete koristiti duže vreme, isključite ga sa napajanja ili isključite osigurač u kutiji sa osiguračima.
- Ne koristite neispravan ili oštećen proizvod. Ako postoje, isključite električne/plinske priključke proizvoda i pozovite ovlašćeni servis.
- Ne koristite proizvod ako su uklonjena ili polomljena stakla prednjih vrata.
- Ne penjite se na proizvod da biste dohvatili bilo šta ili iz bilo kojeg drugog razloga.
- Nikada ne koristite proizvod kada vam je rasuđivanje ili koordinacija narušena upotrebom alkohola i/ili droga.
- Zapaljivi predmeti ostavljeni u području za pripremu hrane mogu se zapaliti. Nikada ne čuvajte zapaljive predmete u području za pripremu hrane.

- Ručka rerne nije sušilica za peškire. Kada koristite proizvod, ne kačite peškire, rukavice ili sličan tekstil na ručici.
- Šarke vrata proizvoda se pomeraju prilikom otvaranja i zatvaranja vrata i mogu se zaglaviti. Kada otvarate/zatvarate vrata, ne držite deo sa šarkama.

1.7 Upozorenja o temperaturi

- **UPOZORENJE:** Pristupni delovi proizvoda će biti vrući tokom rada. Vodite računa da ne dodirnete proizvod i grejne elemente. Deca mlađa od 8 godina ne smeju se približavati proizvodu bez odrasle osobe.
- Ne stavljajte zapaljive/eksplozivne materijale u blizini proizvoda, jer će ivice biti vruće tokom rada.
- Budući da para može izaći iz rerne, držite se na propisnoj udaljenosti dok otvarate vrata rerne. Para može izazvati opekotine na rukama, licu i/ili očima.
- Tokom rada, proizvod može postati vruć. Treba voditi računa da ne dodirnete vruće delove, unutrašnjost rerne i grejne elemente.

- Uvek koristite rukavice za rernu otporne na toplotu dok stavljate hranu u vruću rernu, ili vadite hranu iz zagrejane rerne itd.

1.8 Upotreba dodataka

- Važno je da metalna rešetka i pleh budu propisno postavljeni na predviđena mesta za iste. Za detaljne informacije pogledajte odeljak „**Upotreba dodataka**“.
- Dodaci mogu oštetiti staklo na vratima prilikom zatvaranja vrata proizvoda. Dodatke uvek gurnite do kraja prostora za pečenje.

1.9 Bezbednost kuvanja

- Budite oprezni kada koristite alkoholna pića u hrani. Alkohol isparava na visokim temperaturama i može izazvati požar jer se može zapaliti kada dođe u kontakt sa vrućim površinama.
- Ostaci hrane, ulje itd. mogu se zapaliti u prostoru za spremanje hrane. Pre spremanja hrane uklonite krupnije nečistoće.
- Opasnost od trovanja hranom: Ne čuvajte hranu u rerni duže od sat vremena pre i posle

pripreme. U suprotnom možete izazvati trovanje hranom ili bolesti.

- Ne zagrevajte zatvorene konzerve i staklene tegle u rerni. Pritisak koji bi se stvorio u konzervi/tegli može izazvati njeno pucanje.
- Stavite papir za pečenje u posuđe ili pribor za rernu (pleh, žičani gril, itd.) s hranom i stavite ga u prethodno zagrejanu rernu. Uklonite suvišne komade papira za pečenje sa dodataka ili posude kako biste izbegli dodir s grijaćim elementima rerne. Nikada ne koristite papir za pečenje na temperaturi u rerni većoj od maksimalne temperature korišćenja navedene na papiru za pečenje koji koristite. Nikada ne stavljajte papir za pečenje na dno rerne.
- Pleh za pečenje, tanjire ili aluminijumsku foliju ne postavljajte direktno na dno rerne. Akumulirana toplota može oštetiti dno rerne.
- Za vreme grilovanja zatvorite vrata rerne. Vruće površine mogu izazvati opekotine!
- Hrana koja nije adekvatna za grilovanje predstavlja opasnost od nastanka požara.

Grilujte samo hranu koja se sme obrađivati na temperaturi za intenzivno grilovanje. Takođe, hranu ne stavljajte predaleko u zadnji deo grila. Ovo je najtoplije područje i masna hrana se može zapaliti.



1.10 Bezbednost pri održavanju i čišćenju

- Sačekajte da se uređaj ohladi pre čišćenja. Vruće površine mogu izazvati opekotine!
- Ne perite proizvod prskanjem ili sipanjem vode na njega! Postoji opasnost od električnog udara!
- Nemojte koristiti parne čistače za čišćenje proizvoda jer to može izazvati strujni udar.
- Za čišćenje stakla prednjih vrata rerne/(ako postoje) gornjih stakala rerne nemojte koristiti gruba abrazivna sredstva za čišćenje, metalne strugače, žičanu vunu ili sredstva za izbeljivanje. Ovi materijali mogu prouzrokovati ogrebotine i pucanje staklenih površina.
- Kontrolnu tablu uvek održavajte čistom i suvom. Vlažna i prljava površina može prouzrokovati probleme u radu sa funkcijama.

2 Uputstva za zaštitu životne sredine

2.1 Direktiva o otpadu

2.1.1 Usaglašenost sa WEEE direktivom i odlaganjem proizvoda u otpad

Ovaj proizvod je usaglašen sa WEEE direktivom Evropske unije (2012/19/EU). Ovaj proizvod nosi simbol klasifikacije za odlaganje električne i elektronske opreme (WEEE).



Ovaj proizvod je napravljen od visokokvalitetnih delova i materijala koji se mogu ponovo koristiti i pogodni su za recikliranje. Prema tome, ne

odložite otpadni proizvod zajedno sa uobičajenim otpadom iz domaćinstva i drugim otpadom na kraju njihovog korisnog veka. Odnosite ga na sabirno mesto za reciklažu električne i elektronske opreme. O ovim sabirnim centrima se možete raspitati kod lokalne uprave. Pravilno odlaganje uređaja pomaže u sprečavanju negativnih posledica na životnu sredinu i zdravlje ljudi.

Usaglašenost sa RoHS Direktivom

Proizvod koji ste kupili u saglasnosti je sa RoHS Direktivom Evropske unije (2011/65/EU). On ne sadrži štetne i zabranjene materijale navedene u Direktivi.

2.2 Informacije o ambalaži

Ambalažni materijali ovog proizvoda su napravljeni od materijala koji mogu da se recikliraju u skladu sa nacionalnim propisima o zaštiti životne sredine. Ambalažu ne odložite sa kućnim otpadom ili drugim vrstama otpada već je odložite u sabirne centre za ambalažu koje su navele lokalne vlasti.

2.3 Preporuke za uštedu energije

Prema EU 66/2014, informacije o energetskej efikasnosti mogu se naći na račun u proizvoda koji se isporučuje sa proizvodom.

Sljedeći predlozi će vam pomoći da svoj proizvod upotrebljavate na ekološki i energetski efikasan način:

- Zamrznutu hranu odmrzните pre pečenja.
- U rerni koristite tamne ili emajlirane posude koje bolje prenose toplotu.
- Ako je navedeno u receptu ili uputstvu za upotrebu, uvek izvršite prethodno zagrevanje. Ne otvarajte vrata rerne često tokom pečenja.
- Isključite proizvod 5 do 10 minuta pre isteka vremena pečenja za produženo pečenje. Sada možete uštedeti do 20% električne energije upotrebom preostale toplote.
- Pokušajte da istovremeno pečete više jela u rerni. Možete istovremeno spremati hranu postavljanjem dve posude na rešetku. Osim toga, ako spremate jela jedno za drugim, to će uštedjeti energiju jer rerna neće izgubiti na svojoj toploti.

3 Vaš proizvod

3.1 Predstavljajanje proizvoda

SR

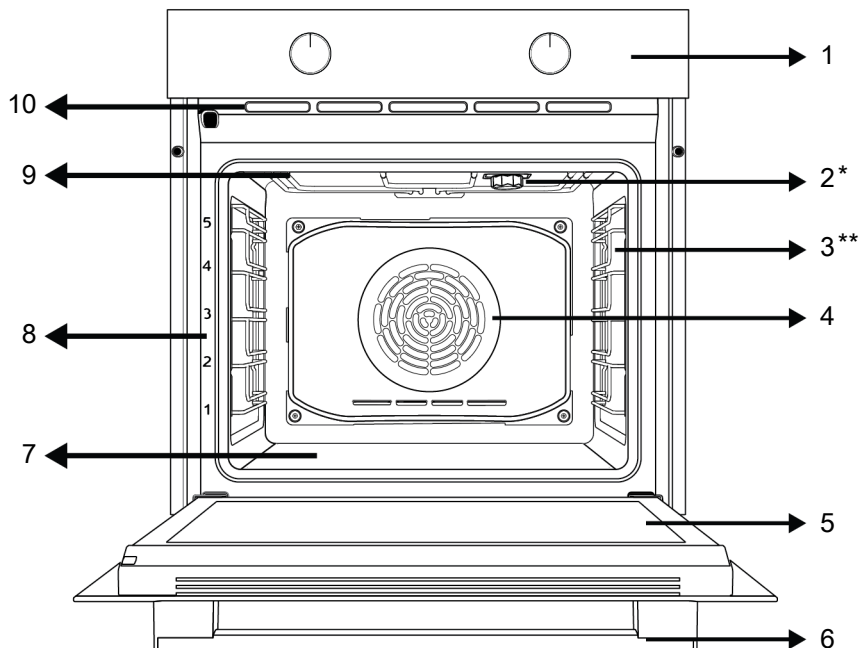

1 Kontrolna tabla

3 Žičane police

5 Vrata

7 Donji grejač (ispod čelične ploče)

9 Gornji grejač

2 Sijalica

4 Motor ventilatora (iza čelične ploče)

6 Ručka

8 Pozicije polica

10 Ventilacioni otvori

* Razlikuje se u zavisnosti od modela. Vaš proizvod možda nije opremljen sijalicom ili se vrsta i lokacija sijalice mogu razlikovati od slike.

** Razlikuje se u zavisnosti od modela. Vaš proizvod možda nije opremljen žicom. Na slici je kao primer prikazan proizvod sa žicom.

3.2 Predstavljajanje i upotreba kontrolne table proizvoda

U ovom odeljku možete pronaći pregled i osnovne namene kontrolne table proizvoda. Moguće su razlike u slikama i nekim karakteristikama u zavisnosti od vrste proizvoda.

3.2.1 Kontrolna tabla

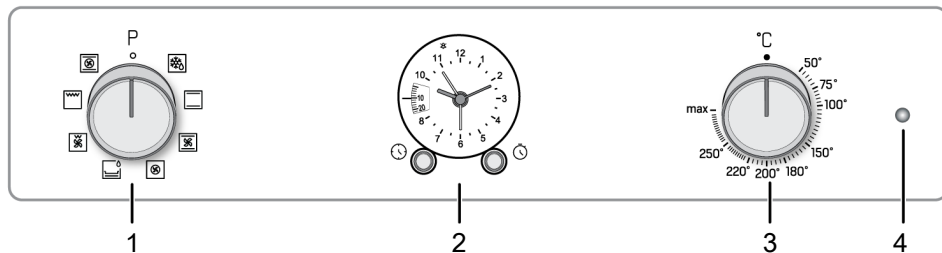

1 Dugme za izbor funkcije

3 Dugme za izbor temperature

2 Tajmer

4 Sijalica termostata

Ako postoji dugme(dugmad) koje kontroliše(u) vaš proizvod, u nekim modelima to(ta) dugme(dugmad) izlazi(e) kada se pritisne(u) (umetnuta dugmad). Da biste izvršili podešavanja pomoću ovih dugmadi, prvo pritisnite odgovarajuće dugme i ono će se pojaviti van. Nakon podešavanja, pritisnite ga ponovo i vratite dugme u prvobitni položaj.

3.2.2 Uvođenje kontrolne table rerne

Dugme za izbor funkcije

Funkcije rada pećnice možete izabrati pomoću dugmeta za izbor funkcija. Okrenite levo/desno iz zatvorenog (gornjeg) položaja da biste izabrali.

Dugme za temperaturu

Možete da izaberete temperaturu koju želite da kuvate pomoću dugmeta za temperaturu. Okrenite u smeru kazaljke na satu iz zatvorenog (gornjeg) položaja da biste izabrali.

Indikator unutrašnje temperature pećnice

Unutrašnju temperaturu pećnice možete razumeti iz lampice temperature. Lampa termostata se nalazi na kontrolnoj tabli. Lampica termostata se uključuje kada proizvod počne da radi, a lampica termostata se gasi kada dostigne podešenu temperaturu. Kada temperatura u pećnici padne ispod podešene temperature, lampica termostata se ponovo uključuje.

Tajmer

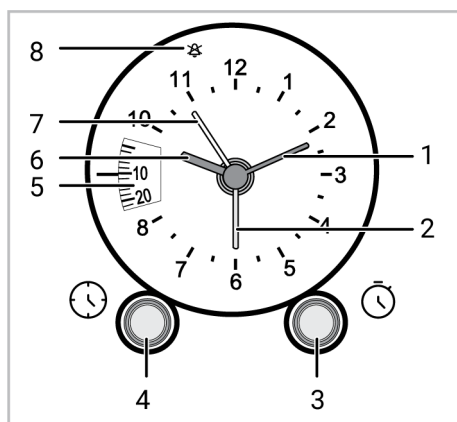

1 Kazaljka za minute (zlato)

2 Početak kuvanja (narandžasta)

3 Dugme za podešavanje vremena kuvanja/ vremena završetka

4 Dugme za podešavanje tačnog vremena

5 Ekran vremena kuvanja









6 Kazaljka za sat (zlatna)

7 Kazaljka za alarm (žuta)

8 Simbol otkazivanja alarma

3.3 Radne funkcije rerne

Na tabeli funkcija; prikazane su radne funkcije koje možete koristiti u vašoj rerni i najviše i najniže temperature koje se mogu podesiti za ove funkcije. Redoslijed prikazanih režima rada može se razlikovati od rasporeda na vašem proizvodu.

Simbol funkcije	Opis funkcije	Temperaturni opseg (°C)	Opis i upotreba
	Rad sa ventilatorom	-	Rerna se ne zagreva. Radi samo ventilator (na zadnjoj strani). Odgovara za otapanje zamrznute hrane, sporo i na sobnoj temperaturi i za rashlađivanje pečene hrane. Vreme potrebno za odmrzavanje celog komada mesa je duže nego za hranu sa žitaricama.
	Gornji i donji grejač	*	Hrana se zagreva odozgo i odozdo u isto vreme. Pogodno za torte, kolače ili kolače i variva u kalupima za pečenje. Kuvanje se vrši na jednoj posudi.
	Donji grejač	*	Uključen je samo donji grejač. Pogodan je za hranu za koju želite da na dnu malo potamni. Ovu funkciju treba koristiti i za jednostavno paročišćenje.
	Gornji i donji grejač + ventilator	*	Vrući vazduh zagrejan gornjim i donjim grejačima raspoređuje se ravnomerno i brzo kroz rernu pomoću ventilatora. Pečenje u samo jednom plehu.
	Grejanje s ventilatorom	*	Vrući vazduh zagrejan grejačem ventilatora se ravnomerno i brzo distribuira kroz pećnicu sa ventilatorom. Pogodan je za kuvanje u više posuda na različitim nivoima polica.
	Funkcija "3D"	*	Funkcije gornjeg grejanja, donjeg grejanja i grejanja ventilatora rade. Svaka strana proizvoda koji se kuva peče se podjednako i brzo. Kuvanje se vrši na jednoj posudi.
	Puni grill	*	Veliki grill na gornjem delu rerne radi. Pogodan je za grilovanje velikih količina.
	Niski grill + ventilator	*	Vruć vazduh zagrejan tokom funkcije malog grila brzo se raspoređuje u rerni ventilatorom. Pogodan je za grilovanje malih količina.

* Vaš proizvod radi u temperaturnom opsegu navedenom na dugmetu za temperaturu.

3.4 Dodaci uređaja

Uz vaš uređaj su isporučeni razni dodaci. U ovom odeljku dostupni su opisi dodataka i opisi pravilnog korišćenja. Dodaci koji se dostavljaju uz uređaj se mogu razlikovati u zavisnosti od modela uređaja. Možda uz vaš uređaj ne postoji svaki dodatak opisan u uputstvu za upotrebu.



Pleholvi unutar vašeg uređaja se mogu deformisati zbog uticaja temperature. Navedeno neće uticati na funkcionalnosti. Deformacija nestaje kada se pleh ohladi.

Standardni pleh

Koristi se za testa, smrznutu hranu i velike komade pečenja.

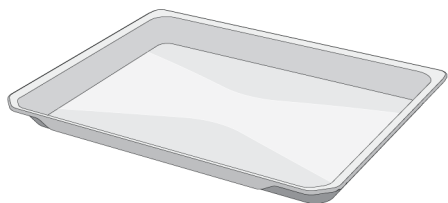

Duboki pleh

Koristi se za testo, velike komade pečenja, sočna jela ili za sakupljanje masnoće tokom grilovanja.

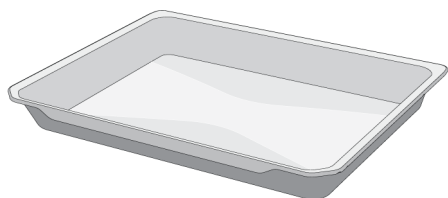

Žičani gril

Koristi se za pečenje ili stavljanje hrane hrane koja će se peći, pržiti ili kuvati u kaserolama na željenu policu.

Na modelima sa žičanim policama :

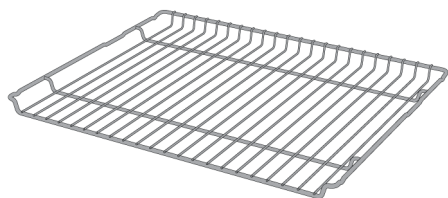

Na modelima bez žičanih policama :

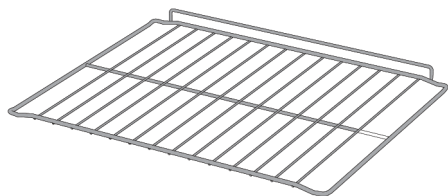

3.5 Korišćenje dodataka uređaja

Police za pripremu hrane

Postoji 5 nivoa položaja policia u prostoru za pripremu hrane. Redosled policia je označen brojevima na prednjem okviru rerne.

Na modelima sa žičanim policama :

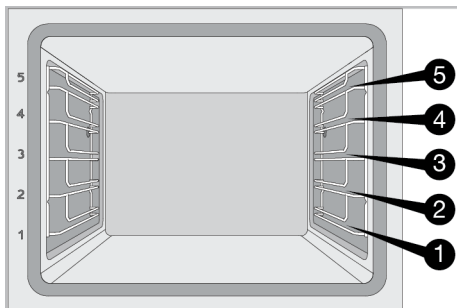

Na modelima bez žičanih policama :

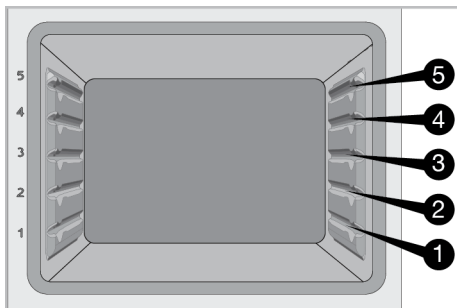

Postavljanje žice za gril na policama za pečenje

Na modelima sa žičanim policama :

Od presudnog je značaja pravilno postaviti žicu za gril na bočne žičane police. Dok postavljate žicu za gril na policu, otvoreni deo mora biti na prednjoj strani. Za bolje rezultate spremanja hrane, žica za gril mora biti pričvršćena graničnikom na žičanoj polici. Ne sme mimoći taj graničnik i dodirivati stražnji zid rerne.

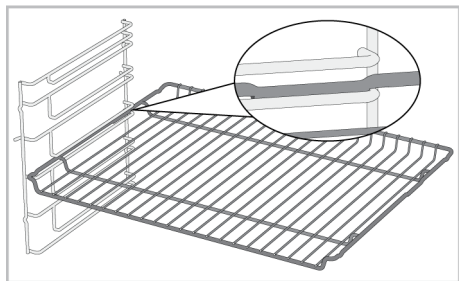

Na modelima bez žičanih policica :

Ključno je da žicu za gril propisno postavite na bočne police. Žica za gril se u samo jednom smeru može postaviti na policu. Dok postavljate žicu za gril na policu, otvoreni deo mora biti na prednjoj strani.

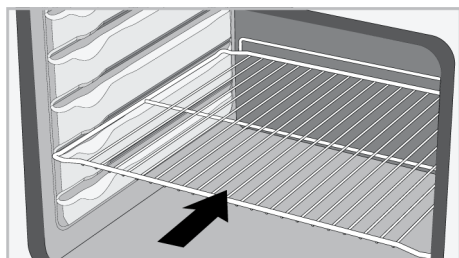

Postavljanje pleha na police za pečenje

Na modelima sa žičanim policama :

Takođe je od presudnog značaja pravilno postaviti plehove na žičane bočne police. Dok postavljate pleh na željenu policu, njegova strana dizajnirana za držanje mora biti okrenuta sa prednje strane. Za bolje rezultate pečenja, pleh mora biti pričvršćen graničnikom za žičanu policu. Ne sme mimoići taj graničnik i dodirivati stražnji zid rerne.

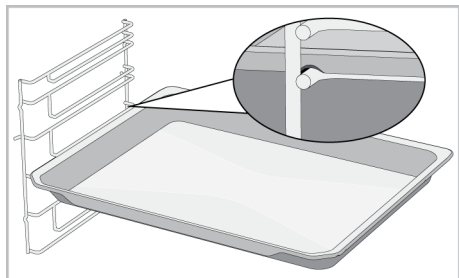

Na modelima bez žičanih policica :

Takođe je od presudnog značaja propisno postaviti plehove na bočne police. Pleh se u samo jednom smeru može postaviti na policu. Dok postavljate pleh na željenu policu, njegova strana dizajnirana za držanje mora biti okrenuta sa prednje strane.

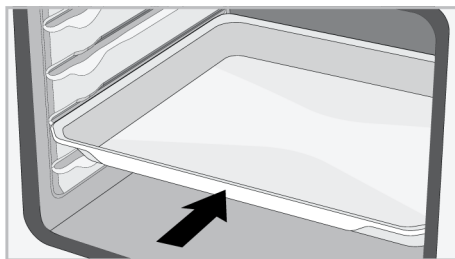

Funkcija zaustavljanja žice za gril

Uređaj ima funkciju graničnika koji sprečava prevrtanje žice za gril sa žičane police. Ovom funkcijom lako i bezbedno možete izvaditi hranu. Dok uklanjate žicu za gril, možete je povući prema napred dok ne dosegne graničnik. Morate preći preko graničnika da biste ga potpuno izvukli.

Na modelima sa žičanim policama :

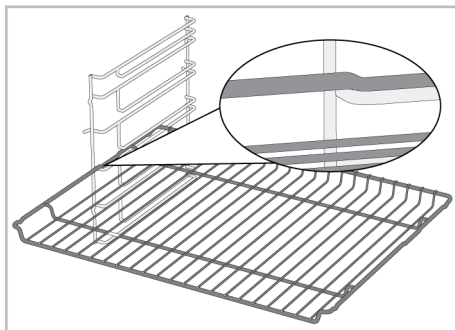

Na modelima bez žičanih policica :

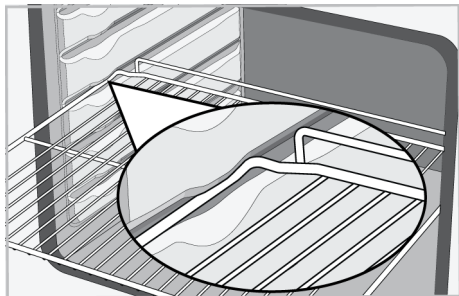

Funkcija graničnika pleha - Na modelima sa žičanim policama

Postoji i funkcija graničnika koji sprečava ispadanje pleha sa žičane police. Prilikom uklanjanja pleha, otpustite ga sa zapreke sa zadnje strane i povucite prema sebi dok ne dosegne prednja strana. Morate preći preko graničnika da biste ga potpuno izvukli.

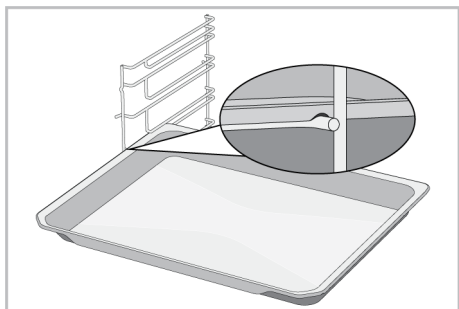
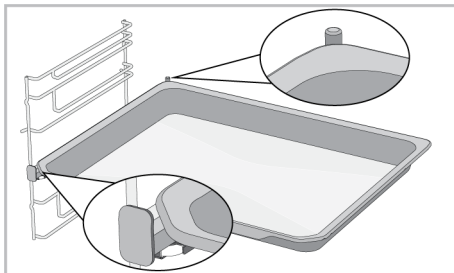
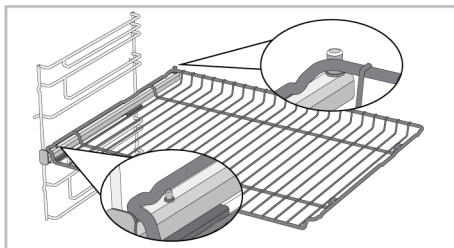

Pravilno postavljanje žičane police i pleha na teleskopske šine-Na modelima sa žičanim policama i teleskopskim modelima

Teleskopske šine vam omogućavaju da lako postavite i izvadite žičanu policu ili pleh. Kada postavljate pleh ili žičanu policu u teleskopske šine, proverite da li su ispuččenja na prednjem i zadnjem delu šine pravilno postavljena na ivice žičane police ili pleha (prikazano na slici).

3.6 Tehničke specifikacije

Opšte specifikacije	
Spoljne dimenzije proizvoda (visina/širina/dubina) (mm)	595 /594 /567
Dimenzije za ugradnju rerne (visina / širina / dubina) (mm)	590 - 600 /560 /min. 550
Napon / Frekvencija	220-240 V ~; 50 Hz
Tip i presek kabla koji se koristi / adekvatan za upotrebu u proizvodu	min. H05VV-FG 3 x 1,5 mm ²
Ukupna potrošnja električne energij (kW)	2,6
Vrsta rerne	Multifunkcionalna rerna

SR

Osnove: Informacije o energetske nalepnici kućnih električnih rerni date su u skladu sa standardom EN 60350-1 / IEC 60350-1. Vrednosti su određene u funkcijama Gornji i donji grejač ili (ako postoji) Gornji i donji grejač + ventilator sa standardnim opterećenjem.

Klasa energetske efikasnosti se određuje u skladu sa sledećim prioritetima u zavisnosti od toga da li relevantne funkcije postoje na uređaju ili ne. 1-Eko grejanje s ventilatorom , 2-Grejanje s ventilatorom , 3-Niski gril + ventilator , 4-Gornji i donji grejač.



Tehničke specifikacije se mogu menjati bez prethodnog upozorenja u cilju poboljšanja kvaliteta uređaja.



Slike u ovom uputstvu su šematske i možda se neće u potpunosti poklapati sa Vašim uređajem.



Vrednosti navedene na nalepnici uređaja ili u dokumentaciji koju ste dobili uz uređaj su dobijene u laboratorijskim uslovima u skladu sa relevantnim standardima. U zavisnosti od radnih uslova u kojima se nalazi uređaj, stvarne vrednosti se mogu razlikovati.

4 Prva upotreba

Pre nego što počnete da koristite svoj proizvod, preporučuje se da uradite kako je navedeno u odgovarajućim odeljcima u nastavku.

4.1 Prvo podešavanje tajmera



Uvek podesite tačno vreme pre upotrebe rerne. Ako ga ne podesite, nećete moći da spremate hranu u nekim režimima rerne.

Tajmer

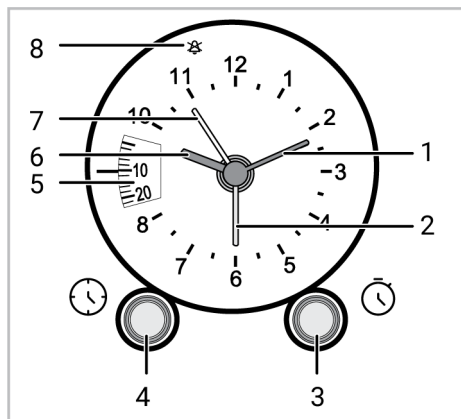

- 1 Kazaljka za minute (zlato)
- 2 Početak kuvanja (narandžasta)
- 3 Dugme za podešavanje vremena kuvanja/ vremena završetka
- 4 Dugme za podešavanje tačnog vremena
- 5 Ekran vremena kuvanja
- 6 Kazaljka za sat (zlatna)
- 7 Kazaljka za alarm (žuta)
- 8 Simbol otkazivanja alarma

Podešavanje tačnog vremena

1. Povucite dugme za podešavanje vremena dana (4) lagano prema sebi, okrenite ga u smeru kazaljke na satu dok se vreme dana ne podesi, a zatim ga otpustite.
⇒ Kada otpustite dugme, tačno vreme je podešeno.



Nikada ne okrećite dugme u smeru suprotnom od kazaljke na satu dok je povučeno.

4.2 Početno čišćenje

1. Skinite svu ambalažu.
2. Izvadite sve dodatke iz rerne isporučene uz proizvod.
3. Uključite proizvod 30 minuta, a zatim ga isključite. Na ovaj način će sagoreti i očistiti se ostaci i slojevi koji su ostali u rerni tokom proizvodnje.
4. Kada uključite proizvod, odaberite najvišu temperaturu i radnu funkciju na kojoj rade svi grejači u vašem proizvodu. See "Radne funkcije rerne [► 50]". U sledećem odeljku možete saznati kako koristiti rernu.
5. Sačekajte da se rerina ohladi.
6. Obrišite površine proizvoda vlažnom krpom ili sunđerom i osušite krpom.

Pre upotrebe dodataka;

Očistite dodatke koje izvadite iz rerne vodom sa deterdžentom i mekanim sunđerom za čišćenje.

NAPOMENA: Neki deterdženti ili sredstva za čišćenje mogu izazvati oštećenja površine. Ne koristite abrazivne deterdžente, praške za čišćenje, kreme za čišćenje ili oštre predmete tokom čišćenja.

NAPOMENA: Prilikom prve upotrebe, dim i miris se mogu pojaviti i trajati nekoliko sati. Ovo je normalno i potrebna vam je samo dobra ventilacija da biste to uklonili. Izbegavajte direktno udisanje dima i mirisa koji nastanu.

5 Korišćenje rerne

5.1 Opšte informacije o korišćenju rerne

Ventilator (Razlikuje se u zavisnosti od modela proizvoda. *Možda nije dostupno kod vašeg modela.)

Vaš proizvod ima ventilator za hlađenje. Ventilator za hlađenje se automatski aktivira kad je potrebno i hladi i prednju stranu proizvoda i nameštaja. Automatski se deaktivira kada se proces hlađenja završi. Vrući vazduh izlazi preko vrata rerne. Nemojte ničim pokrivati ove otvore za ventilaciju. U suprotnom, rerna se može pregrijati. Ventilator za hlađenje kontinuirano radi tokom rada rerne ili nakon isključivanja rerne (otprilike 20-30 minuta). Ako spremate hranu koristeći programiranje tajmera rerne, na kraju vremena pečenja ventilator za hlađenje isključuje se sa svim funkcijama. Korisnik ne može odrediti vreme rada ventilatora za hlađenje. Uključuje se i isključuje automatski. Ovo nije greška.

Svetlo u rerni

Osvetljenje rerne se uključuje kada rerna počne da peče. U nekim je modelima osvetljenje upaljeno tokom pečenja, dok se u nekim modelima isključuje nakon određenog vremena.

5.2 Rad kontrolne jedinice rerne

Tajmer

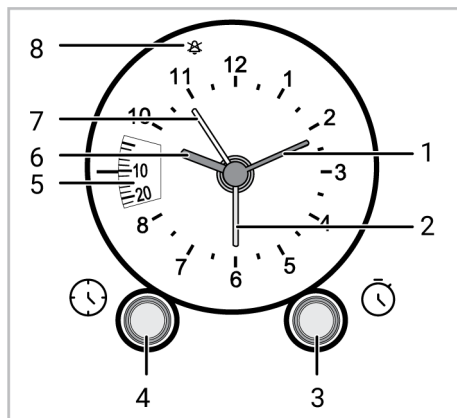

- 1 Kazaljka za minute (zlatno)
- 2 Početak kuvanja (narandžasta)
- 3 Dugme za podešavanje vremena kuvanja/ vremena završetka
- 4 Dugme za podešavanje tačnog vremena
- 5 Ekran vremena kuvanja
- 6 Kazaljka za sat (zlatna)
- 7 Kazaljka za alarm (žuta)
- 8 Simbol otkazivanja alarma

Manuelno spremanje hrane izborom funkcije odabira temperature i radne funkcije rerne

- ✓ Možete spremati hranu tako što ćete izvršiti manuelnu kontrolu (pod vašom kontrolom) bez podešavanja vremena spremanja hrane odabirom temperature i radne funkcije specifične za vašu hranu.
1. Okrenite dugme 3 u smeru kazaljke na satu do simbola  na ekranu za vreme spremanja hrane.
 2. Lagano povucite okruglo dugme (3) prema sebi i poravnajte pokazivač za početak spremanja hrane (narandžasta) (2) sa kazaljkom za sat (6).

3. Otpustite okruglo dugme (3) i okrenite ga u smeru kazaljke na satu da biste doveli do simbola "☞" na ekranu za vreme spremanja hrane.
4. Stavite hranu u rernu.
5. Izaberite radnu funkciju na kojoj želite da spremate hranu pomoću okruglog dugmeta za izbor funkcija.
6. Podesite temperaturu na kojoj želite da spremate hranu s okruglim dugmetom za temperaturu.
 - ⇒ Vaša rerna će odmah početi da radi na izabranoj funkciji i temperaturi, a lampica za temperaturu će se upaliti. Kada temperatura u rerni dostigne podešenu temperaturu, lampica za temperaturu se isključuje. Rerna se ne isključuje automatski nakon početka pripreme hrane. Morate sami kontrolisati spremanje hrane i isključiti rernu.
7. **Da biste isključili rernu kada je spremanje hrane završeno:** Isključite okruglu dugmad za izbor funkcija i izbor temperature u položaj „isključeno“ (nagore). Okrenite dugme 3 u smeru kazaljke na satu do simbola ○ na ekranu za vreme spremanja hrane.

Spremanje hrane podešavanjem vremena spremanja hrane;

- ✓ Rernu možete automatski isključiti po isteku vremena odabirom temperature i radne funkcije specifične za vašu hranu i podešavanjem vremena spremanja hrane na tajmeru.
1. Okrenite dugme 3 u smeru kazaljke na satu do simbola ○ na ekranu za vreme spremanja hrane.
 2. Podesite željeno vreme spremanja hrane na ekranu za vreme spremanja hrane okretanjem okruglog dugmeta 3 u smeru kazaljke na satu.

 Maksimalno vreme koje se može podesiti za vreme završetka spremanja hrane je 180 minuta. Program će se otkazati u slučaju nestanka struje. Morate reprogramirati rernu.

3. Stavite hranu u rernu.
4. Izaberite radnu funkciju na kojoj želite da spremate hranu pomoću okruglog dugmeta za izbor funkcija.
5. Podesite temperaturu na kojoj želite da spremate hranu s okruglim dugmetom za temperaturu.
 - ⇒ Vaša rerna će odmah početi da radi na izabranoj funkciji i temperaturi, a lampica za temperaturu će se upaliti. Kada temperatura u rerni dostigne podešenu temperaturu, lampica za temperaturu se isključuje. Čuje se zvuk upozorenja i rerna prestaje da peče.
6. **Da biste isključili rernu kada je spremanje hrane završeno:** Isključite okruglu dugmad za izbor funkcija i izbor temperature u položaj „isključeno“ (nagore). Okrenite dugme 3 u smeru kazaljke na satu do simbola ○ na ekranu za vreme spremanja hrane.

Da vreme završetka spremanja hrane podesite na odloženo;

- ✓ odabirom temperature i radne funkcije specifične za vaše jelo, možete podesiti vreme spremanja hrane i vreme spemanja hrane na odloženo vreme, omogućavajući rerni da se automatski pokrene i isključi.
1. Okrenite dugme 3 u smeru kazaljke na satu do simbola ○ na ekranu za vreme spremanja hrane.

2. Podesite vreme početka spremanja hrane pomoću pokazivača za početak spremanja hrane (2) (narandžasta) tako što ćete povući okruglo dugme 3 prema sebi.
3. Otpustite okruglo dugme 3.
4. Podesite željeno vreme spremanja hrana na ekranu za vreme spremanja hrane okretanjem okruglog dugmeta 3 u smeru kazaljke na satu.
5. Stavite hranu u rernu.
6. Izaberite radnu funkciju na kojoj želite da spremate hranu pomoću okruglog dugmeta za izbor funkcija.
7. Podesite temperaturu na kojoj želite da spremate hranu s okruglim dugmetom za temperaturu.

⇒ Kada dođe vreme početka spremanja hrane, rerna počinje da radi odmah na izabranoj funkciji i temperaturi i lampica temperature se pali. Kada temperatura u rerni dostigne podešenu temperaturu, lampica za temperaturu se isključuje. Kada se vreme spremanja hrane završi, oglasiće se ton upozorenja i rerna će prestati da sprema hranu.

8. **Da biste isključili rernu kada je spremanje hrane završeno:** Isključite okruglu dugmad za izbor funkcija i izbor temperature u položaj „isključeno“

6 Opšte informacije o pečenju

U ovom odeljku možete pronaći savete za pripremu i spremanje hrane.

Pored toga, u ovom sektoru su opisana neka od jela koje su testirali proizvođači i najprikladnija podešavanja za ta jela. Takođe su navedena odgovarajuća podešavanja rerne i dodatka za ta jela.

(nagore). Okrenite dugme 3 u smeru kazaljke na satu do simbola  na ekranu za vreme spremanja hrane.

Korišćenje sata kao alarma

Sat proizvoda takođe možete da koristite za bilo kakvo upozorenje ili podsetnik koji se ne odnosi samo na program spremanja hrane. Sat alarma ne utiče na funkcije rerne. Koristi se samo kao upozorenje. Na primer, ovu funkciju možete da koristite kada želite da okrenete hranu u rerni u određenom trenutku. Alarmni sat će vam signal kada istekne vreme koje ste postavili.



Maksimalno vreme alarma može biti 55 minuta.

Podešavanje vremena alarma

1. Podesite kazaljku alarmnog sata (žuta) (7) na željeni sat na brojčaniku okretanjem okruglog dugmeta za podešavanje vremena (4) udesno ili ulevo.
 - ⇒ Alarm će se oglasiti na kraju podešenog vremena.

Isključivanje alarma

1. Čim se začuje alarm, okrenite okruglo dugme (4) udesno ili ulevo da pomerite kazaljku alarmnog sata (žuto) (7) na simbol za poništavanje alarma  kako biste isključili alarm.

6.1 Opšta upozorenja o pečenju hrane u rerni

- Dok otvarate vrata rerne za vreme ili nakon pečenja, može se pojaviti vruća para. Para može izazvati opekotine na rukama, licu i/ili očima. Kada otvarate vrata rerne, stanite na propisnu udaljenost
- Intenzivna para koja se stvara tokom pečenja može stvoriti kondenzovane kapljice vode na unutrašnjosti i

spoljašnjosti rerne i na gornjim delovima nameštaja zbog temperaturne razlike. To je normalna i fizička pojava.

- Temperatura i vreme spremanja hrane predviđeni za izvesno jelo mogu varirati u zavisnosti od recepta i količine. Iz tog razloga, ove vrednosti su date okvirno.
- Uvek izvadite neupotrebljene dodatke iz rerne pre nego što započnete sa spremanjem hrane. Dodaci koji ostanu u rerni mogu osujetiti pripremu vašeg jela korišćenjem predviđenih vrednosti.
- Za jela koja pripremate prema sopstvenom receptu, možete kao referencu koristiti slična jela data u tabelama za pripremu.
- Upotreba isporučenih dodataka osigurava najbolje performanse u pripremi. Uvek se pridržavajte upozorenja i informacija koje je proizvođač dao za ostalo posuđe koje koristite.
- Izrežite papir za pečenje koji ćete koristiti u pripremi na veličinu koja je odgovarajuća za posudu u kojoj planirate da spremate jelo. Papir za pečenje koji prelazi preko posude može stvoriti opasnost od požara i uticati na kvalitet vaše pečene hrane. Koristite papir za pečenje koji ćete koristiti u navedenom temperaturnom opsegu.
- da biste postigli dobre performanse pečenja, postavite hranu na preporučenu ispravnu policu. Ne menjajte položaj police tokom pečenja.

6.1.1 Peciva i hrana iz rerne

Opšte informacije

- Da biste postigli dobre performanse pečenja preporučujemo upotrebu dodataka proizvoda. Ako koristite spoljni pribor za spremanje jela, preferirajte tamno posuđe koje se ne lepi i koje je otporno na toplotu.
- Ako je u tabeli za pečenje preporučeno prethodno zagrevanje, obavezno stavite hranu u rernu nakon prethodnog zagrevanja

- Ako ćete hranu spremati uz upotrebu posuđa na žičanoj polici, posudu stavite na sredinu žičane police, a ne blizu stražnjeg zida.
- Svi materijali koji se koriste u pravljenju peciva treba da budu sveži i na sobnoj temperaturi.
- Status spremanja hrane može varirati u zavisnosti od količine hrane i veličine posuđa.
- Metalni, keramički i stakleni kalupi produžavaju vreme kuvanja, a donje površine peciva ne porumene ravnomerno.
- Ako koristite papir za pečenje, na donjoj površini namirnice može se primetiti malo porumenelosti. U ovoj situaciji, možda ćete morati da produžite period kuvanja za otprilike 10 minuta.
- Vrednosti navedene u tabelama za spremanje određene su nakon rezultata testiranja izvršenih u našim laboratorijama. Vrednosti koje budu vama odgovarale mogu se razlikovati od tih vrednosti.
- Stavite hranu na odgovarajuću policu koja se preporučuje u tabeli za spremanje hrane. Polica br. 1. je donja policu rerne.

Saveti za pečenje kolača

- Ako je kolač previše suv, povećajte temperaturu za 10°C i skratite vreme pečenja.
- Ako je kolač nepečen, koristite malu količinu tečnosti ili smanjite temperaturu za 10°C.
- Ako je vrh kolača izgoreo, stavite ga na donju policu, smanjite temperaturu i produžite vreme pečenja.
- Ako je unutrašnjost torte dobro pečena, a spolja lepljiva, koristite manje tečnosti, smanjite temperaturu i produžite vreme kuvanja.

Saveti za pecivo

- Ako je pecivo previše suvo, povećajte temperaturu za 10°C i skratite vreme pečenja. Navlažite slojeve testa prelivom od mleka, ulja, jaja i jogurta.

- Ako se pecivo predugo peče, vodite računa da debljina testa ne bude veća od dubine pleha.
- Ako površina peciva potamni, ali donji deo nije pečen, vodite računa da ne koristite veliku količinu preliva na dnu peciva. Probajte da ravnomerno rasporedite preliv između slojeva testa i preko površine peciva da biste postigli ravnomerno tamnu boju peciva.
- Pecite testo u položaju i na temperaturi prema vrednostima datim u tabeli. Ako dno i dalje nije dovoljno tamno, stavite ga na donju policu prilikom narednog pečenja.

Tabela za spremanje peciva i hrane za pečenje

Predlozi za pečenje u samo jednom plehu

Hrana	Dodaci koje možete koristiti	Radna funkcija	Pozicija policia	Temperatura (°C)	Vreme pečenja (minimalno) (okvirno)
Torta na poslužavniku	Standardni pleh *	Gornji i donji grejač	3	180	30 ... 40
Torta u kalupu	Okrugli kalup za torte na žičanom grilu** **	Grejanje s ventilatorom	2	180	30 ... 40
Sitni kolači	Standardni pleh *	Gornji i donji grejač	3	160	25 ... 35
Sitni kolači	Standardni pleh *	Grejanje s ventilatorom	Na modelima sa žičanim policama : 3 Na modelima bez žičanih policia : 2	150	25 ... 35
Biskvit torta	Okrugli kalup za torte, prečnika 26 cm sa stezaljkom na žičanom grilu **	Gornji i donji grejač	2	160	30 ... 40
Biskvit torta	Okrugli kalup za torte, prečnika 26 cm sa stezaljkom na žičanom grilu **	Grejanje s ventilatorom	2	160	30 ... 40
Keksići	Pleh za testa *	Gornji i donji grejač	3	170	25 ... 35
Keksići	Pleh za testa *	Grejanje s ventilatorom	3	170	20 ... 30
Peciva	Standardni pleh *	Gornji i donji grejač + ventilator	2	200	35 ... 45
Lepinja	Standardni pleh *	Gornji i donji grejač	2	200	20 ... 30
Lepinja	Standardni pleh *	Grejanje s ventilatorom	3	180	20 ... 30
Celi hleb	Standardni pleh *	Gornji i donji grejač	3	200	30 ... 40
Celi hleb	Standardni pleh *	Grejanje s ventilatorom	3	200	30 ... 40
Lazanje	Staklena/ metalni pravouga ona posuda na žičanom grilu **	Gornji i donji grejač	2 ili 3	200	30 ... 40

Hrana	Dodaci koje možete koristiti	Radna funkcija	Pozicija polica	Temperatura (°C)	Vreme pečenja (minimalno) (okvirno)
Pita od jabuka	Okrugli crni metalni kalup, prečnika 20 cm na žičanom grilu **	Gornji i donji grejač	2	180	50 ... 70
Pita od jabuka	Okrugli crni metalni kalup, prečnika 20 cm na žičanom grilu **	Grejanje s ventilatorom	2	170	50 ... 70
Pizza	Standardni pleh *	Gornji i donji grejač	2	200 ... 220	10 ... 20

Predlozi za kuvanje sa dve posude

Hrana	Dodaci koje možete koristiti	Radna funkcija	Pozicija polica	Temperatura (°C)	Vreme pečenja (minimalno) (okvirno)
Sitni kolači	2-Standardni pleh * 4-Pleh za testa *	Grejanje s ventilatorom	2 - 4	Na modelima sa žičanim policama :150 Na modelima bez žičanih polica :140	Na modelima sa žičanim policama : 25 ... 40 Na modelima bez žičanih polica : 30 ... 45
Keksići	2-Standardni pleh * 4-Pleh za testa *	Grejanje s ventilatorom	2 - 4	170	25 ... 35
Peciva	1-Standardni pleh * 4-Pleh za testa *	Grejanje s ventilatorom	1 - 4	180	35 ... 45
Lepinja	2-Standardni pleh * 4-Pleh za testa *	Grejanje s ventilatorom	2 - 4	180	20 ... 30

Prethodno zarijavanje se preporučuje za svu hranu.

*Ovi dodaci možda nisu uključeni u vaš proizvod.

**Ovi dodaci nisu uključeni u vaš proizvod. Oni su komercijalno dostupni dodaci.

6.1.2 Meso, riba i živinsko meso

Ključne tačke o grilovanju

- Pečenje celog pileta, ćurke i velikih komada mesa sa dresingom poput limunovog soka i crnog bibera koji se stavlja pre pečenja, poboljšaće performanse pečenja
- Potrebno je 15 do 30 minuta duže za pečenje mesa sa kostima u odnosu na pečenje iste količine mesa bez kostiju.

- Za svaki centimetar debljine mesa je potrebno približno 4 do 5 minuta pečenja.
- Nakon isteka vremena pečenja, ostavite meso u rerni oko 10minuta. Sokovi se bolje raspoređuju kroz meso i ne cure kada se meso seče.
- Ribu postavite u sredinu žičane police na dnu u vatrostalnoj posudi.
- Kuvajte preporučena jela prema tabeli za spremanje hrane sa jednim plehom.

Tabela za spremanje mesa, ribe i živinskog mesa

Hrana	Dodaci koje možete koristiti	Radna funkcija	Pozicija polica	Temperatura (°C)	Vreme pečenja (minimalno) (okviro)
Stek (celi) / Prženi (1 kg)	Standardni pleh *	Gornji i donji grejač + ventilator	3	15 min. 250/ maks, nakon 180 ... 190	60 ... 80
Jagnjeća plečka (1,5-2 kg)	Standardni pleh *	Gornji i donji grejač + ventilator	3	15 min. 250/ maks, nakon 170	110 ... 120
Pečena piletina (1,8-2 kg)	Žičani gril * Stavite jednu posudu na donju policu.	Gornji i donji grejač + ventilator	2	15 min. 250/max, nakon 190	60 ... 80
Pečena piletina (1,8-2 kg)	Žičani gril * Stavite jednu posudu na donju policu.	Grejanje s ventilatorom	2	200 ... 220	60 ... 80
Pečena piletina (1,8-2 kg)	Žičani gril * Stavite jednu posudu na donju policu.	Funkcija "3D"	2	15 min. 250/max, nakon 190	60 ... 80
Ćurka (5,5 kg)	Standardni pleh *	Gornji i donji grejač + ventilator	1	25 min. 250/ maks, nakon 180 ... 190	150 ... 210
Ćurka (5,5 kg)	Standardni pleh *	Funkcija "3D"	1	25 min. 250/ maks, nakon 180 ... 190	150 ... 210
Riba	Žičani gril * Stavite jednu posudu na donju policu.	Gornji i donji grejač + ventilator	3	200	20 ... 30
Riba	Žičani gril * Stavite jednu posudu na donju policu.	Funkcija "3D"	3	200	20 ... 30

Prethodno zarijavanje se preporučuje za svu hranu.

*Ovi dodaci možda nisu uključeni u vaš proizvod.

**Ovi dodaci nisu uključeni u vaš proizvod. Oni su komercijalno dostupni dodaci.

6.1.3 Gril

Kada grilujete meso, ribu ili živinu, ona brzo potamni, ima lepu koru i ne isušuje se. Fileti mesa, komadići mesa i kobasice su naročito pogodni za grilovanje, kao i povrće sa visokim sadržajem vode poput paradajza i crnog luka.

Opšta upozorenja

- Hrana koja nije adekvatna za grilovanje predstavlja opasnost od nastanka požara. Grilujte samo hranu koja se sme

obrađivati na temperaturi za intenzivno grilovanje. Takođe, hranu ne stavljajte predaleko u zadnji deo grila. Ovo je najtoplije područje i masna hrana se može zapaliti.

- Za vreme grilovanja zatvorite vrata rerne. Nikada ne grilujte sa otvorenim vratima rerne. Vruće površine mogu izazvati opekotine!**

Ključne tačke grila

- Pripremite hranu slične debljine i težine što je više moguće za grilovanje.
- Rasporedite komade koji će se grilovati na žičanu policu ili u pleh za pečenje sa žičanom policom tako da površina hrane nije veća od površine grejača.
- U zavisnosti od debljine komada za gril, vremena pripreme data u tabeli mogu varirati.

- Ubacite žičanu policu ili pleh za grilovanje na željeni nivo u rerni. Ako grilujete na žičanoj polici, ubacite pleh na nižu visinu kako bi prikupljao masnoću. Pleh koji ćete ubaciti trebalo bi da bude veličine tako da pokriva celokupnu površinu grila. Takav pleh možda nije priložen uz proizvod. Dodajte malo vode u pleh zbog lakšeg čišćenja.

Tabela za gril

Hrana	Dodaci koje možete koristiti	Pozicija police	Temperatura (°C)	Vreme pečenja (minimalno) (okvirno)
Riba	Žičani gril	4 - 5	250	20 ... 25
Piletina u komadima	Žičani gril	4 - 5	250	25 ... 35
Ćufte (teletina) - 12 količina	Žičani gril	4	250	20 ... 30
Jagnjeći kotleti	Žičani gril	4 - 5	250	20 ... 25
Odrezak - (meso seckano na kockice)	Žičani gril	4 - 5	250	25 ... 30
Teleći kotleti	Žičani gril	4 - 5	250	25 ... 30
Gratinirano povrće	Žičani gril	4 - 5	220	20 ... 30
Tostirani hleb	Žičani gril	4	250	1 ... 4

Preporučuje se prethodno zagrevanje 5 minuta za svu hranu koja se griluje.
Komade hrane okrenite nakon 1/2 ukupnog vremena spremanja hrane.

Niski gril + ventilator

Hrana	Dodaci koje možete koristiti	Radna funkcija	Pozicija police	Temperatura (°C)	Vreme pečenja (minimalno) (okvirno)
Riba	Žičani gril	Niski gril + ventilator	4	200	30 ... 35
Piletina u komadima	Žičani gril	Niski gril + ventilator	4	250	25 ... 35
Ćufte (teletina) - 12 količina	Žičani gril	Niski gril + ventilator	4	250	30 ... 40
Stek (celi) / Prženi (1 kg)	Žičani gril - Stavite jednu posudu na donju policu.	Niski gril + ventilator	3	15 min. 250, nakon 180 ... 190	90 ... 110

Nemojte prethodno zagrevati posuđe preporučeno u ovoj tabeli za roštilj.

6.1.4 Testna jela

- Jela u ovoj tabeli pripremljena su u skladu sa standardom EN 60350-1 kako bi se olakšalo testiranje proizvoda za kontrolne ustanove.

Tabela načina spremanja testnih obroka

Predlozi za pečenje u samo jednom plehu

SR

Hrana	Dodaci koje možete koristiti	Radna funkcija	Pozicija polica	Temperatura (°C)	Vreme pečenja (minimalno) (okvirno)
Pecivo (slatki kolačić)	Standardni pleh *	Gornji i donji grejač	3	140	20 ... 30
Pecivo (slatki kolačić)	Standardni pleh *	Grejanje s ventilatorom	Na modelima sa žičanim policama :3 Na modelima bez žičanih polica :2	140	15 .. 25
Sitni kolači	Standardni pleh *	Gornji i donji grejač	3	160	25 ... 35
Sitni kolači	Standardni pleh *	Grejanje s ventilatorom	Na modelima sa žičanim policama : 3 Na modelima bez žičanih polica : 2	150	25 ... 35
Biskvit torta	Okrugli kalup za torte, prečnika 26 cm sa stezaljkom na žičanom grilu **	Gornji i donji grejač	2	160	30 ... 40
Biskvit torta	Okrugli kalup za torte, prečnika 26 cm sa stezaljkom na žičanom grilu **	Grejanje s ventilatorom	2	160	30 ... 40
Pita od jabuka	Okrugli crni metalni kalup, prečnika 20 cm na žičanom grilu **	Gornji i donji grejač	2	180	50 ... 70
Pita od jabuka	Okrugli crni metalni kalup, prečnika 20 cm na žičanom grilu **	Grejanje s ventilatorom	2	170	50 ... 70

Predlozi za kuvanje sa dve posude

Hrana	Dodaci koje možete koristiti	Radna funkcija	Pozicija polica	Temperatura (°C)	Vreme pečenja (minimalno) (okvirno)
Sitni kolači	2-Standardni pleh * 4-Pleh za testa *	Grejanje s ventilatorom	2 - 4	Na modelima sa žičanim policama :150 Na modelima bez žičanih polica :140	Na modelima sa žičanim policama : 25 ... 40 Na modelima bez žičanih polica : 30 ... 45
Pecivo (slatki kolačić)	2-Standardni pleh * 4-Pleh za testa *	Grejanje s ventilatorom	2 - 4	140	15 ... 25

Prethodno zarijavanje se preporučuje za svu hranu.

*Ovi dodaci možda nisu uključeni u vaš proizvod.

**Ovi dodaci nisu uključeni u vaš proizvod. Oni su komercijalno dostupni dodaci.

Gril

Hrana	Dodaci koje možete koristiti	Pozicija polica	Temperatura (°C)	Vreme pečenja (minimalno) (okvirno)
Ćufte (teletina) - 12 količina	Žičani gril	4	250	20 ... 30
Tostirani hleb	Žičani gril	4	250	1 ... 4

Preporučuje se prethodno zagrevanje 5 minuta za svu hranu koja se griluje.

Komade hrane okrenite nakon 1/2 ukupnog vremena spremanja hrane.

7 Održavanje i čišćenje

7.1 Opšte informacije o čišćenju

Opšta upozorenja

- Sačekajte da se uređaj ohladi pre čišćenja. Vruće površine mogu izazvati opekotine!
- Nemojte nanositi deterdžente direktno na vruće površine. Ovo može izazvati trajne mrlje.
- Detaljno očistite i osušite uređaj nakon svake upotrebe. Na taj način ćete lakše ukloniti ostatke hrane, čime izbegavate da ti ostaci izgore tokom sledeće upotrebe uređaja. Time se produžava vek trajanja uređaja i smanjuju problemi sa kojima se često suočavaju korisnici.
- Ne koristite sredstva za paročišćenje za čišćenje uređaja.
- Neki deterdženti ili sredstva za čišćenje mogu izazvati oštećenja površine. Neodgovarajuća sredstva za čišćenje su: izbeljivač, proizvodi za čišćenje koji sadrže amonijak, kiselinu ili hlorid, proizvodi za čišćenje parom, sredstva za uklanjanje kamenca, sredstva za uklanjanje mrlja i rđe, abrazivna sredstva za čišćenje (kreme za čišćenje, prašak za ribanje, krema za ribanje, abrazivno sredstvo i pribor za struganje, žica, sunđer, krpe za čišćenje koje upija prljavštinu i ostatke deterdženta).

- Za čišćenje nakon svake upotrebe nije potreban poseban materijal za čišćenje. Uređaj očistite deterdžentom za pranje posuđa, toplom vodom i mekom krpom ili sunđerom i osušite suvom krpom.
- Obavezno nakon čišćenja potpuno obrišite preostalu tečnost i odmah očistite hranu isprskanu okolo tokom pečenja.
- Ne perite nijednu komponentu vašeg uređaja u mašini za pranje sudova.

Površine od inoksa i nerđajuće površine

- Ne koristite sredstva za čišćenje koja sadrže kiselinu ili hlor za čišćenje površina od nerđajućeg čelika ili inoksa i ručica.
- Površina od nerđajućeg inoksa može vremenom promeniti boju. To je normalno. Nakon svakeog rada, očistite deterdžentom pogodnim za nerđajuću površinu ili površinu od inoksa.
- Koristite meku krpu sa tečnim deterdžentom (neabrazivnim) pogodnim za čišćenje površina od inoksa, pri čemu treba da obratite pažnju da brišete samo u jednom pravcu.
- Odstranite mrlje od kamenca, ulja, škroba i proteina na staklenim površinama i površinama od inoksa bez odlaganja. Mrlje mogu zarđati nakon duže vremena.

- Sredstva za čišćenje poprskana/ nanešena na površinu treba odmah očistiti. Abrazivna sredstva za čišćenje ostavljena na površini uzrokuju pojavu belih mrlja na površini.

Emajlirane površine

- Nakon svake upotrebe, emajlirane površine očistite deterdžentom za pranje posuđa, toplom vodom i mekom krpom ili sunđerom i osušite suvom krpom.
- Ako vaš proizvod ima funkciju lakog čišćenja parom, možete izvršiti lako čišćenje parom za netvrdočornu trenutnu nečistoću. (Pogledajte "Jednostavno paročišćenje [▶ 68]".)
- Za tvrdokorne mrlje može se koristiti sredstvo za čišćenje rerne i grila koje se preporučuje na internet stranici vašeg proizvoda i sunđer za čišćenje koje ne ostavlja ogrebotine. Ne koristite neko drugo sredstvo za čišćenje rerne u tom slučaju.
- Da biste očistili prostor predviđen za spremanje hrane, rerne se mora ohladiti. Čišćenje vrućih površina izazvaće i opasnost od požara i oštećenja emajlirane površine.

Katalitičke površine

- Bočne strane u prostoru za spremanje hrane mogu biti prekrivene samo emajliranim ili katalitičkim zidovima. Navedeno zavisi od modela.
- Katalitički zidovi imaju laganu mat i poroznu površinu. Katalitički zidovi rerne se ne smeju čistiti.
- Katalitičke površine apsorbuju ulje zahvaljujući svojoj poroznoj strukturi i počinju sjajiti kada je površina zasićena uljem, u tom slučaju preporučuje se zamena delova.

Staklene površine

- Pri čišćenju staklenih površina ne koristite strugače od tvrdog metala i abrazivne materijale za čišćenje. Isti mogu oštetiti staklenu površinu.

- Proizvod očistite deterdžentom za pranje posuđa, toplom vodom i mekom krpom od sitnih vlakana koja je predviđena za čišćenje staklenih površina i osušite suvom krpom od sitnih vlakana.
- Ako posle čišćenja ima ostatka deterdženta, obrišite ga hladnom vodom i osušite čistom i suvom krpom od sitnih vlakana. Sledeći put preostali deterdžent može oštetiti staklenu površinu.
- Ni pod kojim uslovima ostatke osušene na staklenoj površini ne treba čistiti nazubljenim noževima, žičanom vunom ili sličnim alatima za grebanje.
- Mrlje od kalcijuma (žute mrlje) možete ukloniti sa staklene površine komercijalno dostupnim sredstvom za uklanjanje kamenca, sredstvom za uklanjanje kamenca poput sirćeta ili limunovog soka.
- Ako je površina jako zaprljana, nanosite sredstvo za čišćenje na mrlju sunđerom i sačekajte duže vremena da isto adekvatno odreaguje. Zatim očistite staklenu površinu vlažnom krpom.
- Promene boje i mrlje na staklenoj površini normalna su pojava i ne predstavljaju grešku.

Plastični delovi i obojene površine

- Očistite plastične delove i obojene površine deterdžentom za pranje posuđa, toplom vodom i mekom krpom ili sunđerom i osušite suvom krpom.
- Ne koristite strugače od tvrdog metala i abrazivna sredstva za čišćenje. Oni mogu oštetiti površine.
- Uverite se da spojevi komponenti proizvoda ne budu ostavljeni vlažni i sa deterdžentom. U suprotnom može doći do korozije na ovim spojevima.

7.2 Pribor za čišćenje

Ne stavljajte pribor proizvoda u mašinu za pranje sudova osim ako nije drugačije navedeno u korisničkom priručniku.

7.3 Čišćenje kontrolne table

- Prilikom čišćenja ploča s kontrolnim okruglim dugmadima, obrišite tablu i dugmad vlažnom mekom krpom i osušite suvom krpom. Ne uklanjajte dugmad i zaptivke ispod da biste očistili tablu. Na taj način možete oštetiti kontrolnu tablu i dugmad.
- Prilikom čišćenja inoksa panela s kontrolnim dugmadima, nemojte koristiti sredstva za čišćenje površina od inoksa oko dugmadi. Indikatori oko dugmeta se mogu izbrisati.
- Očistite kontrolnu tablu osetljivu na dodir vlažnom mekom krpom i osušite suvom krpom. Ako vaš proizvod ima funkciju zaključavanja tastera, postavite zaključavanje tastera pre čišćenja kontrolne table. Ako postupite drugačije, tastere možete neadekvatno odabrati.

7.4 Čišćenje unutrašnjosti rerne (površina za spremanje hrane)

Sledite korake čišćenja opisane u odeljku „Opšte informacije o čišćenju“ prema tipovima površine u vašoj rerni.

Čišćenje stranica rerne

Bočne strane u prostoru za spremanje hrane mogu biti prekrivene samo emajliranim ili katalitičkim zidovima. Navedeno zavisi od modela. Ako model ima katalitičku stranicu, pogledajte informacije u odeljku „Katalitički zidovi“. Ako je vaš proizvod model sa žičanim policama, uklonite žičane police pre čišćenja bočnih zidova. Zatim završite čišćenje kako je opisano u odeljku „Opšte informacije o čišćenju“ se prema vrsti bočnog zida.

Da biste uklonili bočne žičane police:

1. Uklonite prednji deo žičane police povlačenjem na bočni zid u suprotnom smeru.
2. Povucite žičanu policu prema sebi da biste je potpuno skinuli.

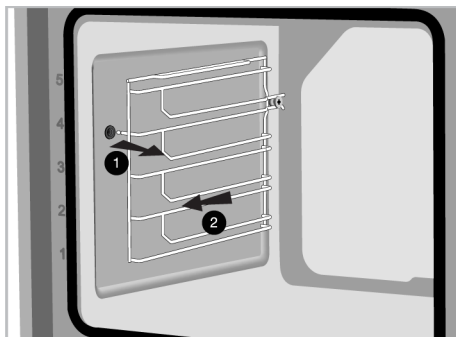

3. Da biste ponovo postavili police, obavite iste korake kao tokom skidanja, ali obrnutim redosledom.

7.5 Jednostavno paročišćenje

Ovo omogućava čišćenje prljavštine (koja nije tvrdokorna) koja je omekšana parom u rerni i kapljicama vode koje se lako kondenzuju na unutrašnjim površinama rerne.

1. Izvadite sve dodatke iz rerne.
2. Sipajte 500 ml vode u pleh i stavite pleh na 2. nivo police u rerni.

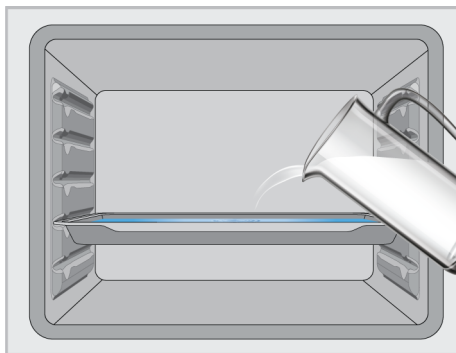

3. Podesite rernu na radni režim jednostavnog paročišćenja i uključite je na 100°C tokom 15 minuta.

Odmah otvorite vrata i obrišite unutrašnjost rerne mokrim sunđerom ili krpom. Para će se osloboditi prilikom otvaranja vrata. Ovo može stvoriti rizik od opekotina. Budite oprezni prilikom otvaranja vrata.

U slučaju tvorkornih mrlja, proizvod očistite deterđentom za pranje posuđa, toplom vodom i mekom krpom ili sunđerom i osušite suvom krpom.

i U funkciji lakog paročišćenja, očekuje se da dodata voda ispari i kondenzuje se na unutrašnjoj strani rerne i na vratima rerne kako bi se omekšala lagana prljavština nastala u vašoj rerni. Kondenzat koji se stvori na vratima rerne može prsnuti okolo kada se vrata rerne otvore. Čim otvorite vrata rerne, obrišite kondenzat.

(Razlikuje se u zavisnosti od modela proizvoda. *Možda nije dostupno kod vašeg modela.) Nakon kondenzacije unutar rerne, može se pojaviti lokvica ili vlaga u žlebu rezervoara na dnu rerne. Nakon upotrebe, očistite ovaj žleb vlažnom krpom a zatim posušite.



7.6 Čišćenje vrata rerne

Možete da skinete vrata i staklo rerne da biste ih očistili. Kako ukloniti vrata i staklo objašnjeno je u odeljcima „**Skidanje vrata rerne**“ i „**Skidanje unutrašnjeg stakla na vratima rerne**“. Nakon što skinete unutrašnje staklo na vratima, očistite ga sredstvom za pranje posuđa, toplom vodom i mekom krpom ili sunđerom i osušite suvom krpom. Da biste uklonili ostatke kamenca koji se mogu formirati na staklu rerne, obrišite staklo sirćetom i isperite.

i Da biste očistili vrata i stakla rerne nemojte koristiti gruba abrazivna sredstva za čišćenje, metalne strugače, žičanu vunu ili sredstva za izbeljivanje.

SR

Skidanje vrata rerne

1. Otvorite vrata rerne.
2. Otvorite klipse na šarkama sa desne i leve strane na vratima tako što ćete ih gurnuti nadole kao što je prikazano na slici.
3. Tipovi šarki su (A), (B), (C) u zavisnosti od modela proizvoda. Sledeće slike pokazuju kako se otvara svaki tip šarki.
4. (A) tip šarke je dostupan u normalnim tipovima vrata.

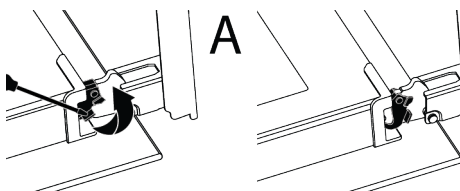

5. (B) tip šarke je dostupan u tipovima vrata sa usporivačem za zatvaranje.

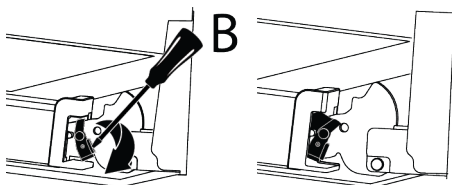

6. (C) tip šarke je dostupan u tipovima vrata sa usporivačem za otvaranje/zatvaranje.

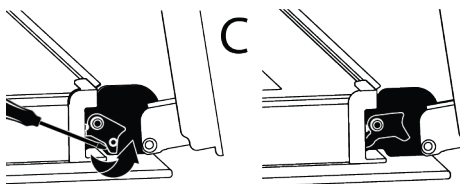

7. Postavite vrata rerne u poluzatvoren položaj.

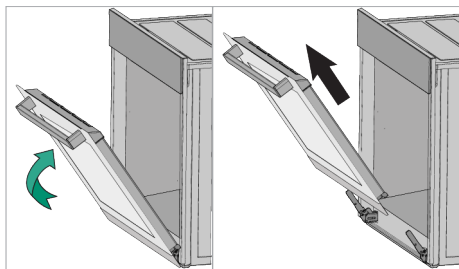

8. Skinite vrata tako što ćete ih izvući naviše da biste ih oslobodili iz leve i desne šarke.

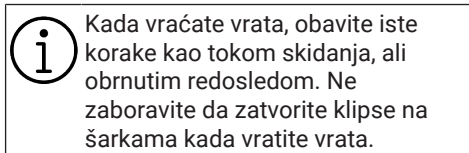

Kada vraćate vrata, obavite iste korake kao tokom skidanja, ali obrnutim redosledom. Ne zaboravite da zatvorite klipse na šarkama kada vratite vrata.

7.7 Skidanje unutrašnjeg stakla sa vrata rerne

Unutrašnje staklo na prednjim vratima uređaja može se skinuti za potrebe čišćenja.

1. Otvorite vrata rerne.
2. Povucite plastični deo pričvršćen na gornjem delu prednjih vrata prema sebi istovremeno pritiskajući na tačke pritiska sa obe strane dela i izvadite ga.

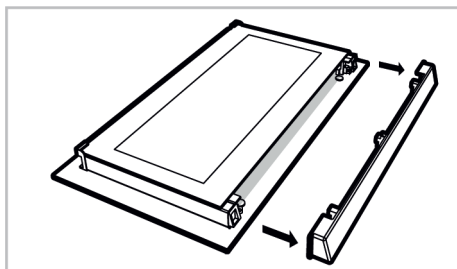
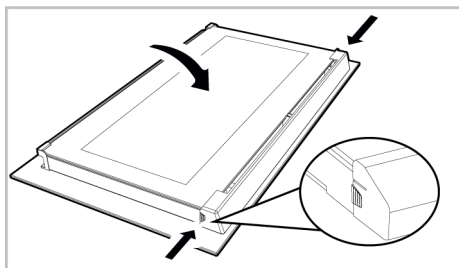

3. Kao što je prikazano na slici, malo podignite staklenu ploču s unutrašnje strane (1) prema „A“ a zatim je izvadite povlačenjem prema „B“.

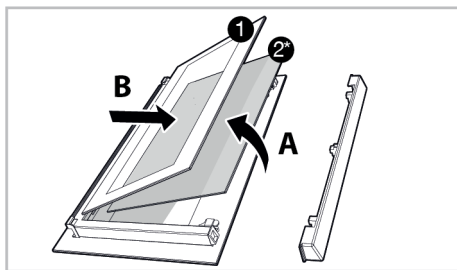

- 1 Staklena ploča sa unutrašnje strane 2* Unutrašnje staklo (možda nije dostupno kod vašeg proizvoda)

4. Ako vaš proizvod ima unutrašnjue staklo (2), ponovite isti postupak da biste ga skinuli (2).
5. Prvi korak za vraćanje vrata u probitno stanje je ponovno postavljanje unutrašnjeg stakla (2). Postavite zakošeni ugao staklene ploče tako da nalegne u zakošeni ugao na plastičnom prorezu. (Ako vaš proizvod ima unutrašnje staklo). Unutrašnje staklo (2) mora biti pričvršćeno na plastični prorez najbliži staklenoj ploči s unutrašnje strane (1).
6. Prilikom ponovnog poslavljanja staklene ploče s unutrašnje strane (1) proverite da li štampana strana stakla leži licem prema unutrašnjem staklu. Od ključnog je značaja da donji uglovi staklene ploče s unutrašnje strane (1) nalegnu u donje plastične prozeze.

7. Gurnite plastični deo prema okviru dok ne čujete zvuk „klik“.

7.8 Čišćenje sijalice u rerni

U slučaju da se staklena površina sijalice u rerni postane zaprlja; očistite je deterdžentom za pranje posuđa, toplom vodom i mekom krpom ili sunđerom i osušite suvom krpom. U slučaju kvara sijalice u rerni, možete zameniti sijalicu prema postupku opisanom u sledećem odeljku.

Zamena sijalice u rerni

Opšta upozorenja

- Pre menjanja sijalice proverite da li je uređaj isključen sa napajanja elektrinom energijom i da li se ohladio, kako biste izbegli rizik od strujnog udara. Vruće površine mogu izazvati opekotine!
- Ovu rernu napaja sijalica sa žarnom niti snage manje od 40 W, manje od 60 mm visine, manje od 30 mm u prečniku ili halogena lampa sa utičnicom G9 snage manje od 60 W. Sijalice su pogodne za rad na temperaturama iznad 300 °C. Sijalice za rerne su dostupne kod ovlašćenih servisa ili licenciranih tehničara. Ovaj proizvod sadrži sijalicu energetske klase G.
- Položaj sijalice može se razlikovati od položaja prikazanog na slici.
- Sijalica koja se koristi u ovom proizvodu nije adekvatna za upotrebu u domaćinstvu za osvetljavanje prostorija. Svrha ove sijalice je da pomogne korisniku da vidi prehrambene proizvode.
- Sijalice koje se koriste u ovom proizvodu podnose ekstremne fizičke uslove kao što su temperature iznad 50 °C.

Ako vaša rerna ima okruglu sijalicu:

1. isključite uređaj iz struje.
2. Uklonite zaštitno staklo okrećući ga u smeru suprotnom od kazaljke na satu.

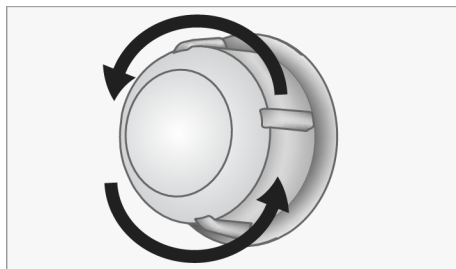

3. Ako je sijalica vaše rerne tipa (A) prikazana na donjoj slici, okrenite sijalicu rerne kao što je prikazano na slici i zamenite je novom. Ako je model tipa (B), izvucite je kao što je prikazano na slici i zamenite je novom.

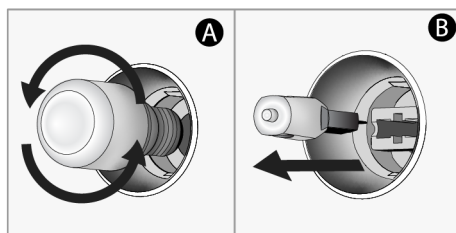

4. Vratite zaštitno staklo.

Ako vaša rerna ima kockastu sijalicu,

1. isključite uređaj iz struje.
2. Uklonite žičane police kao što je opisano.

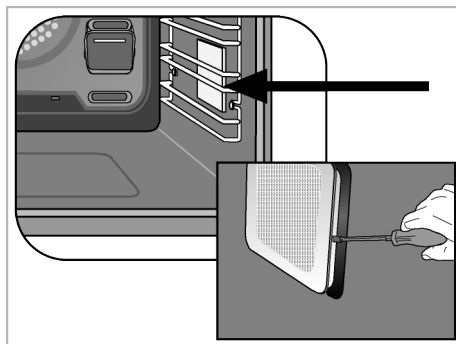

3. Šrafčigerom podignite zaštitno staklo sijalice. Prvo uklonite zavrtnanj, ako postoji zavrtnanj na kvadratnoj lampi u vašem proizvodu.

4. Ako je sijalica vaše rerne tipa (A) prikazana na donjoj slici, okrenite sijalicu rerne kao što je prikazano na slici i zamenite je novom. Ako je model tipa (B), izvucite je kao što je prikazano na slici i zamenite je novom.

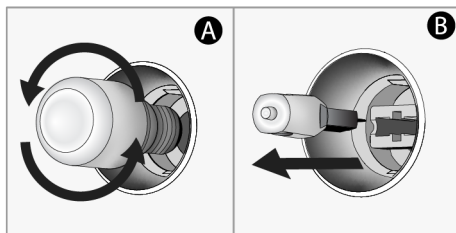

5. Vratite zaštitno staklo, a zatim vratite žičane police.

8 Rešavanje problema

Ako problem i dalje postoji nakon što ste slijedili upute u ovom poglavlju, obratite se prodavcu ili ovlaštenom servisu. Nikada nemojte sami da pokušavate da popravite proizvod.

Para se emituje dok rerne radi.

- Normalno je da se stvara para tokom rada. >>> Ovo nije greška.

Tokom spremanjane hrane pojavljuju se kapljice vode

- Para nastala tokom spremanja hrane kondenzuje se kada dođe u kontakt sa hladnim površinama izvan proizvoda i može da formira kapljice vode. >>> Ovo nije greška.

Zvuci metala se čuju dok se proizvod zagreva i hladi.

- Metalni delovi se mogu širiti i proizvoditi zvukove kada se zagreju. >>> Ovo nije greška.

Proizvod ne radi.

- Osigurač je možda neispravan ili pregoreo. >>> Proverite osigurače u razvodnoj kutiji. Promenite ih ako je potrebno ili ih ponovo aktivirajte.
- Uređaj ne sme da bude utaknut u utičnicu (s uzemljenjem). >>> Proverite da li je uređaj uključen u utičnicu.
- (Ako na vašem uređaju postoji tajmer) Tasteri na kontrolnoj tabli ne rade. >>> Ako vaš proizvod ima zaključavanje tastera, zaključavanje tastera je možda omogućeno, onemogućite zaključavanje tastera.

Sijalica na rerni nije uključena.

- Sijalica na rerni je možda neispravna. >>> Zamenite sijalicu u rerni.
- Nema struje. >>> Proverite da li ima napajanja sa mreže i proverite osigurače u razvodnoj kutiji. Zamenite osigurače ako je potrebno ili ih ponovo aktivirajte.

Rerne ne greje.

- Rerne možda nije podešena na određenu funkciju za spremanje hrane i/ili temperaturu. >>> Podesite rerne na određenu funkciju za spremanje hrane i/ili temperaturu.
- Nema struje. >>> Proverite da li ima napajanja sa mreže i proverite osigurače u razvodnoj kutiji. Zamenite osigurače ako je potrebno ili ih ponovo aktivirajte.

Dobrodošli!

Spoštovani kupec,

Hvala, ker ste izbrali izdelek Beko. Upamo, da vam bo ta aparat, izdelan z visoko kakovostjo in moderno tehnologijo, nudil najboljšo učinkovitost. Zato pred uporabo izdelka pozorno preberite ta priročnik in vso drugo priloženo dokumentacijo.

Upoštevajte vse informacije in opozorila, ki jih vsebuje uporabniški priročnik. Na ta način boste zaščitili sebe in izdelek pred morebitnimi nevarnostmi.

Shranite uporabniški priročnik. Če izdelek izročite nekomu drugemu, priložite tudi navodila. Ta priročnik vsebuje garancijske pogoje, informacije o uporabi in načine odpravljanja težav za vaš izdelek.

Simboli in njihovi opisi v uporabniškem priročniku:



Nevarnost, ki lahko privede do poškodb ali celo smrti.



Pomembne informacije in koristni nasveti za uporabo.



Preberite uporabniški priročnik.



Opozorilo za vročo površino.

OPOMBA Nevarnost, ki lahko privede do stvarne škode na izdelku ali okoljske škode.

Arçelik A.Ş.

Karaağaç caddesi No:2-6
34445 Sütlüce/Istanbul/TURKEY

Made in TURKEY

Kazalo vsebine

1 Varnostna navodila	76
1.1 Predvidena uporaba	76
1.2 Varnost otrok, ranljivih oseb in domačih živali	76
1.3 Električna varnost	77
1.4 Varnost pri transportu	78
1.5 Varnost pri namestitvi	79
1.6 Varnost pri uporabi	79
1.7 Opozorila glede temperature	80
1.8 Uporaba dodatkov	80
1.9 Varnost pri peki	80
1.10 Varnost pri vzdrževanju in čiščenju	81
2 Navodila v zvezi z varovanjem okolja	81
2.1 Direktiva o odpadkih	81
2.1.1 Skladnost z direktivo OEEQ in odlaganje odpadnega izdelka ..	81
2.2 Informacije o embalaži	82
2.3 Priporočila za varčevanje z energijo	82
3 Vaš izdelek	83
3.1 Predstavitev izdelka	83
3.2 Predstavitev upravljalne plošče in njena uporaba	83
3.2.1 Upravljalna plošča	84
3.2.2 Predstavitev upravljalne plošče pečice	84
3.3 Funkcije delovanja pečice	84
3.4 Dodatki za izdelek	85
3.5 Uporaba dodatkov k napravi	86
3.6 Tehnični podatki	89
4 Prva uporaba	90
4.1 Nastavitev pri prvi uporabi	90
4.2 Prvo čiščenje	90
5 Uporaba pečice	91
5.1 Splošne informacije glede uporabe pečice	91
5.2 Uporaba upravljalne enote pečice ..	91
6 Splošne informacije o peki	93
6.1 Splošna opozorila glede peke v pečici	93
6.1.1 Pekovski izdelki in pečene jedi ..	93
6.1.2 Meso, ribe in perutnina	96

6.1.3 Žar	96
6.1.4 Jedi za preizkus	98
7 Vzdrževanje in čiščenje	99
7.1 Splošne informacije o čiščenju	99
7.2 Čiščenje dodatkov	101
7.3 Čiščenje upravljalne plošče	101
7.4 Čiščenje notranjosti pečice (območja za peko)	101
7.5 Enostavno čiščenje s paro	101
7.6 Čiščenje vratc pečice	102
7.7 Demontaža notranjega stekla vratc pečice	103
7.8 Čiščenje luči v pečici	103
8 Odpravljanje težav	105

SL

1 Varnostna navodila

- V tem razdelku so navedena varnostna navodila, ki jih je treba upoštevati, da se prepreči nevarnost telesnih poškodb ali materialne škode.
- Če izdelek izročite drugi osebi za osebno uporabo ali kot rabljen izdelek, morate priložiti tudi uporabniški priročnik, nalepke izdelka ter druge ustrezne dokumente in dele.
- Naše podjetje ne odgovarja za škodo, ki lahko nastane zaradi neupoštevanja teh navodil.
- Neupoštevanje teh navodil razveljavi morebitno garancijo.
- Namestitev in popravila mora vedno izvesti proizvajalec, pooblaščen serviser ali oseba, ki jo določi uvoznik.
- Uporabljajte samo originalne rezervne dele in dodatke.
- Ne izvajajte popravil ali zamenjave nobenega dela aparata, razen če je to izrecno navedeno v uporabniškem priročniku.
- Ne izvajajte tehničnih sprememb izdelka.

1.1 Predvidena uporaba

- Ta izdelek je namenjen za uporabo v gospodinjstvu. Ni primeren za komercialno uporabo.
- Izdelka ne uporabljajte v vrtovih, na balkonih ali drugih okoljih na prostem. Ta izdelek je namenjen uporabi v gospodinjstvu in v kuhinjah za osebje, pisarnah in drugih delovnih okoljih.
- **OPOZORILO:** Ta naprava se sme uporabljati le za kuhanje. Uporaba v druge namene, npr. za ogrevanje prostorov, ni dovoljena.
- Pečica se lahko uporablja za odmrzovanje, peko, cvrtje in pečenje na žaru.
- Ta naprava se ne sme uporabljati za ogrevanje, segrevanje krožnikov, obešanje brisač na ročaje ali sušenje perila.

1.2 Varnost otrok, ranljivih oseb in domačih živali

- Otroci, stari 8 let ali več, in osebe z zmanjšanimi fizičnimi, senzoričnimi ali duševnimi zmožnostmi ali s premalo izkušnjami in znanja lahko

uporabljaajo ta izdelek, če jih kdo nadzira ali seznanjen z varno uporabo in nevarnostmi, ki so povezane z uporabo izdelka.

- Otroci se z napravo ne smejo igrati. Otroci naprave ne smejo čistiti in vzdrževati, razen če so pod nadzorom odrasle osebe.
- Te naprave naj ne uporabljajo osebe (tudi otroci) z zmanjšanimi telesnimi, čutilnimi ali duševnimi sposobnostmi, razen če so pod nadzorom ali pa so jim bili dani napotki glede varne uporabe.
- Otroci naj bodo pod nadzorom, da se z napravo ne bi igrali.
- Električni aparati so nevarni za otroke in domače živali. Otroci in domače živali se z napravo ne smejo igrati, plezati nanjo ali vstopati vanjo.
- Na aparat ne postavljajte predmetov, ki jih lahko dosežejo otroci.
- **OPOZORILO:** Med uporabo so površine, dosegljive na dotik, lahko vroče. Otroci naj se ne zadržujejo v bližini naprave.
- Embalažo hranite izven dosega otrok. Obstaja nevarnost poškodb in zadušitve.
- Ko so vratca odprta, ne postavljajte težkih predmetov nanje in ne dovolite otrokom,

da sedijo na njih. Pečica se lahko prevrne ali pa se poškodujejo tečajji.

- Preden napravo zavržete, zaradi varnosti odrežite vtič in poskrbite, da naprava ne bo več delovala.



1.3 Električna varnost

- Napravo priključite v ozemljeno vtičnico, zaščiten z varovalko z vrednostjo, ki je navedena na tipski nalepki. Ozemljitev naj izvede kvalificirani električar. Naprave ne uporabljajte brez ozemljitve v skladu z lokalnimi/nacionalnimi predpisi.
- Vtič ali električni priključek naprave mora biti na dobro dostopnem mestu (kjer ne bo vpliva plamenov štedilnika). Če to ni mogoče, mora biti v električno inštalacijo vgrajen odklopnik (varovalka, stikalo, stikalo na ključ ipd.) za izklop naprave v skladu s predpisi za električno napeljavo. Odklopnik mora prekiniti vse pole od omrežja.
- Med nameščanjem, popravili ali prenašanjem naprava ne sme biti priključena na električno omrežje.

- Vtič priklopite v vtičnico, ki ima enako napetost in frekvenco, kot je navedeno na tipski ploščici.
 - Če vaš izdelek nima električnega kabla, uporabite električni napajalni kabel, opisan v razdelku »Tehnični podatki«.
 - Električni kabel ne sme biti stisnjen pod aparatom ali med aparatom in steno. Na kabel ne postavljajte težkih predmetov. Kabla ne prepogibajte, stiskajte in naj ne bo v stiku z vročimi površinami.
 - Hrbtna površina naprave se med uporabo segreje. Kabel se ne sme dotikati hrbtne površine, saj se lahko poškoduje.
 - Kabel se ne sme zagostiti med vratci pečice in ne sme biti napeljan prek vročih površin. Če tega ne upoštevate, se lahko izolacija kablov stopi, kar lahko povzroči požar zaradi kratkega stika.
 - Uporabljajte samo originalen kabel. Ne uporabljajte poškodovanih kablov in kabelskih podaljškov.
 - Če je kabel poškodovan, ga mora zamenjati proizvajalec, pooblaščen servis ali oseba, ki jo določi uvoznik, da se preprečijo morebitne nevarnosti.
 - **OPOZORILO:** Pred zamenjavo žarnice v pečic odklopite napravo od električnega napajanja, da preprečite nevarnost električnega udara. Odklopite napravo ali izključite varovalko.
- Če ima izdelek napajalni kabel in vtič:
- Naprave ne priključujte v razrahljano, demontirano, polomljeno, umazano, mastno vtičnico ali vtičnico, ki lahko pride v stik z vodo (npr. če voda kaplja z delovne površine).
 - Ne dotikajte se vtiča z mokrimi rokami! Izdelka ne odklapljajte z vlečenjem kabla. Pri odklapljanju vedno držite vtič.
 - Vtič mora biti trdno vstavljen v vtičnico, da ne pride do iskrenja.



1.4 Varnost pri transportu

- Pred transportiranjem aparata ga odklopite od električnega omrežja.
- Izdelek je težak, zato naj ga prenašata najmanj dve osebi.

- Za prenašanje ali premikanje aparata ne uporabljajte vrat in/ali ročaja.
- Med prenašanjem ne postavljajte drugih predmetov na aparat in prenašajte aparat v pokončni legi.
- Pred prenašanjem aparata ga ovijte s penasto folijo ali debelejšo lepenko ter ga ovijte z lepilnim trakom. Izdelek tesno ovijte z lepilnim trakom, da zaščitite odstranljive ali premične dele izdelka in izdelek pred poškodbami.
- Vse dele aparata pregledajte glede poškodb, nastalih med transportom.

1.5 Varnost pri namestitvi

- Pred namestitvijo aparata preverite, ali je nepoškodovan. Če je aparat poškodovan, ga ne nameščajte.
- Aparata ne postavljajte poleg virov toplote (radiatorjev, peči itd.).
- Okolica vseh rež za prezračevanje naj bo vedno prosta.
- Aparat ne sme biti nameščen za okrasnimi vrati, saj se lahko v nasprotnem pregreje.

1.6 Varnost pri uporabi

- Poskrbite, da izdelek po vsaki uporabi izključite.
- Če naprave dalj časa ne boste uporabljali, izvlecite vtič iz vtičnice ali odstranite varovalko iz podnožja.
- Ne uporabljajte okvarjene ali poškodovane naprave. V primeru okvare ali poškodbe naprave odklopite električne in plinske povezave in pokličite pooblaščen servis.
- Če so steklena vratca odstranjena ali zlomljena, naprave ne uporabljajte.
- Ne stopajte na napravo z namenom, da bi dosegli višje postavljene predmete.
- Nikoli ne uporabljajte izdelka, če zaradi alkohola ali mamil niste prisebni ali imate oslABLJENO koordinacijo gibanja.
- V kuhinji ne hranite vnetljivih snovi, saj lahko pride do požara. V kuhinji ne shranjujte vnetljivih snovi.
- Ročaj pečice ni sušilnik za brisače. Pri uporabi naprave na ročaj ne obešajte brisač, rokavic in podobnih tekstilnih na ročaj izdelkov.
- Tečajji naprave se med odpiranjem in zapiranjem vratc premikajo in se lahko

zataknejo. Pri odpiranju in zapiranju vratc ne segajte v področje tečajev.

1.7 Opozorila glede temperature

- **OPOZORILO:** Dostopni deli aparata so med uporabo vroči. Pazite, da se ne dotikate aparata in grelnikov. Otroci, mlajši od 8 let, naj se ne zadržujejo ob aparatu brez prisotnosti odrasle osebe.
- V bližini naprave ne shranjujte vnetljivih ali eksplozivnih snovi, saj so površine aparata med delovanjem vroče.
- Ker se pri odpiranju vratc sprošča vroča para, se držite stran. Para lahko povzroči opekline dlani, obraza in oči.
- Med uporabo se aparat lahko segreje. Pazite, da se ne dotikate vročih delov, notranjosti pečice in grelnikov.
- Pri vstavljanju jedi v vročo pečico ali jemanju iz nje vedno nosite rokavice za zaščito pred visokimi temperaturami.

1.8 Uporaba dodatkov

- Pomembno je, da žično rešetko in pekače pravilno postavite na police. Za podrobne informacije glejte razdelek **Uporaba dodatkov**.

- Dodatki lahko med zapiranjem vratc poškodujejo steklena vratca. Dodatke vedno potisnite v pečico do konca.

1.9 Varnost pri peki

- Bodite previdni pri uporabi alkoholnih pijač v jedeh. Alkohol pri visoki temperaturi izhlapeva in lahko v stiku z vročimi površinami zagori.
- V kuhinji ne hranite ostankov hrane, rabljenega olja itd., saj lahko pride do požara. Pred peko odstranite vso grobo umazanijo.
- Nevarnost zastrupitve s hrano
Ne hranite jedi v pečici več kot 1 uro pred in po peki. V nasprotnem lahko pride do zastrupitve s hrano ali bolezni.
- V pečici ne grejte zaprtih konzerv ali steklenih kozarcev. Tlak, ki se ustvari v zaprti posodi, lahko povzroči eksplozijo.
- Položite papir za peko v posodo ali v dodatek k pečici (pekač, žična rešetka itd.) z naloženimi jedmi v pečico. Odrežite odvečni papir za peko, ki visi čez robove pekača ali posode, da se ne more dotikati sten pečice in grelnikov. Ne uporabljajte papirja za peko, če pečete pri

višji temperaturi, kot je predpisana najvišja temperatura papirja za peko.

Papirja za peko nikoli ne polagajte na dno pečice.

- Ne polagajte pekačev, krožnikov ali aluminijaste folije neposredno na dno pečice. Nakopičena toplota lahko poškoduje dno pečice.
- Med peko na žaru morajo biti vratca pečice zaprta. Vroče površine lahko povzročijo opekline!
- Jedi, ki niso primerne za peko na žaru, predstavljajo nevarnost požara. Na žaru pecite le jedi, ki so za visoko temperaturo žara primerne. Hrane prav tako ne postavljajte preblizu grelca za žar. To je najbolj vroče področje v pečici in maščobe se lahko vnamejo.



1.10 Varnost pri vzdrževanju in čiščenju

- Pred čiščenjem počakajte, da se naprava ohladi. Vroče površine lahko povzročijo opekline!
- Naprave ne čistite z razprševanjem ali polivanjem vode nanj. Obstaja nevarnost električnega udara!
- Za čiščenje ne uporabljajte parnih čistilnikov, saj lahko to privede do električnega udara.
- Za čiščenje sprednjega oz. zgornjega stekla vratc pečice (če obstaja) ne uporabljajte grobih abrazivnih čistil, kovinskih strgal, jeklene volne ali belil. Ti materiali lahko na steklu pustijo praske in razpoke.
- Upravljalna plošča naj bo vselej čista in suha. Če je površina vlažna ali umazana, bo upravljanje oteženo.

2 Navodila v zvezi z varovanjem okolja

2.1 Direktiva o odpadkih

2.1.1 Skladnost z direktivo OEE0 in odlaganje odpadnega izdelka

Ta izdelek je skladen z direktivo EU OEE0 (2012/19/EU). Ta izdelek ima klasifikacijski simbol za odpadno električno in elektronsko opremo (OEE0).



Ta izdelek je izdelan iz visokokakovostnih delov in materialov, ki jih je mogoče ponovno uporabiti in so primerni za recikliranje. Izdelka zato ob koncu njegove življenjske dobe ne odložite med običajne gospodinjne in druge odpadke. Oddajte ga na zbirno mesto za recikliranje električne in elektronske opreme. Za informacije o teh zbirnih mestih se lahko obrnete na lokalno

upravo. S pravilnim odlaganjem aparata pomagata preprečiti negativne posledice za okolje in zdravje ljudi.

Skladnost z direktivo RoHS:

Izdelek, ki ste ga kupili, je skladen z direktivo EU RoHS (2011/65/EU). Ne vsebuje škodljivih in prepovedanih snovi, ki so navedene v direktivi.

2.2 Informacije o embalaži

Embalažni materiali izdelka so izdelani iz snovi, ki jih je mogoče reciklirati v skladu z našimi nacionalnimi okoljskimi predpisi. Odpadne embalaže ne odložite med gospodinske ali druge odpadke, ampak jo oddajte na zbirna mesta za embalažne materiale, ki jih določijo lokalne oblasti.

2.3 Priporočila za varčevanje z energijo

V skladu z uredbo EU 66/2014 lahko najdete informacije o energijski učinkovitosti na priloženem računu za izdelek.

Naslednji predlogi vam bodo v pomoč pri uporabi izdelka na ekološki in energijsko učinkovit način.

- Zamrznjeno hrano pred peko odmrznite.
- V pečici uporabljajte temno ali emajlirano posodo, ki bolje prevaja toploto.
- Če recept ali uporabniški priročnik svetujeta predgrevanje, to vedno upoštevajte. Med peko ne odpirajte vrat pečice prepogosto.
- 5 do 10 minut pred koncem peke izključite aparat. Lahko prihranite do 20 % električne energije, če uporabite preostalo toploto.
- Poskušajte pripravljati več jedi hkrati v pečici. Lahko pečete tako, da na rešetko postavite dva pekača. Lahko tudi pečete dve jedi drugo za drugo, s tem boste prihranili energijo, ker bo pečica še vroča.

3 Vaš izdelek

3.1 Predstavitev izdelka

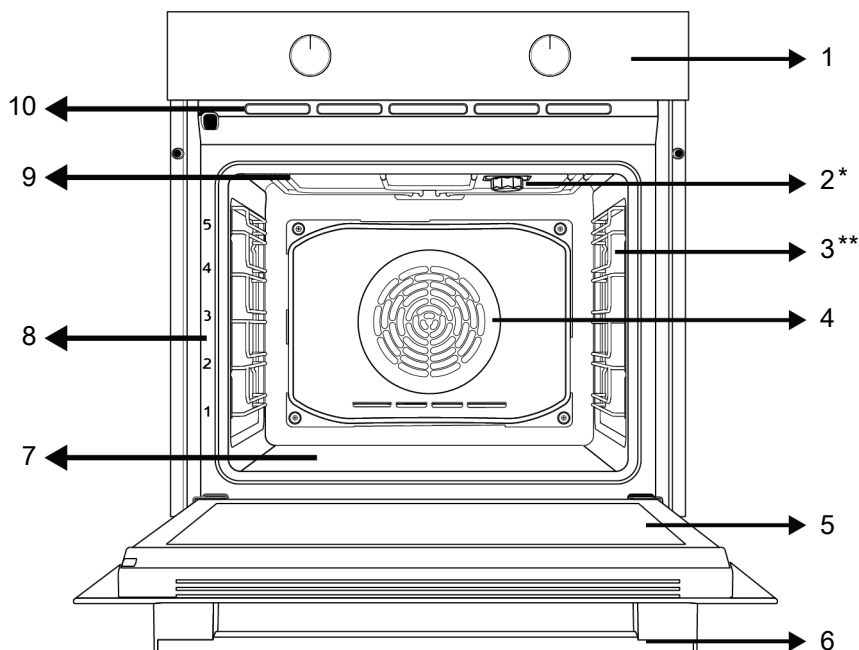

1 Upravljalna plošča

3 Žične police

5 Vratca

7 Spodnji grelnik (pod jekleno ploščo)

9 Zgornji grelnik

2 Lučka

4 Motor ventilatorja (za jekleno ploščo)

6 Ročaj

8 Položaji polic

10 Luknjice ventilatorja

* Odvisno od modela naprave. Vaš aparat morda nima lučke, ali pa se tip in mesto lučke razlikujeta od slike.

** Odvisno od modela naprave. Vaš izdelek morda ni opremljen z žičnimi policami. Na sliki je za primer prikazan model z žičnimi policami.

3.2 Predstavitev upravljalne plošče in njena uporaba

Ta razdelek vsebuje opis upravljalne plošče in osnovne načine njene uporabe. V odvisnosti od tipa naprave se nekatere slike lahko razlikujejo od dejanskega izdelka.

3.2.1 Upravljalna plošča

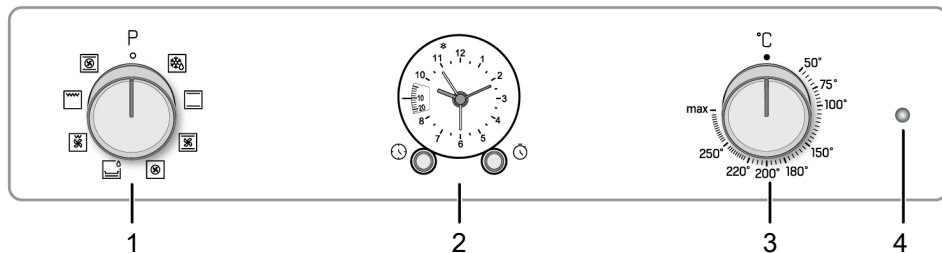

1 Gumb za izbiro funkcije

2 Časovnik

3 Gumb za izbiro temperature

4 Lučka termostata

Za upravljanje izdelka se uporabljajo gumbi, ki so lahko tudi skriti in je nanje treba pritisniti, da izskočijo. Pri teh modelih najprej pritisnite na ustrezeni gumb, da boste lahko upravljali pečico. Ko izvedete nastavitve, znova pritisnite na gumb, da se umakne.

3.2.2 Predstavitve upravljalne plošče pečice

Gumb za izbiro funkcije

Funkcije delovanja pečice lahko izberete z gumbom za izbiro funkcij. Za izbiro zavrtite levo/desno iz zaprtega (zgornjega) položaja.

Gumb za temperaturo

Z gumbom za temperaturo lahko izberete temperaturo, ki jo želite kuhati. Obrnite v desno od zaprtega (zgornjega) položaja, da izberete.

Indikator notranje temperature pečice

Notranjo temperaturo pečice lahko razberete iz temperaturne lučke. Lučka termostata se nahaja na nadzorni plošči. Lučka termostata se vklopi, ko izdelek začne delovati, lučka termostata pa se izklopi, ko doseže nastavljeno temperaturo. Ko temperatura v notranjosti pečice pade pod nastavljeno temperaturo, se lučka termostata ponovno prižge.

Časovnik

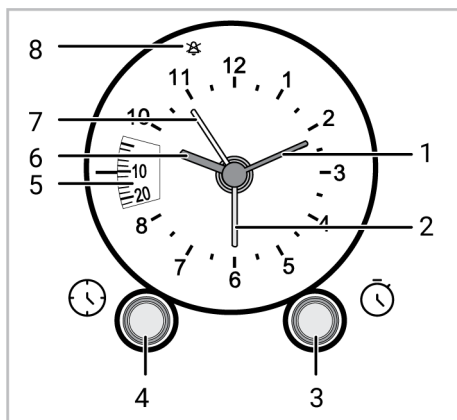

1 Minutni kazalec (zlato)

2 Začetek kuhanja (oranžna)

3 Gumb za nastavitev časa/časa konca kuhanja

4 Gumb za nastavitev ure dneva

5 Prikaz kuhalnega časa









6 Urni kazalec (zlata)

7 Kazalec budiilke (rumena)

8 Simbol za preklic alarm

3.3 Funkcije delovanja pečice

V tabeli funkcij pečice najdete načine uporabe, ki jih lahko uporabite pri vaši pečici, ter najvišje in najnižje temperature, ki jih lahko proizvede vaša pečica. Vsi tukaj prikazani načini delovanja morda ne veljajo za vaš aparat.

Simbol funkcije	Opis funkcije	Temperaturno območje (°C)	Opis in uporaba
	Delovanje z ventilatorjem	-	Pečica ni segreti. Deluje samo ventilator (na zadnji steni pečice). Zmrznjena hrana v zrnih se pri sobni temperaturi počasi odtaja, pečena hrana se ohladi. Čas, potreben za odmrzovanje večjega kosa mesa, je daljši od časa odmrzovanja hrane v zrnih.
	Zgornji in spodnji grelec	*	Hrana se hkrati segreva od spodaj in od zgoraj. Primerno za torte, peciva ali peciva in obare v pekačih. Peka se izvaja v samo enem pekaču.
	Spodnji grelec	*	Vključen je samo spodnji grelec. Primerno za hrano, ki se jo zapeče spodaj. To funkcijo uporabljajte tudi za enostavno čiščenje s paro.
	Zgornji in spodnji grelec s podporo ventilatorja	*	Vroč zrak, ki ga segrevata zgornji in spodnji grelec, se s pomočjo ventilatorja enakomerno porazdeli po vsej pečici. Peka se izvaja v samo enem pekaču.
	Grelec ventilatorja	*	Vroč zrak, ki ga segreva grelec ventilatorja, se s pomočjo ventilatorja enakomerno porazdeli po vsej pečici. Primerno za peko z več pekači na policah na različnih višinah.
	Funkcija »3D«	*	Delujejo zgornji grelec, spodnji grelec in grelec ventilatorja. Hrana se z vseh strani segreva hitro in enakomerno. Peka se izvaja v samo enem pekaču.
	Poln žar	*	Deluje večji žar grelec na zgornji površini pečice. Primerno za peko na žaru večjih količin hrane.
	Delni žar s podporo ventilatorja	*	Vroč zrak, ki ga segreva manjši žar grelec, se s pomočjo ventilatorja enakomerno porazdeli po vsej pečici. Primerno za peko na žaru manjših količin hrane.

* Vaš izdelek deluje v temperaturnem območju, določenem na temperaturnem gumbu.

3.4 Dodatki za izdelek

Vaša naprava ima lahko različne dodatke. V tem razdelku bodo opisani dodatki in njihova pravilna uporaba. Obseg dodatkov je odvisen od modela naprave. Vsi dodatki, opisani v uporabniškem priročniku, morda za vaš izdelek niso na voljo.



Zaradi toplote se pekači znotraj aparata lahko deformirajo. Vendar pa to ne vpliva na njihovo uporabo. Ko se pekač ohladi, se znova vrne v osnovno obliko.

Standardni pekač

Uporablja se za pecivo, zmrznjeno hrano in cvrtje večjih kosov.

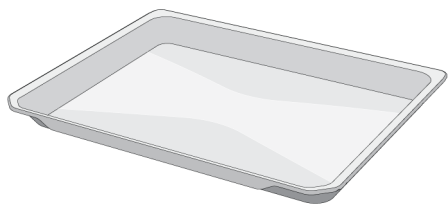

Globoki pekač

Uporablja se za pecivo, peko večjih kosov, sočno hrano ali za prestrzanje maščobe pri peki na žaru.

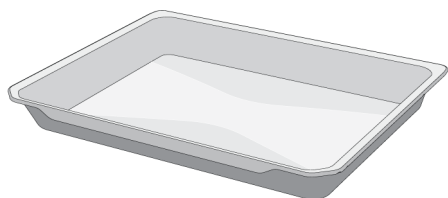

Žična rešetka

Uporablja se za peko ali postavljanje posode za peko ali kuhanje na želeno višino rešetke.

Na modelih z žičnimi policami :

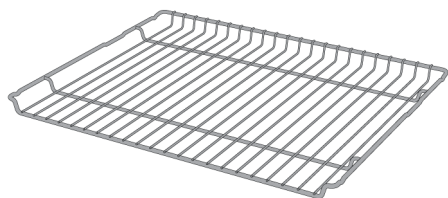

Na modelih brez žičnih polic :

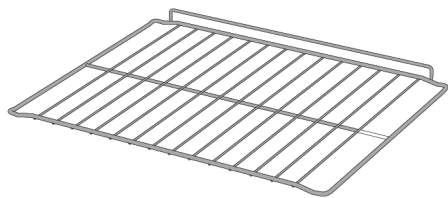

3.5 Uporaba dodatkov k napravi

Police za pekače

V pečici lahko postavite police na 5 različnih višin. Oznake polic lahko vidite tudi po številkah na sprednjem okviru pečice.

Na modelih z žičnimi policami :

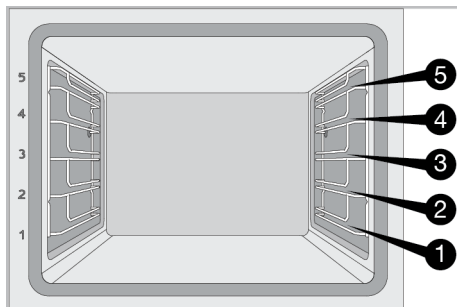

Na modelih brez žičnih polic :

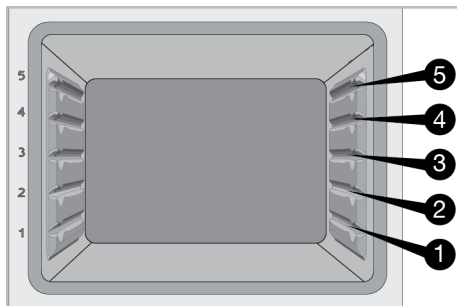

Postavitev žične rešetke na police

Na modelih z žičnimi policami :

Pomembno je, da rešetko pravilno namestite v pečico. Ko postavljate rešetko na želeno polico, mora biti odprti del spredaj. Rešetka mora biti pritrjena na zaustavljajno točko na žični polici. Ne sme se premakniti čez zaustavljajlo in priti v stik s hrbtno steno pečice.

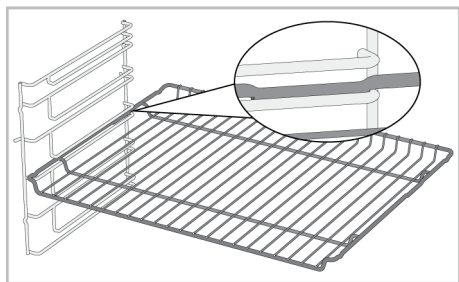

Na modelih brez žičnih polic :

Pomembno je, da rešetko pravilno namestite v pečico. Pri vstavljanju rešetke pazite na njeno orientacijo. Ko postavljate rešetko na zeleno polico, mora biti odprti del spredaj.

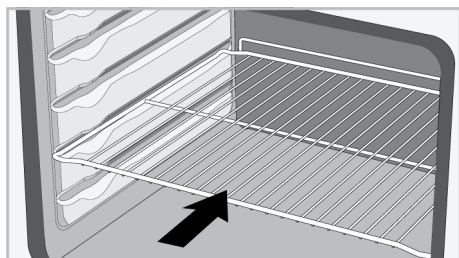

Postavitev pekača na police

Na modelih z žičnimi policami :

Pomembno je, da pekač pravilno položite v pečico. Ko postavljate pekač na zeleno polico, mora biti del z ročajem spredaj. Pekač mora biti pritrjen z zaustavljalom na žično polico. Ne sme se premakniti čez zaustavljalo in priti v stik s hrbtno steno pečice.

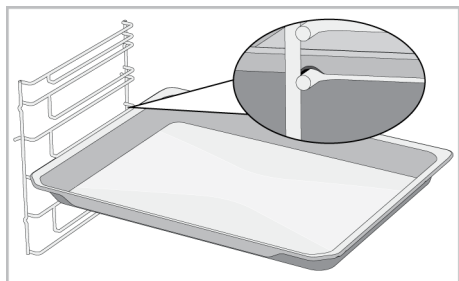

Na modelih brez žičnih polic :

Pomembno je, da pekač pravilno položite na stransko polico. Pri vstavljanju pekača pazite na njegovo orientacijo. Ko postavljate pekač na zeleno polico, mora biti del z ročajem spredaj.

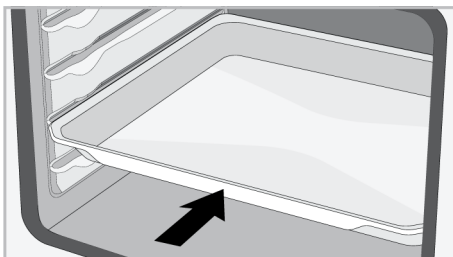

Delovanje zaustavljala žične rešetke

Predvidena je funkcija zaustavljala, ki preprečuje, da bi žična rešetka zdrsnila z žične police. S to funkcijo je odzemanje jedi iz pečice lažje in varnejše. Ko odstranjujete žično rešetko, jo potegnite naprej, dokler ne doseže zaustavljala. Da ga v celoti odstranite, jo povlecite čez zaustavljalo.

Na modelih z žičnimi policami :

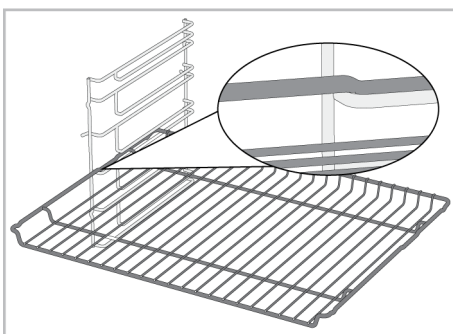

Na modelih brez žičnih polic :

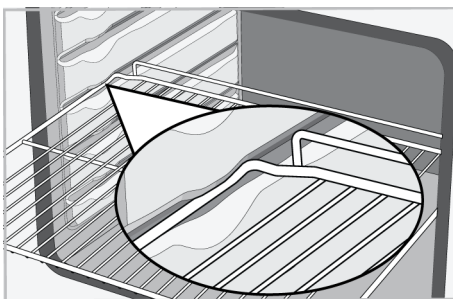

Funkcija zaustavitve pekača - Na modelih z žičnimi policami

Predvidena je funkcija zaustavljalna, ki preprečuje, da bi pekač zdrsnil z žične police. Ko odstranjujete pekač, ga sprostite z zadnjega zaustavljalna in povlecite proti sebi, dokler ne doseže zaustavljalna. Da ga v celoti odstranite, ga povlecite čez zaustavljalna.

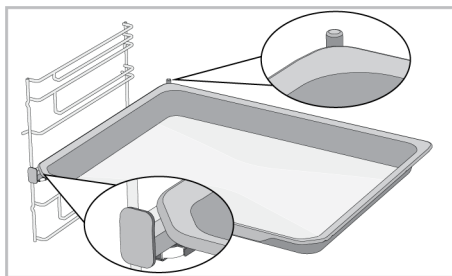
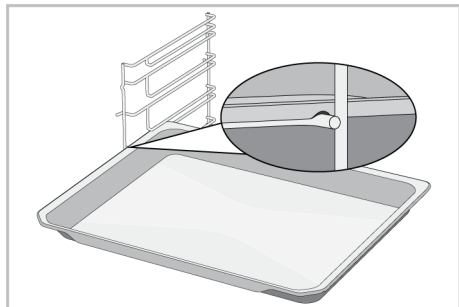

Pravilna postavitve žične rešetke in pekača na teleskopska vodila - Na modelih z žičnimi policami in teleskopskimi vodili

S teleskopskimi vodili lahko preprosto namestite in odstranite pekače ali žične rešetke. Ko uporabljate pekače ali žične rešetke s teleskopskimi vodili, pazite, da zatiči na sprednjem in zadnjem delu teleskopskih vodil ležijo ob robovih rešetke ali pekača (glejte sliko).

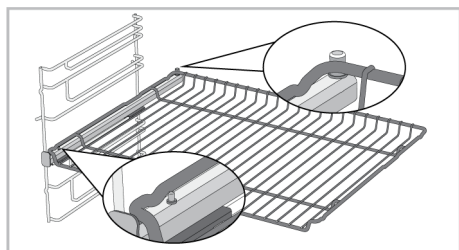

3.6 Tehnični podatki

Splošni podatki	
Zunanje mere izdelka (višina/širina/globina) (mm)	595 /594 /567
Vgradne mere pečice (višina x širina x globina) (mm)	590 - 600 /560 /min. 550
Napetost/frekvenca	220-240 V ~; 50 Hz
Vrste in preseki uporabljenih kablov, primernih za uporabo z aparatom	min. H05VV-FG 3 x 1,5 mm ²
Skupna poraba energije (kW)	2,6
Vrsta pečice	Večfunkcijska pečica

SL

Osnove: Podatki o energijski nalepki za električne pečice za uporabo v gospodinjstvu so v skladu s standardom EN 60350-1 / IEC 60350-1. Vrednosti so določene v funkcijah Zgornji in spodnji grelec ali (če obstaja) Zgornji in spodnji grelec s podporo ventilatorja pri običajni obremenitvi.

Energijski razred učinkovitosti je določen glede na to, ali je določena funkcija vgrajena v izdelek ali. 1-Grelec ventilatorja Eko , 2-Grelec ventilatorja , 3-Delni žar s podporo ventilatorja , 4-Zgornji in spodnji grelec.



Tehnični podatki izdelka se lahko spremenijo brez poprejšnjega obvestila zaradi izboljšanja kakovosti izdelka.



Slike v tem priročniku so shematske in se morda ne ujemajo popolnoma z izdelkom.



Vrednosti, navedene na nalepkah na izdelku ali v priloženi dokumentaciji, so pridobljene v laboratorijskih pogojih v skladu z zadevnimi standardi. Glede na pogoje delovanja in okoljske pogoje lahko te vrednosti odstopajo.

4 Prva uporaba

Pred prvo uporabo tega izdelka priporočamo, da izvedete postopke, opisane v naslednjih razdelkih.

4.1 Nastavitev pri prvi uporabi



Pred uporabo pečice nastavite čas. Če ga ne nastavite, nekaterih modelov pečic ne bo mogoče uporabljati.

Časovnik

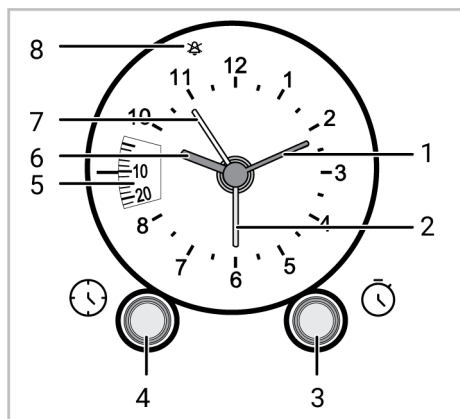

- 1 Minutni kazalec (zlato)
- 2 Začetek kuhanja (oranžna)
- 3 Gumb za nastavitev časa/časa konca kuhanja
- 4 Gumb za nastavitev ure dneva
- 5 Prikaz kahalnega časa
- 6 Urni kazalec (zlata)
- 7 Kazalec budilke (rumena)
- 8 Simbol za preklic alarm

Nastavitev časa:

1. Povlecite gumb za nastavitev časa (4) rahlo proti sebi, ga zavrtite v smeri urinega kazalca, dokler ni čas nastavljen, nato pa ga spustite.
⇒ Ko spustite gumb, je čas nastavljen.



Gumba nikoli ne vrtite v nasprotni smeri urinega kazalca, medtem ko ga vlečete.

4.2 Prvo čiščenje

1. Odstranite vso embalažo.
2. Iz pečice odstranite vse priložene dodatke.
3. Aparat naj deluje 30 minut, nato ga izključite. Pri tem vsi ostanki in sloji, ki so v pečici ostali po proizvodnji zgorejo in se pečica očisti.
4. Ko vključite aparat, nastavite najvišjo možno temperaturo in način delovanja, pri katerem so vključeni vsi grelci vašega aparata. Glejte razdelek Funkcije delovanja pečice [► 84]. V naslednjem razdelku boste izvedeli, kako lahko upravljate pečico.
5. Počakajte, da se pečica ohladi.
6. Obrišite površine aparata z vlažno krpo ali gobico in jih nato obrišite s suho krpo.

Pred uporabo dodatkov:

Očistite dodatke, ki ste jih vzeli iz pečice, z raztopino vode in čistila ter mehko gobico.

OPOMBA: Nekateri detergenti ali čistilna sredstva lahko poškodujejo površino. Med čiščenjem ne uporabljajte abrazivnih detergentov, čistilnih praškov, čistilnih past ali ostrih predmetov.

OPOMBA: Med prvo uporabo lahko nekaj ur iz pečice uhaja dim in neprijeten vonj. To je normalno in za odstranjevanja potrebujete le dobro prezračevanje. Ne vdihavajte dima in vonja iz pečice.

5 Uporaba pečice

5.1 Splošne informacije glede uporabe pečice

Ventilator za hlajenje (Odvisno od modela naprave. Morda ni na voljo pri vašem aparatu.)

Vaš aparat je opremljen z ventilatorjem za hlajenje. Ventilator za hlajenje se vključi samodejno in po potrebi ter hladi sprednji del aparata in pohošstvo. Po izvedenem hlajenju se ventilator samodejno izključi. Vroč zrak izstopa nad vratci pečice. Teh odprtin za prezračevanje ne prekrivajte. V nasprotnem se pečica lahko pregreje. Ventilator za hlajenje deluje med uporabo pečice in po tem, ko pečico izključite (približno 20–30 minut po izklopu). Če uporabljate programsko uro pečice, se ventilator za hlajenje izključi ob koncu peke z ostalimi funkcijami. Uporabnik ne more nastavljati časa delovanja ventilatorja za hlajenje. Ta se izključi samodejno. To ni napaka.

Lučka v pečici

Lučka v pečici se vključi, ko vključite grelce. Pri nekaterih modelih lučka med peko ves čas sveti, pri drugih pa po določenem času ugasne.

5.2 Uporaba upravljalne enote pečice

Časovnik

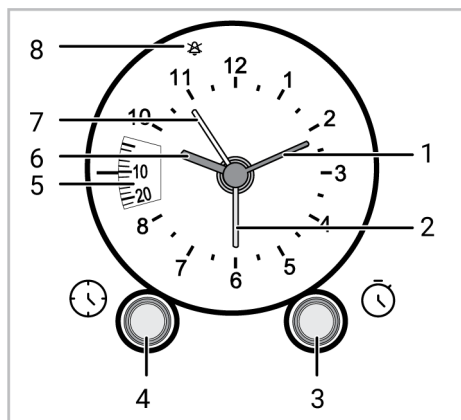

1 Minutni kazalec (zlato)

- 2 Začetek kuhanja (oranžna)
- 3 Gumb za nastavitev časa/časa konca kuhanja
- 4 Gumb za nastavitev ure dneva
- 5 Prikaz kuhalnega časa
- 6 Urni kazalec (zlata)
- 7 Kazalec budilke (rumena)
- 8 Simbol za preklic alarm

Ročna peka z izbiro temperature in funkcije delovanja pečice

- ✓ Pečico lahko upravljate ročno, tako da izberete temperaturo in način delovanja (funkcijo), ki bosta primerna za vašo jed, in pri tem ne uporabite programske ure.
1. Obrnite gumb 3 v smeri urinega kazalca na simbol »O« na prikazu časa peke.
 2. Povlecite gumb (3) rahlo proti sebi in poravnajte kazalec začetka peke (oranžen) (2) z urnim kazalcem (6).
 3. Spustite gumb (3) in ga obrnite v smeri urinega kazalca na simbol »👉« na prikazu časa peke.
 4. Položite jed v pečico.
 5. Z gumbom za izbiro funkcije izberite želeni način delovanja.
 6. Z gumbom za temperaturo nastavite želeno temperaturo peke.
 - ⇒ Takoj ko nastavite način delovanja in temperaturo, se pečica prične segrevati in lučka za temperaturo sveti. Ko temperatura v pečici doseže nastavljeno vrednost, lučka za temperaturo ugasne. Pri tem načinu se pečice ne izključi samodejno. Po končani peki jo morate izključiti sami.
 7. **Za izklop pečice po končani peki:** Obrnite gumba za izbiro funkcije in temperaturo v položaj za izklop (zgornji). Obrnite gumb 3 v smeri urinega kazalca na simbol »O« na prikazu časa peke.

Uporaba pečice z nastavitvijo časa peke

- ✓ Izberite temperaturo, način delovanja in na programski uri nastavite čas peke. Pečica se bo po iztečenem času peke samodejno izključila.
- 1. Obrnite gumb 3 v smeri urinega kazalca na simbol »0« na prikazu časa peke.
- 2. Z obračanjem gumba 3 v smeri urinega kazalca nastavite zeleni čas peke na prikazu časa peke.



Najdaljši čas, ki ga lahko nastavite za konec peke, je 180 minut. Če pride do izpada elektrike, se program prekliče. Pečico morate znova programirati.

- 3. Položite jed v pečico.
- 4. Z gumbom za izbiro funkcije izberite zeleni način delovanja.
- 5. Z gumbom za temperaturo nastavite zeleno temperaturo peke.
 - ⇒ Takoj ko nastavite način delovanja in temperaturo, se pečica prične segrevati in lučka za temperaturo sveti. Ko temperatura v pečici doseže nastavljeno vrednost, lučka za temperaturo ugasne. Oglasi se opozorilni zvok in pečica se izklopi.

- 6. **Za izklop pečice po izteku časa peke:** Obrnite gumba za izbiro funkcije in temperaturo v položaj za izklop (zgornji). Obrnite gumb 3 v smeri urinega kazalca na simbol »0« na prikazu časa peke.

Nastavitev končnega časa peke

- ✓ Ko izberete za vašo jed primerno temperaturo in način delovanja pečice, lahko nastavite čas peke in končni čas peke, tako da se bo pečica vključila kasneje in tudi samodejno izključila.
- 1. Obrnite gumb 3 v smeri urinega kazalca na simbol »0« na prikazu časa peke.

- 2. Nastavite čas začetka peke s kazalcem začetka peke (2) (oranžen) tako, da povlečete gumb 3 proti sebi.
- 3. Spustite gumb 3.
- 4. Z obračanjem gumba 3 v smeri urinega kazalca nastavite zeleni čas peke na prikazu časa peke.
- 5. Položite jed v pečico.
- 6. Z gumbom za izbiro funkcije izberite zeleni način delovanja.
- 7. Z gumbom za temperaturo nastavite zeleno temperaturo peke.

⇒ Ko nastopi čas začetka peke, začne pečica takoj delovati pri izbrani funkciji in temperaturi ter zasveti lučka za temperaturo. Ko temperatura v pečici doseže nastavljeno vrednost, lučka za temperaturo ugasne. Ko se čas peke izteče, se oglasi opozorilni zvok in peka se ustavi.

- 8. **Za izklop pečice po izteku časa peke:** Obrnite gumba za izbiro funkcije in temperaturo v položaj za izklop (zgornji). Obrnite gumb 3 v smeri urinega kazalca na simbol »0« na prikazu časa peke.

Uporaba ure kot alarma

Uro izdelka lahko uporabljate tudi za različna opozorila ali opomnike, ne samo za program peke. Nastavitev opozorila ne vpliva na delovanje pečice. Uporablja se le kot opomnik. Na primer, lahko nastavite opomnik, da je treba po določenem času obrniti meso v pečici. Nastavljeni alarm sproži signal, ko se nastavljeni čas izteče.



Najdaljši čas alarma, ki ga lahko nastavite, je 55 minut.

Nastavitev opozorila

1. Nastavite kazalec alarma (rumen) (7) na zeleno uro na številčnici z obračanjem gumba za nastavitev časa (4) v desno ali levo.

⇒ Ob izteku nastavljenega časa se oglasi alarm.

Izklop opozorila

1. Ko se oglasi alarm, obrnite gumb (4) v desno ali levo, da premaknete kazalec alarma (rumen) (7) na simbol za preklic alarma »X«, da izklopite alarm.

SL

6 Splošne informacije o peki

V tem razdelku najdete nasvete za pripravo in peko jedi.

Obenem ta razdelek opisuje jedi, ki jih je preizkusil proizvajalec, in najprimernejše nastavitve zanje. Predstavljene so tudi primerne nastavitve pečice za te jedi.

6.1 Splošna opozorila glede peke v pečici

- Ko odprete vratca pečice med ali po peki, iz nje uhaja vroča para. Para lahko povzroči opekline dlani, obraza in oči. Ko odpirate vratca pečice, se držite stran.
- Intenzivna para, ki se ustvarja med peko, lahko v notranjosti in izven pečice ter na delih pohištva nad pečico kondenzira zaradi temperaturne razlike. To je običajen fizikalni pojav.
- Temperatura in čas peke sta odvisna od vrste jedi, recepta in količine hrane. Zato so te vrednosti navedene zgolj kot priporočena območja.
- Pred pričetkom peke iz pečice vedno odstranite dodatke, ki jih ne potrebujete. Če v pečici pustite dodatke, jed morda ne bo pripravljena pravilno.
- Za jedi, ki jih boste pripravili po lastnih receptih, lahko upoštevate vrednosti v tabeli za podobne jedi.
- Z uporabo priloženih dodatkov si boste znatno olajšali pripravo jedi. Vedno upoštevajte opozorila in informacije, ki jih podaja proizvajalec posode.
- Papir za peko odrežite na primerno velikost glede na velikost posode, v kateri ga boste uporabili. Papir za peko, ki visi čez rob posode, se lahko vname in

poslabša kakovost pripravljenih jedi. Papir za peko uporabljajte samo v zanj določenem temperaturnem območju.

- Za pravilno pripravo jedi položite posodo na priporočeno višino police. Med peko ne spreminjajte višine police.

6.1.1 Pekovski izdelki in pečene jedi

Splošne informacije

- Za najboljše rezultate peke priporočamo uporabo aparatu priloženih dodatkov. Če boste uporabljali drugo posodo, izberite temno posodo, odporno na sprijemanje in na visoko temperaturo.
- Če je za pripravo jedi v tabeli predvideno predgrevanje, vstavite jed v pečico, ko je ta segreta.
- Če boste uporabili posodo na žični rešetki, položite posodo na sredino rešetke in ne preblizu zadnje stene.
- Za pripravo pekovskih izdelkov naj bodo vse sestavine sveže in pri sobni temperaturi.
- Postopek peke je odvisen od količine hrane in velikosti posode.
- Kovinski, keramični in stekleni pekači podaljšajo čas peke in spodnja površina peciva se ne zapeče enakomerno.
- Če uporabljate papir za peko, bo spodnja stran peciva morda obarvana rjavo. V tem primeru boste morda morali podaljšati čas peke za približno 10 minut.
- Vrednosti, navedene v tabeli peke, so določene na podlagi preizkusov, izvedenih v našem laboratoriju. Vrednosti, primerne za vas, lahko odstopajo od teh vrednosti.
- Postavite vašo jed na polico, ki jo priporoča tabela za peko. Spodnja polica v pečici je označena kot polica 1.

Nasveti za peko tort

- Če je torta presuha, povišajte temperaturo za 10 °C in skrajšajte čas peke.
- Če je torta premokra, uporabite manjšo količino tekočine ali znižajte temperaturo za 10 °C.
- Če je zgornja površina torte zažgana, znižajte temperaturo in podaljšajte čas peke.
- Če je notranjost torte dobro pečena, zunanost pa še lepljiva, uporabite manj tekočine za testo, znižajte temperaturo in podaljšajte čas peke.

Nasveti za pecivo

- Če je pecivo presuho, povišajte temperaturo za 10 °C in skrajšajte čas peke. Testo navlažite s prelivom iz mleka, olja, jajc in jogurta.

- Če se pekovski izdelki pečejo počasi, pazite, da pripravljeno testo ne prekipi iz pekača.
- Če je zgornja površina jedi zapečena, spodnja pa še ni pečena, ste morda na dno posode nanесли preveč namaza. Za enakomerno porjavlost pekovskih izdelkov nanesite namaz na testo enakomerno.
- Pekovske izdelke pecite v položaju in pri temperaturi, navedeni v tabeli za peko. Če spodnja površina peciva še ni dovolj zapečena, naslednjič pred koncem peke postavite pekač za nekaj časa na spodnjo polico.

Tabela za pripravo peciva in drugih jedi v pečici

Priporočila za peko v samo enem pekaču

Hrana	Uporabljen pribor	Način delovanja	Položaj police	Temperatura (°C)	Čas peke (minut, pribl.)
Pecivo na pekaču	Standardni pekač *	Zgornji in spodnji grelec	3	180	30 ... 40
Pecivo v modelu	Model za torto za na žično polico **	Grelec ventilatorja	2	180	30 ... 40
drobno pecivo	Standardni pekač *	Zgornji in spodnji grelec	3	160	25 ... 35
drobno pecivo	Standardni pekač *	Grelec ventilatorja	Na modelih z žičnimi policami : 3 Na modelih brez žičnih polic : 2	150	25 ... 35
Biskvit	Okrogli model za torto, premera 26 cm, s sponko za žično polico **	Zgornji in spodnji grelec	2	160	30 ... 40
Biskvit	Okrogli model za torto, premera 26 cm, s sponko za žično polico **	Grelec ventilatorja	2	160	30 ... 40
Pišskoti	Pekač za pecivo *	Zgornji in spodnji grelec	3	170	25 ... 35
Pišskoti	Pekač za pecivo *	Grelec ventilatorja	3	170	20 ... 30
Keksi	Standardni pekač *	Zgornji in spodnji grelec s podporo ventilatorja	2	200	35 ... 45

Hrana	Uporabljen pribor	Način delovanja	Položaj police	Temperatura (°C)	Čas peke (minut, pribl.)
Kruhek	Standardni pekač *	Zgornji in spodnji grelec	2	200	20 ... 30
Kruhek	Standardni pekač *	Grelec ventilatorja	3	180	20 ... 30
Cel kruh	Standardni pekač *	Zgornji in spodnji grelec	3	200	30 ... 40
Cel kruh	Standardni pekač *	Grelec ventilatorja	3	200	30 ... 40
Lazanja	Steklena/kovinska pravokotna posoda na žični polici **	Zgornji in spodnji grelec	2 ali 3	200	30 ... 40
Jabolčna pita	Črni okrogli kovinski model premera 20 cm, za na žično polico **	Zgornji in spodnji grelec	2	180	50 ... 70
Jabolčna pita	Črni okrogli kovinski model premera 20 cm, za na žično polico **	Grelec ventilatorja	2	170	50 ... 70
Pica	Standardni pekač *	Zgornji in spodnji grelec	2	200 ... 220	10 ... 20

Predlogi za peko z dvema pekačema

Hrana	Uporabljen pribor	Način delovanja	Položaj police	Temperatura (°C)	Čas peke (minut, pribl.)
drobno pecivo	2-Standardni pekač * 4-Pekač za pecivo *	Grelec ventilatorja	2 - 4	Na modelih z žičnimi policami :150 Na modelih brez žičnih polic :140	Na modelih z žičnimi policami : 25 ... 40 Na modelih brez žičnih polic : 30 ... 45
Piškoti	2-Standardni pekač * 4-Pekač za pecivo *	Grelec ventilatorja	2 - 4	170	25 ... 35
Keksi	1-Standardni pekač * 4-Pekač za pecivo *	Grelec ventilatorja	1 - 4	180	35 ... 45
Kruhek	2-Standardni pekač * 4-Pekač za pecivo *	Grelec ventilatorja	2 - 4	180	20 ... 30

Za vse vrste hrane je priporočljivo predgrevanje.

*Ti dodatki vaši napravi morda niso priloženi.

**Ti dodatki vaši napravi niso priloženi. Na voljo so v trgovinah.

6.1.2 Meso, ribe in perutnina

Pomembno glede peke na žaru

- Če piščanca, purana ali večje kose mesa pred peko začinite z limoninim sokom in poprom, bo rezultat peke boljši.
- Kosi mesa s kostmi se pečejo 15 do 30 minut dlje kot kosi mesa v obliki filejev.
- Računajte s približno 4 do 5 minutami peke na centimeter debeline mesa.

- Ko čas peke poteče, hranite meso v pečici za približno 10 minut. Meso je enakomerneje sočno in pri rezanju sok ne izteka iz mesa.
- Ribe položite na sredinsko ali spodnjo polico na pladenj, odporen na toploto.
- Peka priporočenih jedi v tabeli peke z enim samim pekačem.

Tabela za pripravo mesa, rib in perutnine

Hrana	Uporabljen pribor	Način delovanja	Položaj police	Temperatura (°C)	Čas peke (minut, pribl.)
Pečenka (1 kg)	Standardni pekač *	Zgornji in spodnji grelec s podporo ventilatorja	3	15 minut 250/ maks., po 180 ... 190	60 ... 80
jagnječja krača (1,5-2 kg)	Standardni pekač *	Zgornji in spodnji grelec s podporo ventilatorja	3	15 minut 250/ maks, po 170	110 ... 120
Ocvrt piščanec (1,8-2 kg)	Žična rešetka * Postavite pekač na spodnjo polico.	Zgornji in spodnji grelec s podporo ventilatorja	2	15 minut 250/ maks, po 190	60 ... 80
Ocvrt piščanec (1,8-2 kg)	Žična rešetka * Postavite pekač na spodnjo polico.	Grelec ventilatorja	2	200 ... 220	60 ... 80
Ocvrt piščanec (1,8-2 kg)	Žična rešetka * Postavite pekač na spodnjo polico.	Funkcija »3D«	2	15 minut 250/ maks, po 190	60 ... 80
Puran (5,5 kg)	Standardni pekač *	Zgornji in spodnji grelec s podporo ventilatorja	1	25 minut 250/ maks., po 180 ... 190	150 ... 210
Puran (5,5 kg)	Standardni pekač *	Funkcija »3D«	1	25 minut 250/ maks., po 180 ... 190	150 ... 210
Ribe	Žična rešetka * Postavite pekač na spodnjo polico.	Zgornji in spodnji grelec s podporo ventilatorja	3	200	20 ... 30
Ribe	Žična rešetka * Postavite pekač na spodnjo polico.	Funkcija »3D«	3	200	20 ... 30

Za vse vrste hrane je priporočljivo predgrevanje.

*Ti dodatki vaši napravi morda niso priloženi.

**Ti dodatki vaši napravi niso priloženi. Na voljo so v trgovinah.

6.1.3 Žar

Pri peki na žaru se rdeče meso, ribe in perutnina hitro spečejo, imajo hrustljivo skorjo in se ne izsušijo. Posebej primerne

za peko so jedi, ki vsebujejo meso v obliki filejev, nabodala, klobase in sočna zelenjava (paradižnik, čebula itd.).

Splošna opozorila

- Jedi, ki niso primerne za peko na žaru, predstavljajo nevarnost požara. Na žaru pecite le jedi, ki so za visoko temperaturo žara primerne. Hrane prav tako ne postavljajte preblizu grelca za žar. To je najbolj vroče področje v pečici in maščobe se lahko vnamejo.
- **Med peko na žaru morajo biti vratca pečice zaprta. Nikoli ne pecite na žaru z odprtimi vratci pečice Vroče površine lahko povzročijo opekline!**

Pomembno glede peke na žaru

- Pripravite kose jedi s podobno debelino in težo.

Tabela peke na žaru

Hrana	Uporabljen pribor	Položaj police	Temperatura (°C)	Čas peke (minut, pribl.)
Ribe	Žična rešetka	4 - 5	250	20 ... 25
piščančji kosi	Žična rešetka	4 - 5	250	25 ... 35
mesne kroglice (teletina) - 12 količina	Žična rešetka	4	250	20 ... 30
jagnječje zarezbnice	Žična rešetka	4 - 5	250	20 ... 25
Zrezek - (mesne kocke)	Žična rešetka	4 - 5	250	25 ... 30
Telečje zarezbnice	Žična rešetka	4 - 5	250	25 ... 30
Gratinirana zelenjava	Žična rešetka	4 - 5	220	20 ... 30
Toast	Žična rešetka	4	250	1 ... 4

Za pripravo hrane na žaru priporočamo 5 minut predgrevanja.

Po 1/2 skupnega časa peke na žaru obrnite kose hrane.

Delni žar s podporo ventilatorja

Hrana	Uporabljen pribor	Način delovanja	Položaj police	Temperatura (°C)	Čas peke (minut, pribl.)
Ribe	Žična rešetka	Delni žar s podporo ventilatorja	4	200	30 ... 35
piščančji kosi	Žična rešetka	Delni žar s podporo ventilatorja	4	250	25 ... 35
mesne kroglice (teletina) - 12 količina	Žična rešetka	Delni žar s podporo ventilatorja	4	250	30 ... 40
Pečenka (1 kg)	Žična rešetka - Postavite pekač na spodnjo polico.	Delni žar s podporo ventilatorja	3	15 minut 250, po 180 ... 190	90 ... 110

Ne predgrevalite posode, priporočene v tej tabeli peke.

6.1.4 Jedi za preizkus

- Jedi iz te tabele za peko so bile pripravljene v skladu s standardom EN 60350-1, ki določa pogoje preizkušanja aparatov v testnih laboratorijih.

Tabela za pripravo preizkusnih jedi

Priporočila za peko v samo enem pekaču

Hrana	Uporabljen pribor	Način delovanja	Položaj police	Temperatura (°C)	Čas peke (minut, pribl.)
Piškoti shortbread	Standardni pekač *	Zgornji in spodnji grelec	3	140	20 ... 30
Piškoti shortbread	Standardni pekač *	Grelec ventilatorja	Na modelih z žičnimi policami :3 Na modelih brez žičnih polic :2	140	15 .. 25
drobno pecivo	Standardni pekač *	Zgornji in spodnji grelec	3	160	25 ... 35
drobno pecivo	Standardni pekač *	Grelec ventilatorja	Na modelih z žičnimi policami : 3 Na modelih brez žičnih polic : 2	150	25 ... 35
Biskvit	Okrogli model za torto, premera 26 cm, s sponko za žično polico **	Zgornji in spodnji grelec	2	160	30 ... 40
Biskvit	Okrogli model za torto, premera 26 cm, s sponko za žično polico **	Grelec ventilatorja	2	160	30 ... 40
Jabolčna pita	Črni okrogli kovinski model premera 20 cm, za na žično polico **	Zgornji in spodnji grelec	2	180	50 ... 70
Jabolčna pita	Črni okrogli kovinski model premera 20 cm, za na žično polico **	Grelec ventilatorja	2	170	50 ... 70

Predlogi za peko z dvema pekačema

Hrana	Uporabljen pribor	Način delovanja	Položaj police	Temperatura (°C)	Čas peke (minut, pribl.)
drobno pecivo	2-Standardni pekač * 4-Pekač za pecivo *	Grelec ventilatorja	2 - 4	Na modelih z žičnimi policami :150 Na modelih brez žičnih polic :140	Na modelih z žičnimi policami : 25 ... 40 Na modelih brez žičnih polic : 30 ... 45
Piškoti shortbread	2-Standardni pekač * 4-Pekač za pecivo *	Grelec ventilatorja	2 - 4	140	15 ... 25

Za vse vrste hrane je priporočljivo predgrevanje.

*Ti dodatki vaši napravi morda niso priloženi.

**Ti dodatki vaši napravi niso priloženi. Na voljo so v trgovinah.

Žar

Hrana	Uporabljen pribor	Položaj police	Temperatura (°C)	Čas peke (minut, pribl.)
mesne kroglice (teletina) - 12 količina	Žična rešetka	4	250	20 ... 30
Toast	Žična rešetka	4	250	1 ... 4

Za pripravo hrane na žaru priporočamo 5 minut predgrevanja.
Po 1/2 skupnega časa peke na žaru obrnite kose hrane.

7 Vzdrževanje in čiščenje

7.1 Splošne informacije o čiščenju

Splošna opozorila

- Pred čiščenjem počakajte, da se naprava ohladi. Vroče površine lahko povzročijo opekline!
- Ne nanašajte čistil neposredno na vroče površine. To lahko povzroči trajne madeže.
- Napravo je treba po vsaki uporabi temeljito očistiti in posušiti. Čiščenje sveže umazanije je lažje in s tem se prepreči, da bi se ostanki hrane zažgali pri naslednji uporabi. S tem se življenjska doba aparata podaljša in zmanjša se pogostost običajnih težav.
- Za čiščenje aparata ne uporabljajte parnih čistilnikov.
- Nekateri detergenti ali čistilna sredstva poškodujejo površino. neprimerna čistila so: belilo, čistila z vsebnostjo amoniaka, kislin ali kloridov, čistila za čiščenje s

- paro, sredstva za odstranjevanje vodnega kamna, čistila za odstranjevanje madežev in rje, abrazivna čistila (abrazivne kreme, praški, ostre in hrapave gobice, žične gobice, krpe za čiščenje, ki vsebujejo umazanijo in ostanke detergenta).
- Če aparat očistite po vsaki uporabi, ne potrebujete posebnih čistil. Aparat očistite z običajnim čistilom za pomivanje posode, toplo vodo in mehko krpo ali gobico, nato pa ga obrišite s suho krpo.
- Po čiščenju temeljito obrišite preostalo tekočino z aparata in tudi takoj očistite madeže od hrane, ki nastajajo med kuhanjem.
- Nobenega dela aparata ne pomivajte v pomivalnem stroju.

Površine iz nerjavečega jekla

- Za čiščenje površin in ročajev iz nerjavečega jekla ne uporabljajte kislin ali čistil, ki vsebujejo klor.
- Površine iz nerjavečega jekla lahko sčasoma spremenijo barvo. To je običajno. Po vsaki uporabi očistite z uporabo čistila, primernega za površine iz nerjavečega jekla.
- Očistite z mehko krpo, namočeno v milnico z blagim neabrazivnim čistilom, primernim za površine iz nerjavečega jekla, in brišite samo v eni smeri.
- Čim prej odstranite vodni kamen, olje, škrob, mleko in madeže od beljakovin s steklenih površin in površin iz nerjavečega jekla. Madeži lahko čez dalj časa povzročijo rjavenje.
- Čistila, ki jih popršite ali nanesete na površino, je treba čim prej pobrisati. Ostanke abrazivnih čistil na površini lahko pobelijo površino.

Emajlirane površine

- Po vsaki uporabi očistite emajlirane površine aparata z običajnim čistilom za pomivanje posode, toplo vodo in mehko krpo ali gobico, nato pa jih obrišite s suho krpo.
- Če ima vaš aparat vgrajeno funkcijo enostavnega čiščenja s paro, lahko to funkcijo uporabite za enostavno čiščenje svežih madežev. (Glejte Enostavno čiščenje s paro [► 101].)
- Za trdovratne madeže lahko uporabite čistilo za pečico in žar, ki ga priporoča spletna stran vaše blagovne znamke, in čistilno gobico, ki ne povzroča prask. Ne uporabljajte zunanjih čistilnikov.
- Pred čiščenjem se mora pečica celoti ohladiti. Čiščenje vročih površin predstavlja nevarnost požara in nastanek poškodb na emajliranih površinah.

Elektroforetično lakirane površine

- Stranske stene pečice so lahko zaščitene z emajlom ali elektroforetičnim lakom. To je odvisno od modela.

- Površine, zaščitene z elektroforetičnim lakom, imajo rahlo motno in porozno površino. Teh površin ni treba čistiti.
- Zahvaljujoč svoji porozni strukturi lahko površine, zaščitene z elektroforetičnim lakom, vpijajo olja in se pričnejo svetiti, ko so nasičene. V tem primeru je treba te dele zamenjati.

Steklene površine

- Pri čiščenju steklenih površin ne uporabljajte trdih kovinskih strgal in abrazivnih čistil. Ta lahko poškodujejo steklene površine.
- Aparat očistite z običajnim čistilom za pomivanje posode, toplo vodo in krpo iz mikrovlaknen, primerno za steklene površine, nato pa ga obrišite s suho krpo iz mikrovlaknen.
- Ostanke čistila obrišite s krpo, namočeno v čisto, hladno vodo, nato pa jih obrišite s suho krpo iz mikrovlaknen. Ostanke čistila lahko poškodujejo steklene površine.
- Za čiščenje sprijete umazanije nikoli ne uporabljajte nožev, jeklene volne ali podobnih strgal.
- Madeže kalcija (vodnega kamna) na steklenih površinah lahko odstranite z običajnimi sredstvi za odstranjevanje vodnega kamna, kot sta na primer kis in limonin sok.
- Če je površina močno umazana, nanesite čistilo na gobico in jo za nekaj časa položite na madež. Nato očistite stekleno površino z mokro krpo.
- Razbarvanje in madeži na steklenih površinah so običajni in ne pomenijo okvare.

Plastični deli in barvane površine

- Po uporabi očistite plastične dele in barvane površine aparata z običajnim čistilom za pomivanje posode, toplo vodo in mehko krpo ali gobico, nato pa jih obrišite s suho krpo.
- Ne uporabljajte trdih kovinskih strgal in abrazivnih čistil. S tem lahko poškodujete površine.

- Preverite, da spoji komponent aparata niso vlažni in da v njih ni čistila. V nasprotnem lahko v teh spojih pride do korozije.

7.2 Čiščenje dodatkov

Dodatkov k aparatu ne čistite v stroju za pomivanje posode, razen če je v uporabniškem priročniku navedeno drugače.

7.3 Čiščenje upravljalne plošče

- Pri čiščenju upravljalne plošče in gumbov obrišite ploščo in gume z mehko, vlažno krpo in nato še s suho krpo. Pri čiščenju upravljalne plošče ne odstranjajte gumbov in tesnil. S tem lahko poškodujete upravljalno ploščo in gume.
- Pri čiščenju plošč iz nerjavečega jekla z gumbi ne uporabljajte čistila za nerjaveče jeklo v področju ob gumbih. Oznake okrog gumbov se lahko izbrišejo.
- Upravljalno ploščo očistite z mehko, vlažno krpo, nato pa jo posušite s suho krpo. Če ima vaš aparat funkcijo varovala tipk, jo aktivirajte pred čiščenjem upravljalne plošče. V nasprotnem primeru lahko pride do sproženja katere od tipk.

7.4 Čiščenje notranjosti pečice (območja za peko)

Upoštevajte korake čiščenja, opisane v razdelku »Splošne informacije o čiščenju« glede na vrste površin, ki so v vaši pečici.

Čiščenje stranskih sten pečice

Stranske stene pečice so lahko zaščitene z emajlom ali elektroforetičnim lakom. To je odvisno od modela. Pri modelih z elektroforetično lakiranimi površinami si oglejte razdelek Elektroforetično zaščitene stene.

Če ima vaš model žične police, jih pred čiščenjem sten odstranite. Nato dokončajte čiščenje, kot je opisano v razdelku »Splošne informacije o čiščenju« glede na vrste površin, ki so v vaši pečici.

Odstranjevanje stranskih žičnih polic

1. Odstranite sprednji nosilec polic, tako da ga potegnete stran od stene pečice.
2. Odstranite nosilce žičnih polic, tako da jih povlečete k sebi.

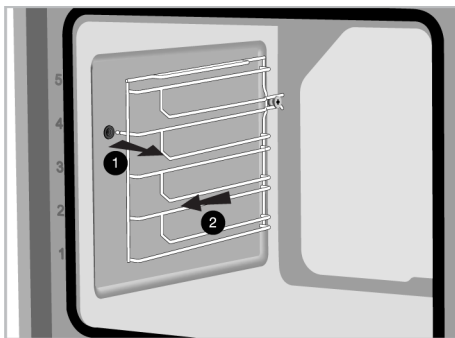

3. Da znova namestite nosilce polic, izvedite postopek v obratnem vrstnem redu.

7.5 Enostavno čiščenje s paro

S tem načinom čiščenja lahko odstranjujete svežo umazanijo, ki jo zmehča para v pečici in kondenzorane vodne kapljice na stenah pečice.

1. Iz pečice odstranite ves pribor.
2. Dodajte 500 ml vode v pekač in ga položite na drugo polico v pečici.

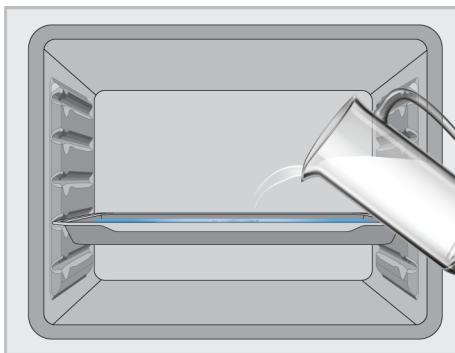

3. Nastavite pečico na enostavno čiščenje s paro in naj 15 minut deluje pri 100 °C. Nemudoma odprite vratca in obrišite notranje površine pečice z mokro krpo ali gobico. Pri odpiranju vratc bo iz pečice uhajala para. Ta lahko povzroči opekline. Pri odpiranju vratc bodite zelo previdni.

Za trdovratno umazanijo očistite aparat z običajnim čistilom za pomivanje posode, toplo vodo in mehko krpo ali gobico, nato pa ga obrišite s suho krpo.

i Pri funkciji enostavnega čiščenja s paro dodana voda izpareva in se kondenzira na notranjih stenah in vratih pečice ter tako zmežča umazanijo. Ko se vrata pečice odprejo, lahko kondenz, ki nastane na vratih pečice, kaplja. Takoj ko odprete vrata pečice, obrišite kondenz.

(Odvisno od modela naprave. Morda ni na voljo pri vašem aparatu.) Po kondenzaciji v pečici se lahko v kanalu korita pod pečico pojavi lužica ali vlaga. Po uporabi očistite kanal korita z vlažno krpo in ga nato posušite.



7.6 Čiščenje vratc pečice

Za čiščenje lahko vrata pečice in stekla vratc tudi demontirate. Demontaža vratc pečice je opisana v razdelkih »**Demontaža vratc pečice**« in »**Demontaža notranjega stekla vratc**«. Ko odstranite notranja stekla vratc, jih očistite s čistilom za pomivanje posode, toplo vodo in mehko krpo ali gobico, nato pa jih obrišite s suho krpo. Da odstranite vodni kamen s stekla vratc, uporabite kis in splaknite z vodo.

i Za čiščenje vratc in stekla pečice ne uporabljajte grobih abrazivnih čistil, kovinskih strgal, jeklene volne ali belil.

Demontaža vratc pečice

1. Odprite vrata pečice.

2. Odprite sponke na sprednjem podnožju tečajev vratc na levi in desni strani, tako da jih potisnete navzdol, kot je prikazano na sliki.

3. Uporabljajo se različni tipi tečajev (A), (B) ali (C), odvisno od modela. Naslednje slike prikazujejo načine odpiranja različnih tipov tečajev.

4. Tečaj tipa (A) se uporablja pri običajnih vratih.

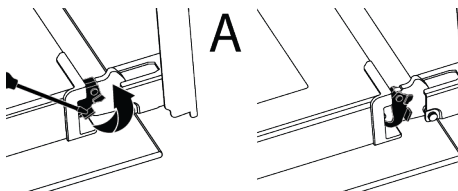

5. Tečaj tipa (B) se uporablja pri vratih z mehkim zapiranjem.

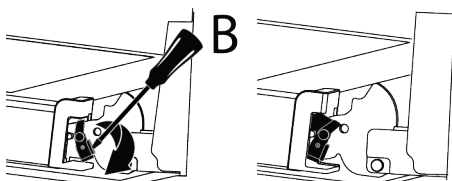

6. Tečaj tipa (C) se uporablja pri vratih z mehkim odpiranjem in zapiranjem.

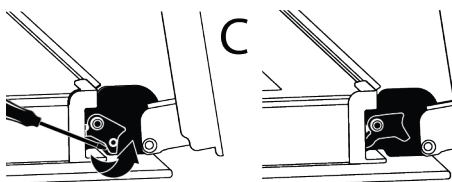

7. Odprite vratca v polodprti položaj.

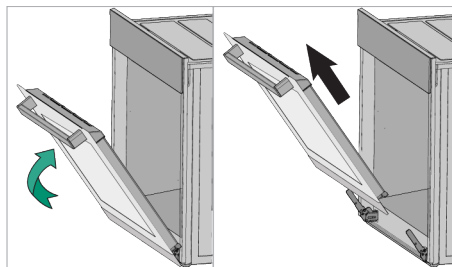

- Vratca povlecite navzgor, da jih sprostite od levega in desnega tečaja, ter jih odstranite.



Da znova namestite vratca, izvedite postopek v obratnem vrstnem redu. Pri montaži vratc ne pozabite zapreti sponk na podnožjih tečajev.

7.7 Demontaža notranjega stekla vratc pečice

Za čiščenje lahko demontirate notranje steklo vratc aparata.

- Odprite vrata pečice.
- Povlecite plastični del, pritrjen na zgornji del vratc, proti sebi, tako da pritisnete na pritisne točke na obeh straneh dela, in ga nato odstranite.

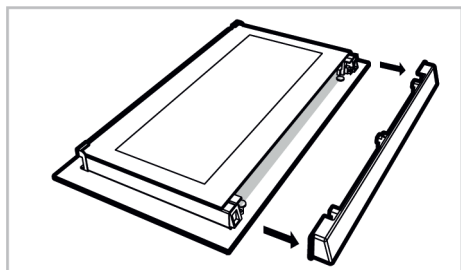
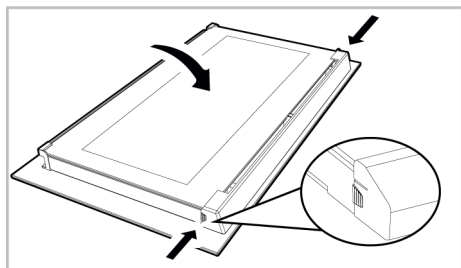

- Kot je prikazano na sliki, nežno privzdignite prvo notranje steklo (1) proti **A** in ga nato izvlecite v smeri **B**.

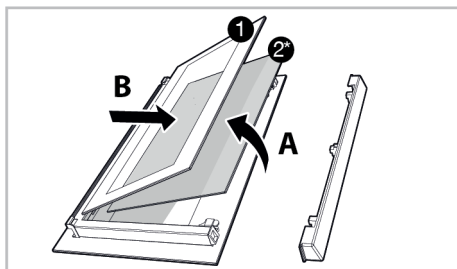

- 1 Prva notranja steklena plošča 2* Notranje steklo (morda ni za voljo pri vašem aparatu)

- Če ima vaš aparat notranje steklo (2), ponovite isti postopek in ga demontirajte (2).
- Prvi korak demontaže vratc je menjava notranjega stekla (2). Postavite poševni rob stekla na poševni rob plastičnega utora. (Če ima vaš aparat notranje steklo.) Notranje steklo (2) mora biti vstavljeno v plastični utor, najbližji prvemu notranjemu steklu (1).
- Ko pritrjujete prvo notranje steklo (1), pazite na smer tiskane strani na notranjem steklu. Pomembno je, da so vsi spodnji vogali prvega notranjega stekla (1) v spodnjih plastičnih utorih.
- Potisnite plastični del proti okvirju, da se zasliši »klik«.

7.8 Čiščenje luči v pečici

Če se stekelce luči v pečici umaže, ga očistite s čistilom za posodo, toplo vodo in mehko krpo ali gobico, nato ga obrišite s suho krpo. Če je treba zamenjati žarnico, sledite korakom v naslednjem razdelku.

Zamenjava žarnice v pečici

Splošna opozorila

- Da preprečite električni udar pri menjavi žarnice, odklopite pečico od električnega omrežja in počakajte, da se ohladi. Vroče površine lahko povzročijo opekline!
- V to pečico je vgrajena običajna žarnica z močjo manj kot 40 W, višino manj kot 60 mm in premerom manj kot 30 mm, ali halogenska žarnica s podnožjem G9 z močjo manj kot 60 W. Žarnice so

primerne za delovno temperaturo nad 300 °C. Žarnice za pečice lahko dobite pri pooblaščenih servisnih delavnicah kvalificiranih električarjih. Ta izdelek vsebuje žarnico energijskega razreda G.

- Položaj žarnice se pri vašem aparatu lahko razlikuje od slike.
- Žarnica za pečico ni primerna za uporabo v stanovanjskih prostorih. Namen te žarnice je osvetljevati prostor v pečici.
- Žarnica za pečico mora zdržati ekstremne pogoje, kot je na primer temperatura nad 50 °C.

Če ima vaša pečica okroglo lučko

1. Odklopite aparat iz električnega napajanja.
2. Odstranite zaščitno steklo, tako da ga zavrtite v nasprotni smeri urnega kazalca.

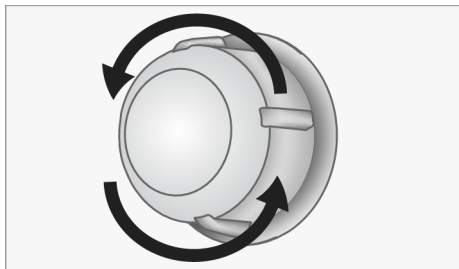

3. Če vaša žarnica ustreza tipu A na spodnji sliki, jo zavrtite, kot je prikazano, in jo zamenjajte z novo. Če je vaša žarnica tipa B, jo izvlecite, kot je prikazano na sliki, in jo zamenjajte z novo.

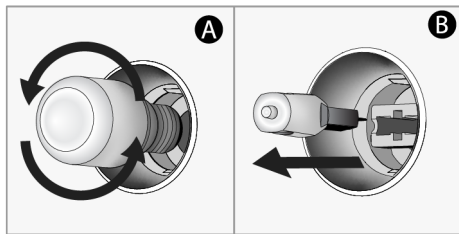

4. Znova namestite stekleni pokrov.

Če ima vaša pečica kvadratno lučko

1. Odklopite aparat iz električnega napajanja.
2. Odstranite žične rešetke v skladu z opisom.

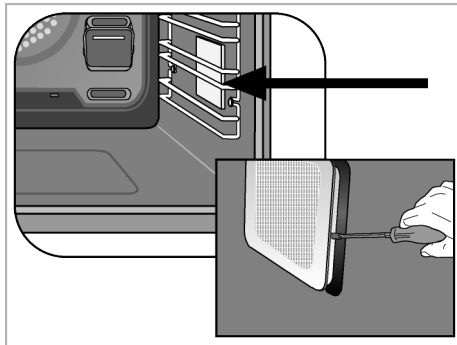

3. Z izvijačem privzdignite zaščitno stekelce. Najprej odstranite vijak, če je na kvadratni svetilki v vašem izdelku vijak.
4. Če vaša žarnica ustreza tipu A na spodnji sliki, jo zavrtite, kot je prikazano, in jo zamenjajte z novo. Če je vaša žarnica tipa B, jo izvlecite, kot je prikazano na sliki, in jo zamenjajte z novo.

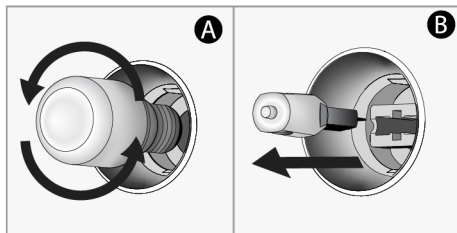

5. Znova namestite zaščitno stekelce in žične rešetke.

8 Odpravljanje težav

Če težava kljub upoštevanju navodil v tem razdelku ni odpravljena, se obrnite na prodajalca ali pooblaščen servis. Izdelka nikoli ne poskušajte popravljati sami.

Med delovanjem iz pečice uhaja para.

- Pojav pare med delovanjem je normalen pojav. >>> To ni napaka.

Med peko se pojavljajo kapljice vode

- Para, ki se ustvarja med peko, ob stiku s hladnimi površinami na zunanji strani aparata kondenzira in nastajajo kapljice vode. >>> To ni napaka.

Ko se aparat segreva ali ohlaja, se slišijo kovinski zvoki.

- Kovinski deli se zaradi temperature raztezajo in krčijo ter povzročajo zvoke. >>> To ni napaka.

Aparat ne deluje.

- Varovalka je morda okvarjena ali pregorela. >>> Preverite varovalke v omarici z varovalkami. Po potrebi jih zamenjajte ali ponastavite.
- Aparat ni priključen na (ozemljeno) električno vtičnico. >>> Preverite, ali je aparat priključen na električno vtičnico.
- (Če je aparat opremljen s časovnikom) Tipke na upravljalni plošči ne delujejo. >>> Če je vaš aparat opremljen z zaklepanjem, je morda to omogočeno. Onemogočite zaklepanje.

Lučka pečice ne sveti.

- Lučka pečice je morda okvarjena. >>> Zamenjajte žarnico v pečici.
- Ni elektrike. >>> Preverite, ali električno omrežje deluje, in preverite varovalke v omarici z varovalkami. Po potrebi zamenjajte ali ponastavite varovalke.

Pečica ne greje.

- Morda način delovanja pečice in/ali temperatura ni nastavljena. >>> Nastavite ustrezen način delovanja in/ali temperaturo.
- Ni elektrike. >>> Preverite, ali električno omrežje deluje, in preverite varovalke v omarici z varovalkami. Po potrebi zamenjajte ali ponastavite varovalke.

