

beiko

**Кавоварка для приготування
кави по-турецьки**

Інструкція користувача

**Кофеварка для приготування
кофе по-турецьки**

Инструкция пользователя



BKK 2300

CE EAC

UA / RU

01M-7489730380-1620-04

Перед використанням прочитайте цей посібник!

Шановний покупцю,
дякуємо за вибір продукції Веко! Ми сподіваємося, що Ви отримаєте найкращі результати від використання продукту, який вироблено за допомогою високоякісних матеріалів і найсучасніших технологій. Саме тому просимо Вас уважно та повністю прочитати цей посібник користувача та всю іншу супроводжувальну документацію перед використанням продукту і зберігати посібник для використання у майбутньому. Передавати продукт іншій особі необхідно разом із посібником користувача. Дотримуйтеся всіх попереджень і візьміть до уваги інформацію, надану в посібнику користувача.

Значення символів

Наступні символи використовуються у різних розділах даного посібника.



Важлива інформація або корисні рекомендації щодо використання.



УВАГА! Попередження щодо небезпечних ситуацій стосовно безпеки життя та майна.



Товар виготовлено з використанням екологічно чистих та сучасних засобів.

ЗМІСТ

УКРАЇНСЬКА 4-21

РУССКИЙ 22-43

Цей розділ містить інструкції з техніки безпеки, які допоможуть уникнути травмування і пошкодження майна.

Недотримання даних інструкції анулює надану гарантію.

1.1 Загальні правила техніки безпеки

- Даний прилад відповідає всім міжнародним стандартам безпеки.
- Не використовуйте прилад на вулиці та у ванній кімнаті.
- Виробник не несе відповідальності та не реагує на гарантійні скарги з приводу збитків, спричинених неправильним використанням та неналежним поводженням з приладом.
- Ніколи не намагайтесь розібрати або відділити встановлені деталі приладу.
- Використовуйте лише оригінальні деталі або деталі, рекомендовані виробником.
- Завжди використовуйте прилад на стійкій, чистій, сухій та неслизькій поверхні.

- Не починайте приготування кави, якщо в резервуарі для приготування немає води.
- У резервуар для приготування заборонено додавати інші речовини, окрім кави, цукру та води.
- Кавоварка працює за температури 4–37 °C та в умовах відносної вологості 80 %.
- Не пийте приготовану каву з резервуару для приготування.
- Завдяки технології виробництва, під час першого використання пристрою з нагрівача може виділятися специфічний запах та пара. Це цілком нормально. Запахи зникнуть через кілька робочих циклів.
- Не переміщуйте прилад, коли він все ще гарячий або, коли всередині резервуара для приготування є рідина.
- Уникайте контакту з гарячими поверхнями. Тримайте резервуар для приготування тільки за ручку; в іншому разі існує ризик опіку.

Резервуар для приготування нагрівається під час приготування.

- Основа (поверхня нагрівача), на якій міститься резервуар для приготування, нагрівається під час роботи. Тому не торкайтесь цієї області під час використання і доки прилад не охолоне.
- Переконайтесь, що прилад вимкнений, перед його переміщенням.
- Для додаткового захисту необхідно приєднати даний прилад до побутового автоматичного вимикача, який захищає від коротких замикань, з номінальною силою струму не більше 30 мА.
- Підключіть прилад до заземленої розетки, захищеної запобіжником на 16 ампер.
- Не використовуйте прилад, якщо шнур електроживлення або сам прилад пошкоджені.
- Не використовуйте прилад з подовжувачем.
- Висушіть місце резервуара для приготування перед підключенням приладу до мережі та вставленням деталей.

Важливі інструкції щодо техніки безпеки та охорони навколишнього середовища

- Не занурюйте прилад, кабель або вилку у воду чи будь-які інші рідини.
- Не торкайтеся приладу або вилки вологими чи мокрими руками.
- Розташуйте прилад таким чином, щоб вилка була завжди доступна.
- Намагайтесь запобігати пошкодженню кабелю живлення: уникайте його стискання, згинання або контакту з гострими предметами. Не тримайте кабель живлення біля гарячих поверхонь та відкритого вогню.
- Переконайтесь, що відсутня небезпека випадкового витягування кабелю або того, що хтось може спіткнутися об нього під час використання приладу.
- Від'єднайте прилад від мережі електроживлення у випадку несправності.
- Від'єднайте прилад від мережі перед очищенням та ніколи не очищуйте прилад під час його використання.

Важливі інструкції щодо техніки безпеки та охорони навколишнього середовища

- Не тягніть кабель пристрою, щоб витягнути його з розетки, і не обертайте кабель живлення довкола приладу.
- Ваша мережа живлення повинна відповідати інформації, вказаній на табличці з технічними даними приладу.
- Не використовуйте прилад в місцях, де наявні вогнебезпечні або легкозаймисті матеріали.
- Не використовуйте прилад поруч із джерелами тепла (варильна поверхня, гриль, обігрівач, плита тощо).
- Не зберігайте прилад біля джерел утворення пари та уникайте його використання у місцях з підвищеною концентрацією випарів.
- Не використовуйте резервуар для приготування з будь-яким іншим нагрівачем (варильна поверхня тощо) окремо від приладу.

- Пристрій призначений для використання в житлових будинках, кухнях працівників в офісах, магазинах та інших робочих середовищах, а також в гостьових кімнатах готелів, мотелів та інших місць проживання. Цей прилад не підходить для професійного використання.
- Використовуйте прилад виключно за призначенням.
- Цей прилад можна використовувати тільки для приготування кави.
- Рекомендується проявляти особливу обережність під час використання пристрою біля дітей та осіб з обмеженими фізичними, сенсорними або розумовими можливостями.
- Цей прилад може використовуватися дітьми у віці від 8 років та людьми з погіршеними фізичними та розумовими здібностями чи здібностями сприйняття, або людьми без досвіду використання чи знання про прилад тільки після того, як вони були проінформовані та зрозуміли правила безпечного використання приладу та можливі небезпеки.

Важливі інструкції щодо техніки безпеки та охорони навколишнього середовища

Не дозволяйте дітям гратися з приладом.

- Роботи з очищення та технічного обслуговування не можуть виконуватись дітьми, якщо за ними не наглядають дорослі.
- У разі зберігання пакувальних матеріалів, тримайте їх подалі від дітей.
- Зберігайте прилад у недоступному для дітей місці.

Відповідність вимогам Директиви щодо утилізації відходів електричного та електронного обладнання (WEEE) і утилізація продукту:

Даний пристрій відповідає вимогам Директиви ЄС WEEE (2012/19/EU). Даний пристрій має класифікаційний знак утилізації відходів електричного та електронного обладнання (WEEE).



Цей символ вказує, що після вичерпання терміну служби цей продукт не підлягає утилізації разом з іншими побутовими приладами. Використаний пристрій потрібно направити до офіційного пункту прийому та переробки електричних та електронних приладів. Інформацію щодо розташування таких пунктів можна взяти у місцевих представників або у точці продажу, де був придбаний продукт. Кожне домоволодіння вносить важливий вклад у відновлення та переробку старих побутових приладів. Привальна утилізація використаних приладів допомагає запобігти негативним наслідкам для середовища і здоров'я людини..

Важливі інструкції щодо техніки безпеки та охорони навколишнього середовища

Відповідність вимогам Директиви ЄС щодо обмеження використання небезпечних речовин

Пристрій, який ви придбали, відповідає вимогам Директиви ЄС щодо обмеження використання небезпечних речовин (2011/65/EU). Він не містить шкідливих та заборонених речовин, вказаних у Директиві.

Інформація щодо пакувальних матеріалів



Пакувальні матеріали пристрою виготовлені з вторинної сировини у відповідності до Державних вимог охорони навколишнього середовища. Не утилізуйте пакувальні матеріали разом із побутовими та іншими відходами. Здавайте їх у спеціальні пункти прийому тари, споруджені місцевими комунальними службами.

2 Ваша кавоварка

2.1 Огляд

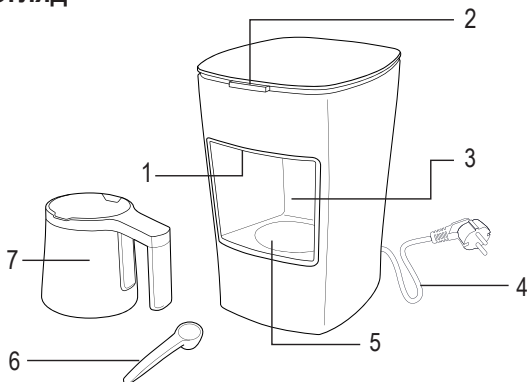

1. Датчик процесу приготування.
2. Кнопка запуску приготування та індикатор стану.
3. Місце резервуара для приготування.
4. Кабель живлення.
5. Поверхня нагрівача.
6. Мірна ложка для кави.
7. Резервуар для приготування.

2.2 Технічні характеристики

Струм: макс. 3 А.

Потужність: 670 Вт.

Напруга:
220–240 В зм. струму, 50 Гц.

Довжина кабелю: 100 см.

Технічні та конструктивні модифікації збережені!

Значення, що вказані на маркуванні, прикріпленому на виробі, та інші друкovanі документи, поставлені з ним, представляють значення, які були отримані в лабораторіях згідно з відповідними стандартами. Ці значення можуть змінюватися в залежності від умов експлуатації пристрою та навколишніх умов.

3 Експлуатація

3.1 Перше використання

Переконайтесь, що прилад розташований вертикально на збалансованій, рівній, чистій, сухій та неслизькій поверхні.

3.2 Приготування

1. Вставте вилку в розетку електромережі.

– Прилад увімкнеться автоматично.

2. Очищайте резервуар для приготування (7), промиваючи його під проточною водою.



Для отримання смачної кави переконайтесь, що всередині резервуара для приготування (7) сухо та чисто.

3. Додайте в резервуар для приготування (7) каву, цукор та воду для однієї, двох або трьох осіб.



Якщо ви помітите грудки або суху каву на поверхні, рекомендується перемішати кавову суміш пластиковою або дерев'яною ложкою (не використовуйте металеву ложку) перед початком приготування.



Переконайтесь у відсутності крапель води на дні резервуару для приготування (7) під час приготування кави. В іншому випадку, під час потрапляння на гарячу нижню поверхню, краплі води можуть видавати неприємний тріск.

4. Поставте резервуар для приготування (7) на його місце.

3 Експлуатація



УВАГА!

Прилад не почне працювати, якщо резервуар для приготування не буде правильно розміщений на своєму місці.

5. Натисніть кнопку запуску приготування (2).

- Прилад видасть звукове попередження (сигнал), а індикатор стану (2) загориться червоним, як тільки прилад почне працювати.



Час приготування складає 1–1,5 хв. для 1 особи; 1,5–2,5 хв. для 2 осіб; 2–3,5 хв. для 3 осіб.



Час приготування зменшиться під час повторного приготування, оскільки верхня нагрівача (5) вже буде гарячою.



Для відмінного смаку одразу вийміть резервуар для приготування (7) з його місця (3)!



Наливайте каву швидко, щоб піна та гуща не залишались в резервуарі для приготування (7).



Утримуйте кнопку запуску приготування (2) натиснутою 3 секунди, щоб скасувати приготування кави з будь-яких причин.

6. Коли кава буде готова, прилад видасть звукове попередження, а індикатор стану (2) заблимає червоним.
7. Коли кава буде готова, перелийте її в чашку та подайте до столу.

3 Експлуатація



УВАГА! Уникайте забруднення поверхні нагрівача. У випадку проливання кави на поверхню нагрівача, протріть її зволоженою тканиною.

- Для додавання кави використовуйте мірну ложку (6), що постачається в комплекті з кавоваркою. Для відмінного смаку та пишної піни використовуйте тільки свіжу каву.

3.3 Кількість інгредієнтів

Це простий у використанні прилад, призначений для приготування кави. Ви можете приготувати каву з пінкою на свій смак, використовуючи необхідну кількість інгредієнтів, вказану в таблиці. Наступні кількості інгредієнтів вказані виключно в інформаційних цілях. Ви можете вносити зміни відповідно до своїх уподобань.

- Наступна кількість підходить для приготування кави для однієї особи. Рекомендований розмір чашки для приготування кави на 3 осіб має становити 65 мл (середній розмір).

3 Експлуатація

Рекомендована кількість інгредієнтів для приготування кави

	Без цукру	З меншою кількістю цукру	Підсолоджена	З цукром
Кава	1 порція	1 порція	1 порція	1 порція
Цукор	–	1/2 кубика цукру / 1/2 чайні ложки цукру-піску	1 кубик цукру / 1 чайна ложка цукру-піску	2 кубика цукру / 2 чайні ложки цукру-піску

3.4 Режим сну

Якщо не здійснюється жодних операцій з пристроєм упродовж 3 хвилин, він видасть звукове попередження (сигнал) та переклучиться в режим готовності. Після завершення операції (резервуар для приготування поставлений на місце або ви́нятий звідти чи натиснута кнопка запуску) буде видано 2 звукові попередження (сигнали). Індикатор стану загориться білим, коли прилад буде готовий до роботи.

3 Експлуатація

3.5 Сповіщення

Продукт готовий до приготування кави
(горить білий індикатор)



Приготування
(горить червоний індикатор)



Приготування завершено
(блимає червоний індикатор)

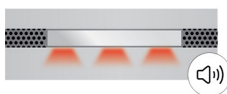

Перегрівання
(блимає рожевий індикатор)



Помилка приготування
(блимає рожевий індикатор)



Помилка через перевищення часу очікування
(горить рожевий індикатор)



Зачекайте
(Не виймайте резервуар з його місця)

Витягніть резервуар з його місця

Витягніть резервуар з його місця і зачекайте, поки індикатор не буде постійно світитись білим

Очистіть місце резервуара та скло датчика. Якщо помилка не зникає, зверніться до сервісного центру

Вимкніть і знову увімкніть прилад. Якщо помилка не зникає, зверніться до сервісного центру

4 Очищення і технічне обслуговування

4.1 Очищення



УВАГА! Не переносьте кавоварку зі вставленим на місце резервуаром для приготування. Резервуар для приготування може пошкодитись.



УВАГА! У жодному разі не використовуйте бензин, розчинник, абразивні чистячі засоби, металеві предмети або жорсткі щітки для очищення приладу.



УВАГА! У жодному разі не занурюйте прилад або кабель живлення у воду чи будь-які інші рідини.

1. Перед очищенням від'єднайте прилад від мережі.
2. Зачекайте, поки прилад охолоне.

3. Зніміть резервуар для приготування (7) з його місця (3).
4. Очистіть резервуар для приготування (7), промиваючи під проточною водою.



Не використовуйте жорсткі чи металеві кухонні губки для очищення поверхні нагрівача (5) та дна резервуару для приготування. Ці поверхні слід мити, використовуючи м'яку губку. Тому будьте особливо обережні, щоб не подряпати їх.



УВАГА!
Забороняється мити резервуар для приготування (7) у посудомийній машині.

4 Очищення і технічне обслуговування



УВАГА!

Забораються мити будь-які елементи пристрою окремо від резервуару для приготування. Їх слід тільки протерти вологою тканиною.



Очищайте резервуар (7) відразу після кожного приготування, щоб не зіпсувати смак наступної порції кави.

5. Для очищення поверхні приладу використовуйте вологу м'яку тканину та невелику кількість м'якого миючого засобу.



Протирайте вологою тканиною датчик процесу приготування (1) через кожні 15–20 хвилин використання.

6. Поставте резервуар для приготування (7) на його місце.

4.1.1 Видалення накипу

Для видалення слідів (накипу), які можуть накопичуватися всередині резервуара для приготування внаслідок використання, без пошкодження внутрішньої нижньої поверхні резервуара, вилийте в резервуар суміш (півчашки води і півчашки оцту) і натисніть кнопку запуску приготування (2). Після завершення приготування промийте резервуар (7) і використовуйте його як звичайно.

4.2 Зберігання

- Якщо ви збираєтесь тривалий час не використовувати прилад, зберігайте його дбайливо.
- Переконайтесь, що прилад від'єднаний від мережі, охолоджений та повністю сухий.
- Зберігайте прилад в прохолодному та сухому місці.
- Зберігайте прилад у недоступному для дітей місці.

4.3 Переміщення та транспортування

- Під час переміщення та транспортування, тримайте прилад в оригінальній упаковці. Упаковка приладу захищає його від фізичних пошкоджень.
- Не кладіть важкі речі на прилад чи упаковку. Це може пошкодити прилад.
- Падіння приладу призведе до його несправностей або спричинить пошкодження, що не підлягає ремонту.

5 Технічні переваги приладу.



Технологія приготування кави, завдяки якій завжди можна отримувати той самий смак.

6 Перед зверненням до сервісного центру



Спершу перевірте підключення пристрою до мережі



Перевірте наявність розриву чи пошкодження кабелю



Очистіть датчик процесу приготування

Прочитайте это руководство перед началом эксплуатации!

Уважаемый покупатель!

Благодарим вас за выбор продукции компании Веко. Мы надеемся, что продукция, изготовленная на современном оборудовании и имеющая высокий уровень качества, будет служить вам наилучшим образом. Для этого перед началом эксплуатации внимательно прочитайте данное руководство и все прочие сопроводительные документы и используйте их в дальнейшем в справочных целях. При передаче изделия другому лицу передайте и это руководство. Соблюдайте все предостережения и изучите всю информацию в руководстве пользователя.

Условные обозначения

В разных разделах данного руководства по эксплуатации используются следующие символы:



Важная информация и полезные советы по эксплуатации.



ВНИМАНИЕ: Предупреждения об опасных ситуациях, которые могут угрожать жизни и прибору.



Это изделие изготовлено на современном оборудовании, не загрязняющем окружающую среду.

Данное устройство удовлетворяет требованиям Директивы ЕС об отходах электрического и электронного оборудования (WEEE).

Устройство не содержит ПХБ.
Изготовлено в TURKEY

СОДЕРЖАНИЕ

1 Важные инструкции по технике безопасности и защите окружающей среды	24	5 Технологические преимущества машины	40
1.1. Общая безопасность	24	6 Прежде чем звонить в сервис	40
1.2 Соответствие Директиве WEEE и утилизация отходов	30		
1.3. Информация об упаковке	31		
2 Ваша кофе-машина для кофе по-турецки	32		
2.1 Обзор	32		
2.2 Технические характеристики	32		
3 Работа с машиной	33		
3.1 Первое использование	33		
3.2 Приготовление	33		
3.3 Количество	35		
3.4 Спящий режим	36		
3.5 Оповещения	37		
4 Чистка и уход	38		
4.1 Чистка	38		
4.2 Очистка от накипи	39		
4.3 Хранение	39		

В этом разделе содержатся правила техники безопасности, соблюдение которых позволит избежать травмирования или материального ущерба.

При несоблюдении этих правил все гарантийные обязательства аннулируются.

1.1. Общая безопасность

- Данное устройство отвечает международным стандартам безопасности.
- Не пользуйтесь электроприбором на открытом воздухе и в ванной комнате.
- В случае неисправности, возникшей вследствие неправильного обращения с прибором, гарантийные рекламации не принимаются.
- Никогда не пытайтесь разобрать машину на составные части.
- Используйте только оригинальные детали или детали, рекомендованные производителем.
- Прибор следует устанавливать на устойчивой, ровной, чистой, сухой и нескользкой поверхности.

- Не начинайте приготовление кофе, не налив в резервуар воду.
- Не загружайте в машину ничего, кроме кофе, сахара и воды.
- Не пытайтесь пить приготовленный кофе по-турецки из резервуара.
- При первоначальном использовании, вследствие технологических особенностей машины, из нагревательного элемента может исходить пар. Это нормально. Через несколько циклов приготовления он исчезнет.
- Не перемещайте устройство, пока оно не остыло, и пока в резервуаре остается жидкость.
- Избегайте контактов с горячими поверхностями. Держите резервуар только за ручку; в противном случае возможны ожоги.
- В процессе приготовления кофе резервуар нагревается.

- Основание, на котором стоит резервуар, также нагревается в процессе работы. Поэтому не дотрагивайтесь до этих областей до тех пор, пока устройство не остынет.
- Прежде чем перемещать устройство, убедитесь, что оно выключено.
- Для дополнительной защиты данный электроприбор следует подключить к бытовому автоматическому защитному выключателю с номиналом не более 30 мА.
- Подключите машину к ударопрочному штепселю с предохранителем.
- Ни в коем случае не пользуйтесь электроприбором, если шнур питания или электроприбор повреждены.
- Не подключайте электроприбор через удлинитель.
- Протрите насухо днище резервуара, прежде чем устанавливать его в кофе-машину.
- Не погружайте электроприбор, шнур питания или штепсельную вилку в воду или иную жидкость.

- Никогда не прикасайтесь к электроприбору, если у вас мокрые или влажные руки.
- Прибор следует располагать таким образом, чтобы штепсельная вилка была легко доступна.
- Во избежание повреждения шнура питания не допускайте его сдавливания, перегиба или контакта с острыми кромками. Не допускайте соприкосновения шнура питания с горячими поверхностями или открытым пламенем.
- Примите необходимые меры, чтобы во время работы прибора нельзя было случайно потянуть за шнур питания или споткнуться об него.
- При любом отказе отключите устройство от сети.
- Отключите устройство от сети перед чисткой и никогда не чистите работающее устройство.
- При отключении от сети никогда не дергайте за шнур питания и не оборачивайте шнур вокруг устройства.

- Напряжение сети питания должно соответствовать информации, указанной на табличке с техническими данными.
- Запрещается пользоваться электроприбором во взрывоопасных местах и вблизи легковоспламеняющихся и горючих материалов.
- Не используйте устройство вблизи источников тепла (камин, гриль, радиатор отопления, печь и т.п.).
- Держите устройство на удалении от источников пара, никогда не используйте его в среде с большим количеством пара.
- Не используйте резервуар с любым другим нагревательным устройством (печь и т.п.).
- Этот прибор предназначен для использования в жилых домах, в кухонных зонах для персонала в магазинах, офисах и других рабочих помещениях, а также в номерах гостиниц, отелей, мотелей и т.п. Этот прибор не подходит для использования в профессиональных целях.

- Используйте электроприбор только по прямому назначению.
- Это устройство можно использовать только для приготовления кофе.
- Рекомендуется соблюдать предельную осторожность при использовании электроприбора в непосредственной близости от детей и лиц с ограниченными физическими, сенсорными или умственными возможностями.
- Это устройство могут использовать дети в возрасте 8 лет и старше, и люди с ограниченными физическими или умственными возможностями, а также возможностями восприятия, люди в состоянии ограниченной дееспособности или люди, не имеющие опыта и знаний относительно кофе-машины, при том условии, что они проинформированы о способах безопасного использования машины и знают о потенциальных опасностях, и при этом над ними осуществляется надзор.

Не позволяйте детям играть с прибором.

- Чистка и обслуживание не должны выполняться детьми без надзора взрослых.
- Если вы сохранили упаковку, берегите ее от детей.
- Убедитесь, что прибор хранится в недоступном для детей месте.

Соответствие Директиве ЕС об утилизации электрического и электронного оборудования (WEEE) и утилизация вышедшего из употребления оборудования:

Данное изделие соответствует Директиве ЕС об утилизации электрического и электронного оборудования (2012/19/EU). Данное изделие имеет маркировку, указывающую на утилизацию его как электрического и электронного оборудования (WEEE).



Это изделие произведено из высококачественных деталей и материалов, которые подлежат повторному использованию и переработке. Поэтому не выбрасывайте изделие с обычными бытовыми отходами после завершения его эксплуатации. Его следует сдать в соответствующий центр по утилизации электрического и электронного оборудования. О местонахождении таких центров вы можете узнать в местных органах власти.

Соответствие Директиве ЕС об ограничении содержания вредных веществ (RoHS):

Приобретенное вами изделие соответствует Директиве ЕС о правилах ограничения содержания вредных веществ (2011/65/EU). Оно не содержит вредных и запрещенных материалов, указанных в Директиве.

Информация об упаковке



Упаковка прибора изготовлена из вторичного сырья, в соответствии с нашими государственными законами об охране окружающей среды. Не выбрасывайте упаковочные материалы вместе с бытовыми или другими отходами.

Отнесите их в пункты приема упаковочных материалов, утвержденные местными органами власти.

2 Ваша кофе-машина для кофе по-турецки

2.1 Обзор

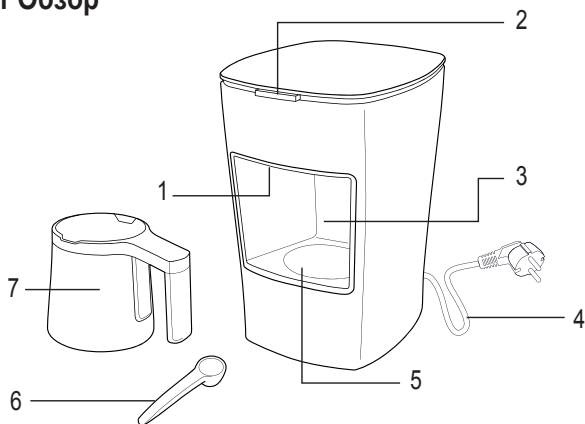

1. Датчик уровня
2. Кнопка старта приготовления и индикатор состояния
3. Основание резервуара
4. Шнур питания
5. Нагревающая поверхность
6. Шкала кофе
7. Резервуар для кофе

2.2 Технические характеристики

Ток: Макс. 3А

Мощность: 670 Вт

Напряжение:

220-240 В пер.т. ~, 50 Гц

Длина шнура питания: 100 см

Производитель оставляет за собой право на изменение технических характеристик и конструкции!

Величины, заявленные в маркировке на вашем изделии или других печатных документах, поставляемых с ним, представляют собой величины, полученные в лабораторных условиях согласно действующим стандартам. Фактические данные могут отличаться в зависимости от режима эксплуатации электроприбора и условий окружающей среды.

3 Работа с машиной

3.1 Первое использование

Убедитесь, что устройство стоит ровно и стабильно, на плоской, чистой и сухой поверхности.

3.2 Приготовление

1. Включите вилку в сетевую розетку.
 - Устройство включится автоматически.
2. Очистите резервуар, (7) промыв его под проточной водой.



Для получения вкусного кофе убедитесь, что внутренняя поверхность резервуара (7) суха и чиста.



Первое использование: Промойте чистой водой по крайней мере 4 раза без добавления кофе.

3. Загрузите кофе, сахар и воду на две или три порции в резервуар (7).



Если вы заметите следы старого кофе на поверхности, рекомендуется очистить их при помощи пластиковой или деревянной ложки (не используйте металлические предметы) прежде, начать приготовление.



При приготовлении кофе убедитесь, что под резервуаром (7) нет капель воды. В противном случае, когда основание нагреется, появится раздражающий звук.

4. Поместите резервуар на (7) на основание.

3 Работа с машиной



ПРЕДОСТЕРЕЖЕНИЕ:

Устройство не запустится, пока вы не поместите резервуар на основании надлежащим образом.



Время приготовления при последующих циклах будет уменьшаться, поскольку нагревающая поверхность (5) не будет успевать остывать.

5. Нажмите кнопку старта приготовления (2).

- Устройство издаст предупреждающий звуковой сигнал, а индикатор (2) станет красным, как только машина начнет приготовление кофе.



Время приготовления составляет 1-1.5 мин на одну персону, 1.5-2.5 мин на две персоны и 2-3.5 мин на три персоны.



Чтобы кофе был вкусным, снимайте резервуар (7) с основания (3) без промедления!



Быстро разлейте кофе по чашкам, чтобы пена и гуща не остались в резервуаре (7).



Для того чтобы остановить машину при необходимости, нажмите и удерживайте кнопку старта (2) в течение 3 секунд.

6. Когда кофе будет готов, устройство издаст звуковой сигнал, а индикатор состояния (2) станет мигать красным.

3 Работа с машиной

7. Готовый кофе разлейте по чашкам и подайте на стол.



ПРЕДОСТЕРЕЖЕНИЕ:

Обращайте внимание на то, чтобы не испачкать нагревающую поверхность. Если кофе прольется на нагревающую поверхность, вытрите ее слегка влажной тканью.

3.3 Количество

Это простое в использовании устройство, предназначенное для приготовления кофе по-турецки. Используя количества ингредиентов, приведенные в таблице, вы сможете приготовить пенный кофе по-турецки. Следующие количества приведены только для справки. Вы можете изменять их в соответствии со своими вкусами.

- Добавьте в резервуар достаточное количество кофе для одной, двух или трех персон, используя мерную ложку, желаемое количество сахара и воды в соответствии с размером вашей чашки (рекомендуемый размер чашки 65 мл)
- Указанное количество соответствует чашке среднего размера на одного человека. Вы можете использовать предоставленную мерную ложку как мерную ложку для кофе. Для приготовления ароматного кофе с пенкой, пожалуйста, используйте свежемолотый кофе высоких сортов, подходящий для турецкого кофе.

3 Работа с машиной

Рекомендованные количества ингредиентов для приготовления кофе по-турецки

	Простой	С меньшим количеством сахара	Средний	С сахаром
Кофе	1 мерка	1 мерка	1 мерка	1 мерка
Сахар	-	1/2 куска сахара/ 1/2 чайной ложки сахара-песка	1 кусок сахара/ 1 чайная ложка сахар-песок	2 куска сахара/ 2 чайных ложки сахар-песок

3.4 Спящий режим

Если устройство не выполняет никаких операций в течение 3 минут, оно издает звуковой сигнал и переходит в дежурный (спящий) режим. После выполнения операций (резервуар снят/установлен, нажата кнопка старта) издаются два звуковых сигнала. Когда загорается белый индикатор состояния, устройство готово к работе.

3.5 Оповещения

Устройство готово для приготовления кофе

(постоянно горит белый индикатор)



Приготовление

(постоянный красный свет)



Приготовление кофе завершено

(мигающий красный свет)

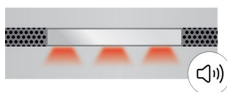

Перегрев

(мигающий розовый свет)



Ошибка приготовления

(мигающий розовый свет)



Ошибка таймута

(постоянный розовый свет)



Ждите
(Не снимайте резервуар с основания).

Возьмите резервуар с основания.

Снимите резервуар с основания и подождите пока индикация переключится на постоянный белый свет.

Очистите резервуар и стекло датчика. Если проблема возникнет снова, свяжитесь с сервисом.

Отключите и включите устройство. Если проблема возникнет снова, свяжитесь с сервисом.

4 Чистка и уход

4.1 Чистка



ПРЕДОСТЕРЕЖЕНИЕ: Не переносите устройство, когда резервуар установлен на основание. Резервуар может повредиться при этом.



ПРЕДОСТЕРЕЖЕНИЕ: Никогда не используйте бензин, растворитель, абразивные материалы, металлические предметы или жесткие щетки для очистки устройства.



ПРЕДОСТЕРЕЖЕНИЕ: Никогда не погружайте устройство или его шнур питания в воду или любую другую жидкость.

1. Отключите устройство от сети перед началом чистки.

2. Подождите, пока прибор полностью остынет.
3. Снимите резервуар (7) с основания (3).
4. Очистите резервуар, (7) промыв его под проточной водой.



Не очищайте нагревающую поверхность (5) и резервуар при помощи абразивных или металлических материалов. Используйте для мытья мягкую губку. Обращайте особое внимание на то, чтобы не поцарапать эти поверхности.



ПРЕДОСТЕРЕЖЕНИЕ: Никогда не мойте резервуар (7) в посудомоечной машине.



ПРЕДОСТЕРЕЖЕНИЕ: Не мойте в воде никакие части машины, кроме резервуара. Вы можете использовать для этого влажную ткань.



Для того чтобы не испортить вкус кофе, который вы готовите, очищайте резервуар (7) сразу после каждой операции приготовления кофе.

5. Протрите корпус прибора влажной мягкой тканью с небольшим количеством мягкого моющего средства.



Вытирайте влажной тканью также датчик уровня (1) через каждые 15-20 циклов приготовления кофе.

6. Поместите резервуар на (7) на основание.

4.2 Очистка от накипи

Для того чтобы устранить накипь, которая может возникнуть в резервуаре, без повреждения внутренней поверхности, налейте в резервуар чашку воды с уксусом (1/2 : 1/2) и нажмите кнопку старта (2). После завершения цикла всполосните резервуар (7) и используйте его, как обычно.

4.3 Хранение

- Если вы не планируете использовать электроприбор в течение длительного времени, то его следует хранить надлежащим образом.
- Убедитесь, что электроприбор отключен от электросети, остыл, а его поверхности полностью сухие.
- Хранить прибор следует в сухом прохладном месте.
- Храните устройство в недоступном для детей месте.

5 Технологические преимущества машины



Технология, которая позволяет готовить кофе наилучшей консистенции.

6 Прежде чем звонить в сервис



Вначале проверьте, включено ли устройство в сеть.



Проверьте, не поврежден ли шнур питания.



Очистите датчик определения уровня.

Условия и срок хранения, срок службы .

Условия хранения в закрытых помещениях при температуре воздуха от -40 до +50°C . Срок хранения 12 месяцев .

Срок службы – 5 лет Изделие изготовлено в соответствии с Директивами 2006/95/ЕС, 2004/108/ЕС

Argelik A.S.» Юридический адрес: Караач Джаддеси № 2-6 34445 Сютлюдже

Стамбул (Турция (Karaağaç Caddesi No:2-6 Sütlüce, 34445, Turkey)

Импортер на территории РФ: ООО «БЕКО»

Юридический адрес: 601021 Россия, Владимирская обл., Киржачский р-н МОСП Першинское, дер. Федоровское, ул. Сельская, д. 49

Бесплатная линия сервисного обслуживания и информационной поддержки по установке и

эксплуатации (только для звонков по России) 8-800-200-23-56

Дата производства включена в серийный номер продукта, указанный на этикетке, расположенной на продукте .

а именно: первые две цифры серийного номера обозначают год производства, а последние

две – месяц Например, «10-100001-05» обозначает, что продукт произведен в мае 2010 года

10 cm

Importer in Poland Importer W Polsce Beko S.A. ul. Puławska 366 02-819 Warszawa www.beko.pl	Importer in Czech Republic Dovozce do České republiky BEKO S.A., organizační složka Bucharova 1423/6, Praha 13 – Nové Butovice, 158 00 www.bekocr.cz	Importer in Slovakia Dovozca na Slovensko BEKO Slovakia s.r.o. Suché mýto 1 811 03 Bratislava www.bekosk.sk	Importer in Estonia Importija Eesti Beko S.A. Tänav Puławska 366 02-819 Varssavi (Poola)	
Importer in Germany Beko Deutschland GmbH Thomas-Edison-Platz 3 63263 Neu-Isenburg	Importer in UK BEKO Plc, Beko House, 1 Greenhill Crescent, Watford, Herts, WD18 8QU	KSA Importer AL BABTAIN TRADING CO. P.O. Box # 181, Riyadh 11411-KSA +966-11-4744788	Importer in France BEKO France / Immeuble Stadium, 266, Avenue du Président Wilson 93218 La Plaine Saint-Denis Cedex	
Importer in Spain BEKO ELECTRONICS ESPANA S.L.C/ Provenza 388 1° Piso / 08025 Barcelona	Importer for Malta ETV LTD 119/120 Archbishop Street VALLETTA MALTA	Importer in Latvia Importētāja Latvija Beko S.A. Ielas Puławska 366 02-819 Varšava (Polija)	Importer in Lithuania Importuotojas Lietuvoje Beko S.A. Gatvė Puławska 366 02-819 Varšuva (Lenkija)	
Importer in Austria ELEKTRA BREGENZ AG PFARRGASSE 77 VIENNA post code 1230	Importer in Sweden Grundig Nordic AB Isafjordsgatan 39B 16440 Kista SWEDEN	Importer in Hungary Hauser Magyarorszag imited Baross utca 89 PC: 2040 Budaörs / Hungary	Importer in Slovenia BIG BANG, D.O.O. Šmartinska cesta 152 PC: 1000 Ljubljana/Slovenia	Importer in Italy BEKO ITALY SRL Viale Del Ghisallo, 201/1-20151 Milano (MI)
Importer in Romania ARCTIC S.A. Str. 13 Decembrie, nr.210 Găești, 135200, România www.arctic.ro	Importer in Benelux Schaliënhoevdreef B - 2800 Mechelen - Belgium	Importer in Greece PAR, SEITANIDIS S.A. Polistilo, P.O. Box:1402 Kavala, 64003	Importer in Bulgaria Videolux LTD / PO Box 2109 / 2109 Sofia	Importer in Croatia E PLUS doo ZA Unutarnju / GOSPODARSKA 16c / 10225 GORNJI STUPNIK / ZAGREP
Importer in Russia Импортёр на территории РФ: ООО «БЕКО», 601021, Россия, Владимирская область, Киржачский район, деревня Федоровское, улица Сельская, 49 Бесплатная линия сервисного обслуживания и информационной поддержки по установке и эксплуатации (только для звонков по России) 8-800-200-23-56 Изготовитель: Arcelik A.Ş. Турция, Karaağaç Caddesi No: 2-6 Istanbul 34445 Sutluce, Istanbul				
Виробник: «Arçelik A.Ş» Karaağaç Caddesi No: 2-6, Sütluçe, 34445 İstanbul, Turkey, «Arçelik A.Ş», м. Стамбул, Сютлюдже, вул. Караагач № 2-6, 34445, Туреччина Імпортер на території України: ТОВ «Бекo Україна», адреса: 03150, м. Київ, вул. Антоновича, буд. 72, тел/факс.: 0-800-500-4-3-2 Термін служби 3 роки				
Manufactured by Arcelik A.S. Karaagac Cd. No:2-6 34445 Sutluce, Beyoglu, Istanbul, Turkey SDA-01-20-03				

10 cm

Действует только на территории РФ / Valid for Russian Federation only

beko

ГАРАНТИЯ 2 ГОДА

Адрес: 109004, Россия, Москва, ул. Станиславского, д21, стр 1. <http://www.beko.ru>
Телефон горячей линии 8-800-200-23-56 (Звонок бесплатный на всей территории России)

Гарантийный талон серия **RUS №** []

Модель Серийный номер

Дата продажи

Компания

Подпись продавца

ПЕЧАТЬ

Дата установки

Компания

Подпись мастера

ПЕЧАТЬ

Покупатель Телефон

Фамилия, Имя, Отчество

Изделие проверялось в присутствии покупателя;

Покупатель с условиями гарантии ознакомлен

Подпись Покупателя



Отрывные купоны гарантийного талона являются средством отчетности о выполнении сервисным центром гарантийных работ. Купон изымается из гарантийного талона после удовлетворения Ваших претензий.

beko

серия **RUS №** []

Дата продажи

ПЕЧАТЬ
МАГАЗИНА

3

ГАРАНТИЯ 2 ГОДА

beko

серия **RUS №** []

Дата продажи

ПЕЧАТЬ
МАГАЗИНА

2

ГАРАНТИЯ 2 ГОДА

beko

серия **RUS №** []

Дата продажи

ПЕЧАТЬ
МАГАЗИНА

1

ГАРАНТИЯ 2 ГОДА

Arçelik A.Ş. Karaağaç Cad.
No: 2-6 Sütlüce, 34445,
İstanbul, Türkiye

3580480900 Rev: AC