



Микроволновая печь

Руководство пользователя

Микротолқынды пеш

Пайдаланушы нұсқаулығы

Mikroto'liqinli pech

Foydalanuvchi qo'llanmasi



MOC 20100 W1

RU - KK - UZ



01M-9210983200-2824-02

СОДЕРЖАНИЕ

РУССКИЙ	3-26
КАЗАХ	27-45
UZBEKISTAN	46-65

Ознакомьтесь с этим руководством перед началом эксплуатации!





Уважаемый покупатель!

Благодарим Вас за выбор этого изделия компании Веко. Мы надеемся, что продукция, изготовленная на современном оборудовании и имеющая высокий уровень качества, будет служить вам наилучшим образом. Для этого, перед началом эксплуатации, внимательно прочтите данное руководство и все прочие сопроводительные документы, и используйте их в дальнейшем в справочных целях. При передаче устройства другому лицу необходимо также передать это руководство. Соблюдайте указания, которые даны в этом руководстве пользователя, и обращайтесь особое внимание на справочные пометки и предупреждения.

Имейте в виду, что данное руководство пользователя может также относиться к другим моделям. Различия между моделями четко описаны в руководстве.

Условные обозначения

В разных разделах данного руководства пользователя используются следующие символы:

	Важная информация и полезные советы по эксплуатации.
	Предупреждения об опасности травмирования или повреждения имущества.
	Предупреждение о горячей поверхности.
	Предупреждение об опасности поражения электрическим током.

1 Важные инструкции по технике безопасности и защите окружающей среды

Важные инструкции по технике безопасности
Внимательно прочитайте и сохраните инструкции для дальнейшего использования.

1.1 Предупреждение о соблюдении техники безопасности

Этот раздел содержит инструкции по технике безопасности, которые помогут защититься от риска пожара, поражения электрическим током, вредного воздействия в результате утечки микроволновой энергии, травм или повреждения имущества. В случае неисполнения данных инструкций гарантия аннулируется.

- Микроволновая печь Веко соответствует действующим стандартам безопасности. Поэтому, во избежание опасности, в случае повреждения прибора или кабеля пи-

тания необходим их ремонт/замена дилером, сервисным центром, специалистом или аналогичной авторизованной сервисной службой. Некачественный или неквалифицированный ремонт может повлечь риски и представлять опасность для потребителя.

- Прибор предназначен для использования в домашних условиях и для схожих целей, например:
 - поварским персоналом в магазинах, офисах и других рабочих средах;
 - Фермы
 - Постояльцами в гостиницах и других жилых средах;
 - В заведениях типа «ночлег и завтрак».
- Эта микроволновая печь предназначена для использования отдельно и

1 Важные инструкции по технике безопасности и защите окружающей среды

не является встраиваемой.

- Она не пригодна для промышленного или лабораторного использования.
- Не пытайтесь запустить печь, когда ее дверца открыта, иначе вы можете подвергнуться вредному воздействию микроволновой энергии. Запрещается отключать или взламывать предохранительные замки.
- Микроволновая печь предназначена для подогрева продуктов питания и напитков. Сушка продуктов или одежды, а также подогрев грелок, тапочек, губок, влажных тканей и аналогичных предметов может привести к риску получения травм, возгоранию или пожару.
- Не помещайте никакие предметы между лицевой стороной и дверцей печи. Не допускайте скопления грязи или остатков чистящего средства на закрывающих поверхностях.
- Любые работы по обслуживанию, связанные со снятием крышки, обеспечивающей защиту от воздействия микроволновой энергии, должны выполняться уполномоченными лицами/сервисным центром. Любое другое вмешательство опасно.
- Ваш продукт предназначен для приготовления, разогрева и размораживания продуктов в домашних условиях. Его нельзя использовать в коммерческих целях.
- Ваша печь не предназначена для сушки живых существ.
- Не используйте прибор для сушки одежды или кухонных полотенец.
- Не используйте этот

1 Важные инструкции по технике безопасности и защите окружающей среды

прибор на открытом воздухе, в ваннах комнатах, во влажной среде или в местах, где он может намокнуть.

- Никакая ответственность или гарантийные претензии не принимаются за ущерб, возникший в результате неправильного использования или неправильного обращения с прибором.
- Не пытайтесь проводить ремонт прибора самостоятельно. Претензии по гарантии не принимаются в случае повреждений, вызванных ненадлежащим обращением.
- Используйте только оригинальные детали или детали, рекомендованные производителем.
- Не оставляйте изделие без присмотра во время работы.
- Всегда используйте при-

бор на устойчивой, ровной, чистой, сухой и нескользкой поверхности.

- Запрещается использовать прибор с внешним таймером или отдельной системой дистанционного управления.
- Перед первым использованием прибора очистите все детали. Смотрите подробности, приведенные в разделе «Очистка и обслуживание».
- Используйте прибор строго по назначению, как описано в данном руководстве.
- Во время работы прибор сильно нагревается. Следите за тем, чтобы не прикасаться к горячим частям внутри печи.
- Не допускайте работы печи, когда она пустая.
- Посуда может нагреться из-за тепла, передаваемого от нагретой пищи к посуде. Вам могут пона-

1 Важные инструкции по технике безопасности и защите окружающей среды

добиться перчатки для печи, чтобы держать посуду.

- Необходимо проверять, подходит ли посуда для ее помещения в микроволновую печь.
- Не ставьте печь на плиты или другие приборы, вырабатывающие тепло. В противном случае она может быть повреждена, и гарантия станет недействительной.
- При открытии крышек или фольги после приготовления пищи может выходить пар.
- Во время использования прибор и его доступные поверхности могут быть очень горячими.
- Дверца и внешнее стекло могут быть очень горячими во время использования прибора.
- Убедитесь, что ваш сетевой блок питания соответствует требова-

ниям, приведенным на табличке прибора.

- Единственный способ отключить прибор от электросети - вынуть вилку из розетки.
- Используйте прибор только с заземленной розеткой.
- Никогда не используйте оборудование, если поврежден кабель питания или сам прибор.
- Не используйте прибор с удлинителем.
- Никогда не прикасайтесь к устройству или его вилке влажными или мокрыми руками.
- Размещайте прибор таким образом, чтобы всегда обеспечивался доступ к вилке.
- Не допускайте повреждения кабеля питания: не сжимайте, не сгибайте и не допускайте его трения об острые предметы. Держите ка-

1 Важные инструкции по технике безопасности и защите окружающей среды

- Бель питания вдали от горячих поверхностей и открытого пламени.
- Убедитесь, что нет опасности, что шнур питания может быть случайно выдернут или кто-то может споткнуться о него во время использования прибора.
- Отключайте прибор от сети перед каждой чисткой и в нерабочее время.
- Не тяните за шнур питания устройства, чтобы отключить его от источника питания, и никогда не наматывайте шнур питания вокруг устройства.
- Не погружайте прибор, шнур питания или вилку в воду или другие жидкости. Не держите его под струей воды.
- В случае подогревания продуктов в пластиковых или бумажных контейнерах следить за печью в связи с возможностью воспламенения.
- Перед помещением пакетов в печь снимите проволочные завязки и/или металлические ручки с бумажных или пластиковых пакетов.
- Если наблюдается дым, выключите или отключите прибор от сети, если это безопасно, и держите дверцу закрытой, чтобы погасить пламя.
- Не используйте микроволновую печь для хранения. Не оставляйте бумажные предметы, продукты для приготовления пищи или продукты внутри печи, когда она не используется.
- Содержимое бутылочек для кормления и банок с детским питанием должно быть перемешано, либо необходимо встряхнуть эти бутылочки или баночки, а также перед употреблением следует проверить

1 Важные инструкции по технике безопасности и защите окружающей среды

температуру во избежание ожогов.

- Данное изделие относится к оборудованию ПНМ Группы 2 Класса В. Группы 2, включает все оборудование ПНМ (ISM, Industrial, Scientific and Medical / промышленное, научное и медицинское), в котором радиочастотная энергия генерируется и / или используется в форме электромагнитного излучения для обработки материалов, а также электроэрозионное оборудование.
- Оборудование класса В подходит для использования в домашних условиях и в учреждениях, напрямую подключенных к низковольтной электросети.
- Не используйте растительное масло в печи. Горячее масло может повредить компоненты и

материалы печи и даже вызвать ожоги кожи.

- Прокалывайте продукты с толстой коркой, например картофель, кабачки, яблоки и каштаны.
- Прибор нужно ставить тыльной стороной к стене.
- Перед перемещением прибора зафиксируйте тарелку, чтобы не повредить ее.
- Яйца в скорлупе и яйца, сваренные вкрутую, не следует подогревать в микроволновой печи, так как они могут взорваться (даже после завершения подогрева).

ПРЕДУПРЕЖДЕНИЕ: Если дверцы или дверные уплотнения повреждены, эксплуатация печи не допускается, пока она не будет отремонтирована квалифицированным специалистом.

ПРЕДУПРЕЖДЕНИЕ: Осуществление обслуживания или иных ремонт-

1 Важные инструкции по технике безопасности и защите окружающей среды

ных операций, предполагающих снятие крышки, предназначенной для защиты от воздействия микроволновой энергии, лицом, не являющимся компетентным специалистом, представляет опасность.

ПРЕДУПРЕЖДЕНИЕ: Жидкости и другие продукты не должны подогреваться в плотно закрытых контейнерах, так как последние могут взорваться.

- Чистка данной печи должна осуществляться регулярно, при этом необходимо удалять любые остатки продуктов.
- Над верхней поверхностью печи должно быть не менее 20 см свободного пространства.
- Не следует переваривать пищу, так как это может стать причиной пожара.

- Не используйте химические вещества и чистящие средства с паром для очистки прибора.
- Рекомендуется соблюдать крайнюю осторожность при использовании рядом с детьми и людьми с ограниченными физическими, сенсорными или умственными способностями.
- Этим прибором могут пользоваться дети в возрасте 8 лет и старше, а также люди с ограниченными физическими, сенсорными или умственными способностями или люди, не обладающие знаниями и опытом, если они находятся под присмотром в отношении безопасного использования продукта или если они проинструктированы соответствующим образом или осознают риски использования продукта. Дети

1 Важные инструкции по технике безопасности и защите окружающей среды

не должны играть с данным прибором. Очистка и техническое обслуживание не должны выполняться детьми, если они младше 8 лет и не находятся под присмотром.

- **Опасность удушья!** Храните все упаковочные материалы в недоступном для детей месте.

- Из-за чрезмерного нагрева, возникающего в режиме гриля и комбинированном режиме, детям разрешается использовать эти режимы только под присмотром взрослых.

- Храните изделие и шнур питания в недоступном для детей младше 8 лет месте.

- Не готовьте еду прямо на стеклянной тарелке. Поместите продукты в соответствующие кухонные принадлежности, прежде чем помещать

их в печь.

- Использование металлических контейнеров для еды и напитков во время приготовления в микроволновой печи запрещено. В противном случае может возникнуть искрение.

- Этот продукт не предназначен для встраивания. Не кладите изделие в шкаф или коробку, пока оно используется.

- Если духовку не содержать в чистоте, это может привести к порче поверхности, что может отрицательно сказаться на сроке службы прибора и, возможно, привести к возникновению опасной ситуации.

- Запрещается чистить прибор пароочистителем.

- Нагрев напитков в микроволновой печи может привести к задержке закипания, поэтому не-

1 Важные инструкции по технике безопасности и защите окружающей среды

обходимо соблюдать осторожность при обращении с контейнером.

- **ВНИМАНИЕ:** Когда прибор работает в комбинированном режиме, из-за создаваемой температуры дети должны пользоваться печью только под присмотром взрослых.
- **Очистка:** Не погружайте прибор в воду или другие жидкости. Очищайте корпус только губкой/салфеткой, смоченной в теплой мыльной воде. Не используйте жесткие, абразивные чистящие средства. Подробные инструкции по очистке см. в разделах **Чистка и уход** и **Хранение**.

1.2 Соответствие требованиям Директивы WEEE (директива ЕС об отходах электрического и электронного оборудования) и утилизация отработавшего прибора:

Данное устройство соответствует Директиве ЕС WEEE по ограничению использования вредных веществ (2012/19/EU). Данный прибор имеет классификационный знак для отработанного электрического и электронного оборудования (WEEE).



Такой знак означает, что после завершения эксплуатации прибор запрещается выбрасывать вместе с прочими бытовыми отходами.

Использованное устройство необходимо вернуть в официальный пункт приема утилизируемых электрических и электронных устройств. Чтобы найти такие системы приема утили, обратитесь в местные уполномоченные органы или к розничным продавцам, у которых был приобретен продукт. Каждое домашнее хозяйство выполняет важную роль в восстановлении и утилизации старого оборудования. Надлежащая утилизация отработавшего устройства позволяет предотвратить возможные негативные последствия для окружающей среды и здоровья человека.

1.3 Соответствие требованиям Директивы RoHS

Приобретенный Вами прибор соответствует требованиям Директивы RoHS EC (2011/65/EU). В нем не со-

1 Важные инструкции по технике безопасности и защите окружающей среды

держится вредных и запрещенных материалов, указанных в данной Директиве.

1.4 Информация об упаковке



Материалы упаковки устройства произведены из перерабатываемого сырья в соответствии с нашими национальными нормами по защите окружающей среды. Запрещается выбрасывать упаковочные материалы вместе с бытовыми и другими отходами. Отправьте их в точки сбора упаковочных материалов, указанные местными органами власти.

2 Ваша микроволновая печь

2.1 Обзор

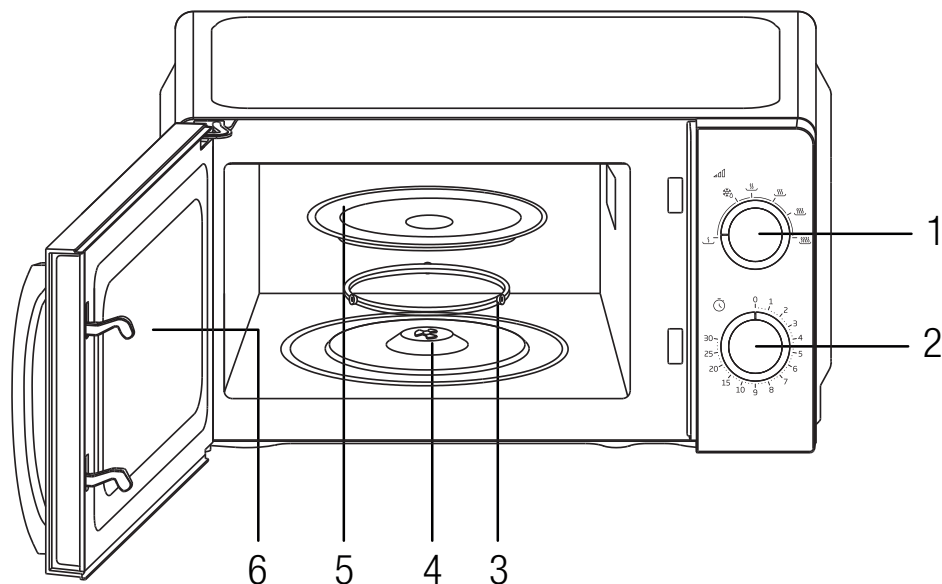

Органы управления и детали

1. Регулятор уровня мощности
2. Регулятор времени обработки
3. Подставка на роликах
4. Вал
5. Стеклоподнос
6. Окно духовки

2.2 Технические характеристики

Напряжение сети	230-240В~, 50 Гц
Номинальная мощность	1100Вт

Выходная мощность	700Вт
Рабочая частота	2450МГц
Уровень мощности микроволн	6
Внешние габариты (В*Ш*Г) мм	243*446*353 мм
Стеклоподнос	245 мм
Объем печи	20 л
Вес нетто	9.4 кг

Производитель оставляет за собой право на изменение технических характеристик и конструкции изделия.

Значения, указанные на маркировке электроприбора или в сопроводительных документах к нему, получены в лабораторных условиях согласно требованиям соответствующих стандартов. Фактические данные могут отличаться в зависимости от режима эксплуатации электроприбора и условий окружающей среды.

2 Ваша микроволновая печь

2.3 Установка вращающегося стеклянного подноса

- Запрещается устанавливать стеклянный поднос вверх дном. Стеклянный поднос не должен ни во что упираться.
- Во время готовки должны быть задействованы как вращающийся стеклянный поднос, так и его опора.
- При приготовлении пища и емкости с пищей должны помещаться на стеклянный поднос.
- При растрескивании или поломке стеклянного подноса или его опоры

необходимо обратиться в сервисный центр.

Втулка (нижняя сторона)

Стеклянный поднос

Вал вращающегося стеклянного подноса

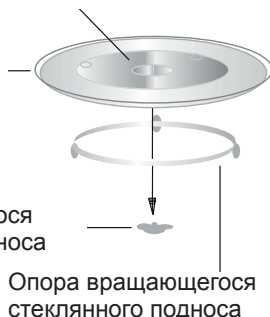

Опора вращающегося стеклянного подноса

3 Установка и подключение

3.1 Установка

1. Убедитесь, что все упаковочные материалы с внутренней стороны дверцы удалены.



ПРЕДУПРЕЖДЕНИЕ:

Проверьте печь на наличие повреждений, таких как смещенная или погнутая дверца, поврежденные уплотнители дверцы и уплотняющая поверхность, сломанные или ослабленные дверные петли и защелки, а также вмятины внутри камеры или на дверце. При наличии повреждений не включайте печь и обратитесь к квалифицированному обслуживающему персоналу.

2. Эта микроволновая печь должна быть размещена на плоской, устойчивой поверхности, которая может выдержать ее вес и самые тяжелые

продукты, которые могут быть размещены в ней.

3. Не устанавливайте печь в местах, где выделяется тепло, влага или высокая влажность, или рядом с горючими материалами.
4. Для правильной работы печь должна иметь достаточный приток воздуха. Оставьте 20 см свободного пространства над печью, 10 см сзади и 5 см с обеих сторон. Не закрывайте и не блокируйте отверстия на приборе. Не снимайте ножки.
5. Не включайте печь, если стеклянный поддон, роликовая опора и вал не находятся в надлежащем положении.
6. Убедитесь, что шнур питания не поврежден и не проходит под печью или по какой-либо горячей или острой поверхности.
7. Розетка должна быть легко доступна, чтобы ее можно было легко отключить в экстренной ситуации.

3 Установка и подключение

8. Не эксплуатируйте изделие вне помещения.

3.2 Радиопомехи

Работа микроволновой печи может создавать помехи для вашего радиоприемника, телевизора или аналогичного оборудования.

При наличии помех их можно уменьшить или устранить, приняв следующие меры:

1. Очистите дверцу и уплотняющую поверхность печи.
2. Переориентируйте приемную антенну радиоприемника или телевизора.
3. Переместите микроволновую печь относительно приемника.
4. Отодвиньте микроволновую печь от приемника.
5. Включите микроволновую печь в другую розетку так, чтобы микроволновая печь и приемник находились в разных параллельных цепях.

3.3 Принципы приготовления пищи в микроволновой печи

1. Тщательно подготовьте пищевые продукты. Уберите остатки с блюда.
2. Тщательно соблюдайте время приготовления. Для готовки следует устанавливать кратчайшее указанное для данного продукта время, при необходимости установите дополнительное время готовки. При чрезмерно длительной готовке пищи может появиться дым, либо она может сгореть.
3. При готовке пищу следует накрывать. Если пища накрыта, это предохраняет печь от разбрызгивания и обеспечивает равномерную готовку.

4. При приготовлении в микроволновой печи таких блюд, как птица или гамбургеры, их следует переворачивать, что ускорит готовку такой пищи. Продукты большего размера, такие как жаркое, необходимо переворачивать, по меньшей мере, один раз.

5. Такие продукты, как фрикадельки, следует переворачивать один раз по истечении половины времени готовки, а также менять их местами друг с другом, перемещая от центра блюда к его краям.

3.4 Инструкции по заземлению

Данный электроприбор необходимо заземлить. Печь укомплектована кабелем заземления с заземленной вилкой. Электроприбор включается в розетку, установленную и заземленную в соответствии с действующими нормами. Система заземления служит для отведения тока в случае короткого замыкания и снижает риск получения электротравмы. Печь рекомендуется включать в отдельную линию питания. Высокое напряжение представляет опасность и может стать причиной пожара или других несчастных случаев, а также повреждения печи.



ПРЕДОСТЕРЕЖЕНИЕ:

Неправильное подключение заземляющего штепселя может стать причиной электротравмы.

3 Установка и подключение



Если у вас возникли вопросы относительно инструкции по заземлению и подключению питания, обратитесь к квалифицированному специалисту-электротехнику или к сервисному персоналу.



Производитель и/или торговый посредник не несут ответственности за травмы или ущерб, причиненный печи, если они получены вследствие нарушения порядка подключения печи.

Провода в этой кабельной магистрали окрашены в соответствии со следующим кодом:

Зеленый и желтый = ЗЕМЛЯ

Голубой= НЕЙТРАЛЬ

Коричневый = ПОД НАПРЯЖЕНИЕМ

3.5 Инструкция по посуде

1. Микроволны не могут проникнуть через металл. Используйте только ту посуду, которая подходит для использования в микроволновой печи. Использование металлических контейнеров для еды и напитков во время приготовления в микроволновой печи запрещено. Это требование не применяется, если изготовитель указывает размер и форму металлических контейнеров, подходящих для приготовления пищи в микроволновой печи.
2. Микроволны не могут проникнуть через металл, поэтому нельзя использовать металлическую посуду или посуду с металлической окантовкой.
3. Не используйте изделия из переработанной бумаги при приготовлении

пищи в микроволновой печи, так как они могут содержать мелкие металлические фрагменты, которые могут вызвать искрение и/или возгорание.

4. Рекомендуются круглые/овальные блюда, а не квадратные/продолговатые, так как еда в углах имеет тенденцию перегреваться.

Приведенный ниже список представляет собой общее руководство, которое поможет вам выбрать правильную посуду.

Посуда	Микроволновая печь
Термостойкое стекло	Да
Нетермостойкое стекло	Нет
Термостойкая керамика	Да
Пластиковая посуда, безопасная для использования в микроволновой печи	Да
Кухонная бумага	Да
Металлический противень	Нет
Металлическая стойка	Нет
Алюминиевая фольга и контейнеры из фольги	Нет

4 Эксплуатация

4.1 Панель управления

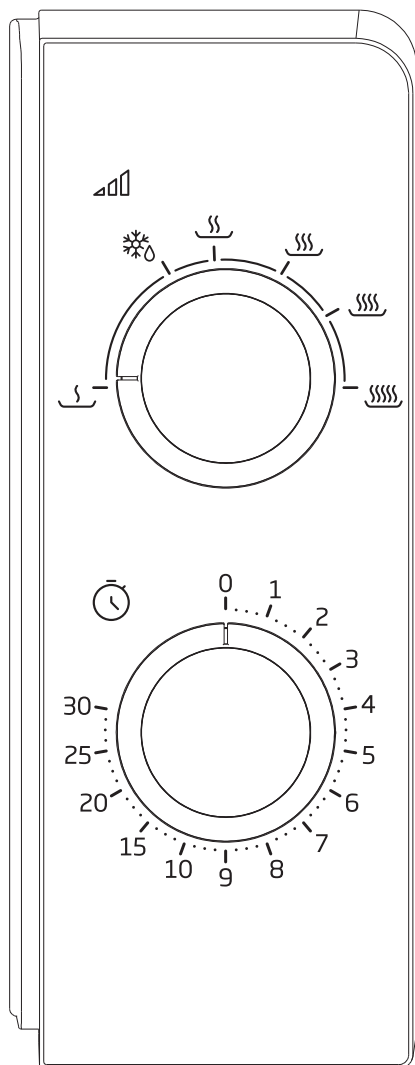

Панель управления состоит из двух функциональных управляющих элементов. Один — ручка таймера, а другой — ручка мощности.

Ручка мощности

Ручка мощности используется, чтобы выбрать уровень мощности приготовления. Это первый шаг для начала процесса приготовления.

Кнопка таймера

Выбирайте визуальные настройки времени простым поворотом большого пальца, чтобы установить желаемое время приготовления до 30 минут за процесс приготовления.

Приготовление в микроволновой печи

Для безупречного приготовления пищи в микроволновой печи существует шесть уровней мощности, из которых можно выбрать тот, который лучше всего подходит для выполнения поставленной задачи.

Уровень мощности увеличивается при повороте ручки по часовой стрелке. Уровни мощности можно классифицировать следующим образом:

	Выходная мощность	Описание
1	100%	Высокий уровень
2	88%	Средне-высокий
3	73%	Средний
4	52%	Средне-низкий
5	42%	Размораживание
6	20%	Низкий уровень

4.2 Эксплуатация

Чтобы начать процесс приготовления, 1. поместите продукты в печь и закройте дверцу.

2. Поверните ручку мощности (1), чтобы выбрать уровень мощности.

3. Используйте ручку таймера (2), чтобы установить время приготовления

4 Эксплуатация



Как только таймер включается, печь начинает работать. При выборе времени менее 2 минут поверните таймер за 2 минуты, а затем вернитесь к правильному времени.



ВНИМАНИЕ: Всегда возвращайте таймер обратно в нулевое положение, если продукты вынимаются из печи до завершения установленного времени приготовления или когда печь не используется. Чтобы выключить печь во время приготовления, нажмите на кнопку открывания дверцы или откройте дверцу за ручку.

5 Чистка и уход

5.1 Чистка и уход



ВНИМАНИЕ! Не используйте для очистки электроприбора бензин, растворители или абразивные чистящие средства, металлические и жесткие щетки.



ВНИМАНИЕ! Ни в коем случае не погружайте прибор или его шнур питания в воду или другую жидкость.

1. Выключите прибор и выньте вилку шнура питания из розетки электросети.
2. Подождите, пока прибор полностью остынет.
3. Внутренние поверхности печи нужно содержать в чистоте. Брызги пищи или потеки жидкостей нужно вытирать влажной тканью. Если печь сильно загрязнена, для ее чистки можно использовать мягкое моющее средство. Не используйте аэрозоли и другие агрессивные моющие средства, так как от них могут остаться пятна, следы, а также

возможно помутнение поверхности дверцы.

4. Внешние поверхности печи следует очищать влажной тканью. Не допускайте попадания воды в вентиляционные отверстия, чтобы предотвратить повреждение рабочих компонентов печи.
5. Пароочиститель использовать нельзя.
6. Дверцу и стекло с обеих сторон, а также дверные прокладки и детали рядом с ними нужно регулярно протирать влажной тканью, чтобы удалить пятна и брызги от пролитой пищи. Не используйте абразивные моющие средства.
7. Не допускайте попадания влаги на панель управления. Очистку рекомендуется выполнять мягкой влажной тканью. При очистке панели управления дверцу печи нужно оставлять открытой, чтобы она случайно не включилась.
8. Если внутри печи или у ее дверцы присутствует конденсат от пара, вытрите его мягкой тканью.

5 Чистка и уход

Конденсат образуется, если печь эксплуатируется в условиях высокой влажности. Это нормально.

9. В некоторых случаях для очистки нужно будет снять стеклянный поднос. Поднос следует мыть в теплой мыльной воде или в посудомоечной машине.
10. Роликовое кольцо и дно печи следует очищать, чтобы избежать чрезмерного шума. Достаточно протереть нижнюю поверхность печи, используя мягкое моющее средство. Роликовое кольцо можно мыть в теплой мыльной воде или в посудомоечной машине. При снятии роликового кольца для его очистки необходимо запомнить его положение для правильной его установки в последующем.
11. Чтобы удалить неприятный запах из печи, налейте стакан воды и выдавите дольку лимона в глубокую емкость, пригодную для использования в микроволновой печи; включите печь на 5 минут, оставив ее на микроволновый режим. Тщательно промокните поверхности печи и вытрите их насухо мягкой тканью.
12. Если требуется заменить лампочку в печи, обратитесь в авторизованный сервисный центр.
13. Электроприбор нельзя утилизировать как бытовые отходы; старую печь нужно отправить в специальный центр сбора отходов, организованный городскими властями.
14. Если микроволновая печь используется с функцией гриля, возможно появление небольшого количества дыма и специфического запаха, которые исчезают спустя некоторое время эксплуатации. Это нормальное явление, поскольку печь изготовлена из стальной пласти-

ны, покрытой смазочным маслом, и новая печь будет выделять дым и запах, образующиеся при сжигании смазочного масла. Это явление исчезнет после определенного периода использования.

5.2 Хранение

- Если вы не планируете использовать электроприбор в течение длительного времени, то его следует хранить надлежащим образом.
- Убедитесь, что электроприбор отключен от электросети, остыл, а его поверхности полностью сухие.
- Хранить прибор следует в сухом прохладном месте.
- Храните устройство в недоступном для детей месте.

5.3 Обращение и транспортировка

- Во время обработки и транспортировки переносите прибор в оригинальной упаковке.
- Упаковка устройства защищает его от физических повреждений.
- Не кладите тяжелые грузы на прибор или упаковку. Возможно повреждение прибора.

6 Устранение неполадок

Неисправность	Возможное решение
Устройство не работает	Убедитесь, что печь надежно подключена к сети. В противном случае выньте вилку из розетки, подождите 10 секунд и надежно вставьте ее.
	Проверьте, не перегорел ли предохранитель цепи или не сработал ли главный прерыватель цепи. Если вам кажется, что они работают нормально, проверьте розетку с помощью другого устройства.
	Убедитесь, что панель управления запрограммирована правильно и установлен таймер.
	Убедитесь, что дверь надежно закрыта с помощью системы блокировки двери. В противном случае микроволновая энергия не будет поступать в печь.
Если ничего из вышеперечисленного не помогло исправить ситуацию, обратитесь к квалифицированному специалисту. Не пытайтесь отрегулировать или отремонтировать печь самостоятельно.	

Действует только на территории РФ / Valid for Russian Federation only



ГАРАНТИЯ 2 ГОДА

Адрес: Россия, 125040, г. Москва, вн.тер.г.муниципальный округ Беговой,
Ленинградский пр-кт, д. 15, стр. 10, этаж 4.
Телефон горячей линии 8-800-200-23-56 (Звонок бесплатный на всей территории России)
Режим работы: пн-пт с 07-00 до 21-00, сб-вс с 08-00 до 21-00 (Московское время)

Гарантийный талон серия **RUS №**

Модель

Серийный номер

Дата продажи

Дата установки

Компания

Компания

Подпись продавца

Подпись мастера

ПЕЧАТЬ

ПЕЧАТЬ

Покупатель Телефон
Фамилия, Имя, Отчество

Изделие проверялось в присутствии покупателя;

Покупатель с условиями гарантии ознакомлен
Подпись Покупателя



Отрывные купоны гарантийного талона являются средством отчетности о выполнении сервисным центром гарантийных работ. Купон изымается из гарантийного талона после удовлетворения Ваших претензий.



серия **RUS №**

Дата продажи

ПЕЧАТЬ
МАГАЗИНА

3

ГАРАНТИЯ 2 ГОДА



серия **RUS №**

Дата продажи

ПЕЧАТЬ
МАГАЗИНА

2

ГАРАНТИЯ 2 ГОДА



серия **RUS №**

Дата продажи

ПЕЧАТЬ
МАГАЗИНА

1

ГАРАНТИЯ 2 ГОДА

УСЛОВИЯ ГАРАНТИЙНОГО ОБСЛУЖИВАНИЯ

Уважаемый Покупатель!

Вы приобрели изделие производства компании, входящей в группу компании Arcelik. Изделие сертифицировано на соответствие международным стандартам, техническим регламентам и иным нормам, установленным действующим законодательством Российской Федерации и Евразийского экономического союза.

1. На территории РФ изготовитель устанавливает на изделия следующие гарантийные сроки:

На крупногабаритную и малогабаритную бытовую технику, на кондиционеры 2 года и срок службы 10 лет со дня передачи изделия (товара) потребителю (первому покупателю).

В случае отсутствия документа, подтверждающего факт продажи, эти сроки начинают исчисляться от даты производства изделия, которая может быть вычислена из серийного номера. Информация о том, как прочесть серийный номер содержится в Инструкции по эксплуатации.

2. Условия гарантии распространяются на изделия, используемые только для личных, семейных, домашних нужд, не связанных с осуществлением предпринимательской деятельности.

3. При покупке и установке изделия проследите, чтобы гарантийный документ был правильно заполнен, не имел исправлений и в нем были указаны: дата продажи, печать и подпись продавца, модель и серийный номер изделия, дата установки, название и печать фирмы-установщика.

4. Сохраняйте гарантийный документ, чек на проданное изделие и квитанцию на услуги по его установке (доставке), доработке водяных и электрических внутриквартирных коммуникаций, а также любые другие документы, относящиеся к гарантийному или иному техническому обслуживанию изделия.

5. При обнаружении недостатков в изделии в период гарантийного срока организация, осуществляющая ремонт (авторизованный сервисный центр), приступает к их устранению в кратчайшие сроки без необоснованных задержек. Гарантийный срок на замененные в гарантийный период комплектующие изделия и составные части истекает при окончании гарантийного срока на изделие в целом.

6. В отношении кондиционеров и сплит-систем, варочных поверхностей и иной встраиваемой техники выполнение гарантийных обязательств осуществляется после демонтажа изделий силами потребителя или специализированной организации.

7. В случае необходимости диагностики и ремонта изделия в помещении организации, осуществляющей ремонт (авторизованный сервисный центр), транспортировка изделия

осуществляется в соответствии с Законом РФ «О защите прав потребителей». В случае вызова специалиста для проверки качества изделия, в результате которой выявилось отсутствие недостатка или было выявлено, что недостатки возникли вследствие нарушения правил транспортировки, установки, эксплуатации изделия, действий третьих лиц или обстоятельств непреодолимой силы, диагностика изделия проводится бесплатно, а транспортные расходы оплачиваются потребителем по прейскуранту авторизованного сервисного центра. В случае отсутствия потребителя дома в момент прихода специалиста авторизованного сервисного центра к назначенному времени, при повторном вызове взимается плата за выезд специалиста по прейскуранту авторизованного сервисного центра.

Прежде чем вызвать специалиста авторизованного сервисного центра, внимательно прочитайте инструкцию по эксплуатации изделия.

8. Любые претензии по качеству изделия рассматриваются после предварительной проверки качества изделия представителем авторизованного сервисного центра.

9. Изготовитель не несет какой-либо ответственности за любой возможный ущерб, нанесенный потребителю, иным физическим, юридическим лицам в случае несоблюдения потребителем требований изготовителя, указанных в данных Условиях гарантийного обслуживания и Инструкции по эксплуатации.

Установка и подключение:

1. Изготовитель настоятельно рекомендует Вам доверить установку и подключение изделия специалистам авторизованных сервисных центров.

Для уточнения адреса и телефона актуального авторизованного сервисного центра Вам необходимо обратиться по номеру телефона горячей линии 8-800-200-23-56

Вы можете также обращаться в любую другую специализированную организацию, имеющую соответствующий сертификат на оказание подобных услуг.

2. Оплата работ по установке и подключению изделия происходит по прейскуранту авторизованного сервисного центра/ специализированной организации. Условия оплаты работ по установке и подключению регулируются действующим законодательством. Изготовитель не несет какой-либо ответственности за любой ущерб, нанесенный имуществу граждан вследствие установки и подключения, не соответствующих требованиям, указанным в инструкции по эксплуатации, и/или произведенных не уполномоченными на это лицами.

3. В случае нарушения требований изготовителя по установке и подключению, ответственность за причиненный ущерб несет лицо, проводившее эту работу.

табличками, содержащими идентификационный и серийный номер изделия.

13. Гарантия изготовителя не распространяется на косметические дефекты, не влияющие на потребительские свойства изделия, а также на расходные материалы, подверженные естественному износу (фильтры, прокладки, уплотнения, сальники, резиновые шланги, декоративные накладки, электрические лампы, аэраторы, элементы питания и др. в том числе на перемещаемые вручную пластиковые, стеклянные и металлические детали).

14. Изготовитель не несет какой-либо ответственности за любой возможный ущерб, нанесенный потребителю, физическим, юридическим лицам, в случае касания задней стенки прибора стояков отопления, газовых труб, металлических элементов и т. п., несоблюдения потребителем требований изготовителя, указанных в настоящих Условиях гарантийного обслуживания, и в Инструкции по эксплуатации.

15. По истечении гарантийного срока рекомендуется не реже одного раза в 1 год обращаться в авторизованный сервисный центр для проверки качества вашего изделия. Диагностика оплачивается владельцем по прейскуранту авторизованного сервисного центра.

16. Изготовитель не рекомендует использовать изделие за пределами установленного срока службы. Обеспечив правильную утилизацию данного изделия, Вы поможете предотвратить потенциальные негативные последствия для окружающей среды и здоровья человека, которые могли бы иметь место в противном случае.

Производитель: "Arçelik A.S."
Karaağaç Caddesi No: 2-6 Sütlüce, 34445, Турция

Сделано в Китае

Импортер на территории РФ/ Уполномоченное изготовителем лицо:
ООО «БЕКО»

Юридический адрес: 601021 Россия, Владимирская обл., Киржачский р-н,
дер. Федоровское, ул. Сельская, д. 49

Дата изготовления включена в серийный номер, указанный на этикетке,
расположенной на продукте, следующим образом:

Первые две цифры серийного номера обозначают год выпуска, а вторые две
– месяц.

Например, «10-05-100001» означает, что продукт был произведен в мае 2010
года.

Алдымен осы пайдаланушы нұсқаулығын оқып шығыңыз!

Құрметті тұтынушы,

Осы Веко құрылғысын жөн көргеніңізге рахмет. Жоғары сапалы және заманауи технология арқылы өндірілген құрылғыңыздан ең жақсы нәтижелер аласыз деп үміттенеміз. Осы себепті, құрылғыны пайдалану алдында осы толық пайдаланушы нұсқаулығын және барлық басқа ілеспе құжаттарды мұқият оқып шығыңыз және болашақта пайдаланатын анықтама ретінде сақтаңыз. Құрылғыны басқа біреуге берсеңіз, пайдаланушы нұсқаулығын да беріңіз. Нұсқауларды орындаңыз, пайдаланушы нұсқаулығындағы бүкіл ақпарат пен ескертулерге көңіл бөліңіз.

Сондай-ақ бұл пайдаланушы нұсқаулығы басқа үлгілерге қатысты болуы мүмкін екенін есте сақтаңыз. Үлгілер арасындағы айырмашылықтар нұсқаулықта ашық түрде сипатталған.

Таңбалардың мағыналары

Осы пайдаланушы нұсқаулығының әртүрлі бөлімдерінде келесі таңбалар пайдаланылады:

 Маңызды ақпарат және пайдалану туралы пайдалы кеңестер.

 Өмір мен мүлік қауіпсіздігіне қатысты қауіпті жағдайлар туралы ескертулер.

 Ыстық беттерге арналған ескерту.

 **ЕСКЕРТУ:** Ток соғуы туралы ескерту.



ҚАЙТА ӨНДЕЛГЕН ЖӘНЕ
ҚАЙТА ӨНДЕЛМЕЛІ ҚАҒАЗ

1 Қауіпсіздік және қоршаған орта туралы маңызды нұсқаулар

Маңызды қауіпсіздік нұсқаулары Мұқият оқып шығып, болашақта пайдалану үшін сақтап қойыңыз

Бұл бөлім өрт, электр тогының соғу, микротолқын энергиясы кемуі әсері, жеке жарақат немесе мүліктің зақымдалу қаупінен қорғайтын қауіпсіздік туралы нұсқауларды қамтиды. Бұл нұсқауларды орындамау кепілдік күшін жояды.

1.1 Жалпы қауіпсіздік

- Веко микротолқынды пештері қолданбалы қауіпсіздік стандарттарына сәйкес, сол себепті құрылғы немесе қуат кабелі зақымдалған жағдайда қауіпті болдырмау үшін дилермен, қызмет көрсету орталығымен немесе маманмен және өкілетті қызмет көрсету орталығымен жөнделуі

немесе ауыстырылуы керек. Ақаулы немесе біліксіз жөндеу жұмысы қауіпті болуы мүмкін және пайдаланушыға қауіп төндіруі мүмкін.

- Бұл құрылғы келесідей тұрмыстық және ұқсас қолданбаларда пайдалануға арналған:
 - Дүкендердегі қызметкерлердің аспіру аймақтарында, кеңселерде және басқа да жұмыс істейтін жерлерде;
 - Фермадағы үйлерде
 - Қонақүйлердегі, мотельдердегі клиенттер тұратын және басқа тұрғылықты жерлерде;
 - Төсек пен таңғы ас беретін орындарда.
- Микротолқынды пеш бөлек жерде пайдаланылуы керек.
- Өндірістік немесе зертханалық қолданысқа арналмаған.

1 Қауіпсіздік және қоршаған орта туралы маңызды нұсқаулар

- Есігі ашық кезде пешті іске қосуға әрекет жасамаңыз, болмаса микротолқын энергиясына зиян келуі мүмкін. Қауіпсіздік құлыптары өшірілмеуі немесе өзгертілмеуі керек.
- Микротолқынды пеш тағамды және су-сындарды қыздыруға арналған. Тағамды немесе киімді кептіру және жылыту жастықшаларын, тәпішкелерді, губкаларды, дымқыл шүберекті және сол сияқты нәрселерді қыздыру жарақаттануға, тұтануға немесе өртенуге әкеп соқтыруы мүмкін.
- Пештің алдыңғы жағы мен есігі арасына нысан қоймаңыз. Лай немесе тазалау агенті қалдықтарының корпус беттеріне жиналуына мүмкіндік бермеңіз.
- Микротолқын энергиясы әсеріне қарсы қорғаныс беретін қақпақты шешу әрекетін қамтитын қызметтік жұмыстар өкілетті тұлғалармен/қызметпен орындалуы қажет. Кез келген басқа ұсыныс қауіпті.
- Өнім тағамды үйде пісіруге, жылытуға және ерітуге арналған. Бұл коммерциялық мақсаттарға пайдаланылмауы қажет. Өндіруші дұрыс пайдаланбаудан болған зақымдарға жауапты болмайды.
- Пеш тірі ағзаны құрғатуға арналмаған.
- Құралды киімдерді немесе ас үй сүлгілерін кептіру үшін пайдаланбаңыз..
- Бұл құрылғыны сыртта, ваннада, ылғалды орталарда немесе ылғалдануы мүмкін орындарда

1 Қауіпсіздік және қоршаған орта туралы маңызды нұсқаулар

пайдаланбаңыз.

- Құрылғыны дұрыс пайдаланбаудан немесе қолданбаудан болатын зақымдарға жауапкершілік немесе кепілдік шағымы қарастырылмауы керек.
- Құрылғыны бөлшектеуге ешқашан әрекет жасамаңыз. Дұрыс қолданбау салдарынан болған зақым үшін ешбір кепілдік шағымдары қабылданбайды.
- Тек түпнұсқалық бөлшектерді немесе өндіруші ұсынған бөлшектерді пайдаланыңыз.
- Пайдалану кезінде осы құрылғыны қараусыз қалдырмаңыз.
- Құрылғыны үнемі тұрақты, тегіс, таза, құрғақ және тайғақ емес бетте пайдаланыңыз.
- Құрылғы сыртқы сағат таймерімен немесе бөлек қашықтан басқару жүйесімен басқарылмауы тиіс.
- Құрылғыны алғаш рет пайдалану алдында барлық бөлшектерді тазалаңыз. «Тазалау және техникалық қызмет көрсету» бөлімінде берілген мәліметтерді көріңіз.
- Құрылғыны осы нұсқаулықта сипатталған мақсатқа ғана басқарыңыз.
- Құрылғыны пайдалану кезінде өте ыстық болады. Пеш ішіндегі ыстық бөлшектерді түртпеңіз.
- Пешті бос күйінде басқармаңыз.
- Жылытылған тағамнан ыдысқа тасымалданған жылуға байланысты пісіру ыдысы ыстық болуы мүмкін. Ыдысты ұстау үшін пеш қолғаптары керек болуы мүмкін.

1 Қауіпсіздік және қоршаған орта туралы маңызды нұсқаулар

- Микротолқынды пештерге үйлесімділігін тексеру үшін ыдыстар тексерілуі керек.
- Пешті плиталарға немесе басқа жылу генераторларына қоймаңыз. Болмаса, бұл зақымдалып, кепілдік жарамсыз болуы мүмкін.
- Тағамды әзірлегеннен кейін қақпақтарды немесе фольганы ашу кезінде бу шығуы мүмкін.
- Құрылғыны пайдалану кезінде құрылғы мен қолжетімді беттері өте ыстық болуы мүмкін.
- Құрылғыны пайдалану кезінде есік пен сыртқы шыны өте ыстық болуы мүмкін.
- Желінің қуат көзі құрылғының көрсеткіштер тақтасында берілген ақпаратқа сәйкес екендігін тексеріңіз.
- Құрылғыны қуат көзінен ажырату жолы - қуат тығынын қуат розеткасынан шығару.
- Құрылғыны тек тұйықталған розеткамен пайдаланыңыз.
- Қуат кабелі немесе құрылғының өзі зақымдалған болса, ешқашан пайдаланбаңыз.
- Бұл құрылғыны ұзартқыш сыммен пайдаланбаңыз.
- Құрылғыны немесе тығынын сулы немесе ылғалды қолдармен ешқашан түртпеңіз.
- Құрылғыны әрқашан ашаға қол жететіндей етіп орналастырыңыз.
- Қуат кабелін қысумен, майыстырумен немесе үшкір шеттерін үйкеумен зақым келтірмеңіз. Қуат кабелін ыстық беттерге және ашық жалынға жақындатпаңыз.
- Құрылғыны пайдалану кезінде қуат кабелі

1 Қауіпсіздік және қоршаған орта туралы маңызды нұсқаулар

кездейсоқ тартылуынан немесе әлдекімнің үстіне шыққанынан қауіп төнбейтінін тексеріңіз.

- Әр тазалау алдында және құрылғыны пайдаланбау кезінде құрылғыны ажыратыңыз.
- Құрылғының қуат кабелін қуат көзінен ажырату үшін тартпаңыз және қуат кабелін құрылғы айналасына ешқашан орамаңыз.
- Құрылғыны, қуат кабелін немесе қуат тығынын суға не басқа сұйықтықтарға батырмаңыз. Ағын су астында ұстамаңыз.
- Пластик немесе қағаз контейнерлердегі тағам жылыту кезінде тұтану қаупіне байланысты көзіңіз пеште болсын.
- Микротолқынды пеште пайдалануға болатын қалталарды пешке салу алдында сымдарды және/немесе

қағаз немесе пластик қалталардың металл тұтқаларын алыңыз.

- Егер түтін байқалса, құрылғыны өшіріп немесе ажыратып, жалынды өшіру мақсатында есікті жабық ұстаңыз.
- Пештің ішінде зат сақтамаңыз. Пеш пайдаланылмаған кезде ішінде қағаз элементтерді, пісіру материалын немесе тағамды қалдырмаңыз.
- Күйіп қалудың алдын алу үшін тамақтандыру бөтелкелері мен сәби тағамы құтыларының ішіндегі нәрсені тұтыну алдында араластыру немесе шайқау керек.
- Бұл құрылғы - 2-топты В класты ISM жабдығы. 2-топта радио-жиілік энергиясы арнайы құрылатын және/немесе материал өңдейтін электромагниттік

1 Қауіпсіздік және қоршаған орта туралы маңызды нұсқаулар

сәулелену пішінінде пайдаланылатын барлық ISM (Өндірістік, ғылыми және медициналық) жабдығы және ұшқын эрозиясы жабдығы бар.

- В класты жабдық тұрмыстық қондырғыларда және төмен кернеулі қуат көзі желісіне тікелей қосылған қондырғыларда пайдалануға арналған.
- Пеште ешбір затты қуырмаңыз. Ыстық май пеш құрамдастарына және материалдарына зақым келтіріп, терінің кюіне себеп болуы мүмкін.
- Тағам картоп, цуккини, алма және каштан сияқты қалың қыртысты тағамды тығыңыз.
- Құрылғыны артқы жағы қабырғаға қарайтындай етіп салу қажет.
- Құрылғыны жылжыту алдында зақымдалуын болдырмау үшін айнал-

малы түбін бекітіңіз.

- Қабыршағындағы жұмыртқаларды және бүтін күйінде суға пісірілген жұмыртқаларды шағын толқынды пештерде жылытпаңыз, себебі олар тіпті шағын толқынды пеште қыздырған соң да жарылып кетуі мүмкін.

ЕСКЕРТУ: Егер есік немесе есік бекітпелері зақымдалса, білікті тұлғамен ауыстырылмайынша пеш басқарылмауы қажет.

ЕСКЕРТУ: Шағын толқын қуатының әсерінен қорғайтын жапқышты алу арқылы қызмет көрсету немесе жөндеу жұмыстарын орындау білікті тұлғадан басқалар үшін қауіпті болып табылады.

ЕСКЕРТУ: Сұйықтықтар және басқа да тағамдар тығыздалып жабылған

1 Қауіпсіздік және қоршаған орта туралы маңызды нұсқаулар

контейнерлерде жылытылмауы керек, себебі олар жарылып кетуі мүмкін.

- Пеш жүйелі түрде тазаланып, тағам қалдықтары жойылуы керек.
- Пештің үстіңгі бетінен жоғары кемінде 30 см бос кеңістік болуы керек.
- Тағамдарды артық әзірлемеңіз, болмаса өртке себеп болуы мүмкін.
- Абразивті химикаттарды пайдаланбаңыз немесе осы Құрылғыны тазалау үшін бу негізіндегі тазалағыштар пайдаланбаңыз.
- Балалар және дене, сезім немесе ақыл-ой қабілеттері шектеулі тұлғалар жанында пайдалану кезінде аса мұқият болу ұсынылады.
- Бұл құрылғыны 8 немесе одан жоғары

жастағы балалар және дене, сезім немесе ақыл-ой қабілеттері шектеулі адамдар немесе білімі және тәжірибесі жоқ адамдар тек өнімді қауіпсіз пайдалануға қатысты бақылауда болғанда немесе сәйкесінше нұсқау алғанда немесе өнімді пайдалану қауіптерін түсінгенде пайдалана алады. Балалар құрылғымен ойнамауы керек. Балалар 8 жастан үлкен және үлкен адамдар тарапынан қадағаланатын болса ғана тазалау және техникалық қызмет көрсету жұмыстарын орындай алады.

- **Булығы қаупі бар!** Барлық бума материалдарын балалардан алыста сақтаңыз.
- Өнімді және қуат кабелін 8 жастан кіші балалар қолы жетпейтіндей етіп

1 Қауіпсіздік және қоршаған орта туралы маңызды нұсқаулар

- сақтаңыз.
- Тамақты тікелей шыны науаға пісірмеңіз. Тұмшاپешке қоймас бұрын тағамды тиісті ас үй ыдыстарына салыңыз.
- Микротолқынды пеште пісіру кезінде тағам мен сусындарға арналған металл ыдыстарға жол берілмейді. Әйтпесе, ұшқын пайда болуы мүмкін.
- Бұл өнім ішіне орнатуға арналмаған. Өнімді пайдалану кезінде оны шкафқа немесе қорапқа қоймаңыз.
- Пештің беті таза ұсталаған жағдайда, оның беті бұзылуы мүмкін. Бұл құрылғының қызмет мерзімін қысқартуы және қауіпті жағдай тудыруы мүмкін.
- Құрылғыны бумен тазалағышпен тазалауға болмайды.
- **С у с ы н д а р д ы** микротолқындар арқылы қыздыру кезінде, олар қайнап бұрқырауы мүмкін, сондықтан ыдысты қолмен ұстағанда абай болу керек.
- **ЕСКЕРТУ:** Құрал аралас режимде жұмыс істегенде, балалар пайда болатын температураға байланысты пешті үлкендердің қадағалауымен ғана пайдалануы керек.
- **Тазалау:** Құрылғыны суға немесе басқа с ұ й ы қ т ы қ т а р ғ а салмаңыз. Ішкі жағын тек спонжбен/жылы, сабынды сумен ылғалдандырылған ш ү б е р е к п е н тазалаңыз. Қатты, абразивті жуғыштарды қолданбаңыз. **Та-залау және Сақтау** бөлімдерінен тазалау нұсқауларын қараңыз.

1 Қауіпсіздік және қоршаған орта туралы маңызды нұсқаулар

1.2 Қоқыс өнімдерді лақтыру туралы WEEE директивасының талаптарына сәйкестік:

Бұл өнім ЕО WEEE директивасының (2012/19/EU) талаптарына сәйкес келеді. Бұл өнімде қоқыс электр және электрондық жабдық (WEEE) жіктеу таңбасы бар.



Бұл өнім қайта пайдалануға болатын және қайта өңдеу үшін жарамды жоғары сапалы бөлшектермен және материалдармен жасалған.

Қызмет көрсету мерзімі біткенде қоқыс өнімді әдеттегі тұрмыстық және басқа қоқыстармен бірге лақтырмаңыз. Оны электр және электрондық жабдықтарды қайта өңдеу үшін жинау орталығына апарыңыз. Бұл жинау орталықтары туралы білу үшін жергілікті билік органдарына хабарласыңыз.

1.3 RoHS директивасының талаптарына сәйкестік:

Сіз сатып алған өнім ЕО RoHS директивасының (2011/65/EU) талаптарына сәйкес келеді. Оның құрамында директивада көрсетілген зиянды және тыйым салынған материалдар жоқ.

1.4 Бума ақпараты



Өнімнің орамасы біздің ұлттық заңнамаға сай қайта өңдеуге болатын материалдардан жасалған. Бума материалдарын тұрмыстық не-

месе басқа қоқыстармен бірге қоқысқа лақтырмаңыз. Оларды жергілікті билік органдары белгілеген бума материа-

лын жинау орындарына апарыңыз.

2 Өнімнің техникалық сипаттамалары

2.1 Шолу

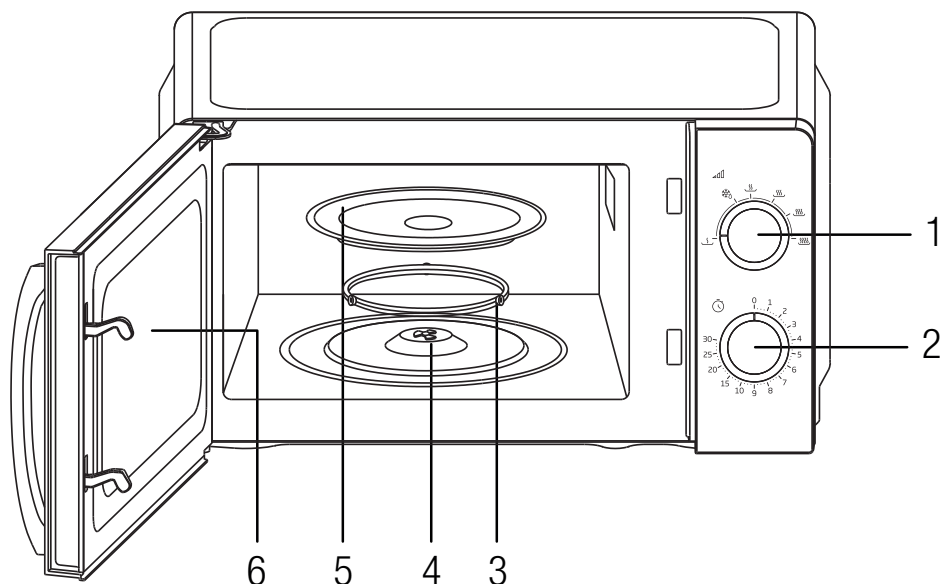

Басқару элементтері және бөлшектер

1. Қуат параметрі түйме
2. Уақыт параметрі түйме
3. Ролик тірегі
4. Білік
5. Айналмалы шыны ыдыс
6. Пеш терезесі

2.2 Техникалық мәліметтер

Қамту кернеуі	230-240Вт ~,50Гц
Номиналды қуаты	1100Вт
Шығыс қуаты	700Вт
Жұмыс жиілігі	2450 МГц

Микротолқынды пештің қуат деңгейі	6
Сыртқы өлшемдер (Н*W*D) мм	243*446*353 мм
Айналмалы шыны ыдыс	245 мм
Пеш көлемі	20 л
Салмағы	9.4 кг

Техникалық және дизайнды өзгерту құқықтары сақталған.

Құралдағы белгілер немесе өніммен бірге берілген басқа құжаттардағы мәндер сәйкес стандарттар негізінде зертханада алынған мәндер болып табылады. Бұл мәндер құрылғыны пайдалануға және қоршаған орта жағдайларына сай өзгеріп отырады.

2 Өнімнің техникалық сипаттамалары

2.3 Бұрылатынын орнату

- Шыны науаны ешқашан үстіне түбіне қаратып қоймаңыз. Шыны науа ешқашан шектелмеуі керек.
- Шыны науа және бұрылмалы тірек үнемі пісіру барысында пайдаланылуы қажет.
- Барлық тағам және тағам ыдыстары үнемі пісіруге арналған шыны науаға салынуы қажет.
- Егер шыны науа немесе бұрылмалы тірек сынса немесе сызат түссе, ең жақын өкілетті қызмет көрсету орталығына хабарласыңыз.



3 Орнату және қосу

3.1 Орнату

1. Барлық қаптау материалдары есіктің ішкі жағынан алынғанына көз жеткізіңіз.



ЕСКЕРТУ: Пештің зақымдануын бар-жоғын тексеріңіз, мысалы: қисайған немесе майысқан есік, зақымдалған есік тығыздағыштары мен тығыздағыш беті, сынған немесе әлсіреген есік топсалары мен ысырма-лары, қуыстағы немесе есіктегі ойықтар. Қандай да бір зақым анықталған жағдайда пешті қоспаңыз және білікті қызмет көрсету қызметкерлеріне хабарласыңыз.

2. Бұл микротолқынды пеш тегіс, тұрақты, пештің салмағын және онда дайындалуы мүмкін ең ауыр өнімдерді көтере алатындай жерге орнатылуы тиіс.

3. Пешті жылу, ылғал немесе жоғары ылғалдылық тудыратын жерлерде, сондай-ақ жанғыш заттардың жанында орнатпаңыз.
4. Пештің дұрыс жұмыс істеуі үшін жеткілікті ауа ағынын қамтамасыз ету маңызды. Пештің үстінен 20 см, артқы жағынан 10 см және екі жақ жанынан 5 см ашық орын қалдырыңыз. Құралдағы кез келген саңылауларды жаппаңыз немесе бұғаттамаңыз. Аяқтарды алып тастамаңыз.
5. Пешті шыны науасыз, аунақшалы тірексіз және білік тиісті орында болмағанша пайдаланбаңыз.
6. Қуат сымның зақымдалмағанына және пештің астынан немесе кез келген ыстық немесе өткір беттің үстінен өтпейтініне көз жеткізіңіз.
7. Төтенше жағдай орын алғанда қуат сымын розеткадан оңай суырып алу үшін розетка қолайлы жерде болуы керек.
8. Пешті сыртта пайдаланбаңыз.

3 Орнату және қосу

3.2 Радиобөгеуілдер

Микротолқынды пештің жұмысы радиоға, теледидарға немесе ұқсас жабдыққа кедергі келтіруі мүмкін.

Кедергі туған жағдайда, келесі шараларды қолдану арқылы оны азайтуға немесе жоюға болады:

1. Пештің есігін және тығыздағыш бетін тазалаңыз.
2. Радионың немесе теледидардың қабылдау антеннасының бағытын өзгертіңіз.
3. Микротолқынды пешті қабылдағышқа қатысты жылжытыңыз.
4. Микротолқынды пешті қабылдағыштан алыс жылжытыңыз.
5. Микротолқынды пеш пен қабылдағыш электр тізбегінің әртүрлі тармақтарында болуы үшін микротолқынды пешті басқа розеткаға қосыңыз.

3.3 Микротолқынмен пісіру негіздері

1. Тағамды мұқият дайындаңыз. Қалған бөліктерін ыдыстың сыртына салыңыз.
2. Пісіру уақытына назар аударыңыз. Көрсетілген ең қысқа уақытта пісіріңіз және қажет болса, қосымша уақыт қосыңыз. Қатты пісіп кеткен тағамнан күйіктің иісі шығуы немесе оның күйіп кетуі мүмкін.
3. Пісірген кезде тағамның бетін жауып қойыңыз. Тағамның бетін жабу шашыраудың алдын алады және тағамның тегіс пісірілуін қамтамасыз етуге көмектеседі.
4. Осы түрдегі тағамның пісірілуін жылдамдату үшін оларды микротолқынды пеште пісірген кезде, құс еті мен гамбургерлер сияқты

тағамды айналдырыңыз. Қой аяғы сияқты үлкен тағамды кемінде бір рет айналдыру керек.

5. Тефтели сияқты тағамды пісіру уақытының ортасында жоғарғы жағын төмен қаратып айналдырыңыз және оларды ыдыстың ортасынан сыртқы жағына қарай бір-бірімен орнын ауыстырыңыз.

3.4 Жерге тұйықтау бойынша нұсқаулар

Бұл құрылғыны жерге тұйықтауға болады. Бұл пештің жерге тұйықталған сымына қоса жерге тұйықтау кабелі бар. Құрылғыны орнатылған қабырға розеткасына жалғап, жерге дұрыс тұйықтау керек. Жерге тұйықтау жүйесі қысқа тұйықталу кезінде электр тогының жылыстамауына мүмкіндік беріп, электр тогы соғу қаупін азайтады. Біз пешке арналған электр сымын пайдалануға кеңес береміз. Жоғары кернеумен жұмыс істеу қауіпті және өрт қаупін немесе пешке зақым келтіруі мүмкін басқа жағдайларды туғызуы мүмкін.



ЕСКЕРТУ: Жерге тұйықтау ашасын дұрыс пайдаланбау электр тогының соғуына әкелуі мүмкін.



Жерге тұйықтау және электр тогына байланысты нұсқаулар жөнінде сұрақтарыңыз болса, білікті электр маманымен немесе қызмет көрсету маманымен кеңесіңіз.

3 Орнату және қосу



Өндіруші және/немесе дилер электр қосылымы жөніндегі процедура-лар орындалмаған кезде жарақаттар немесе пештің зақымдалу жауапкершілігіне жауапты болмайды.

Осы кабельдік желідегі сымдар келесі кодқа тиісті боялған:

Жасыл және сары = ЖЕР

Көк = БЕЙТАРАП

Қоңыр = КЕРНЕУЛІ

3.5 Ыдысты қолдану туралы нұсқаулар

1. Микротолқындар металдан өте алмайды. Микротолқынды пеште қолдануға жарамды ыдыстарды ғана пайдаланыңыз. Азық-түлік пен сусындарға арналған металл ыдыстарды микротолқынды пеште пісіруге рұқсат етілмейді. Егер өндіруші микротолқынды пеште пісіруге жарамды металл ыдыстардың өлшемі мен пішінін белгілесе, бұл талап қолданылмайды.
2. Микротолқындар металдан өте алмайды, сондықтан металдан жасалған ыдыстарды немесе металмен әрленген ыдыстарды пайдаланбаңыз.
3. Микротолқынды пеште пісіру кезінде қайта өңделген қағазды пайдаланбаңыз, себебі оның құрамында ұшқын және/немесе өрт тудыруы мүмкін ұсақ металл үзінділері болуы мүмкін.
4. Бұрыштардағы тағам шамадан тыс пісетіндіктен, төртбұрышты/ұзын ыдыстарды емес, дөңгелек/сопақ

ыдыстарды қолданған жөн.

5. Ашық жерлердің артық пісіруін болдырмау үшін алюминий фольгасының жұқа кесінділерін пайдалануға болады. Бірақ тым көп фольганы пайдаланбаңыз және фольга мен қуыс арасында 1 дюйм (2,54 см) қашықтықты сақтаңыз.

Төмендегі тізім дұрыс ыдысты таңдауға көмектесетін жалпы нұсқаулық болып табылады.

Ас үй ыдыстары	Микротолқынды пеш
Ыстыққа төзімді шыны	Иә
Ыстыққа төзімсіз шыны	Жоқ
Ыстыққа төзімді керамика	Иә
Микротолқынды пешке қауіпсіз пластикалық ыдыстар	Иә
Асханалық қағаз	Иә
Металлдан жасалған науа	Жоқ
Металлдан жасалған тіреу	Жоқ
Алюминий фольгасы және фольгадан жасалған контейнерлер	Жоқ

4 Пайдалану

4.1 Басқару элементтері тақтасы

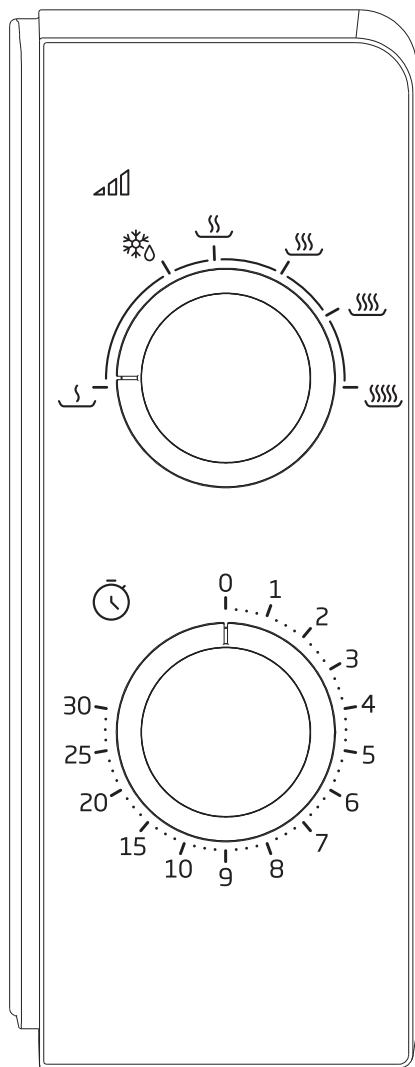

Басқару элементтері тақтасы екі функционалды оператордан тұрады. Біреуі таймер тұтқасы, екіншісі қуат тұтқасы.

Қуат тұтқасы

Бұл қуат тұтқасы арқылы пісіру қуатының деңгейін таңдай аласыз. Бұл пісіруді бастаудың алғашқы қадамы.

Таймер тұтқасы

Әр пісіру сеансына 30 минутқа дейін қалаған пісіру уақытын таңдау үшін бас бармағыңызды сәл бұру арқылы қалаулы уақыт параметрлерін ұсынады.

Микротолқынды пеште пісіру

Таза микротолқынды пеште пісіру үшін алты қуат деңгейі бар, олардың ішінен қойылған мақсатта қол жеткізу үшін ең қолайлысын таңдауға болады.

Тұтқаны сағат тілімен бұраған кезде қуат деңгейі артады. Қуат деңгейлерін келесідей жіктеуге болады:

	Шығу қуаттылығы	Сипаттама
1	100%	Жоғары
2	88%	Орт. Жоғары
3	73%	Орт
4	52%	Орт. Төмен
5	42%	Еріту
6	20%	Төмен

4.2 Өнімді басқару

Пісіру сеансын бастау үшін,

1. Тамақты пешке салып, есікті жабыңыз.
2. Қуат деңгейін таңдау үшін қуат тұтқасын (1) бұраңыз.
3. Пісіру уақытын орнату үшін таймер тұтқасын (2) пайдаланыңыз.

4 Пайдалану



Таймер бұралған кезде пеш пісіруді бастайды. 2 минуттан аз уақытты таңдасаңыз, таймерді 2 минутқа артқа бұрып, содан кейін қажетті уақытқа оралыңыз.



АБАЙЛАҢЫЗ: Белгіленген пісіру уақыты аяқталмай тұрып немесе пеш пайдаланылмай тұрғанда, тағам пештен шығарылған болса, таймерді қашанда нөлге қайтарыңыз. Пісіру кезінде пешті тоқтату үшін есікті ашу түймесін басыңыз немесе тұтқаны пайдаланып есікті ашыңыз.

5 Тазалау және күтім жасау

5.1 Тазалау



ЕСКЕРТУ: Ешқашан құрылғыны тазалау үшін бензинді, сұйылтқышты, абразивтік тазалау заттарын, металл заттарды немесе қатты щеткаларды пайдаланбаңыз.



ЕСКЕРТУ: Құрылғы немесе оның қуат сымын суға не басқа сұйықтыққа батырмаңыз.

1. Құрылғыны өшіріп, қабырға розеткасынан ажыратыңыз.
2. Құрылғының толық салқындауын күтіңіз.
3. Пештің ішін таза ұстаңыз. Пеш қабырғаларына тағам немесе төгілген сұйықтық шашыраған кезде дымқыл шүберекпен сүртіңіз. Егер пеш қатты ластанса, жеңіл ағартқыш пайдаланылуы мүмкін. Спрейлер мен басқа қатты тазалау агенттерін пайдаланбаңыз, себебі есік бетіндегі бояуларға, белгілерге және ашықтыққа себеп болуы мүмкін.
4. Пештің басқа беттері дымқыл шүберекпен тазалануы қажет. Пештегі жұмыс бөлшектеріне зақым келтірмеу үшін желдету саңылауларына су өткізбеңіз.
5. Бу тазалағышты пайдаланбаңыз.
6. Артық ағынды және шашыраған бояуды жою мақсатында есіктің екі шетін, шыныны, есік сальниктерін және сальниктерге жақын бөлшектерді дымқыл шүберекпен жиі сүртіңіз. Абразивті тазалау агенттерін пайдаланбаңыз.
7. Басқару тақтасын ылғалдандырмаңыз. Жұмсақ дымқыл шүберекпен тазалаңыз. Басқару тақтасын тазалау кезінде жағымсыз жұмысты болдырмау үшін пеш есігін ашық қалдырыңыз.
8. Егер пеш есігі ішіне немесе айналасына бу жиналса, жұмсақ шүберекпен сүртіңіз. Микротолқынды пеш жоғары ылғалдылық жағдайларында пайдаланылған кезде осы орын алуы мүмкін. Бұл – қалыпты нәрсе.
9. Кейбір жағдайларда шыны наусын тазалау үшін алу керек болуы мүмкін. Науаны жылы сабын-

5 Тазалау және күтім жасау

ды суда немесе ыдыс жуғышта жуыңыз.

10. Артық шуды болдырмау үшін ролик сақинасы және пеш қабаты жүйелі түрде тазалануы керек. Пештің төменгі бетін жұмсақ ағартқышпен сүртуге болады. Ролик сақинасы жылы сабынды суда немесе ыдыс жуғышта жуылуы мүмкін. Пештің ішкі қабатынан ролик сақинасын тазалау үшін алған кезде ауыстырғанда дұрыс күйге орнатыңыз.
11. Пештегі нашар иістерді болдырмау мақсатында су және шырын шынысын және лимон қабығын микротолқынды пеште пайдалануға арналған терең ыдысқа салып, пешті микротолқын режимінде 5 минут пайдаланыңыз. Жұмсақ шүберекпен дұрыстап сүртіп кептіріңіз.
12. Пеш шамын ауыстыру керек кезде өкілетті қызмет көрсету орталығына хабарласыңыз.
13. Пеш жүйелі түрде тазаланып, тағамның қалдықтары жойылуы керек. Егер пеш таза сақталмаса, құрылғының қызмет мерзіміне теріс әсер ететін және қауіптерге себеп болатын бет зақымдарына себеп болуы мүмкін.
14. Бұл құрылғыны тұрмыстық қалдықпен тастамаңыз; ескі пештер жергілікті басқару органдарымен бөлінген арнайы қалдық орталықтарына тасталуы керек.
15. Микротолқынды пеш гриль функциясында пайдаланылған кезде белгілі бір пайдалану уақытынан кейін жойылатын түтін мен иістің кішкентай мөлшері болуы мүмкін. Бұл қалыпты құбылыс, себебі пеш майлау майымен қапталған болат пластинадан жасалған және жаңа пеш майлау майды жағу

нәтижесінде пайда болатын түтін мен иіс шығарады. Бұл құбылыс пайдалану мерзімінен кейін жоғалады.

5.2 Сақтау

- Егер ұзақ уақыт бойы пайдаланбайтын болсаңыз, құрылғыны дұрыс сақтауға қойыңыз.
- Құрылғы ажыратылғанын, суытылғанын және толығымен кептірілгенін тексеріңіз.
- Құрылғыны суық және құрғақ орында сақтаңыз.
- Құрылғыны балалар жетпейтін жерде ұстаңыз.

5.3 Қолдану және тасымалдау

- Қолдану және тасымалдау кезінде құрылғыны түпнұсқа орамында алып жүріңіз. Құрылғының қаптамасы оны физикалық зақымданудан қорғайды.
- Құрылғыға немесе қаптамаға ауыр жүк қоймаңыз. Құрылғы зақымдалуы мүмкін.
- Құрылғыны түсіріп алу оны жұмыс істемейді немесе тұрақты зақымдайды.

6 Ақаулықтарды жою

Мәселе	Мүмкін шешім
Егер пеш жұмыс істемесе	Пештің розеткаға мықтап қосылғанын тексеріңіз. Егер олай болмаса, ашаны розеткадан шығарып, 10 секунд күтіп, ашаны розеткаға мықтап қайта қосыңыз.
	Сақтандырғыштың күйіп кетпегенін немесе негізгі автоматты ажыратқыштың істен шыққанын тексеріңіз. Егер олар дұрыс жұмыс істеп тұрса, розетканы басқа құрылғымен тексеріңіз.
	Басқару элементтері тақтасының дұрыс бағдарламаланғанын және таймердің орнатылғанын тексеріңіз.
	Есікті құлыптау жүйесін іске қосу арқылы есіктің мықтап жабылғанына көз жеткізіңіз. Әйтпесе, микротолқынды энергия пешке түспейді.
Жоғарыда аталған әрекеттердің ешқайсысы жағдайды түзетпесе, білікті маманға хабарласыңыз. Пешті өзіңіз баптауға немесе жөндеуге тырыспаңыз.	

Өндіруші: “Arcelik A.S.”

Karaağaç Caddesi No: 2-6 Sötlüce, 34445, Turkey/ Турция

“Шағымдарды қабылдайтын заңды тұлға: Қазақстан Республикасы, 050030, Алматы қаласы, “Technodom Operator” (Технодом Оператор) АҚ, Құрманғазы көшесі 178 А, тел: +7 (727) 244 0000”

Өнімнің жасалған күні сериялық нөміріне қосылған және құралдың заттаңбасында көрсетілген, атап айтқанда: сериялық нөмірдің алдыңғы екі саны құралдың шығарылған жылын білдіреді, ал соңғы екі сан – шығарылған айы. Мысалы, «10-100001-05» өнім 2010 жылғы мамыр айында шығарылғанын білдіреді.

Құралды сақтау шарттары және мерзімі, қызмет көрсету мерзімі.

Құралды -40 °С –дан +50°С-ға дейінгі температурада жабық үй-жайда сақтаңыз
Құрал 2006/95/ЕС, 2004/108/ЕС Директиваларына сәйкес жасалған.

Birinchi navbatda ushbu qo'llanmani o'qib chiqing!

Hurmatli mijoz,

Beko mahsulotini tanlaganingiz uchun rahmat. Biz yuqori sifat va san'at darajasidagi texnologiya asosida ishlab chiqarilgan mahsulotingizdan eng yaxshi natijalarga erishishingizga umid qilamiz. Shu sababli mahsulotni ishlatishdan oldin ushbu foydalanuvchi qo'llanmasini va boshqa barcha hujjatlarni to'liqligicha diqqat bilan o'qib chiqing va uni ma'lumotnoma sifatida kelgusida foydalanish uchun saqlab qo'ying. Agar mahsulotni boshqa biror kishiga bersangiz, foydalanuvchi qo'llanmasini ham bering. Foydalanuvchi qo'llanmasidagi barcha ogohlantirishlar va ma'lumotlarga amal qiling.

Belgilar ma'nolari

Quyidagi belgilar ushbu foydalanuvchi qo'llanmasining turli bo'limlaridan foydalanilgan.



Foydalanish bo'yicha muhim ma'lumotlar va foydali maslahatlar.



Hayot va mulk xavfsizligiga taalluqli xavfli vaziyatlar haqida ogohlantirishlar.



Elektr toki urishi haqida ogohlantirish.



Issiq yuzalar haqida ogohlantirish.



QAYTA ISHLANGAN VA
QAYTA ISHLANADIGAN
QO'G'UZ

1 Xavfsizlik va atrof-muhit bo'yicha muhim ko'rsatmalar

Muhim xavfsizlik ko'rsatmalarini diqqat bilan o'qib chiqing va kelgusida foydalanish uchun saqlab qo'ying

1.1 Xavfsizlik bo'yicha ogohlantirishlar

Ushbu bo'limda yong'in, elektrtoki urishi, mikroto'lqin energiyaning sizib chiqishi, tan jarohatlar yoki mulkka ziyon yetishi xavfidan himoya qilishga yordam beradigan xavfsizlik ko'rsatmalari berilgan. Ushbu ko'rsatmalarga amal qilmaslik har qanday kafolatni bekor bo'lishiga olib keladi.

- Beko mikroto'lqinli pechlari amaldagi xavfsizlik standartlariga mos keladi; shu sababli, jihoz yoki elektr kabeliga biron bir ziyon yetgan taqdirda, har qanday xavfning oldini olish uchun u sotuvchi, xizmat ko'rsatish markazi yoki mutaxassis va

shunga o'xshash vakolatli xizmat ko'rsatuvchi tomonidan ta'mirlanishi yoki almashtirilishi kerak. Noto'g'ri yoki malakaga ega bo'lmagan holda ta'mirlash xavfli bo'lishi va foydalanuvchiga xavf tug'dirishi mumkin.

- Ushbu jihoz uy xo'jaligi va shunga o'xshash joylarda foydalanish uchun mo'ljallangan, jumladan:
 - Do'konlar, ofislar va boshqa ish muhitlaridagi xodimlar oshxonalarida;
 - Fermalarda
 - Mijozlar tomonidan mehmonxonalarda va boshqa turar joy tipidagi muhitlarda;
 - Yotoq va nonushta tipidagi muhitlarda.
- Mikroto'lqinli pech erkin turgan holda ishlashga mo'ljallangan.
- U sanoat yoki laboratoriyada foydalanish uchun mo'ljallanmagan.
- Pechning eshigi ochiq

1 Xavfsizlik va atrof-muhit bo'yicha muhim ko'rsatmalar

bo'lganda uni ishga tushirishga urinmang; aks holda siz zararli mikroto'lqin energiyaga ta'siriga uchrashingiz mumkin. Xavfsizlik qulflari o'chirilmasligi yoki buzilmasligi kerak.

- Mikroto'lqinli pech oziq-ovqat va ichimlik mahsulotlarini isitish uchun mo'ljallangan. Oziq-ovqat mahsulotlari yoki kiyim-kechaklarni quritish va isitish yostiqlari, shippaklar, gubkalar, nam latta va shunga o'xshash narsalarni isitish jarohatlanish, alanganish yoki yong'inga olib kelishi mumkin.
- Pechning old tomoni va eshigi orasiga hech qanday narsa joylashtirmang. Yopiluvchi yuzalarda iflosliklar yoki tozalash vositalarining qoldiqlari to'planishiga yo'l qo'ymang.
- Mikroto'lqin energiyasi ta'siridan himoya qiluvchi qopqoqni olib tashlash talab etiladigan har qanday xizmat ishlari vakolatli shaxslar/xizmat ko'rsatuvchi tomonidan bajarilishi kerak. Boshqa har qanday usul xavfli hisoblanadi.
- Mahsulotingiz uyda taom pishirish, isitish va muzdan eritish uchun mo'ljallangan. U tijorat maqsadlarida ishlatilmasligi kerak.
- Pechingiz hech qanday tirik mavjudotni quritish uchun mo'ljallanmagan.
- Jihozingizdan kiyim yoki oshxona sochiqlarini quritishda foydalanmang.
- Ushbu jihozni tashqarida, hammomda, nam muhitlarda yoki u nam bo'lishi mumkin bo'lgan joylarda ishlatmang.
- Jihozni noto'g'ri ishlatish yoki nomuvofiq ko'tarish natijasida yuzaga

1 Xavfsizlik va atrof-muhit bo'yicha muhim ko'rsatmalar

keladigan zararlar uchun hech qanday javobgarlik yoki kafolat da'vosi qabul qilinmaydi.

- Jihozni hech qachon qismlarga ajratishga urinmang. Noto'g'ri ko'tarish natijasida yetkazilgan zarar uchun kafolat da'volari qabul qilinmaydi.
- Faqat asl qismlar yoki ishlab chiqaruvchi tomonidan tavsiya etilgan qismlardan foydalaning.
- Jihoz ishlayotgan vaqtda uni qarovsiz qoldirmang.
- Jihozni har doim barqaror, tekis, tozan quruq va sirpanmaydigan yuzada ishlating.
- Jihoz tashqi soat taymeri yoki alohida masofadan boshqarish tizimi bilan ishlatilmasligi kerak.
- Jihozni birinchi marta ishlatishdan oldin barcha qismlarini tozalang. "Tozalash va texnik xizmat

ko'rsatish" bo'limida berilgan tafsilotlarni ko'rib chiqing.

- Jihozni faqat ushbu qo'llanmada ta'riflanganidek mo'ljallangan maqsadda ishlating.
- Jihozdan foydalanish davomida u issiq bo'ladi. Pech ichidagi issiq qismlarga tegib ketmaslikka e'tibor bering.
- Pechni bo'sh holda ishlatmang.
- Pishirish idishi qizdirilgan taomdan idishga o'tadigan issiqlik tufayli qizib ketishi mumkin. Idishni ushlashingiz uchun pech qo'lqoplari kerak bo'lishi mumkin.
- Idishlar mikroto'lqinli pechlarda foydalanishga yaroqli ekanligiga ishonch hosil qilish uchun tekshirilishi kerak.
- Pechni oshxona plitasi yoki boshqa issiqlik ishlab

1 Xavfsizlik va atrof-muhit bo'yicha muhim ko'rsatmalar

- chiqaruvchi asboblarni ustiga qo'ymang. Aks holda, unga zarar yetishi va kafolat bekor bo'lishi mumkin.
- Taom pishirilgandan keyin qopqoqlar yoki folga ochilganda bug' chiqishi mumkin.
- Jihoz ishlayotganda jihoz va uning qo'l tegishi mumkin bo'lgan yuzalari juda issiq bo'lishi mumkin.
- Jihoz ishlayotganda eshik va uning tashqi shishasi juda issiq bo'lishi mumkin.
- Elektr tarmog'ingiz jihozning texnik tavsif yorlig'ida ko'rsatilgan ma'lumotlarga mos kelishiga ishonch hosil qiling.
- Jihozni elektr tarmog'idan uzishning yagona yo'li elektr vilkasini rozetkadan chiqarib olishdir.
- Jihozni faqat yerga ulangan rozetka bilan ishlating.
- Elektr kabeli yoki jihozning o'zi shikastlangan bo'lsa, jihozni hech qachon ishlatmang.
- Ushbu jihozni uzaytirish shnuri bilan ishlatmang.
- Jihoz yoki uning vilkasini hech qachon nam yoki ho'l qo'llaringiz bilan tegizmang.
- Jihozni vilkadan foydalanish har doim oson bo'ladigan holda joylashtiring.
- Elektr kabelini siqmaslik, bukmaslik yoki o'tkir qirralarga ishqamaslik orqali uning shikastlanishiga yo'l qo'ymang. Elektr kabelini issiq yuzalardan va ochiq olovdan uzoqroqda saqlang.
- Jihoz ishlatilayotganda elektr kabelini tasodifan tortib olish yoki kimdir uning ustidan qoqilib ketish xavfi yo'qligiga ishonch hosil qiling.

1 Xavfsizlik va atrof-muhit bo'yicha muhim ko'rsatmalar

- Har bir tozalashdan oldin va jihoz ishlatilmayotganda jihozni elektr tarmog'idan uzib qo'ying.
- Jihozni elektr quvvat manbasidan uzish uchun uni elektr kabelidan tortmang va hech qachon elektr kabelini jihoz atrofiga o'rab qo'ymang.
- Jihozni, elektr kabelini yoki elektr vilkasini suvga yoki boshqa suyuqliklarga botirmang. Uni oqar suv ostida tutib turmang.
- Oziq-ovqat mahsulotlarini plastik yoki qog'oz idishlarda isitayotganda, alanga olishi mumkinligi sababli pechni kuzatib boring.
- Qoplarni pechga qo'yishdan oldin qog'oz yoki polietilen paketlarning simli tasmalarini va/yoki metall tutqichlarini olib tashlang.
- Agar tutun paydo bo'lsa, jihozni o'chiring yoki elektr tarmog'idan uzing va alanganishga yo'l qo'ymaslik uchun eshikni yopiq holda saqlang.
- Mikroto'liqinli pechni narsalarni saqlash uchun ishlatmang. Pech ishlatilmayotganda uning ichida qog'oz buyumlar, pishirish materiali yoki oziq-ovqat mahsulotini qoldirmang.
- Ovqatlantirish butilkalari va bolalar ovqat idishlarining tarkibi kuyishning oldini olish uchun iste'mol qilishdan oldin aralashtirilishi yoki chayqalishi va harorati tekshirilishi kerak.
- Bu qurilma 2-guruh B sinfidagi ISM uskunasi hisoblanadi. 2-guruh radiochastota energiyasi ataylab ishlab chiqariladigan va/yoki materialga ishlov berish uchun elektromagnit nurlanish ko'rinishida foydalaniladigan barcha ISM (sanoat, ilm-fan

1 Xavfsizlik va atrof-muhit bo'yicha muhim ko'rsatmalar

va tibbiy) uskunalarini va uchqun eroziyasi uskunalarini o'z ichiga oladi.

- B sinfidagi uskunalar maishiy muassasalarda va past kuchlanishli elektr ta'minoti tarmog'iga bevosita ulangan maishiy muassasalarda foydalanish uchun mos keladi.
- Pechda pishirish moyidan foydalanmang. Issiq moy pechning tarkibiy qismlari va materiallariga zarar yetkazishi va hatto terining kuyishiga sabab bo'lishi mumkin.
- Kartoshka, qovoq, olma va kashtan kabi qalin bo'lgan mahsulotlarni teshib qo'ying.
- Jihoz orqa tomoni devorga qaragan holda joylashtirilishi kerak.
- Jihozni ko'chirishdan oldin, zarar yetishining oldini olish uchun aylanuvchi taglikni mahkamlang.

- Qobig'idan ajratilmagan tuxumni va butunligicha qattiq qaynatilgan tuxumni mikroto'lqinli pechda qizdirmaslik kerak, chunki ular mikroto'lqinli pechda isitish jarayoni yakunlangandan keyin ham portlashi mumkin.

OGOHLANTIRISH: Agar eshik yoki eshik zichlagichlari shikastlangan bo'lsa, pech vakolatli shaxs tomonidan ta'mirlanmagan chasha ishlatmasligi kerak.

OGOHLANTIRISH: Mikroto'lqin energiya ta'siridan himoya qiluvchi qopqoqni olib tashlash talab etiladigan har qanday xizmat ko'rsatish yoki ta'mirlash ishlarini vakolatli shaxsdan boshqa har qanday shaxs bajarishi xavfli hisoblanadi.

OGOHLANTIRISH: Suyuqliklar va boshqa oziq-ovqat mahsulotlarini yopiq idishlarda qizdirmaslik

1 Xavfsizlik va atrof-muhit bo'yicha muhim ko'rsatmalar

kerak, chunki ular portlashi mumkin.

- Pech muntazam tozalanishi va oziq-ovqat qoldiqlari olib tashlanishi kerak.
- Pechning yuqori yuzasidan kamida 20 sm bo'sh joy bo'lishi kerak.
- Oziq-ovqat mahsulotlarini ortiqcha pishirib yubormang; aks holda yong'in kelib chiqishiga sabab bo'lishingiz mumkin.
- Jihozni tozalash uchun kimyoviy moddalar va bug' bilan ishlaydigan tozalagichlardan foydalanmang.
- Bolalar va jismoniy, hissiy yoki aqliy qobiliyatlari cheklangan odamlar yaqinida foydalanayotganda juda ehtiyot bo'lish tavsiya etiladi.
- Agar jihozdan xavfsiz tarzda foydalanish va u bilan bog'liq xavflar

bo'yicha nazorat yoki ko'rsatmalar berilgan bo'lsa, ushbu mahsulotdan 8 va undan katta yoshdagi bolalar va jismoniy, hissiy yoki aqliy qobiliyatlari kam rivojlangan yoki tajriba va bilimga ega bo'lmagan shaxslar ham ishlatilishi mumkin. Bolalar jihoz bilan o'ynamasliklari kerak. Foydalanuvchi tomonidan tozalash va texnik xizmat ko'rsatish ishlari 8 yoshdan oshmagan yoki nazorat ostida bo'lmagan bolalar tomonidan bajarilmasligi kerak..

- **Bo'g'ilib qolish xavfi!** Barcha qadoqlash materiallarini bolalardan uzoqda saqlang.
- Gril va kombinatsiya rejimlarida paydo bo'ladigan juda yuqori issiqlik tufayli bolalarga bu rejimlardan faqat kattalar nazorati ostida foydalanishga ruxsat berish kerak.

1 Xavfsizlik va atrof-muhit bo'yicha muhim ko'rsatmalar

- Mahsulot va uning quvvat kabelini 8 yoshgacha bo'lgan bolalar qo'li yetmaydigan joyda saqlang.
- Oziq-ovqat mahsulotlarini to'g'ridan-to'g'ri shisha patnis ustida pishirmang. Oziq-ovqat mahsulotlarini pechga qo'yishdan oldin ularni tegishli oshxona idishlariga soling.
- Mikroto'lqinli pechda taom pishirish moyabnida oziq-ovqat va ichimlik mahsulotlarining metall idishlaridan foydalanishga ruxsat berilmaydi. Aks holda, uchqun yuzaga kelishi mumkin.
- Ushbu mahsulot o'rnatish uchun mo'ljallanmagan. Foydalanilayotgan vaqtda mahsulotni shkaf yoki quti ichiga joylashtirmang.
- Pechni toza holatda saqlamaslik yuzasining yomonlashuviga olib kelishi, bu esa jihozning xizmat muddatiga salbiy ta'sir ko'rsatishi va xavfli vaziyatni keltirib chiqarishi mumkin.
- Bu jihoz bug'li tozalagich bilan tozalanmasligi kerak.
- Ichimliklarni mikroto'lqinli pechda isitish kechikkan holda qaynashga olib kelishi mumkin, shuning uchun idishni olayotganda ehtiyot bo'ling.
- **OGOHLANTIRISH:** Jihoz kombinatsiyalangan rejimda ishlatilganda hosil bo'luvchi harorat tufayli bolalar pechdan faqat kattalar nazorati ostida foydalanishi kerak.
- Tozalash: Jihozni suvga yoki boshqa suyuqliklarga joylashtirmang. Korpusni faqat iliq, sovunli suvda namlangan shimgich/mato bo'lagi bilan tozalang. Qattiq, abraziv tozalash vositalaridan foydalanmang. **Tozalash va parvarishlash va Saqlash**-bo'limda tozalash bo'yicha batafsil

1 Xavfsizlik va atrof-muhit bo'yicha muhim ko'rsatmalar

ko'rsatmalar bilan tanishib chiqing.

1.2 “WEEE” yo'riqnomasi va “Chiqindi mahsulotlarini utilizatsiya qilish” qoidalari bilan muvofiqlik:

Ushbu mahsulot Yevropa Ittifoqining “WEEE” yo'riqnomasiga (2012/19/YI) mos keladi. Ushbu mahsulot elektr va elektron uskuna chiqindilari (WEEE) uchun tasniflash belgisiga ega.



Ushbu belgi mahsulot xizmat qilish muddati tugagandan so'ng boshqa maishiy chiqindilar bilan birga utilizatsiya qilinmasligini

bildiradi. Ishlatilgan qurilma elektr va elektron qurilmalarni qayta ishlash uchun rasmiy yig'ish punktiga qaytarilishi kerak. Bunday yig'ish tizimlarini topish uchun mahalliy hokimiyat organlariga yoki mahsulot sotib olingan chakana savdo xodimiga murojaat qiling. Har bir xo'jalik eski jihozni qayta tiklash va qayta ishlashda muhim rol o'ynaydi. Ishlatilgan jihozni to'g'ri usulda utilizatsiya qilish atrof-muhit va inson salomatligida yuzaga kelishi mumkin bo'lgan salbiy oqibatlarining oldini olishga yordam beradi.

1.3 “Xavfli moddalarni cheklash bo'yicha yo'riqnoma” (RoHS) bilan muvofiqlik

Siz sotib olgan mahsulot Yevropa Ittifoqining “RoHS” yo'riqnomasiga (2011/65/YI) mos keladi. Unda yo'riqnomada ko'rsatilgan zararli va taqiqlangan materiallar mavjud emas.

1.4 Qadoq ma'lumotlari



Mahsulotning qadoqlash materiallari “Milliy atrof-muhit ekologiyasi normalari”ga muvofiq qayta ishlanadigan materiallardan ishlab chiqarilgan. Qadoqlash materiallarini maishiy yoki boshqa chiqindilar bilan birga utilizatsiya qilmang. Ularni mahalliy hokimiyat tomonidan belgilangan qadoqlash materiallarini yig'ish punktlariga olib boring.

2 Sizning mikroto'liqinli pechingiz

2.1. Umumiy ko'rinish

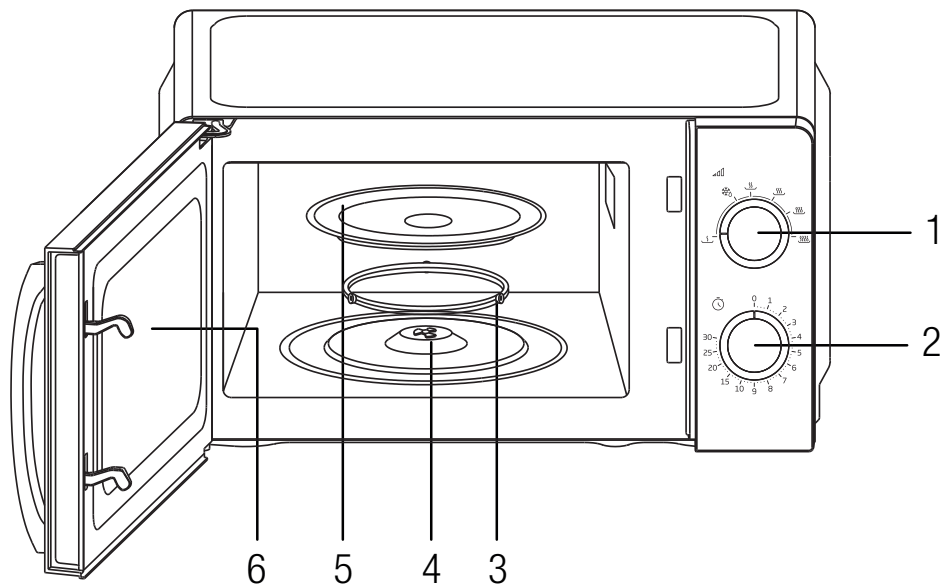

Boshqaruv va ehtiyot qismlar

1. Quvvat murvati
2. Taymer murvati
3. Aylanuvchi halqa
4. Val
5. Shisha patnis
6. Pech oynasi

2.2. Texnik ma'lumotlar

Nominal kuchlanish	230-240 V~,50 Gs
Nominal kiruvchi kuch	1100 Vt
Nominal chiquvchi kuch	700 Vt
Mikroto'liqin chastotasi	2450 MGs
Mikroto'liqin quvvat darajasi	6
Tashqi o'lchamlari (B*K*CH) mm	243*446*353 mm
Shisha aylanuvchi taglik	245 mm
Pech sig'imi	20 L
Sof og'irligi	9.4 kg

Texnik va dizayn o'zgarishlari huquqi himoyalangan.

Qurilmadagi belgilar yoki mahsulot bilan taqdim etilgan boshqa hujjatlarda ko'rsatilgan qiymatlar tegishli standartlarga muvofiq laboratoriya sharoitida olingan qiymatlardir. Ushbu qiymatlar qurilmadan foydalanish va atrof-muhit sharoitlariga qarab farq qilishi mumkin.

2 Sizing mikroto'liqinli pechingiz

2.3 Бұрылатынын орнату

- Шыны науаны ешқашан үстіне түбіне қаратып қоймаңыз. Шыны науа ешқашан шектелмеуі керек.
- Шыны науа және бұрылмалы тірек үнемі пісіру барысында пайдаланылуы қажет.
- Барлық тағам және тағам ыдыстары үнемі пісіруге арналған шыны науаға салынуы қажет.
- Егер шыны науа немесе бұрылмалы тірек сынса немесе сызат түссе, ең жақын өкілетті қызмет көрсету орталығына хабарласыңыз.



3 О'рnatish va ulash

3.1 О'рnatish

1. Barcha qadoqlash materialлари eshikning ichki qismidan olib tashlanganligiga ishonch hosil qiling.



OGOHLANTIRISH: Pechda noto'g'ri tekislangan yoki egilib qolgan eshik, shikastlangan eshik zichlagichlari va zichlash yuzasi, singan yoki bo'shashgan eshik ilgich va tutqichlari va bo'shliq ichida yoki eshikda chuqurchalar kabi birorta zararlangan joylar mavjudligini tekshiring. Agar biron bir zararlantirish holati mavjud bo'lsa, pechni ishga tushirmang va malakali xizmat ko'rsatish xodimlariga murojaat qiling.

2. Ushbu mikroto'liqinli pech o'zining og'irligi va pechda pishirilishi mumkin bo'lgan eng og'ir taomni tutib turishi mumkin bo'lgan tekis, barqaror yuzaga joylashtirilishi kerak.

3. Pechni issiqlik, zaxlik yoki yuqori namlik hosil bo'ladigan joyga yoki yonuvchan materiallar yaqiniga qo'ymang.

4. To'g'ri ishlashi uchun pechda yetarli darajada havo oqimi bo'lishi kerak. Pechning tepasida 20 sm, orqasida 10 sm va ikkala tomonidan 5 sm bo'sh joy qoldiring. Jihozning birorta teshigini to'sib qopmang yoki yopmang. Oyoqlarini olib tashlamang.

5. Pechni shisha patnis, aylanuvchi tayanchsiz va val to'g'ri o'rnatilmagan holda ishlatmang.

6. Elektr ta'minoti shnuri shikastlanmaganligiga va pech ostidan yoki issiq yoki o'tkir yuzadan o'tmaganligiga ishonch hosil qiling.

7. Favqulodda vaziyatda elektr ta'minotidan osongina uzib qo'yish uchun rozetka osonli bilan kirish mumkin bo'lgan joyda bo'lishi kerak.

8. Pechni tashqarida ishlatmang.

3 O'rnatish va ulash

3.2 Radio to'siqlar

Mikroto'qinli pechning ishlashi radio, televizor yoki shunga o'xshash qurilmalaringizga xalaqit berishi mumkin.

Agar bunday holat yuz bersa, buni quyidalarni bajarish orqali kamaytirish yoki bartaraf etish mumkin:

1. Pechning eshigi va zichlash yuzasini tozalang.
2. Radio yoki televizorning qabul qiluvchi antenasi yo'nalishini o'zgartiring.
3. Mikroto'qinli pechni qabul qilgichga nisbatan joylashtirish.
4. Mikroto'qinli pechni qabul qilgichdan uzoqroqqa ko'chiring.
5. Mikroto'qinli pechni u va qabul qilgich boshqa tarmoq zanjirida bo'lishini ta'minlash uchun boshqa rozetkaga ulang.

3.3 Mikroto'qinli pechda pishirish tamoyillari

1. Oziq-ovqat mahsulotini ehtiyotkorlik bilan joylashtiring. Eng qalin joylarni idishda tashqarisiga qaratib qo'ying.
2. Pishirish vaqtiga qarang. Ko'rsatilgan eng qisqa vaqt davomida pishiring va kerak bo'lsa, yana vaqt qo'shing. Juda pishirib yuborilgan taomlar tutun chiqarishi va alanganishi mumkin.
3. Pishirish davomida ovqat ustini yopib qo'ying. Qopqoqlar chayqalishning oldini oladi va ovqatlarning bir tekis pishishiga yordam beradi.
4. Tovuq va gamburger kabi taomlarni tez pishirish uchun mikroto'qinli pechda pishirish mobaynida ovqatlarni bir marta aylantiring. Qovurilgan go'sht kabi katta hajmdagi narsalarni kamida bir marta aylantirish kerak.
5. Go'shtli sharlar kabi ovqatlarni pishirish jarayonining yarmida ularni

yuqoridan pastga, idishning o'rtasidan tashqariga qarab joylashtiring.

3.4 Yerga ulash bo'yicha ko'rsatmalar

Jihoz yerga ulanishi kerak. Ushbu pech yerga ulash vilkasi va yerga ulash simiga ega bo'lgan shnur bilan jihozlangan. U to'g'ri o'rnatilgan va yerga ulangan devor rozetkasiga ulanishi kerak. Qisqa elektr tutashuvi yuz bergan hollarda yerga ulash elektr toki uchun o'tkazuvchi simni ta'minlash orqali elektr toki urishi xavfini kamaytiradi. Faqat pech uchun mo'ljallangan alohida zanjirdan foydalanish tavsiya etiladi. Yuqori kuchlanishdan foydalanish xavfli hisoblanadi, bu yong'in yoki pechning shikastlanishiga olib keluvchi boshqa baxtsiz hodisalarga sabab bo'lishi mumkin.



OGOHLANTIRISH: Yerga ulash vilkasini noto'g'ri ishlatish elektr toki urishiga olib kelishi mumkin.



Agar sizda yerga ulash yoki elektr ko'rsatmalari borasida savollaringiz bo'lsa, malakali elektrik yoki xizmat ko'rsatuvchi xodimga murojaat qiling.



Na ishlab chiqaruvchi, na sotuvchi elektr tarmog'iga ulanish tartib-qoidalariga rioya qilmaslik oqibatida pechning shikastlanishi yoki tan jarohatlari uchun javobgarlikni o'z zimmasiga olmaydi.

3 O'rnatish va ulash

Ushbu kabel tarmog'idagi simlar quyidagi kodga muvofiq ranglanadi:

Yashil va sariq = YER

Ko'k = NEYTRAL

JIGARRANG = MUSBAT

3.5 Idishlar bo'yicha yo'riqnoma

1. Mikroto'lqinlar metallardan o'tolmaydi. Faqat mikroto'lqinli pechlarda foydalanish uchun mos bo'lgan idishlardan foydalaning. Mikroto'lqinli pechda taom pishirish moyabnida oziq-ovqat va ichimlik mahsulotlarining metall idishlaridan foydalanishga ruxsat berilmaydi. Agar ishlab chiqaruvchi mikroto'lqinli pechda pishirish uchun mos keladigan metall idishlar hajmi va shaklini belgilab bergan bo'lsa, bu talab qo'llanilmaydi.
2. Mikroto'lqinli pech metallardan o'tolmaydi, shuning uchun metall idishlar yoki metall bezakli idishlar ishlatilmasligi kerak.
3. Mikroto'lqinli pechda taom pishirishda qayta ishlangan qog'oz mahsulotlarini ishlatmang, chunki ular uchqun va/ yoki yong'inga sabab bo'lishi mumkin bo'lgan kichik metall parchalaridan iborat bo'lishi mumkin.
4. To'rtburchak/cho'zinchoq shakldagi idishlardan ko'ra aylana/ovalsimon idishlar tavsiya etiladi, chunki burchaklardagi ovqat haddan ortiq darajada pishib ketadi.
5. Alyuminiy folganing ingichka tasmalari ta'sir ostida bo'lgan joylarning haddan ortiq darajada pishib ketishining oldini olish uchun ishlatilishi mumkin. Ammo ehtiyot bo'ling, juda ko'p miqdorda ishlatmang, folga va bo'shliq o'rtasida 1 dyuym (2,54 sm) masofani saqlang.

Quyidagi ro'yxat mos keluvchi idishlarni tanlashga yordam beradigan umumiy yo'riqnoma hisoblanadi.

Pishirish idishi	Mikroto'lqin
Issiqlikka chidamli shisha	Ha
Issiqlikka chidamsiz shisha	Yo'q
Issiqlikka chidamli keramika	Ha
Mikroto'lqinga chidamli plastik idish	Ha
Oshxona qog'ozi	Ha
Metal patnis	Yo'q
Metall tokcha	Yo'q
Alyuminiy folga va folga idish	Yo'q

4 Ishlatish

4.1 Boshqaruv paneli

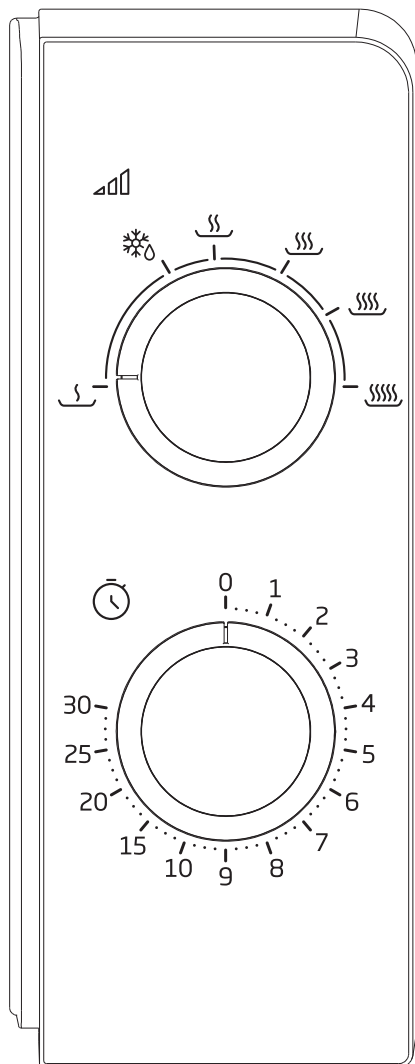

Boshqaruv paneli ikkita funksional operatoridan iborat. Biri taymer murvati, ikkinchisi quvvat murvati.

Quvvat murvati

Pishirish quvvati darajasini tanlash uchun ushbu quvvat murvatidan

foydalanishingiz mumkin. Bu pishirish seansini boshlashdagi birinchi qadam hisoblanadi.

Taymer murvati

U har bir pishirish seansida 30 daqiqagacha bo'lgan istalgan pishirish vaqtini tanlash uchun bosh barmog'ingiz bilan osongina burganingizda vizual vaqt sozlamalarini taklif qiladi.

Mikroto'liqinli pechda pishirish

To'liqligicha mikroto'liqinli pechda pishirish uchun oltita quvvat darajasi mavjud bo'lib, belgilangan vazifani bajarish uchun eng mosini qo'lingiz yordamida tanlashingiz mumkin.

Quvvat darajasi tugmani soat yo'nalishi bo'yicha aylantirish natijasida ortib boradi. Quvvat darajalarini quyidagicha tasniflash mumkin:

	Quvvat kuchi	Ta'rifi
1	100%	Yuqori
2	88%	O'rtacha yuqori
3	73%	O'rtacha
4	52%	O'rtacha quyi
5	42%	Muzdan eritish
6	20%	Quyi

4.2 Ishlatish

Pishirish seansini boshlash uchun

- 1.Ovqatni pechga joylashtiring va eshikni yoping.
- 2.Quvvat darajasini tanlash uchun quvvat murvatini (1) burang.
- 3.Pishirish vaqtini o'rnatish uchun taymer murvatidan (2) foydalaning.



Taymer buralishi bilan pishirish boshlanadi. 2 daqiqadan kamroq vaqttni tanlaganingiz uchun taymerni 2 daqiqadan keyin burang va keyin to'g'ri vaqtga qayting.

4 Ishlatish



DIQQAT: Belgilangan pishirish vaqti tugamasdan ovqat pechdan chiqarilganda yoki pechdan foydalanilmayotganda taymerni har doim nol holatiga qaytaring. Pishirish jarayonida pechni to'xtatish uchun eshikni qulfdan chiqarish tugmasini bosib yoki eshikni tutqichidan ushlab oching.

5 Tozalash va parvarishlash

5.1 Tozalash va parvarishlash



OGOHLANTIRISH: Jihozni tozalash uchun hech qachon benzin, erituvchi, abraziv tozalash vositalari, metall buyumlar yoki qattiq cho'tkalardan foydalanmang.



OGOHLANTIRISH: Hech qachon jihazni yoki uning elektr kabelini suvga yoki boshqa suyuqliklarga botirmang.

1. Tozalashdan oldin pechni o'chiring va elektr vilkasini devordagi rozetkadan chiqarib oling.
1. Qurilmaning to'liq sovishini kuting.
2. Pech ichini toza saqlang. Ovqat sachraganfa yoki to'kilgan suyuqlik pech devorlariga yopishib qolganda, nam mato bilan artib oling. Agar pech juda ifloslangan bo'lsa, yumshoq yuvish vositasidan foydalanish mumkin. Spreylar va boshqa o'tkir tozalash vositalaridan saqlaning, chunki ular eshik yuzasini dog' qilishi, qirishi yoki xiralashtirishi mumkin.

3. Tashqi yuzalarni nam mato bilan tozalash kerak. Pechning ichidagi ishlovchi qismlarga zarar yetkazmaslik uchun suvning ventilyatsiya teshiklariga kirishiga yo'l qo'ymaslik kerak.
4. Eshik va oynaning ikkala tomonini, eshik zichlagichlari va yondosh qismlarini tez-tez nam mato bilan artish, to'kilgan yoki sargachan narsalarni tozalash kerak. Abraziv tozalash vositalaridan foydalanmang.
5. Boshqaruv paneli nam bo'lishiga yo'l qo'ymang. Yumshoq, nam mato bilan tozalang. Boshqaruv panelini tozalayotganda pech tasodifan ishga tushishining oldini olish uchun pech eshigini ochiq qoldiring.
6. Bug'li tozalagichdan foydalanmang.
7. Agar pech eshigining tashqarisida yoki ichida bug' to'planib qolsa, yumshoq mato bilan artib oling. Bu mikroto'liqlik pech yuqori nam sharoitda ishlatilganda yuz berishi mumkin. Va bu normal hisoblanadi.
8. Vaqti-vaqti bilan shisha patnisni tozalash uchun chiqarib olish kerak. Patnisni iliq ko'pikli suvda yoki idish

5 Tozalash va parvarishlash

yuvish mashinasida yuving.

9. Haddan tashqari shovqin paydo bo'lishining oldini olish uchun aylanuvchi halqa va pechning tagini muntazam tozalash kerak. Pechning pastki yuzasini yumshoq yuvish vositasi bilan artib oling.
10. Aylanuvchi halqani yumshoq ko'pikli suvda yoki idish yuvish mashinasida yuvish mumkin. Aylanuvchi halqa pastki qismdan tozalash uchun ajratib olayotganda uni to'g'ri joylashtirishni unutmang.
11. Mikroto'lqinli pechdagi hidlarni yo'qotish uchun mikroto'lqinli pechda ishlatish mumkin bo'lgan kosaga suv, sharbat va bitta limon po'stini birgalikda solib, pechni 5 daqiqa davomida ishlating. Yaxshilab arting va yumshoq mato bilan quriting.
12. Pech chirog'ini almashtirish kerak bo'lganda, uni almashtirish uchun sotuvchiga murojaat qiling.
13. Ushbu jihozni maishiy chiqindilar qutisiga tashlamang; u mahalliy hokimiyatlar tomonidan taqdim etilgan maxsus utilizatsiya markaziga topshirilishi kerak.
14. Gril funksiyasiga ega mikroto'lqinli pechni birinchi marta ishlatganda undan ozgina tutun va hid chiqishi mumkin. Bu normal holat hisoblanadi, chunki pech moylash materiali bilan qoplangan po'lat plastinkadan yasalgan va yangi pechda moylash materiali kuyishi natijasida tutun va hid paydo bo'ladi. Ushbu holat ma'lum muddat mobaynida foydalangandan keyin yo'qoladi.

5.2 Saqlash

- Agar siz jihozni uzoq vaqt ishlatmoqchi bo'lmasangiz, ehtiyotkorlik bilan saqlab qo'ying.

- Jihozning elektr tarmog'idan uzilganligiga, soviganligiga va butunlay quruqligiga ishonch hosil qiling.
- Jihozni salqin va quruq joyda saqlang.
- Jihozni bolalar qo'li yetmaydigan joyda saqlang

5.3 Ko'tarish va tashish

- Ko'tarish va tashish paytida jihozni asl qadog'ida olib yuring. Jihoz qadog'i unga jismoniy zarar yetishidan himoya qiladi.
- Jihoz yoki uning qadog'i ustiga og'ir yuk qo'ymang. Jihozga zarar yetishi mumkin.
- Jihozni tushirib yuborish uning ishlamay qolishi yoki doimiy zararlanishiga olib keladi.

6 Muammolarni bartaraf etish

Muammo	Ehtimoliy yechim
Agar pech ishlamay qolsa	Pechning elektr tarmog'iga ishonchli tarzda ulanganligini tekshiring. Agar bunday bo'lmasa, vilkani elektr rozetkasidan chiqarib oling, 10 soniya kuting va uni yana mahkam qilib tiqing.
	Zanjir saqlagichi kuymaganini yoki asosiy zanjir ajratkishi ishlayotganini tekshiring. Agar ular to'g'ri ishlayotgandek tuyulsa, rozetkani boshqa jihoz yordamida tekshiring.
	Boshqaruv paneli to'g'ri dasturlanganligini va taymer o'rnatilganligini tekshiring.
	Eshik mahkam yopilganligini, xavfsizlik qulfi tizimi ishga tushganini tekshiring. Aks holda, mikroto'lqin energiyasi pech ichiga oqib o'tmaydi.
Agar yuqoridagilardan hech biri vaziyatni tuzatmasa, malakali texnik bilan bog'laning. Mahsulotni o'zingiz o'zgartirishga va ta'mirlashga urinmang.	

beko



O`zR hududida amal qiladi
Valid in Uzbekistan territory

Murojaat uchun telefonlar
8-800-120-23-56

2 YIL KAFOLAT

<http://www.beko.com/uz-ru>

Kafolat taloni seriyasi №:

Model.....

Sotish sanasi

Kompaniya

Sotuvchining imzosi

Muhr

Seriya raqami.....

O`rnatish sanasi

Kompaniya

Ustaning imzosi

Muhr

Xaridor.....
(FISH)

Telefon.....

Mahsulot xaridorning ishtirokida tekshirildi

Xaridor kafolat shartlari bilan tanishtirildi

Xaridorning imzosi



Kafolat talonining yirtma kuponlari servis markazi tomonidan kafolat ishlarini amalga oshirilganligi to`g`risidagi hisobot vositasi sanaladi. Sizingning shikoyatlariniz qoniqtirilganidan so`ng kupon kafolat talonidan yirtib olinadi.

beko

Kafolat taloni

Sotish sanasi

.....

Do`kon muhri

3

2 YIL KAFOLAT

beko

Kafolat taloni

Sotish sanasi

.....

Do`kon muhri

2

2 YIL KAFOLAT

beko

Kafolat taloni

Sotish sanasi

.....

Do`kon muhri

1

2 YIL KAFOLAT

Kafolat quyidagilar oqibatida vujudga kelgan nosozliklari bo'lgan mahsulotga tegishi emas.

1. Kafolat xujjatida ko'rsatilgan ishlab chiqaruvchi talablariga rioya etilmaganda;
2. Foydalanish bo'yicha yo'riqnomada ko'rsatilgan mahsulotni o'rnatish, ulash, ishlatish, saqlash yoki transportirovka qilish qoidalariga rioya etilmaganda;
3. Vakolatli bo'lgan shaxslar tomonidan ta'mirlashda, agar bunday ta'mir mahsulotini ishdan chiqargan bo'lsa;
4. Foydalanish bo'yicha yo'riqnomada nazarda tutilmagan mahsulotni ochildishda, konstruksiyasini o'zgartirishda va boshqa aralashuvlarda;
5. Ekstremal sharoitlar va yengilmas kuchlar (yong'in, tabiiy ofatlar va hokazo) ta'sirida yuzaga kelgan nosozliklar va shikastlanishlarda;
6. Hayvonlar yoki hasharotlar tufayli yuzaga kelgan texnikaning shikastlanishi yoki uning normal ishlashini buzilishida;
7. Elektr, gaz yoki suv ta'minoti parametrlarini nominal qiymatidan o'ta yuqori chetlanishi tufayli yuzaga kelgan texnikaning shikastlanishi yoki uning normal ishlashini buzilishida;
8. Mahsulotni tadbirkorlik faoliyati uchun va/yoki nazarda tutilmagan maqsadlarda ishlatishda;
9. Isitadigan elementlarda ortiqcha quruqlik hosil bo'lishida (suvning yuqori barchligida muvofiq tarkiblar bilan ishlash kerak);
10. Mahsulotning ichki ishchi hajmlariga begona jismlar, kiyimning mayda detallari yoki ovqat qoldiqlarini tushishida;
11. Mahsulot iste'molchiga berilgandan so'ng paydo bo'lgan mexanik shikastlanishlarda (chiziqlar, yoriqlar, teshiklar va hokazo);
12. Mahsulot kimyoviy moddalar ta'siri natijasida tovar ko'rinishini yo'qotishida;
13. Ishlatish jarayonida paydo bo'lgan termik va boshqa shunga o'xshash shikastlanishlarda.

Ishlab chiqaruvchi quyidagi hollarda shikoyatlarni qabul qilmaydi:

1. O'rnatish qoidalariga amal qilmaslikda, shuningdek namlik, harorat va hokazolar yuqori bo'lgan xonalarda ishlatishda;
2. Asl kafolat taloni mavjud bo'lmaganda;
3. Kafolat talonida quyidagi ma'lumotlar mavjud bo'lmaganda: solish sanasi; savdo qiladigan tashkilotning shartlari, sotuvchining imzosi, mahsulotning modeli va seriya raqami. Sotilgan sanani tashdiqovchi xujjatlarni yo'qligida kafolat muddati mahsulotni ishlab chiqarilgan sanadan boshlab hisoblanadi.
4. Kafolat xujjatiga har qanday to'g'ri rasmlar

Hurmatli Xaridor!

beko savdo belgisi mahsulotini taniyaningiz uchun Sizga tashakkur bildiramiz! Kafolatning mazkur shartlari O'zbekiston hududida amal qiladi, agar boshqa shartlar amaldagi qonunchilikda belgilanmagan bo'lsa.

1. Ishlab chiqaruvchi mahsulotni iste'molchiga bergan kumidan boshlab 2 (ikki) yillik kafolat muddatini belgilaydi. "Beko" maishiy texnikasining ishlatish qoidalariga amal qilindanda va maishiy maqsadda qo'llanilganda uning xizmat muddati 10 (o'n) yilni tashkil etadi.
2. Kafolat faqat shaxsiy, o'layiviy, uy yurumush ehtiyojlaridagi, shuningdek tadbirkorlik faoliyati bilan bog'liq bo'lmagan mahsulotlarga tarqaladi.
3. Kafolat taloni to'g'ri to'ldirilganligiga, unga to'g'ri rasmlar kiritilmaganligiga va quyidagi ma'lumotlar ko'rsatilganligiga e'tibor bering: solish sanasi, savdo tashkilotining shartlari va sotuvchining imzosi, mahsulotning modeli va seriya raqami, o'rnatish sanasi, o'rnatuvchi firmaning nomi va shartlari.
4. Kafolat xujjatini, sotilgan mahsulotning chekini va uni o'rnatish (yetkazib berish), xonadon ichidagi suv va elektr kommunikatsiyalarini moslash bo'yicha xizmat kvitansiyalarini, shuningdek mahsulotga kafolati va texnik xizmat ko'rsatish bo'yicha har qanday boshqa xujjatlarni saqlab qo'ying.
5. Kafolati muddat mobaynida almashtirilgan ehtiyoj qismlarining kafolat muddati 6 (olti) oyni tashkil etadi.
6. "Beko" servis markazi mutaxassisimi chaqirishdan oldin diqqat bilan mahsulotdan foydalanish bo'yicha yo'riqnomani o'qib chiqing. Agar mahsulot soz bo'lsa, "Beko" servis markazida iste'molchida yolg'on chaqiruv uchun to'lovni talab qilib olish huquqi qoladi.
7. Mahsulotning sifati bo'yicha har qanday shikoyatlar faqat avtorlashtirilgan "Beko" servis markazi vakilining tekshiruvidan so'ng ko'rib chiqiladi.
8. Mazkur kafolat xujjatida va foydalanish bo'yicha yo'riqnomada ishlab chiqaruvchi ko'rsatgan talablarga rioya qilmaganligi sababli iste'molchiga yetkazilgan har qanday mumkin bo'lgan zarar uchun ishlab chiqaruvchi hech qanday javobgar emas.

O'rnatish va ulash:

1. "Beko" mahsulotlarni o'rnatishda va ulashda ishlab chiqaruvchi "Beko" servis markazlari mutaxassislariga murojaat qilishingizni tavsiya etadi. Siz, shuningdek, shunga o'xshash xizmatlarni amalga oshirishga sertifikatli bo'lgan boshqa tashkilotlarga ham murojaat etishingiz mumkin.
2. Mahsulotni o'rnatish va ulash bo'yicha ishlar to'lovi servis markazi preyskuranti bo'yicha amalga oshiriladi. O'rnatish va ulash bo'yicha ishlarim sharoiti amaldagi qonunchilik tomonidan boshqariladi. Foydalanish bo'yicha yo'riqnomada ko'rsatilgan talablarga to'g'ri kelmaydigan va/yoki bunga vakolatli bo'lmagan shaxslar tomonidan amalga oshirilgan o'rnatish va ulashlar natijasida fuqarolarga yetkazilgan har qanday zarar uchun ishlab chiqaruvchi javobgar emas.
3. Ishlab chiqaruvchining o'rnatish va ulash bo'yicha talablarga rioya qilmaganligida yetkazilgan zarar uchun ushbu ishni amalga oshirgan shaxs javobgar sanaladi.

DIQQAT!

 Uch kontaktili tarmoqli vilkasiga ega bo'lgan mahsulot shartli ravishda yerga ulanishi kerak!

Arçelik A.Ş.
Karaağaç Caddesi No: 2-6, 34445,
Sütlüce, İstanbul, Türkiye

www.beko.com