

# beko

**Forno incorporado** / Manual do utilizador

**Cuptor încorporabil** / Manual de utilizare

**Встраиваемый духовой шкаф** / Руководство по  
эксплуатации



BBIC12100XD

385440031\_4/ PT/ RO/ RU/ R.AN/ 17.05.24 01:29  
7727188404

## Bem-vindo!

---

Caro Cliente,

Obrigado por escolher o Beko produto. Queremos que o seu produto, fabricado com alta qualidade e tecnologia, para lhe oferecer a melhor eficiência. Portanto, deve ler cuidadosamente este manual e qualquer outra documentação fornecida antes de utilizar o produto.

Ter em atenção toda a informação e as advertências especificadas no manual do utilizador. Desta forma, irá proteger-se a si mesmo e ao seu produto contra os perigos que podem ocorrer.

Guardar o manual do utilizador. Se entregar este produto a mais alguém, entregar também o respetivo manual. As condições de garantia, métodos de utilização e resolução de problemas do seu produto são fornecidas neste manual do utilizador.

### Os símbolos e as respetivas descrições no manual do utilizador.



Risco que pode resultar em morte ou lesões.



Informações importantes ou dicas úteis de utilização.



Ler o manual do utilizador.



Advertência de superfície quente.

**OBSERVAÇÃO** Risco que pode resultar em danos no material no produto e para o meio ambiente.

**Arçelik A.Ş.**

Karaağaç caddesi No:2-6  
34445 Sütlüce/Istanbul/TURKEY

Made in TURKEY

# Índice

<b>1 Instruções de segurança .....</b>	<b>4</b>	6.1	Advertências gerais acerca de cozinhar no forno .....	22	
1.1	Uso previsto .....	4	6.1.1	Bolos e alimentos de forno .....	23
1.2	Segurança de crianças, pessoas vulneráveis e animais de estimação .....	5	6.1.2	Carne, peixe e aves .....	25
1.3	Segurança elétrica .....	6	6.1.3	Grelhador .....	25
1.4	Segurança no transporte .....	7	6.1.4	Testar os alimentos .....	26
1.5	Segurança da instalação .....	8	<b>7 Manutenção e limpeza .....</b>	<b>27</b>	
1.6	Segurança durante a utilização ...	9	7.1	Informações gerais de limpeza ...	27
1.7	Advertências da temperatura .....	9	7.2	Limpar os acessórios .....	29
1.8	Uso de acessórios .....	10	7.3	Limpar o painel de controlo .....	29
1.9	Segurança na cozedura .....	10	7.4	Limpar o interior do forno (zona de cozedura) .....	29
1.10	Segurança da manutenção e limpeza .....	12	7.5	Limpeza fácil a vapor .....	30
<b>2 Instruções ambientais .....</b>	<b>12</b>	7.6	Limpar a porta do forno .....	30	
2.1	Diretiva de resíduos .....	12	7.7	Remover o vidro interior da porta do forno .....	31
2.1.1	Em conformidade com a Diretiva REEE e Eliminação de Resíduos: .....	12	7.8	Limpar a lâmpada do forno .....	32
2.2	Informação da embalagem .....	12	<b>8 Solução de problemas .....</b>	<b>33</b>	
2.3	Recomendações de eficiência energética .....	13			
<b>3 O seu produto .....</b>	<b>14</b>				
3.1	Apresentação do produto .....	14			
3.2	Introdução e uso do painel de controlo do produto .....	14			
3.2.1	Painel de controlo .....	15			
3.2.2	Apresentação do painel de controlo do forno .....	15			
3.3	Funções de funcionamento do forno .....	15			
3.4	Acessórios do produto .....	16			
3.5	Uso de acessórios do produto .....	16			
3.6	Especificações técnicas .....	19			
<b>4 Primeira utilização .....</b>	<b>20</b>				
4.1	Limpeza inicial .....	20			
<b>5 Usar o Forno .....</b>	<b>20</b>				
5.1	Informação geral sobre como usar o forno .....	20			
5.2	Operação da unidade de controlo do forno .....	21			
<b>6 Informação geral acerca da cozedura .....</b>	<b>22</b>				

## 1 Instruções de segurança

- Esta secção inclui as instruções de segurança necessárias para prevenir risco de lesões e danos materiais.
- Se o produto for transferido para uma outra pessoa para uso pessoal ou para fins de utilização em segunda-mão, o manual do utilizador, as etiquetas do produto e outros documentos e partes relevantes devem igualmente ser entregues.
- A nossa empresa não será considerada responsável por danos que possam ocorrer caso estas instruções não sejam seguidas.
- O incumprimento destas instruções anula qualquer garantia.
- A instalação e as reparações devem ser sempre realizadas pelo fabricante, por serviço de assistência autorizado ou por uma pessoa especificada pelo importador.
- Utilizar apenas peças de substituição e acessórios originais.
- Não reparar ou substituir qualquer componente do produto exceto se especificamente mencionado no manual do utilizador.
- Não fazer modificações técnicas no produto.

### 1.1 Uso previsto

- Este produto é destinado ao uso doméstico. Não é adequado para utilização comercial.
- Não usar o produto em jardins, varandas ou outros ambientes exteriores. Este produto é destinado ao uso doméstico e nas cozinhas comunitárias de lojas, escritórios e outros ambientes de trabalho.
- **ADVERTÊNCIA:** Este produto deve ser usado apenas para fins de cozedura. Não deve ser usado para outros fins como para aquecer uma sala.
- O forno pode ser usado para descongelar, cozer, fritar e grelhar alimentos.
- Este produto, não deve ser usado para aquecimento de pratos, pendurar toalhas ou vestuário na pega para secar os mesmos.

## 1.2 Segurança de crianças, pessoas vulneráveis e animais de estimação



- Este produto pode ser usado por crianças com 8 anos de idade ou mais e por pessoas com debilidade físicas, sensoriais e mentais, ou com falta de experiência e conhecimento desde que supervisionadas ou instruídas sobre um uso seguro e sobre os riscos do produto.
- As crianças não devem brincar com o produto. A limpeza e manutenção do utilizador não deve ser feita por crianças a menos que sejam supervisionadas.
- Este produto não deve ser usado por pessoas com capacidades físicas, sensoriais e mentais limitadas (incluindo crianças) exceto se forem supervisionadas ou receberem as instruções necessárias.
- As crianças devem ser supervisionadas de modo a assegurar que não brincam com o produto.
- Os produtos elétricos são perigosos para as crianças e para os animais domésticos. As crianças e os animais de estimação não podem brincar, trepar ou entrar dentro do produto.
- Não colocar sobre o aparelho objetos que as crianças possam alcançar.
- **ADVERTÊNCIA:** Durante a utilização, as superfícies acessíveis do produto estão quentes. Manter as crianças afastadas do produto.
- Manter todo o material de embalagem afastado do alcance das crianças. Existe o perigo de lesões e de sufocarem.
- Quando a porta estiver aberta, não colocar qualquer objeto pesado sobre a porta ou permitir que as crianças se sentem nela. Pode provocar a queda do forno ou danificar as dobradiças da porta.
- Antes de eliminar produtos usados e sem utilidade:
  1. Desligar a ficha de alimentação e remover o mesmo da tomada.
  2. Cortar o cabo de alimentação e desligar o mesmo com a ficha do produto.
  3. Tomar precauções para impedir que as crianças entrem dentro do produto.

4. Não permitir que as crianças brinquem com o produto quando estiver em modo inativo.

### 1.3 Segurança elétrica

- Ligar o produto a tomada com ligação terra protegida por um fusível que coincida com a classificação de corrente indicada na etiqueta do tipo. A instalação da ligação a terra deve ser feita por um electricista qualificado. Não usar o produto sem ligação à terra em conformidade com as regulamentações locais/nacionais.
- A ficha ou a ligação elétrica do aparelho deve estar em local de fácil acesso. Se isto não for possível, tem de existir um mecanismo (fusível, interruptor, etc.) na instalação elétrica ao qual o produto é ligado, em conformidade com as regulamentações elétricas e todos os pólos têm de estar separados da rede.
- Desligar o produto da tomada ou desligar o fusível antes de reparar, manter ou limpar.
- Ligar o produto numa tomada com ligação terra que esteja de acordo com os valores de tensão, corrente e frequência especificados na etiqueta de classificação.
- (Se o seu produto não tiver um cabo elétrico) usar apenas o cabo de ligação descrito na secção “Especificações técnicas”.
- Não prender o cabo de alimentação por baixo ou atrás do produto. Não colocar objetos pesados em cima do cabo de alimentação. O cabo de alimentação não pode ser dobrado, esmagado ou entrar em contacto com qualquer fonte de calor.
- Assegurar que os cabos de alimentação não estão presos enquanto estiver a colocar o produto no respetivo local depois de o montar ou limpar.
- A superfície inferior da placa fica também quente quando está a ser utilizada. Os cabos de alimentação não podem tocar a superfície traseira do produto. Caso contrário, podem ficar danificados.
- Não prender os cabos elétricos à porta do forno e não os passar sobre superfícies quentes. Caso contrário, o cabo de isolamento pode derreter e

provocar um incêndio em consequência de um curto-circuito da placa.

- Usar apenas o cabo original. Não usar cabos cortados ou danificados.
- Não usar um cabo de extensão, uma extensão múltipla um para utilizar o seu produto.
- Entrar em contacto com o centro de assistência ou importador autorizado para usar o adaptador aprovado nos casos em que for necessário o uso de um adaptador conversor (para o tipo de ficha).
- Entrar em contacto com o centro de assistência ou importador autorizado se o comprimento do cabo de alimentação for inadequado.
- As fontes de energia portáteis ou fichas múltiplas podem sobreaquecer e incendiar-se. Manter fichas múltiplas e fontes de energia portáteis afastadas do produto.
- Se o cabo de alimentação estiver danificado, tem de ser substituído por um fabricante, um serviço autorizado ou uma pessoa a ser especificada pela empresa de importação de modo a evitar possíveis perigos.

- **ADVERTÊNCIA:** Antes de substituir a lâmpada do forno, assegurar que o produto é desligado da alimentação elétrica para evitar o risco de choque elétrico. Desligar o produto ou desligar o fusível na caixa do mesmo.

Se o seu aparelho tiver um cabo de alimentação e ficha:

- Nunca colocar a ficha do produto numa tomada partida, solta ou fora da tomada. Assegurar que a ficha está totalmente inserida na tomada. Caso contrário, as ligações podem sobreaquecer e ocasionar um incêndio.
- Evitar inserir o dispositivo em tomadas gordurosas, sujas ou potencialmente expostas à água (como as que estão junto a uma bancada onde pode ser atingida por água). Caso contrário, existe risco de curto-circuito e eletrocussão.
- Nunca tocar na ficha com as mãos molhadas!
- Retirar a ficha da tomada usando o corpo da ficha em vez do cabo da mesma.



#### **1.4 Segurança no transporte**

- Desligar o produto da corrente elétrica antes de o transportar.

- O produto é pesado, tem de ser transportado pelo menos com duas pessoas.
- Não usar a porta e/ou a pega para transportar ou deslocar o produto. Não usar a porta e/ou a pega para transportar ou mover o aparelho.
- Não colocar itens sobre o aparelho. Transportar o aparelho verticalmente.
- Quando precisar de transportar o seu produto, envolver o mesmo com material de embalagem de bolhas ou com cartão grosso e passar com fita cola com firmeza. Prender firmemente as partes móveis do produto para evitar danos.
- Antes de o produto ser instalado, verificar o produto relativamente a quaisquer danos de transporte. Contactar o importador ou o centro de assistência autorizada se estiver danificado.
- Usar sempre luvas de proteção durante o transporte e a instalação. Caso contrário, existe o perigo de lesões ocasionados por arestas vivas!
- Antes de o produto ser instalado, verificar o produto relativamente a quaisquer danos. Não instalar o mesmo se o produto estiver danificado.
- Evitar usar qualquer material isolante térmico para cobrir o interior dos móveis que serão instalados.
- A luz direta do sol e fontes de calor, como aquecedores elétricos ou a gás, não devem estar presentes na zona onde o produto está instalado.
- Manter o espaço aberto junto de todas as condutas de ventilação do produto.
- Para evitar o sobreaquecimento, a instalação do produto não deve ser realizada por trás de tampas decorativas.
- Nos casos em que a mangueira/tubo do gás ou de um tubo de água em plástico está localizado por trás da zona de instalação designada para o produto, é imperativo garantir que não há qualquer contacto entre o produto e



### **1.5 Segurança da instalação**

- Antes de iniciar a instalação, desligar a linha elétrica à qual o produto será conectado, desligando o fusível.



estas linhas de serviço. Caso contrário, a mangueira/tubo pode ficar esmagada.

- Caso haja uma tomada atrás do local onde o produto será instalado, deve assegurar que o produto não entra em contacto com a tomada nem com a ficha inserida na tomada.

### 1.6 Segurança durante a utilização

- Assegurar que o aparelho é desligado após cada utilização.
- Se não usar o produto durante um longo período de tempo, deve desligar o mesmo ou desligar a alimentação da caixa do fusível.
- Não usar o produto se partir ou for danificado enquanto usar o mesmo. Desligar o produto da eletricidade. Contactar o importador ou o centro de assistência autorizada.
- Não usar o produto com o vidro da porta da frente retirado ou partido. Caso contrário, existe o perigo de lesões e danos ambientais.
- Não pisar o aparelho em circunstância alguma.

- Nunca usar o produto quando a sua avaliação ou coordenação estiver afetada devido ao consumo de álcool e/ou drogas.
- Os objetos inflamáveis não devem ser mantidos dentro e em volta da zona de cozedura. Caso contrário, pode originar um incêndio.
- A pega do forno não é um secador de toalhas. Quando usar o produto, não pendurar toalhas, luvas ou têxteis na pega.
- As dobradiças da porta do produto movem-se quando abrir ou fechar a porta e podem obstruir-se. Quando abrir/fechar a porta, não segurar na parte com as dobradiças.

### 1.7 Advertências da temperatura

- **ADVERTÊNCIA:** Quando o produto estiver em uso, o produto e as respetivas partes acessíveis ficarão quentes. Deve ser tido cuidado para evitar tocar o produto e os elementos de aquecimento. Crianças com menos de 8 anos de idade devem ser mantidas afastadas do

produto, exceto se constantemente supervisionadas.

- Não colocar materiais inflamáveis/explosivos perto do produto, dado que as superfícies irão ficar quentes enquanto o mesmo estiver em funcionamento.
- Manter a sua distância quando estiver a operar a porta do forno durante ou no fim da cozedura. O vapor pode queimar as suas mãos, rosto e/ou olhos.
- Durante o funcionamento o produto está quente. Deve ser tido cuidado para evitar tocar nas partes quentes do forno e nos elementos de aquecimento.
- Usar sempre luvas de forno resistentes ao calor quando manusear o produto.

### 1.8 **Uso de acessórios**

- É importante que a grelha e o tabuleiro sejam corretamente colocados nas prateleiras de arame de aço. Para informação detalhada, consultar a secção **“Utilização dos acessórios”**.
- Fechar a porta do forno depois de pressionar totalmente os acessórios para dentro do espaço de cozedura, caso

contrário podem bater no vidro da porta e danificar o mesmo.

### 1.9 **Segurança na cozedura**

- Ter cuidado quando usar bebidas alcoólicas nos seus alimentos. O álcool evapora em altas temperaturas e pode causar incêndio, pois pode pegar fogo ao entrar em contato com superfícies quentes.
- Os resíduos de alimentos na zona de cozedura, como o óleo, podem inflamar-se. Limpar estes resíduos antes de cozinhar.
- Risco de envenenamento alimentar: Não manter os alimentos no forno durante mais de uma hora após a cozedura. Caso contrário, pode provocar envenenamento por alimentos ou doenças.
- Não aquecer recipientes ou frascos de vidro fechados no forno. A pressão que irá formar-se no recipiente/frasco pode fazer com o mesmo expluda.
- Não colocar os tabuleiros de cozedura, pratos ou folha de alumínio diretamente na base

do forno. O calor acumulado pode danificar a base do forno.

Ter em atenção as seguintes precauções quando usar papel de pergaminho untado ou materiais similares:

- Colocar papel vegetal num recipiente de cozinha ou no acessório do forno (tabuleiro, grelha, etc.) com alimentos e colocar o mesmo no forno pré-aquecido.
- Para evitar o risco de tocar nos elementos de aquecimento do forno e obstruir o fluxo de ar quente, remover quaisquer partes de excesso de papel vegetal que ficam suspensas dos acessórios ou dos recipientes. Não usar papel vegetal no forno a temperaturas superiores à temperatura máxima de utilização especificada pelo fabricante. Nunca colocar o papel vegetal na base do forno.
- Não colocar o mesmo por cima dos acessórios durante o pré-aquecimento.
- Premir sempre para baixo com um prato ou um objeto similar para impedir que o material comece a circular devido à circulação do ar dentro do forno.
- Tape somente a superfície necessária dentro do forno.
- Após cada utilização, o tabuleiro deve ser limpo e qualquer papel vegetal ou materiais similares usados no tabuleiro devem ser substituídos. Caso contrário, os líquidos que caem para dentro do tabuleiro podem provocar fumo ou mesmo o surgimento de chamas.
- O fluxo de ar é gerado quando o produto é aberto. O papel vegetal pode entrar em contacto com os elementos de aquecimento e inflamar-se.
- Quando usar uma prateleira de grelhar para fritar, deve ser colocado um tabuleiro na prateleira inferior. Caso contrário, o óleo dos alimentos e outros componentes que caem na parte inferior do forno podem criar um fumo intenso e provocar o surgimento de chamas.
- Fechar a porta do forno enquanto estiver a grelhar. As superfícies quentes podem provocar queimaduras!
- Alimentos não adequados para grelhar e que podem provocar um risco de incêndio. Grelhar apenas alimentos que sejam adequados para fogo

intenso do grelhador. Não colocar os alimentos demasiado afastados na parte de trás do grelhador. Esta é a zona mais quente e os alimentos muito gordos podem incendiar-se.



## 1.10 Segurança da manutenção e limpeza

- Deixar que o produto arrefeça antes de iniciar a limpeza do mesmo. As superfícies quentes podem provocar queimaduras!

- Nunca lavar o produto pulverizando-o ou deitando água sobre o mesmo! Existe risco de choque elétrico!
- Não usar equipamentos de limpeza a vapor para limpar o produto dado isso poder originar um choque elétrico.
- Não usar produtos de limpeza abrasivos, raspadores metálicos, materiais de lã de aço ou lixívia para limpar o vidro da porta frontal do forno.. Estes materiais podem provocar riscos e a quebra das superfícies de vidro.

## 2 Instruções ambientais

### 2.1 Diretiva de resíduos

#### 2.1.1 Em conformidade com a Diretiva REEE e Eliminação de Resíduos:

Este produto está em conformidade com a Diretiva UE REEE (2012/19/UE). Este produto possui um símbolo de classificação para resíduos de equipamento elétrico e eletrónico (REEE).



Este produto foi produzido com peças de elevada qualidade e materiais que podem ser reutilizados e são adequados para reciclagem.

Portanto, não eliminar o produto usado com o lixo doméstico normal e com outros resíduos no final da vida útil. Colocar o mesmo num ponto de recolha para a reciclagem de equipamentos elétricos e eletrónicos. Pode perguntar à sua administração local sobre estes pontos de recolha. A eliminação do

aparelho ajuda adequadamente a evitar possíveis consequências negativas para o meio ambiente e para a saúde humana.

#### Conformidade com a Diretiva RoHS:

O produto que comprou cumpre com a Diretiva RSP UE (2011/65/UE). Não contém materiais nocivos e proibidos especificados na Diretiva.

### 2.2 Informação da embalagem

Os materiais de embalagem do produto são fabricados com materiais recicláveis de acordo com os nossos Regulamentos Ambientais Nacionais. Não eliminar os resíduos de embalagens com o lixo doméstico ou com outros resíduos, eliminar os mesmos nos pontos de recolha de embalagens especificadas pelas autoridades locais.

## 2.3 Recomendações de eficiência energética

De acordo com a informação EU 66/2014 sobre eficiência energética podem ser encontradas no recibo do produto fornecido com o mesmo.

As sugestões seguintes irão ajudá-lo a usar o seu produto de uma forma ecológica e com eficiência energética.

- Descongelar alimentos congelados antes de os cozinhar.
- No forno, usar recipientes escuros ou esmaltados que transmitam melhor o calor.
- Se especificado na receita ou no manual do utilizador, deve sempre pré-aquecer. Não abrir frequentemente a porta do forno enquanto estiver a cozinhar.
- Desligar o produto 5 ou 10 minutos antes do tempo de fim de cozedura para uma cozedura prolongada. Agora pode economizar até 20% de eletricidade ao utilizar o calor residual.
- Tentar cozinhar mais do que um prato ao mesmo tempo no forno. Pode cozinhar ao mesmo tempo colocando dois tabuleiros na grelha de arame. Adicionalmente, se cozinhar as suas refeições uma a seguir à outra, isso irá poupar energia porque o forno não perderá o calor.

### 3.1 Apresentação do produto

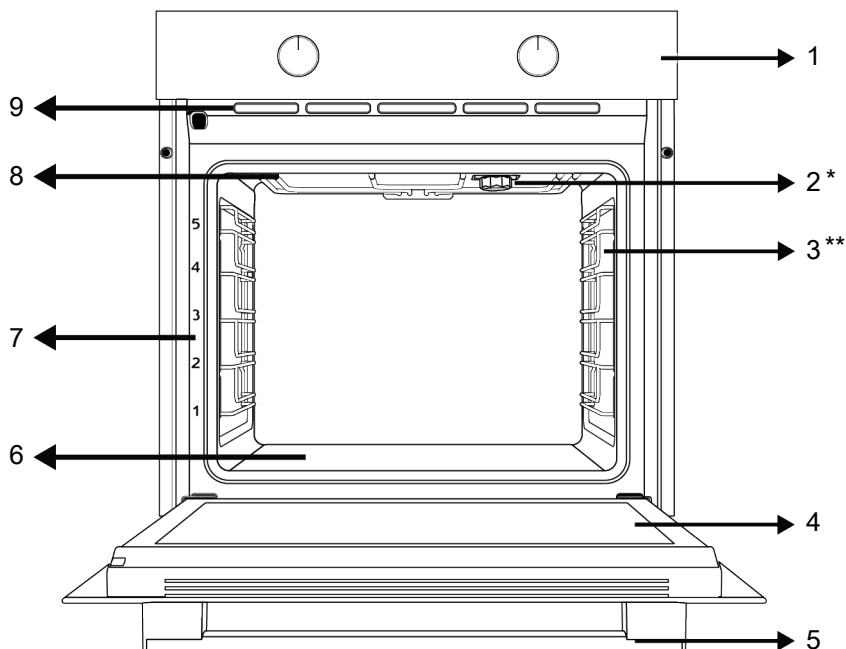

1 Painel de controlo

3 Prateleiras de arame de aço

5 Pega

7 Posicionamento da prateleira

9 Orifícios de ventilação

2 Lâmpada

4 Porta

6 Queimador inferior (por baixo da placa em aço)

8 Aquecedor superior

\* Varia dependendo do modelo. Varia dependendo do modelo do. O seu produto pode não ter uma lâmpada ou o tipo e localização da lâmpada podem diferir da figura.

\*\* Varia dependendo do modelo. Varia dependendo do modelo do. O seu produto pode não estar equipado com uma prateleira em arame de aço. Na imagem, um produto com uma prateleira em arame de aço é mostrada como exemplo.

### 3.2 Introdução e uso do painel de controlo do produto

Nesta seção, você pode encontrar a visão geral e os usos básicos do painel de controlo do produto. Pode haver diferenças nas imagens e algumas características dependendo do tipo de produto.

### 3.2.1 Painel de controle

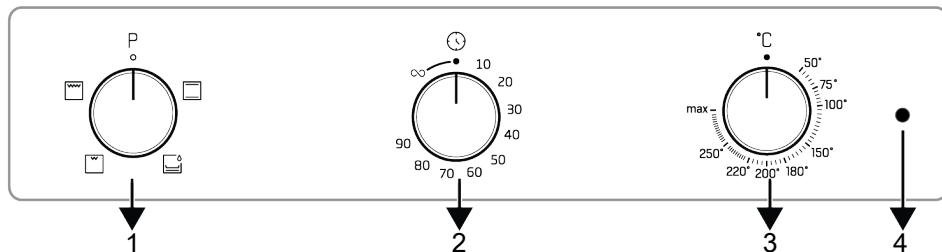

- 1 Botão de seleção de função  
3 Botão de seleção da temperatura

- 2 Temporizador  
4 Lâmpada do termostato

Se houver botões (s) controlando seu produto, em alguns modelos esses/esses botões podem ser para que eles saiam quando empurrados (botões enterrados). Para que as configurações sejam feitas com esses botões, primeiro empurre o botão relevante e puxe o botão. Depois de fazer seu ajuste, empurre -o novamente e substitua o botão.

### 3.2.2 Apresentação do painel de controle do forno

#### Botão de seleção de função

Você pode selecionar as funções de operação do forno com o botão de seleção de função. Vire à esquerda/direita da posição fechada (superior) para selecionar.

#### Botão de seleção da temperatura

Você pode selecionar a temperatura que deseja cozinhar com o botão de temperatura. Gire no sentido horário a partir da posição fechada (superior) para selecionar.

#### Indicador de temperatura interna do forno

Você pode entender a temperatura interna do forno pela lâmpada de temperatura. A lâmpada do termostato está localizada no





painel de controle. A lâmpada do termostato acende quando o produto começa a funcionar e a lâmpada do termostato apaga quando atinge a temperatura definida. Quando a temperatura dentro do forno cai abaixo da temperatura definida, a lâmpada do termostato acende novamente.

#### Temporizador

Você pode cozinhar definindo um tempo de cozimento específico com o botão do timer. Os números no botão indicam o tempo de cozimento aplicável em minutos. O símbolo ∞ indica tempo de cozimento indefinido. Se você colocar o botão no símbolo ∞, poderá cozinhar manualmente (como desejar) por tempo indeterminado.

### 3.3 Funções de funcionamento do forno

Na tabela de funções são apresentadas as funções de funcionamento que pode utilizar no seu forno e as temperaturas máxima e mínima que podem ser definidas para essas funções. A ordem dos modos de operação mostrados aqui pode ser diferente da disposição em seu produto.

símbolo de função	Descrição da função	Faixa de temperatura (°C)	Descrição e uso
	Aquecimento superior e inferior	*	A comida é aquecida por cima e por baixo ao mesmo tempo. Adequado para bolos, pastéis ou bolos e guisados em formas de cozedura. A cozedura é feita com um único tabuleiro.
 	Aquecimento inferior	*	Apenas o aquecimento inferior está ligado. É adequado para alimentos que precisam dourar no fundo. Esta função também deve ser usada para facilitar a limpeza a vapor.
	Grelhador inferior	*	A pequena grelha no teto do forno funciona. É adequado para grelhar quantidades menores.
	Grelhador completo	*	The large grill on the oven ceiling works. It is suitable for grilling in large amounts.

\* Seu produto opera na faixa de temperatura especificada no botão de temperatura.

### 3.4 Acessórios do produto

Existem vários acessórios em seu produto. Nesta seção, a descrição dos acessórios e as descrições do uso correto estão disponíveis. Dependendo do modelo do produto, o acessório fornecido varia. Todos os acessórios descritos no manual do usuário podem não estar disponíveis em seu produto.

 As bandejas dentro do seu aparelho podem ficar deformadas com o efeito do calor. Isso não afeta a funcionalidade. A deformação desaparece quando a bandeja é resfriada.

#### Tabuleiro normal

É utilizado para pastelaria, alimentos congelados e fritar pedaços grandes.

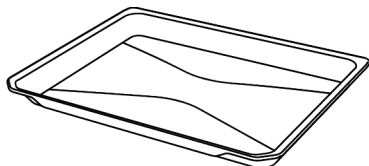

#### Grelha de arame de aço

Serve para fritar ou colocar os alimentos a serem assados, fritos e refogados na prateleira desejada.

Nos modelos com prateleiras de arame de aço :

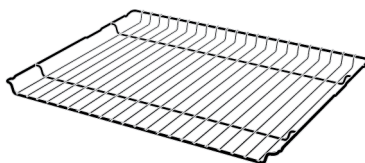

Nos modelos sem prateleiras de arame de aço :

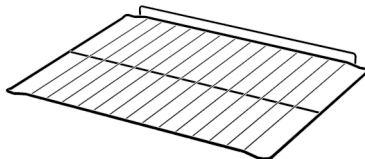

### 3.5 Uso de acessórios do produto

#### Prateleiras de cozinha

Existem 5 níveis de posição de prateleira na área de cozedura. Você também pode ver a ordem das prateleiras nos números na estrutura frontal do forno.



**Nos modelos com prateleiras de arame de aço :**

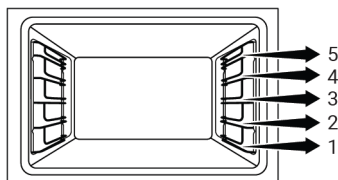

**Nos modelos sem prateleiras de arame de aço :**

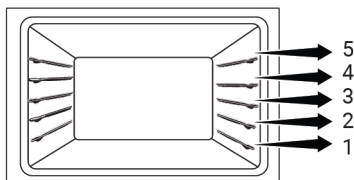

**Colocar a grelha de arame nas prateleiras de cozedura**

**Nos modelos com prateleiras de arame de aço :**

É crucial colocar a grade de arame nas prateleiras de arame corretamente. Ao colocar a grade de arame na prateleira desejada, a seção aberta deve estar na frente. Para um melhor cozimento, a grade deve ser fixada no ponto de parada da grade. Não deve ultrapassar o ponto de parada para entrar em contato com a parede traseira do forno.

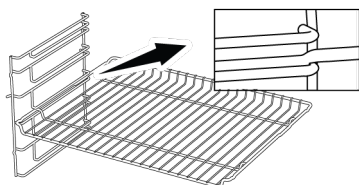

**Nos modelos sem prateleiras de arame de aço :**

É crucial colocar a grade de arame nas prateleiras laterais corretamente. A grade de arame tem uma direção ao colocá-la na prateleira. Ao colocar a grade de arame na prateleira desejada, a seção aberta deve estar na frente.

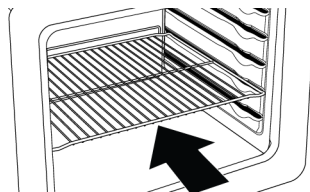

**Colocar o tabeiro nas prateleiras de cozedura**

**Nos modelos com prateleiras de arame de aço :**

Também é crucial colocar as bandejas nas prateleiras laterais de arame adequadamente. Ao colocar a bandeja na prateleira desejada, seu lado destinado à fixação deve estar voltado para a frente. Para um melhor cozimento, a bandeja deve ser fixada no encaixe de parada da grade. Não deve passar sobre o soquete de parada para entrar em contato com a parede traseira do forno.

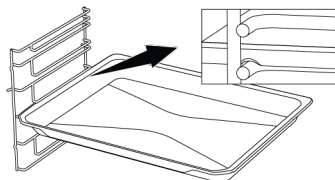

**Nos modelos sem prateleiras de arame de aço :**

Também é crucial colocar as bandejas nas prateleiras laterais corretamente. A bandeja tem uma direção ao colocá-la na prateleira. Ao colocar a bandeja na prateleira desejada, seu lado destinado à fixação deve estar voltado para a frente.

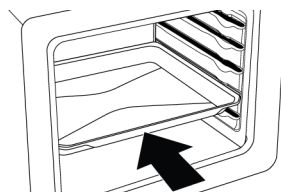

**Função de parada da grelha de arame**

Existe uma função de paragem para evitar que a grelha caia da grelha. Com esta função, você pode retirar sua comida com facilidade e segurança. Ao remover a grade de arame, você pode puxá-la para

frente até atingir o ponto de parada. Você deve passar por cima deste ponto para removê-lo completamente.

**Nos modelos com prateleiras de arame de aço :**

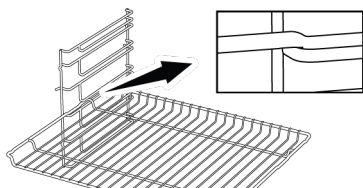

**Nos modelos sem prateleiras de arame de aço :**

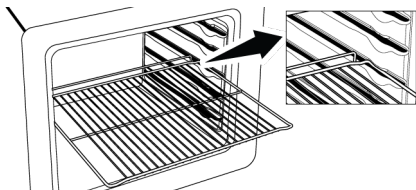

**Função de parada da bandeja - Nos modelos com prateleiras de arame de aço**

Há também uma função de parada para evitar que a bandeja caia da prateleira de arame. Ao remover a bandeja, solte-a do soquete de parada traseiro e puxe-a em sua direção até atingir a parte frontal. Você deve passar por cima deste soquete de parada para removê-lo completamente.

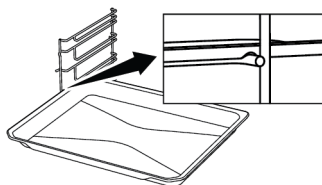

**Posicionamento adequado da grade de arame e da bandeja nos trilhos telescópicos - Nos modelos com prateleiras de arame de aço e guias telescópicas**

Graças aos trilhos telescópicos, as bandejas ou a grade de arame podem ser facilmente instaladas e removidas. Ao usar bandejas e grades de arame com o trilho telescópico, deve-se tomar cuidado para que os pinos na frente e atrás dos trilhos

telescópicos fiquem apoiados nas bordas da grade e da bandeja (mostrado na figura).

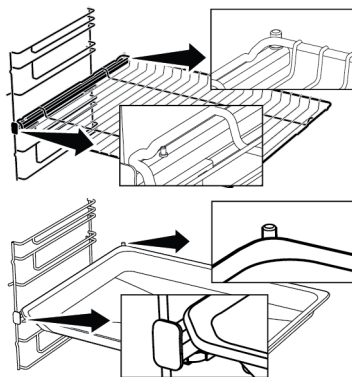

### 3.6 Especificações técnicas

Especificações gerais	
As dimensões exteriores do produto (altura/largura/ profundidade) (mm)	595 /594 /567
Dimensões da instalação do forno (altura/largura/ profundidade) (mm)	590-600 /560 /min. 550
Tensão/Frequência	220-240 V ~; 50 Hz
Tipo do cabo e secção usada/adequada para usar no produto	min. H05VV-FG 3 x 1,5 mm <sup>2</sup>
Consumo total de energia (kW)	2,3
Tipo de forno	Forno convencional

Essenciais: : Informação na etiqueta energética dos fornos elétricos do tipo doméstico é atribuída de acordo com a norma EN 60350-1/IEC 60350- 1. Os valores são determinados em Aquecimento superior e inferior ou (se presente) as funções Aquecimento ventilado inferior/superior com a carga padrão.

A classe de eficiência energética é determinada em conformidade com as seguintes prioridades dependendo se existem ou não no produto as funções relevantes. 1-Aquecimento ventilado ecológico , 2-Aquecimento ventilado , 3-Grelhador inferior ventilado , 4-Aquecimento superior e inferior.



As especificações técnicas podem ser alteradas sem aviso prévio para melhorar a qualidade do produto.



As imagens neste manual são esquemáticas e podem não coincidir exactamente com o seu produto.



Os valores indicados nas etiquetas do produto ou na documentação que acompanha o mesmo são obtidos em condições laboratoriais em conformidade com as normas relevantes. Dependendo das condições operacionais e ambientais do produto, estes valores podem variar.

## 4 Primeira utilização

Antes de começar a utilizar o seu produto, é recomendado fazer o seguinte que está indicado nas secções seguintes respetivamente.

### 4.1 Limpeza inicial

1. Remover todos os materiais de embalagem.
2. Remover todos os acessórios do forno fornecida com o produto.
3. Ligar o produto durante 30 minutos e depois desligar o mesmo. Desta forma, os resíduos e as camadas que podem ter sido ficado no forno durante a produção são queimadas e limpas.
4. Quando operar com o produto, selecionar a temperatura mais elevada e a função de funcionamento de modo a que todos os aquecedores estejam a funcionar no seu produto. Consultar "Funções de funcionamento do forno

[> 15]". Pode obter informações de como operar com o forno na secção seguinte.

5. Aguardar que o forno arrefeça.
6. Limpar as superfícies do produto com um pano ou esponja humedecidos e secar com um pano.

#### Antes de usar os acessórios:

Limpar os acessórios que retirou do forno com água com detergente e uma esponja de limpeza macia.

**OBSERVAÇÃO:** Alguns detergentes ou soluções de limpeza podem provocar danos na superfície. Não usar detergentes abrasivos, pós de limpeza, cremes de limpeza ou objetos afiados durante a limpeza.

**OBSERVAÇÃO:** Durante a primeira utilização, pode surgir um odor e fumo durante várias horas. Isto é normal e só necessita de uma boa ventilação para o remover. Evitar inalar diretamente o fumo e os odores que se formam.

## 5 Usar o Forno

### 5.1 Informação geral sobre como usar o forno

**Ventilador de arrefecimento ( Variam dependendo do modelo do produto. Pode não estar disponíveis no seu produto. )**

O seu produto está equipado com um ventilador de arrefecimento. O ventilador de arrefecimento é ativado automaticamente sempre que necessário e arrefece tanto a frente do produto como os móveis. É automaticamente desativado quando o processo de arrefecimento é terminado. O ar quente sai através da porta do forno. Não deve cobrir estas aberturas de ventilação com nada. Caso contrário, o forno pode sobreaquecer. O ventilador de arrefecimento continua a funcionar para operar durante o funcionamento do forno ou depois o forno é desligado (aproximadamente 20-30

minutos). Se cozinhar através da programação do temporizador do forno, no fim do tempo de cozedura, o ventilador de arrefecimento desliga-se com todas as funções. O tempo de funcionamento do ventilador de arrefecimento não pode ser determinado pelo utilizador. Liga-se e desliga-se automaticamente. Isto não é um erro.

#### Iluminação do forno

A iluminação do forno acende-se quando o forno começa a cozedura. Nalguns modelos, a lâmpada está acesa durante a cozedura, enquanto noutros modelos após um determinado tempo apaga-se.

## 5.2 Operação da unidade de controlo do forno

### Ligar o forno

Quando seleccionar uma função de funcionamento que pretende para cozinhar usando o botão de seleção da função e definir uma determinada temperatura usando o botão da temperatura, o forno começa a funcionar. Para que o seu forno funcione, rodar o botão do temporizador para um determinado tempo de cozedura ou o símbolo "∞".

### Desligar o forno

Pode desligar o forno rodando os botões de seleção de função e os botões da temperatura e do temporizador para a posição desligar (para cima).

### A cozedura manual seleccionando a função de temperatura e de funcionamento do forno.

Pode cozinhar fazendo o controlo manual (sob o seu controlo) sem definir o tempo de cozedura seleccionando a temperatura e a função de funcionamento específica para os seus alimentos.



1. Seleccionar a função de funcionamento que pretende usando o botão de seleção da função.
2. Definir a temperatura que pretende para cozinhar com o botão da temperatura.
3. Rodar o botão do temporizador em direção ao símbolo "∞".

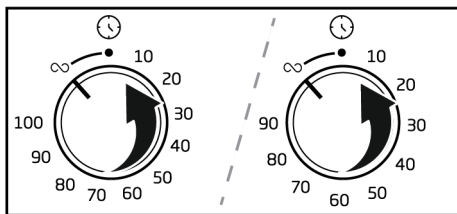

- ⇒ O seu forno começará a funcionar imediatamente na função e temperatura seleccionadas e a lâmpada da temperatura irá acender. Quando a temperatura no interior do forno atingir a temperatura definida, a lâmpada do termostato apaga-se. O forno não irá desligar-se por si próprio depois do processo de cozedura. Tem de controlar a cozedura e desligar o mesmo. Quando o processo de cozedura estiver completado, pode desligar o forno rodando os botões de seleção de função e os botões da temperatura e do temporizador para a posição desligar (para cima).

### Cozinhar definindo o tempo de cozedura;

O forno pode desligar-se automaticamente no fim do tempo seleccionando a temperatura e a função específica do funcionamento para os seus alimentos e definir o tempo de cozedura no temporizador.



1. Seleccionar a função de funcionamento que pretende usando o botão de seleção da função.
2. Definir a temperatura que pretende para cozinhar com o botão da temperatura.
3. Colocar o botão do temporizador no tempo pretendido de cozedura.

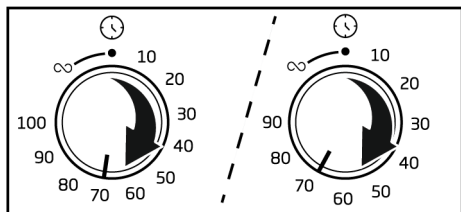

⇒ O seu forno começará a funcionar imediatamente na função e temperatura selecionadas e a lâmpada da temperatura irá acender. Quando a temperatura no interior do forno atingir a temperatura definida, a lâmpada do termostato apaga-se.

4. Quando o tempo de cozedura tiver terminado, o botão do temporizador rodará totalmente no sentido anti-horário. Um aviso sonoro indica que o tempo acabou e que o forno pare de cozinhar.

5. Quando a sua cozedura estiver concluída, desligar o forno rodando o botão de seleção de função e o botão da temperatura para a posição desligar (para cima). Se desejar continuar, rodar o botão do temporizador uma vez mais para um tempo específico de cozedura. O forno continua a funcionar na função e temperatura definidas.

#### Para terminar a cozedura antes do tempo definido.

1. Rodar o botão do temporizador no sentido horário até que o mesmo chegue à posição de desligado (para cima).
2. Desligar o forno rodando o botão de seleção de função e o botão da temperatura para a posição desligar (para cima).

## 6 Informação geral acerca da cozedura

Pode encontrar nest secção dicas sobre a preparação e a cozedura dos seus alimentos.

Adicionalmente, esta secção descreve alguns alimentos testados pelos produtores e as definições mais apropriadas para estes alimentos. As definições apropriadas do forno e os acessórios para estes alimentos são igualmente indicados.

### 6.1 Advertências gerais acerca de cozinhar no forno

- Enquanto abrir a porta do forno durante ou após a cozedura, pode sair vapor quente. O vapor pode queimar as suas mãos, rosto e/ou olhos. Quando abrir a porta do forno, deve manter-se afastado.
- O vapor intenso gerado durante a cozedura pode formar gotas de água condensada no interior e no exterior do forno e nas peças na parte superior dos móveis devido à diferença de temperatura. Este é uma ocorrência física e normal.
- A temperatura de cozedura e os valores do tempo atribuídos aos alimentos podem variar dependendo da receita e da quantidade. Por esta razão, estes valores são dados como intervalos.
- Remover sempre do forno os acessórios não utilizados antes de começar a cozinhar. Os acessórios que se irão manter no forno podem impedir que os alimentos sejam cozinhados nos valores corretos.
- Para os alimentos que irá cozinhar de acordo com a sua própria receita, pode basear-se em alimentos semelhantes indicados nas tabelas de cozedura.
- Utilizando os acessórios fornecidos assegura que obtém o melhor desempenho de cozedura. Deve respeitar sempre as advertências e a informação fornecida pelo fabricantes para os recipientes de cozinha externos que irá utilizar.
- Cortar o papel vegetal que vai usar na cozedura nos tamanhos adequados para o recipiente em que irá cozinhar. Os

papéis vegetais que estiverem do lado de fora do recipiente podem criar um risco de queimaduras e afetar a qualidade da cozedura. Usar o papel vegetal que irá utilizar no intervalo de temperatura especificado.

- Para um bom desempenho da cozedura, colocar os alimentos na prateleira correta recomendada. Não alterar a posição da prateleira durante a cozedura.

### 6.1.1 Bolos e alimentos de forno

#### Informação Geral

- Recomendamos a utilização dos acessórios do produto para um bom desempenho de cozedura. Se for utilizar recipientes de cozinha externos, deve preferir loiça escura, resistente ao calor e anti-aderente.
- Se for recomendado o pré-aquecimento na tabela de cozedura, assegurar que coloca os seus alimentos no forno após o pré-aquecimento.
- Se vai cozinhar usando recipientes de cozinha na grelha, deve colocar os mesmos no meio da grelha e não junto da parede traseira.
- Todos os materiais usados para fazer bolos devem estar limpos e à temperatura ambiente.
- O estado da cozedura dos produtos pode variar dependendo da quantidade de alimentos e do tamanho dos recipientes.
- Formas em metal, cerâmica e vidro aumentam o tempo de cozedura e as superfícies inferiores dos alimentos de pastelaria não ficam tostados uniformemente.
- Se estiver a usar papel vegetal, pode ser observada um ligeiro acastanhado na superfície inferior dos alimentos. Nesta situação, poderá ter de aumentar o período da cozedura em aproximadamente 10 minutos.
- Os valores especificados na tabela de cozedura são determinados em resultado dos testes realizados nos

nossos laboratórios. Os valores adequados para si podem ser diferentes destes valores.

- Colocar os seus alimentos na prateleira apropriada recomendada na tabela de cozedura. Considerar a prateleira inferior do forno como a prateleira 1.
- Cozinhar os pratos recomendados na tabela de cozedura com um único tabuleiro.

#### Dicas para fazer bolos

- Se o bolo for demasiado seco, aumentar a temperatura em 10 °C e encurtar o tempo de cozedura.
- Se o bolo for húmido, usar uma pequena quantidade de líquido e diminuir a temperatura em 10 °C.
- Se a parte superior do bolo estiver queimada, colocar o mesmo na prateleira mais inferior, baixar a temperatura e aumentar o tempo de cozedura. Se a parte superior do bolo estiver queimada, coloque-a numa prateleira inferior, diminua a temperatura e aumente o tempo de cozimento.
- Se a parte interior do bolo estiver bem cozida, mas o exterior está pegajoso, usar menos líquido, diminuir a temperatura e aumentar o tempo de cozedura.

#### Dicas para pastelaria

- Se a massa de pastelaria for demasiado seca, aumentar a temperatura em 10 °C e encurtar o tempo de cozedura. Humidificar as folhas de massa com um molho que consiste numa mistura de leite, óleo, ovo e iogurte.
- Se os produtos de pastelaria ficarem cozidos lentamente, assegurar que a espessura dos mesmos preparados por si não excedem o tabuleiro.
- Se os produtos de pastelaria ficarem dourados à superfície para a base não estiver cozida, assegurar que a quantidade de molho que vai usar para os mesmos não é demasiada na base. Para que fiquem ainda mais dourados,

deve tentar espalhar uniformemente o molho entre as folhas de massa e os produtos de pastelaria.

- Cozer os seus produtos de pastelaria na posição e na temperatura apropriadas conforme a tabela de cozedura. Se a

base continuar a não estar suficientemente dourada, colocar a mesma na prateleira inferior para a cozedura seguinte.

### Tabela de cozedura para bolos e alimentos de forno

Alimentos	Acessório a ser usado	Função de funcionamento	Posicionamento da prateleira	Temperatura (°C)	Tempo de cozedura (mín) (aprox.)
Bolo no tabuleiro	Tabuleiro normal *	Aquecimento superior e inferior	3	180	30 ... 45
Bolo na forma	Forma para bolo na grelha de arame de aço **	Aquecimento superior e inferior	2	180	30 ... 40
Bolos pequenos	Tabuleiro normal *	Aquecimento superior e inferior	3	160	25 ... 35
Pão-de-ló	Forma redonda para bolos, 26 cm de diâmetro com grampo na grelha de arame de aço **	Aquecimento superior e inferior	2	160	30 ... 40
Biscoito	Tabuleiro para produtos de pastelaria *	Aquecimento superior e inferior	3	170	25 ... 40
Massa	Tabuleiro normal *	Aquecimento superior e inferior	2	200	30 ... 45
Pão	Tabuleiro normal *	Aquecimento superior e inferior	2	200	20 ... 35
Pão integral	Tabuleiro normal *	Aquecimento superior e inferior	3	200	30 ... 45
Lasanha	Recipiente retangular em metal/vidro na grelha de arame de aço **	Aquecimento superior e inferior	2 ou 3	200	30 ... 45
Tarte de maçã	Forma redonda de metal preto, 20 cm de diâmetro na grelha de arame de aço **	Aquecimento superior e inferior	2	180	50 - 70
Pizza	Tabuleiro normal *	Aquecimento superior e inferior	2	200 - 220	10 - 20

Pré-aquecimento recomendado para todos os alimentos

\*Estes acessórios podem não estar incluídos com o produto.

\*\*Estes acessórios não estão incluídos com o seu produto. São acessórios que existem no mercado.



## 6.1.2 Carne, peixe e aves

### Os pontos chave do grelhador

- Temperar os mesmos com sumo de limão e pimenta antes de cozinhar frango, peru e peças grandes inteiras de carne irá permitir um melhor desempenho da cozedura.
- Leva 15 a 30 minutos mais a cozinhar carne com osso do que fritar em filetes.
- Tem de calcular cerca de 4 ou 5 minutos do tempo de cozedura por centímetro de espessura da carne.
- Depois de o tempo de cozedura ter terminado, deixar a carne no forno durante cerca de 10 minutos. O suco da carne é melhor distribuído para a carne frita e não é libertado quando a carne é cortada.
- O peixe deve ser colocado numa prateleira num nível médio ou baixo num prato resistente ao calor.
- Cozinhar os pratos recomendados na tabela de cozedura com um único tabuleiro.

### Tabela de cozedura para carne, peixe e aves

Alimentos	Acessório a ser usado	Função de funcionamento	Posicionamento da prateleira	Temperatura (°C)	Tempo de cozedura (mín) (aprox.)
Bife (inteiro) / Assar (1 kg)	Tabuleiro normal *	Aquecimento superior e inferior	3	15 mins. 250/ max, depois 180 ... 190	60 ... 80
Pernil de borrego (1,5-2 kg)	Tabuleiro normal *	Aquecimento superior e inferior	3	15 mins. 250/ max, depois 170	110 ... 120
Frango frito (1,8-2 kg)	Grelha de arame de aço * Colocar um tabuleiro numa prateleira inferior	Aquecimento superior e inferior	2	15 mins. 250/ max, depois 190	60 ... 80
Peru (5,5 kg)	Tabuleiro normal *	Aquecimento superior e inferior	1	25 mins. 250/ max, depois 180 ... 190	150 ... 210
Peixe	Grelha de arame de aço * Colocar um tabuleiro numa prateleira inferior	Aquecimento superior e inferior	3	200	20 ... 30

Pré-aquecimento recomendado para todos os alimentos

\*Estes acessórios podem não estar incluídos com o produto.

\*\*Estes acessórios não estão incluídos com o seu produto. São acessórios que existem no mercado.

## 6.1.3 Grelhador

Carne vermelha, peixe e carne de aves ficará rapidamente dourada quando grelhada, fica com uma crosta maravilhosa e não fica seca. Carnes em filetes, carnes no espeto, salsichas bem como vegetais suculentos (tomates, cebolas, etc.) são particularmente adequados para grelhar.

### Advertências gerais

- Alimentos não adequados para grelhar e que podem provocar um risco de incêndio. Grelhar apenas alimentos que sejam adequados para fogo intenso do grelhador. Do mesmo modo, não colocar os alimentos demasiado afastados na parte de trás do grelhador. Esta é a zona mais quente e e os alimentos muito gordos podem incendiar-se.

- **Fechar a porta do forno enquanto estiver a grelhar. Nunca grelhar com a porta do forno aberta. As superfícies quentes podem provocar queimaduras!**
- Dependendo da espessura das peças a serem grelhadas, os tempos de cozedura dados na tabela podem variar.

### Os pontos chave do grelhador

- Preparar os alimentos para grelhar com espessura e peso semelhantes tanto quanto possível.
- Colocar as peças a serem grelhadas na grelha ou no tabuleiro de arame do grelhador distribuindo as mesmas sem exceder as dimensões no aquecedor.
- Deslizar a grelha ou o tabuleiro do grelhador para o nível pretendido no forno. Se estiver a cozinhar numa grelha, deslizar o tabuleiro do forno para a prateleira mais em baixo para recolher as gorduras. O tabuleiro do forno que vai deslizar deve estar dimensionado para cobrir toda a área do grelhador. Este tabuleiro pode não estar incluído com o produto. Colocar um pouco de água no tabuleiro do forno para uma limpeza mais fácil.

### Mesa do grelhador

Alimentos	Acessório a ser usado	Posicionamento da prateleira	Temperatura (°C)	Tempo de cozedura (mín) (aprox.)
Peixe	Grelha de arame de aço	4 - 5	250	20 ... 25
Pedaços de galinha	Grelha de arame de aço	4 - 5	250	25 ... 35
Almôndega (vitela) - 12 quantidade	Grelha de arame de aço	4	250	20 ... 30
Costeletas de borrego	Grelha de arame de aço	4 - 5	250	20 ... 25
Bife - (cubos de carne)	Grelha de arame de aço	4 - 5	250	25 ... 30
Costeletas de vitela	Grelha de arame de aço	4 - 5	250	25 ... 30
Gratinado de vegetais	Grelha de arame de aço	4 - 5	220	20 ... 30
Pão torrado	Grelha de arame de aço	4	250	1 - 4

É recomendado pré-aquecer durante 5 minutos para todos os alimentos grelhados.

Rodar as peças dos alimentos após 1/2 do tempo total para o grelhado.

#### 6.1.4 Testar os alimentos

- Os alimentos nesta tabela de cozedura são preparados de acordo com a norma EN 60350-1 para facilitar o teste do produto para fins de controlo.
- Cozinhar os pratos recomendados na tabela de cozedura com um único tabuleiro.

## Tabela de cozedura para alimentos de teste

Alimentos	Acessório a ser usado	Função de funcionamento	Posicionamento da prateleira	Temperatura (°C)	Tempo de cozedura (mín) (aprox.)
Biscoito amanteigado (biscoito doce)	Tabuleiro normal *	Aquecimento superior e inferior	3	140	20 ... 30
Bolos pequenos	Tabuleiro normal *	Aquecimento superior e inferior	3	160	25 ... 35
Pão-de-ló	Forma redonda para bolos, 26 cm de diâmetro com grampo na grelha de arame de aço **	Aquecimento superior e inferior	2	160	30 ... 40
Tarte de maçã	Forma redonda de metal preto, 20 cm de diâmetro na grelha de arame de aço **	Aquecimento superior e inferior	2	180	50 - 70

Pré-aquecimento recomendado para todos os alimentos

\*Estes acessórios podem não estar incluídos com o produto.

\*\*Estes acessórios não estão incluídos com o seu produto. São acessórios que existem no mercado.

## Grelhador

Alimentos	Acessório a ser usado	Posicionamento da prateleira	Temperatura (°C)	Tempo de cozedura (mín) (aprox.)
Almôndega (vitela) - 12 quantidade	Grelha de arame de aço	4	250	20 ... 30
Pão torrado	Grelha de arame de aço	4	250	1 - 4

É recomendado pré-aquecer durante 5 minutos para todos os alimentos grelhados.

Rodar as peças dos alimentos após 1/2 do tempo total para o grelhado.

## 7 Manutenção e limpeza

### 7.1 Informações gerais de limpeza

#### Advertências gerais

- Deixar que o produto arrefeça antes de iniciar a limpeza do mesmo. As superfícies quentes podem provocar queimaduras!
- Não aplicar detergentes sobre as superfícies quentes. Isto pode originar manchas permanentes.
- O produto deve ser completamente limpo e seco após cada utilização. Portanto, os resíduos de alimentos são facilmente limpos e é evitado que estes resíduos se queimem quando o produto for usado novamente mais tarde.

Portanto, a vida útil do aparelho estende-se e diminuem os problemas frequentemente enfrentados.

- Não usar aparelhos de limpeza a vapor para limpar o aparelho.
- Alguns detergentes ou soluções de limpeza podem provocar danos na superfície. Os agentes de limpeza inadequados são: lixívia, produtos de limpeza que contenham amoníaco, ácido ou cloreto, produtos de limpeza a vapor, agentes de desincrustação, tira-nódoas e ferrugem, produtos de limpeza abrasivos (produtos de limpeza em creme, pó de limpeza, creme de limpeza,

esfregão abrasivo e de raspagem, palha de aço, esponjas, panos de limpeza com sujidade e resíduos de detergente).

- Não é necessário material de limpeza especial na limpeza feita após cada utilização. Limpar o produto usando um detergente para a loiça, água morna e uma pano macio ou esponja e secar o mesmo com um pano seco.
- Assegurar que limpa totalmente qualquer líquido que permaneça depois da limpeza e limpar imediatamente quaisquer salpicos de alimentos ocorridos durante a cozedura.
- Não lave nenhum componente do seu aparelho na máquina de lavar louça, salvo indicação em contrário no manual do usuário.

### **Inox - Superfícies em aço inoxidável**

- Não usar soluções de limpeza ácidas ou que contenham cloro para limpar as superfícies de aço-inox e as pegas.
- A superfície de aço inoxidável-inox pode mudar de cor com o tempo. Isto é normal. Após cada utilização, limpar com um detergente adequado para as superfícies em inox ou aço inoxidável.
- Limpar com um pano macio embebido e detergente líquido adequado para superfícies em inox, tendo o cuidado de limpar num único sentido.
- Remover de imediato as manchas de calcário, óleo, amidos e proteínas nas superfícies de vidro e de inox . As manchas podem enferrujar quando permanecerem por longos períodos de tempo.
- Os pulverizadores de limpeza/aplicados na superfície deve ser limpa imediatamente. As soluções de limpeza abrasivas sobre a superfície fazem com que a superfície fique branca.

### **Superfícies esmaltadas**

- O forno tem de arrefecer antes da limpeza na zona de cozedura. A limpeza das superfícies quentes irá criar tanto um risco de incêndio como danos nas superfícies esmaltadas.

- Após cada utilização, limpar as superfícies esmaltadas usando um detergente para a loiça, água morna e uma pano macio ou esponja e secar as mesmas com um pano seco.
- Se o seu produto tiver a função de limpeza fácil a vapor, pode fazer esse tipo de limpeza para sujidade ligeira e não permanente. (Consultar “Limpeza fácil a vapor [▶ 30]”).
- Para manchas difíceis, pode-se usar o produto de limpeza de forno e grelhas recomendado no sítio web da marca do seu produto e uma esponja de limpeza que não risque. Não usar um produto de limpeza de fornos exterior..

### **Superfícies catalíticas**

- As paredes laterais na zona de cozedura podem apenas ser revestidas com paredes de esmalte ou catalíticas. Varia de acordo com o modelo.
- As paredes catalíticas têm uma cor mate clara e uma superfície porosa. As paredes catalíticas do forno não devem ser limpas.
- As superfícies absorvem o óleo graças à sua estrutura porosa e começam a brilhar quando a superfície está saturada com óleo, neste caso é recomendado substituir as mesmas.

### **Superfícies de vidro**

- Quando da limpeza das superfícies de vidro, não usar raspadores de metal rijos e materiais de limpeza abrasivos. Podem danificar a superfície de vidro.
- Limpar o aparelho usando um detergente para a loiça, água morna e uma pano de microfibra específico para superfícies de vidro e secar o mesmo com um pano seco de microfibra.
- Se após a limpeza ainda existir detergente residual, deve limpar o mesmo com água fria e secar com um pano de microfibra limpo e seco. Os resíduos do detergente residual podem danificar a superfície de vidro da próxima vez que for utilizada.

- Em circunstância alguma os resíduos secos na superfície de vidro devem ser limpos com facas de serrilha, palha de aço ou utensílios semelhantes para raspar.
- Pode remover as manchas de calcário (manchas amarelas) na superfície de vidro com soluções descalcificadoras existentes no mercado, com uma solução descalcificante como vinagre ou sumo de limão.
- Se a superfície estiver muito suja, aplicar a solução de limpeza sobre a mancha com uma esponja e aguardar o tempo necessário para que a mesma atue devidamente. Nunca limpar a superfície de vidro com um pano húmido.
- As descolorações e as manchas na superfície de vidro são normais e não podem ser consideradas defeitos.

#### **Peças em plástico e superfícies pintadas**

- Limpar as peças de plástico e as superfícies pintadas usando um detergente para a loiça, água morna e uma pano macio ou esponja e secar os mesmos com um pano seco.
- Não usar raspadores de metal rijo ou soluções de limpeza abrasivas. Pode danificar as superfícies.
- Assegurar que as juntas dos componentes do produto não são deixadas húmidas e com detergente. Caso contrário, pode ocorrer corrosão nestas juntas.

#### **7.2 Limpar os acessórios**

Não colocar os acessórios do produto na máquina de lavar loiça exceto se contrariamente indicado no manual do utilizador.

#### **7.3 Limpar o painel de controlo**

- Quando limpar os painéis com o botão de controlo, deve limpar o painel e os botões com um pano macio humedecido e secar com um pano seco. Não remover os botões e os vedantes que se

encontram por baixo para limpar o painel. O painel de controlo e os botões podem ficar danificados.

- Enquanto estiver a limpar os painéis de inox com o botão de controlo, não usar soluções de limpeza para inox em volta dos botões. Os indicadores em volta do botão podem ser apagados.
- Limpar os painéis tácteis de controlo com um pano macio humedecido e secar com um pano seco. Se o seu produto estiver equipado com a função de bloqueio de teclas, deve definir o mesmo antes de iniciar a limpeza do painel de controlo. Caso contrário, pode ocorrer uma deteção incorreta nas teclas.

#### **7.4 Limpar o interior do forno (zona de cozedura)**

Seguir os passos de limpeza descritos na secção "Informação geral de limpeza" de acordo com os tipos de superfície no seu forno.

##### **Limpar as paredes laterais do forno.**

As paredes laterais na zona de cozedura podem apenas ser revestidas com paredes de esmalte ou catalíticas. Varia de acordo com o modelo. Se existir uma parede catalítica, consultar a secção "Superfícies catalíticas" para informação.

Se o seu produto for um modelo de prateleira de arame de aço, remover as mesmas antes da limpeza das paredes laterais. Depois completar a limpeza conforme descrito na secção "Informação geral de limpeza" de acordo com os tipos de superfície da parede lateral.

##### **Para remover as prateleiras laterais em arame de aço:**

1. Remover a parte frontal da prateleira em arame de aço puxando a mesma na parede lateral na direção oposta.
2. Puxar a prateleira de arame de aço em direção a si para a remover totalmente.

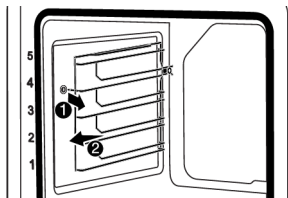

3. Para voltar a colocar as prateleiras, devem ser repetidos os procedimentos aplicados quando removeu as mesmas a partir do fim para o princípio, respetivamente.

### 7.5 Limpeza fácil a vapor

Isto permite limpar facilmente a sujidade (não permanecendo por muito tempo) que é amolecida pelo vapor dentro do forno e pelas gotas de água condensadas nas superfícies internas do forno.

1. Retirar todos os acessórios do forno.
2. Adicionar 500 ml de água no tabuleiro do forno e colocar o tabuleiro na segunda prateleira do forno.

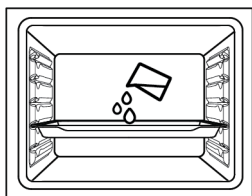

3. Colocar o forno no modo de limpeza fácil a vapor e deixar funcionar a 100 °C durante 15 minutos.

Abrir a porta imediatamente e limpar as superfícies interiores do forno com uma esponja ou pano humedecido. Será libertado vapor quando abrir a porta. Isto pode provocar um risco de queimaduras. Deve ser tido cuidado quando abrir a porta. Para sujidade difícil, limpar o produto usando um detergente para a loiça, água morna e um pano macio ou esponja e secar o mesmo com um pano seco.



Na função de limpeza a vapor fácil, espera-se que a água adicionada evapore e condense no interior do forno e na porta do forno para amaciar a sujidade leve formada em seu forno. A condensação formada na porta do forno pode pingar quando a porta do forno for aberta. Assim que abrir a porta do forno, limpar a condensação.

(Variam dependendo do modelo do produto. Pode não estar disponíveis no seu produto.) Após a condensação dentro do forno, pode ocorrer poça ou humidade na conduta por baixo do forno. Após a utilização, limpar este tubo da conduta com um pano humedecido e secar.

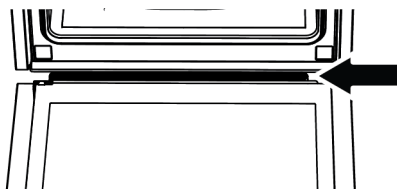

### 7.6 Limpar a porta do forno

Pode remover a porta do forno e os vidros da porta para os limpar. Como remover as portas e janelas é explicado nas secções “Remover a porta do forno” e “Remover os vidros interiores da porta”. Depois de remover os vidros interiores, limpar os mesmos usando um detergente para a loiça, água morna e uma pano macio ou esponja e secar os mesmos com um pano seco. Para os resíduos de calcário que se possam formar no vidro da porta, limpar o vidro com vinagre e enxaguar.



Não usar produtos de limpeza abrasivos, raspadores metálicos, materiais de lâ de aço ou lixívia para limpar a porta do forno e o vidro.

#### Remover a porta do forno

1. Abrir a porta do forno.

2. Abrir os cliques na cavidade da dobradiça da porta frontal no lado direito e esquerdo premindo para baixo conforme mostrado na imagem.
3. Os tipos de dobradiças variam para os tipos (A), (B), (C) conforme o modelo do produto. As imagens seguintes mostram como abrir cada tipo de dobradiça.
4. Dobradiça tipo (A) está disponível nos tipos de porta normal.

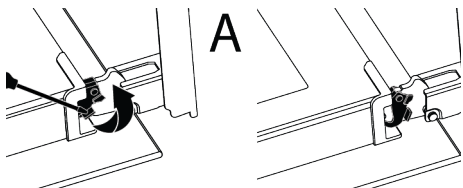

5. Dobradiça tipo (B) está disponível nos tipos de porta de abertura suave.

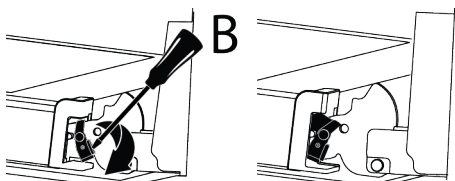

6. Dobradiça tipo (C) está disponível nos tipos de porta de abertura/fecho suave.

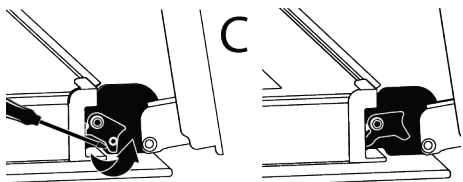

7. Colocar a porta do forno numa posição de meio aberta.

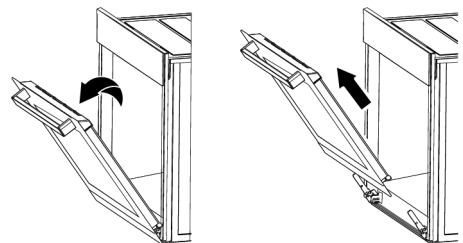

8. Puxar a +porta removida para cima para a libertar das dobradiças da direita e da esquerda e remover a mesma.



Para voltar a colocar a porta, devem ser repetidos os procedimentos aplicados quando removeu a mesma a partir do fim para o princípio, respetivamente. Quando instalar a porta, assegurar que fecha os cliques na cavidade da dobradiça.

## 7.7 Remover o vidro interior da porta do forno

O vidro interior da porta frontal do produto pode ser removido para limpeza.

1. Abrir a porta do forno.
2. Puxar em direção a si, o componente de plástico, encaixado na secção superior da porta frontal, premindo simultaneamente nos pontos de pressão de ambos os lados do componente e remova o mesmo.

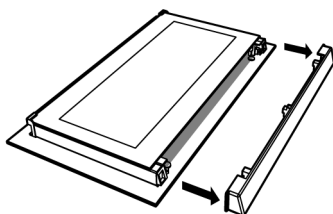
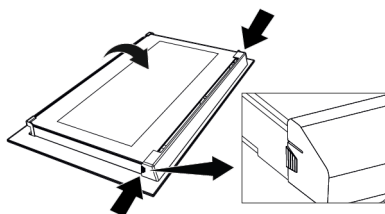

3. Conforme mostrado na figura, levantar suavemente o vidro interior (1) em direção a 'A' e depois remover o mesmo puxando em direção a 'B'.

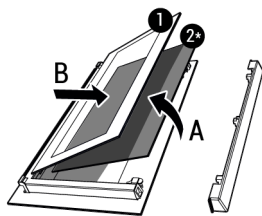

- 1 Vidro interior      2\* Vidro interior (pode não estar disponíveis no seu produto)

- Se o seu produto tiver um vidro interior (2), repita o mesmo processo para o remover (2).
- O primeiro passo de remontagem da porta é voltar a colocar o vidro interior (2). Colocar o rebordo cinzelado do vidro de encontro ao rebordo cinzelado da entrada em plástico. (Se o seu produto tiver um vidro interior) O vidro interior (2) tem de ser encaixado à entrada em plástico o mais perto possível do vidro mais interior (1).
- Enquanto estiver a voltar a montar o vidro mais interior (1), deve prestar atenção para colocar o lado impresso do vidro no vidro interior. É importante colocar os cantos inferiores dos vidros mais interiores (1) para se ajustarem às entradas inferiores em plástico.
- Empurrar o componente em plástico em direção à estrutura até ser ouvido o com de um "clique".

## 7.8 Limpar a lâmpada do forno

Na eventualidade de uma porta de vidro da lâmpada do forno na área de cozedura ficar suja; limpar com detergente de lavar a loiça, água morna e um pano macio ou esponja e secar com um pano seco. No caso de a lâmpada não funcionar, pode substituir a mesma seguindo os passos na secção seguinte.

### Limpar a lâmpada do forno

#### Advertências gerais

- Para evitar o risco de choque elétrico antes de substituir a lâmpada do forno, desligar o produto e deixar que o forno arrefeça. As superfícies quentes podem provocar queimaduras!
- O forno é alimentado por uma lâmpada incandescente com menos de 40 W, menos de 60 mm na altura, menos de 30 mm no diâmetro ou por uma lâmpada de halogénio com tomadas G9 com menos de 60 W de potência. As lâmpadas são adequadas para funcionar e temperaturas superiores a 300°C. As lâmpadas do forno encontram-se disponíveis numa Assistência Autorizada ou através de técnicos credenciados. Este produto contém, uma lâmpada de classe energética G.
- A posição da lâmpada pode diferir da que é mostrada na imagem.
- A lâmpada usada neste produto não é adequada para usar na iluminação doméstica. A finalidade desta lâmpada é ajudar o utilizador a ver os produtos alimentares.
- As lâmpadas usadas neste produto devem suportar condições físicas extremas tal como temperaturas superiores a 50 °C.

#### Se o seu forno tiver uma lâmpada redonda.

- Desligar o produto da eletricidade.
- Remover a tampa de vidro rodando a mesma no sentido anti-horário.



- Se a lâmpada do forno for do tipo (A) mostrado na figura abaixo, rodar a lâmpada do forno conforme mostrado na figura e substituir a mesma por outra nova. Se for um modelo do tipo (B), puxar a mesma para fora como mostrado na figura e substituí-la por uma outra nova.



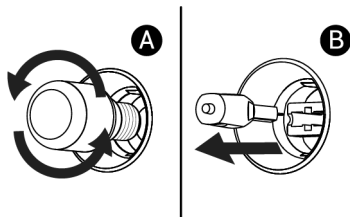

4. Voltar a colocar a tampa de vidro.

**Se o seu forno tiver uma lâmpada quadrada.**

1. Desligar o produto da eletricidade.
2. Remover as prateleiras de arame de aço de acordo com a descrição.

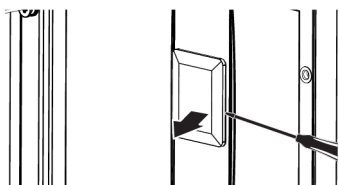

3. Levantar o vidro de proteção da lâmpada com uma chave de fendas. Remova o parafuso primeiro, se houver um parafuso na lâmpada quadrada do seu produto.
4. Se a lâmpada do forno for do tipo (A) mostrado na figura abaixo, rodar a lâmpada do forno conforme mostrado na figura e substituir a mesma por outra nova. Se for um modelo do tipo (B), puxar a mesma para fora como mostrado na figura e substituí-la por uma outra nova.

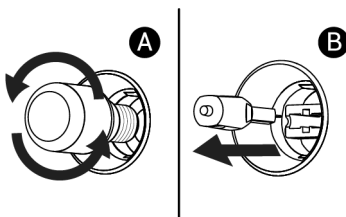

5. Voltar a colocar a tampa de vidro e as prateleiras de arame de aço.

## 8 Solução de problemas

Se o problema persistir após seguir as instruções desta seção, entre em contato com seu fornecedor ou um Serviço Autorizado. Nunca tente consertar seu produto por conta própria.

**O vapor é emanado enquanto o forno está funcionando.**

- É normal ver vapor durante a operação. >>> Isso não é um erro.

**Gotas de água aparecem durante o cozimento**

- O vapor gerado durante o cozimento condensa ao entrar em contato com as superfícies frias externas ao produto, podendo formar gotas de água. >>> Isso não é um erro.

**Sons de metal são ouvidos enquanto o produto está aquecendo e esfriando.**

- Peças de metal podem expandir e emitir sons quando aquecidas. >>> Isso não é um erro.

**O produto não funciona.**

- O fusível pode estar com defeito ou queimado. >>> Verifique os fusíveis na caixa de fusíveis. Troque-os se necessário ou reative-os.
- O aparelho pode não estar conectado à tomada (aterrada). >>> Verifique se o eletrodoméstico está conectado à tomada.
- (Se houver timer no seu eletrodoméstico) As teclas do painel de controle não funcionam. >>> Se o seu produto tiver um bloqueio de teclas, o bloqueio de teclas pode estar ativado, desative o bloqueio de teclas.

**A luz do forno não está acesa.**

- A lâmpada do forno pode estar com defeito. >>> Substitua a lâmpada do forno.

- Sem eletricidade. >>> Certifique-se de que a rede elétrica esteja funcionando e verifique os fusíveis na caixa de fusíveis. Troque os fusíveis se necessário ou reative-os.

#### **O forno não está aquecendo.**

- O forno pode não estar configurado para uma função de cozedura e/ou temperatura específica. >>> Defina o forno para uma função de cozimento e/ou temperatura específica.
- Para os modelos com timer, a hora não é definida. >>> Defina a hora.
- Sem eletricidade. >>> Certifique-se de que a rede elétrica esteja funcionando e verifique os fusíveis na caixa de fusíveis. Troque os fusíveis se necessário ou reative-os.



## Bun venit!

---

Stimate client,

Vă mulțumim că ați ales acest Beko produs. Dorim ca produsul dumneavoastră, fabricat cu tehnologie și la o calitate înaltă, să vă ofere o eficiență optimă. Prin urmare, citiți cu atenție acest manual și orice altă documentație furnizată, înainte de a utiliza produsul.

În conținutul de toate informațiile și avertismentele din manualul de utilizare. Astfel, vă protejați pe dumneavoastră și aparatul împotriva pericolelor care pot apărea.

Păstrați manualul de utilizare. Dacă transferați produsul altcuiva, transmiteți și manualul împreună cu acesta. Condițiile de garanție, metodele de utilizare și depanare pentru produsul dumneavoastră sunt furnizate în acest manual.

### Simbolurile și descrierea acestora în manualul de utilizare:



Pericole care pot provoca vătămarea sau decesul.



Informații importante și sfaturi utile de utilizare.



Citiți manualul de utilizare!



Avertizare suprafață fierbinte.

**NOTIFICAR** Pericole care pot provoca defectarea produsului sau compromiterea mediului acestuia.

E

**Arçelik A.Ş.**

Karaağaç caddesi No:2-6  
34445 Sütlüce/Istanbul/TURKEY

Made in TURKEY

## Cuprins

<b>1 Instrucțiuni de siguranță .....</b>	<b>38</b>		
1.1 Utilizarea destinată.....	38		
1.2 Siguran a copiilor, a persoanelor vulnerabile și a animalelor de companie.....	39		
1.3 Siguran ă electrică.....	40		
1.4 Siguran a transportului.....	41		
1.5 Siguran a instalării.....	42		
1.6 Siguran a utilizării.....	43		
1.7 Avertismente privind temperatura .....	43		
1.8 Utilizarea accesoriilor.....	44		
1.9 Siguran a gătitului .....	44		
1.10 Siguran a legată de între inere și cură are .....	46		
<b>2 Instrucțiuni privind protecția mediului .....</b>	<b>46</b>		
2.1 Directiva deșeurilor.....	46		
2.1.1 Conformitatea cu Directiva DEEE și eliminarea deșeurilor...	46		
2.2 Informa iile de pe ambalaj.....	46		
2.3 Recomandări pentru economisirea energiei .....	46		
<b>3 Produsul dumneavoastră.....</b>	<b>48</b>		
3.1 Prezentarea produsului .....	48		
3.2 Panoul de control al aparatului, introducere și utilizare.....	48		
3.2.1 Panoul de control .....	49		
3.2.2 Prezentarea panoului de control al produsului .....	49		
3.3 Func iile de operare a cuptorului .	49		
3.4 Accesoriile produsului.....	50		
3.5 Utilizarea accesoriilor produsului	51		
3.6 Specifica ii tehnice.....	53		
<b>4 Prima utilizare .....</b>	<b>54</b>		
4.1 Curățarea inițială .....	54		
<b>5 Utilizarea cuptorului .....</b>	<b>54</b>		
5.1 Informa ii generale pentru utilizarea cuptorului.....	54		
5.2 Func ionarea unită ii de control a cuptorului .....	54		
<b>6 Informații generale privind coacerea .....</b>	<b>56</b>		
6.1 Avertismente generale privind coacerea în cuptor.....	56		
6.1.1 Produse de patiserie și mâncare la cuptor.....	56		
6.1.2 Carne, pește și pui.....	58		
6.1.3 Grătar.....	59		
6.1.4 Alimente de test .....	60		
<b>7 Întreținerea și curățarea .....</b>	<b>61</b>		
7.1 Informa ii generale privind cură area .....	61		
7.2 Accesorii de curățare .....	62		
7.3 Cură area panoului de control .....	62		
7.4 Cură area interiorului cuptorului (zona de coacere).....	63		
7.5 Cură area ușoară cu abur (Easy Steam Cleaning) .....	63		
7.6 Cură area ușii cuptorului.....	64		
7.7 Îndepărtarea geamului interior al ușii cuptorului .....	65		
7.8 Cură area lămpii cuptorului .....	65		
<b>8 Depanare.....</b>	<b>66</b>		



## 1 Instrucțiuni de siguranță

RO

- Această secțiune include instrucțiunile de siguranță necesare pentru a preveni pericolele de vătămare corporală sau daunele materiale.
- În cazul în care produsul este predat unei alte persoane în scopuri personale sau pentru utilizare la mâna a doua, trebuie furnizate, de asemenea, manualul de utilizare, etichetele produsului și alte documente și piese relevante.
- Compania noastră nu răspunde de daunele care pot să apară dacă aceste instrucțiuni nu sunt respectate.
- Nerespectarea acestor instrucțiuni anulează orice garanție.
- Lucrările de instalare și reparare trebuie întotdeauna efectuate de către producător, serviciul autorizat sau o persoană pe care societatea importatoare o desemnează.
- folosiți numai piese de schimb și accesorii originale.
- Nu reparați și nu înlocuiți nicio componentă a produsului decât dacă este specificat în mod clar în manualul de utilizare.
- Nu realizați modificări tehnice ale produsului.



### 1.1 Utilizarea destinată

- Acest produs este proiectat pentru utilizare domestică. Nu este adecvat pentru uz comercial.
- Nu folosiți produsul în grădini, pe balcoane sau alte medii în aer liber. Acest produs este destinat utilizării în gospodării și în bucătăriile personalului din magazine, birouri și alte spații de lucru.
- **AVERTISMENT:** Acest produs trebuie utilizat exclusiv în scopul gătitului. Nu trebuie folosit în alte scopuri, cum ar fi încălzirea unei încăperi.
- Cuptorul poate fi folosit pentru decongelare, coacere, frigere și prepararea pe grătar a alimentelor.
- Acest produs nu trebuie utilizat pentru încălzirea farfuriilor, uscarea prin apă caldă a prosoapelor sau a hainelor pe mâner.

## 1.2 Siguranța copiilor, a persoanelor vulnerabile și a animalelor de companie



- Acest produs poate fi utilizat de copiii cu vârsta peste 8 ani și mai mari, precum și de persoane subdezvoltate din punct de vedere al abilităților fizice, senzoriale sau mentale sau fără experiență și cunoștințe, cu condiția supravegherii sau instruirii privind riscurile și utilizarea în condiții de siguranță a produsului.
- Nu permiteți copiilor să se joace cu aparatul. Curățați și întreținerea nu trebuie realizate de copii, decât dacă aceștia pot fi supravegheați.
- Acest produs nu trebuie utilizat de către persoane cu capacități fizică, senzorială sau mentală limitată (inclusiv copii), cu excepția cazului în care beneficiază de supraveghere sau primesc instrucțiunile necesare.
- Copiii trebuie supravegheați pentru a vă asigura că nu se joacă cu aparatul.
- Produsele electrice sunt periculoase pentru copii și animalele de companie. Nu lăsați copiii sau animalele de companie să se joace, să se cațere sau să pătrundă în interiorul aparatului.
- Nu așezați pe aparat obiecte la care copiii pot ajunge.
- **AVERTISMENT:** În timpul utilizării, suprafețele accesibile ale produsului se încălzesc. Nu lăsați copiii să stea în apropierea aparatului.
- Nu lăsați ambalajele la îndemâna copiilor. Există pericol de vătămare și sufocare.
- Atunci când ușa este deschisă, nu puneți obiecte grele pe aceasta și nu lăsați copiii să se așeze. Puteți provoca răsturnarea cuptorului sau deteriorarea balamalelor ușii.
- Înainte de a elimina produsele uzate și inutile:
  1. Deconectați fișa de alimentare și scoateți-o din priză.
  2. Întrerupeți cablul de alimentare și deconectați-l cu fișa de la produs.
  3. Luați măsuri de precauție pentru a împiedica copiii să intre în interiorul produsului.
  4. Nu permiteți copiilor să se joace cu produsul atunci când acesta se află în modul inactiv.

### 1.3 Siguranță electrică

- Conectați produsul la o priză împământată protejată de o siguranță corespunzătoare valorilor nominale indicate pe eticheta aparatului. Instalația de împământare trebuie realizată de un electrician calificat. Nu folosiți produsul fără împământare, în conformitate cu reglementările locale/nationale.
- Priza sau conexiunea electrică a aparatului trebuie să fie într-un loc ușor accesibil. Dacă acest lucru nu este posibil, trebuie să existe un mecanism (siguranță, comutator, întrerupător cu cheie etc.) pe instalația electrică la care este conectat produsul, cu respectarea reglementărilor electrice și separarea tuturor polilor de rețea.
- Scoateți produsul din priză sau deconectați siguranța înainte de efectuarea depanării, între întreruperi și curățări.
- Conectați produsul la o priză care corespunde valorilor de tensiune și frecvență specificate pe eticheta aparatului.
- (În cazul în care produsul nu are un cablu de alimentare) utilizați numai cablul de conectare descris în secțiunea "Specificatii tehnice".
- Nu blocați cablul de alimentare dedesubtul și în spatele produsului. Nu așezați obiecte grele pe cablul de alimentare. Cablul de alimentare nu trebuie îndoit, strivit și nu trebuie să intre în contact cu nicio sursă de căldură.
- Asigurați-vă că nu este ciupit sau strivit cablul de alimentare în timp ce împingeți produsul la locul său, după proceduri de instalare sau curățare.
- Suprafața din spate a cuptorului devine fierbinte în timpul utilizării. Cablurile de alimentare nu trebuie să atingă suprafața posterioară a produsului. În caz contrar, ar putea fi deteriorat.
- Nu blocați cablurile electrice în ușa cuptorului și nu le treceți peste suprafețe care fierbinț. În caz contrar, izolarea cablului se poate topi și poate provoca incendii generate de scurtcircuit.
- Utilizați exclusiv cablul original. Nu utilizați cabluri tăiate sau deteriorate.



- Nu folosiți un prelungitor sau o priză multifuncțională pentru a utiliza produsul.
  - Contactați centrul de service autorizat sau importatorul pentru a utiliza adaptorul aprobat în cazurile în care este necesară utilizarea unui adaptor convertor (pentru tipul de fișă).
  - Contactați importatorul sau centrul de service autorizat în cazul în care lungimea liniei de alimentare este necorespunzătoare.
  - Sursele de alimentare portabile sau prizele multiple se pot supraîncălzi și pot lua foc. Păstrați fișele multiple și sursele de alimentare portabile departe de produs.
  - În cazul în care cablul de alimentare este deteriorat, acesta trebuie înlocuit de către producător, o unitate autorizată de service sau o persoană specificată de către compania importatoare, pentru a preveni posibilele pericole.
  - **AVERTISMENT:** Înainte de a înlocui becul cuptorului, asigurați-vă că deconectați produsul de la sursa de alimentare, pentru a evita riscul de electrocutare.
- Deconectați produsul sau dezactivați siguranța, de la panoul de siguranțe.
- Dacă produsul dvs. are un cablu de alimentare și un ștecher:
- Nu introduceți niciodată ștecherul produsului într-o priză ruptă, slăbită sau scoasă din priză. Asigurați-vă că ștecherul este introdus complet în priză. În caz contrar, conexiunile se pot supraîncălzi și pot cauza un incendiu.
  - Evitați introducerea dispozitivului în prize care sunt unse, necurăte sau potențial expuse la apă (cum ar fi cele din apropierea unui blat de lucru, de unde poate intra apă). În caz contrar, există riscul de scurtcircuit și electrocutare.
  - Nu atingeți priza cu mâinile umele!
  - Scoateți ștecherul din priză înând cont mai degrabă de corpul ștecherului decât cablul în sine.



#### 1.4 Siguranța transportului

- Deconectați aparatul de la rețeaua de alimentare înainte de transportare.

- Aparatul este voluminos și greu, este necesară transportarea de către două persoane.
- Nu utilizați ușa și/sau mânerul pentru a transporta sau deplasa produsul.
- Nu așezați obiecte pe aparat. Transportați aparatul în poziție verticală.
- Atunci când trebuie să transportați aparatul, înfășurați-l cu material de ambalare cu bule sau carton gros și lipiți-l cu bandă adezivă. Prindeți bine părțile mobile ale produsului pentru a preveni deteriorarea.
- Înainte de a instala produsul, verificați dacă acesta a fost deteriorat după transport. În caz de deteriorare, contactați importatorul sau centrul de service autorizat.
- Înainte de instalarea produsului, verificați dacă există daune. Nu instalați produsul dacă este deteriorat.
- Evitați utilizarea oricăror materiale termoizolante pentru a acoperi interiorul mobilierului unde produsul va fi instalat.
- Lumina directă a soarelui și sursele de căldură, cum ar fi încălzitoarele electrice sau cu gaz, nu trebuie să existe în zona în care este instalat produsul.
- Păstrați deschise împrejmirile tuturor conductelor de ventilație.
- Pentru a evita supraîncălzirea, instalarea produsului nu trebuie să se facă în spatele unor capace decorative.
- În cazul în care în spatele zonei de instalare destinată produsului se află un furtun/tub de gaz sau o conductă de apă din plastic, este obligatoriu să se garanteze că nu există niciun contact între produs și aceste conducte de utilitate. În caz contrar, furtunul/tubul poate fi strivit.
- În cazul în care în spatele locului unde va fi instalat produsul există o priză, trebuie

### 1.5 Siguranța instalării

- Înainte de a începe instalarea, deconectați linia de alimentare la care va fi conectat produsul prin dezactivarea siguranței.
- Purtați întotdeauna mănuși de protecție, în timpul transportului și instalării. În caz contrar, există riscul de rănire din cauza marginilor ascuțite!

să vă asigurați că produsul nu intră în contact cu priza și nici cu ștecherul conectat la priză.

## 1.6 Siguranța utilizării

- După fiecare utilizare asigurați-vă că aparatul este oprit.
- Dacă nu veți utiliza produsul pentru o perioadă lungă de timp, scoateți-l din priză sau opriți alimentarea de la cutia de siguranță.
- Nu utilizați produsul dacă acesta se defectează sau se deteriorează în timpul utilizării. Deconectați aparatul de la rețeaua de alimentare cu electricitate. Contactați importatorul sau centrul de service autorizat.
- Nu folosiți aparatul dacă geamul ușii frontale este demontat sau spart. În caz contrar, există riscul de rănire și de deteriorare a mediului.
- Nu călcați pe aparat sub nicio formă.
- Nu utilizați niciodată produsul atunci când judecata sau coordonarea dvs. este afectată de consumul de alcool și/sau droguri.

- Obiectele inflamabile nu trebuie păstrate în interiorul și în jurul zonei de gătit. În caz contrar, acestea pot provoca incendii.
- Nu folosiți mânerul cuptorului pentru uscarea prosoapelor. Atunci când folosiți produsul, nu atingeți pe mâner prosoape, mănuși sau materiale textile similare.
- Balamalele ușii produsului se mișcă la deschiderea și închiderea ușii și se pot bloca. Atunci când deschideți/închideți ușa, nu prindeți de partea cu balamalele.

## 1.7 Avertismente privind temperatura

- **AVERTISMENT:** Atunci când produsul este utilizat, produsul și părțile sale accesibile vor fi fierbinți. Procedați cu grijă pentru a evita atingerea produsului și a elementelor de încălzire. Copiii cu vârsta sub 8 ani trebuie să rămână departe de produs, cu excepția cazului în care sunt supravegheați în mod constant.
- Nu așezați materiale inflamabile/explozive în apropierea produsului,

deoarece suprafețele vor fi fierbinți în timpul funcționării acestuia.

- Păstrați distanță atunci când deschideți ușa cuptorului în timpul sau la sfârșitul gătitului. Aburul poate provoca arsuri ale mâinilor, feței și/sau ochilor.
- În timpul funcționării, produsul este fierbinte. Procedați cu grijă pentru a evita atingerea părților fierbinți, elementelor de încălzire din interiorul cuptorului.
- Purtați întotdeauna mănuși de cuptor rezistente la căldură atunci când manipulați produsul.

### 1.8 Utilizarea accesoriilor

- Este important ca grătarul și tava să fie amplasate corect pe rafturile de sârmă. Pentru informații detaliate, consultați secțiunea „**Utilizarea accesoriilor**”.
- Închideți ușa cuptorului după ce ați împins complet accesoriile în spațiul de gătit, în caz contrar acestea pot lovi geamul ușii și îl pot deteriora.

### 1.9 Siguranța gătitului

- Aveți grijă la utilizarea alcoolului în prepararea alimentelor. Alcoolul se evaporă la temperatură ridicată și poate provoca incendii prin aprindere atunci când intră în contact cu suprafețele fierbinți.
  - Reziduurile alimentare din zona de gătit, cum ar fi uleiul, se pot aprinde. Curățați aceste reziduuri înainte de a găti.
  - Pericol de intoxicație alimentară: Nu lăsați mâncarea la cuptor mai mult de o oră înainte și după gătit. În caz contrar, pot apărea toxii alimentare sau îmbolnăvirea.
  - Nu încălziți în cuptor conserve închise și borcane de sticlă. Presiunea ce se poate acumula în cutie/borcan poate cauza spargerea acestuia.
  - Nu așezați tăvi de copt, farfurii sau folie de aluminiu direct pe baza cuptorului. Căldura acumulată poate deteriora baza cuptorului.
- ineți cont de următoarele precauții atunci când folosiți hârtie pergament grasă sau materiale similare:

- Așeza i hârtia de copt într-un vas de gătit sau pe accesoriul cuptorului (tavă, grătar de sârmă etc.) cu mâncarea și introduce i în cuptorul preîncălzit.
- Pentru a preveni riscul de a atinge elementele de încălzire ale cuptorului și de a împiedica fluxul de aer cald, îndepărta i orice păr i de hârtie antigrăsime în exces care atârână de accesorii sau recipiente. Nu folosi i hârtia de copt la temperaturi mai mari decât temperatura maximă de utilizare specificată de producător pentru cuptor. Nu așeza i niciodată hârtie de copt pe fundul cuptorului.
- Nu o așeza i deasupra accesoriilor în timpul preîncălzirii.
- Apăsa i întotdeauna cu o farfurie sau un obiect similar pentru a împiedica materialul să se deplaseze din cauza circula iei aerului din interiorul cuptorului.
- Acoperi i numai suprafa a necesară din interiorul tăvii.
- După fiecare utilizare, tava trebuie cură ată, iar hârtia de copt sau alte materiale similare utilizate în tavă trebuie înlocuite. În caz contrar, lichidele care se scurg pe tavă pot produce fum sau chiar lua foc.
- Atunci când se deschide capacul produsului, se generează un flux de aer. Hârtia de copt poate intra în contact cu elementele de încălzire și se poate aprinde.
- Atunci când se utilizează un grătar pentru prăjire, pe grătarul inferior trebuie așezată o tavă. În caz contrar, uleiul alimentar și alte componente care se scurg pe fundul cuptorului pot crea fum gros și pot lua foc.
- Închide i ușa cuptorului în timpul utilizării grătarului. Suprafe ele fierbin i pot provoca arsuri!
- Alimentoele inadecvate pentru prepararea pe grătar prezintă pericol de incendiu. Pune i pe grătar doar alimente adecvate pentru frigerea la foc puternic, pe grătar. Nu așeza i alimentele prea departe, respectiv în partea din spate a grătarului. Aceasta este cea mai fierbinte zonă, iar alimentele cu un con inut mare de grăsime se pot aprinde.

## 1.10 Siguranța legată de întreținere și curățare

- Așteptați ca aparatul să se răcească, înainte de a-l curăța. Suprafețele fierbinți pot provoca arsuri!
- Nu spălați niciodată aparatul pulverizând sau turnând apă pe acesta! Există risc de electrocutare!

- Nu utilizați dispozitive de curățare cu abur pentru a curăța aparatul, deoarece acest lucru poate provoca șocuri electrice.
- Nu folosiți produse de curățare abrazive dure, instrumente metalice ascuțite, burete de sârmă sau înălbitor pentru a curăța geamul ușii din față a cuptorului. Aceste materiale pot provoca zgârierea și spargerea suprafețelor din sticlă.

## 2 Instrucțiuni privind protecția mediului

### 2.1 Directiva deșeurilor

#### 2.1.1 Conformitatea cu Directiva DEEE și eliminarea deșeurilor

Acest produs este în conformitate cu Directiva UE privind WEEE (2012/19/UE). Produsul este prevăzut cu un simbol de clasificare pentru deșeurile de echipamente electrice și electronice (DEEE).



Acest produs a fost fabricat cu componente și materiale de înaltă calitate și care pot fi refolosite și sunt potrivite pentru reciclare. Prin urmare nu eliminați deșeurile de produs

împreună cu deșeurile menajere normale și alte deșeurile la sfârșitul duratei de viață a produsului. Predați-l la un punct de colectare pentru reciclarea echipamentelor electrice și electronice. Vă puteți interesa la administrația locală despre punctele de colectare. Eliminarea aparatului în mod corespunzător ajută la prevenirea consecințelor negative asupra mediului și sănătății umane.

#### Respectarea Directivei RoHS:

Produsul pe care l-ați achiziționat este în conformitate cu Directiva UE RoHS privind DEEE (2011/65/UE). Acesta nu conține materiale nocive și interzise specificate în Directivă.

### 2.2 Informațiile de pe ambalaj

Materialele de ambalare a produsului sunt fabricate din materiale reciclabile în conformitate cu Reglementările naționale privind mediul. Nu eliminați deșeurile rezultate din ambalaje împreună cu deșeurile menajere sau alte tipuri de deșeurile, duceți-le la punctele de colectare desemnate de autoritățile locale.

### 2.3 Recomandări pentru economisirea energiei

În conformitate cu UE 66/2014, informațiile despre eficiența energetică pot fi găsite pe chitanța produsului furnizată cu acesta.

Următoarele sugestii vă vor ajuta să folosiți produsul în mod ecologic și eficient din punct de vedere energetic:

- Decongelați alimentele congelate înainte de preparare.

- În cuptor, utilizați vase închise la culoare sau emailate, care transmit mai bine căldura.
- Dacă este specificat în rețetă sau manualul de utilizare, preîncălziți întotdeauna. Nu deschideți frecvent ușa cuptorului, în timpul coacerii.
- Opriți aparatul cu 5 până la 10 minute înainte de terminarea coacerii, pentru coacere prelungită. Puteți economisi până la 20% din energia electrică prin utilizarea căldurii reziduale.
- Încercați să preparați simultan mai multe feluri în cuptor. Puteți coace simultan, așezând două vase de gătit pe raftul de sârmă. În plus, dacă realizați coacerea felurilor unul după altul, economisiți energie, deoarece cuptorul nu pierde căldura.

## 3 Produsul dumneavoastră

### 3.1 Prezentarea produsului

RO

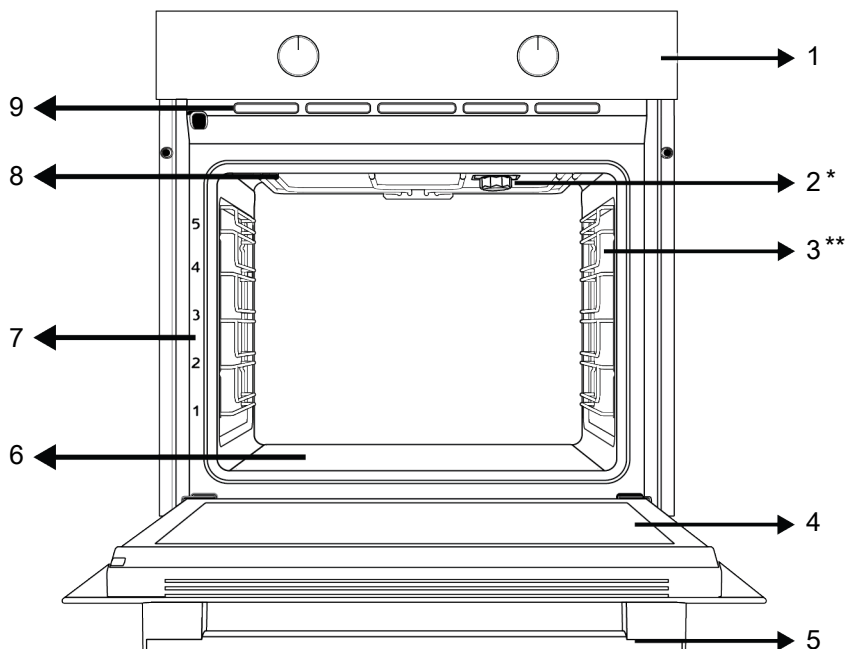

1 Panoul de control

3 Rafturi de sârmă

5 Mâner

7 Poziții de raft

9 Orificii de ventilare

2 Lampă

4 Ușă

6 Element de încălzire inferior (sub tava de oțel)

8 Încălzitor superior

\* Variază în funcție de model. Este posibil ca produsul dumneavoastră să nu fie prevăzut cu lampă, sau ca tipul și amplasarea lămpii să difere față de ilustrație.

\*\* Variază în funcție de model. Este posibil ca produsul dumneavoastră să nu fie prevăzut cu grilaje din sârmă. În imagine este prezentat ca exemplu un cuptor cu grilaj din sârmă.

### 3.2 Panoul de control al aparatului, introducere și utilizare

În această secțiune, puteți regăsi prezentarea generală și utilizările de bază ale panoului de control al aparatului. Pot exista diferențe la nivelul imaginilor și al unora dintre caracteristici în funcție de tipul produsului.



### 3.2.1 Panoul de control

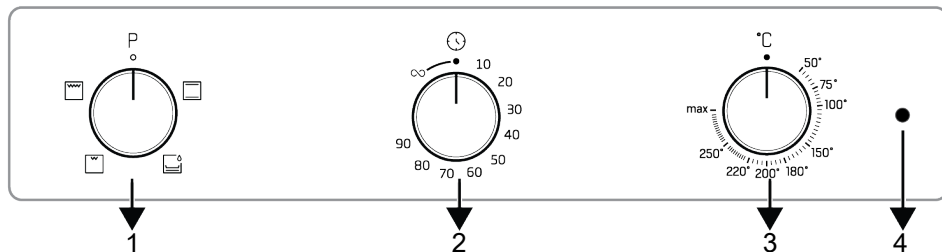

1 Buton de selectare func ie

3 Buton selectare temperatură

2 Temporizatorul

4 Lampa termostatului

Dacă sunt prevăzute butoane pentru controlul produsului dumneavoastră, în cazul unor modele aceste butoane ies în afară când sunt apăstate (butoane îngropate). Pentru a realiza setările cu aceste butoane, mai întâi apăsa i spre interior butonul relevant, apoi scoate i-l. După efectuarea reglajului, apăsa i butonul din nou și restabili i pozi ia.

### 3.2.2 Prezentarea panoului de control al produsului

#### Buton de selectare a func iei

Pute i selecta func iile de func ionare a cuptorului cu butonul de selectare a func iei. Roti i la stânga/dreapta din pozi ia închis (sus) pentru a selecta.

#### Buton selectare temperatură

Pute i selecta temperatura pe care dori i să o găti i cu butonul de temperatură. Roti i în sensul acelor de ceasornic din pozi ia închis (sus) pentru a selecta.

#### Indicator de temperatură interioară a cuptorului

Pute i în elege temperatura interioară a cuptorului din lampa de temperatură. Lampa termostatului se află pe panoul de





control. Lampa termostatului se aprinde când produsul începe să func ioneze, iar lampa termostatului se stinge când atinge temperatura setată. Când temperatura din interiorul cuptorului scade sub temperatura setată, lampa termostatului se aprinde din nou.

#### Temporizatorul

Pute i găti setând un anumit timp de gătit cu butonul cronometrului. Cifrele de pe butonul indică timpul de gătire aplicabil în minute. Simbolul ∞ indică o perioadă nedeterminată de gătire. Dacă seta i butonul pe simbolul ∞, pute i găti manual (după cum dori i) într-un timp nedeterminat.

### 3.3 Func iile de operare a cuptorului

În tabelul func iilor sunt prezentate func iile de operare pe care le pute i folosi pentru cuptorul dumneavoastră și temperaturile maximă și minimă care pot fi setate pentru aceste func ii. Ordinea modurilor de operare prezentată aici poate varia, în func ie de aranjamentul produsului dumneavoastră.

Simbol funcție	Descrierea funcției	Domeniu de temperatură (°C)	Descriere și utilizare
	Încălzire superioară și inferioară	*	Alimentele sunt încălzite de sus și de jos în același timp. Potrivit pentru prăjituri, produse de patiserie sau prăjituri și tocane în forme de copt. Gatirea se face cu o singura tava.
	Încălzire inferioară	*	Doar încălzirea de la partea de jos este activă. Este potrivită pentru alimentele care necesită rumenire în partea de jos. Această funcție trebuie folosită și pentru curățarea ușoară cu abur.
	Grătar inferior	*	Grătarul mic din plafonul cuptorului funcționează. Este potrivit pentru frigerea alimentelor de dimensiune mai mică.
	Grătar integral	*	Funcționează grătarul mare din plafonul cuptorului. Este potrivit pentru frigerea alimentelor de dimensiune mai mare.

\* Produsul dumneavoastră funcționează în intervalul de temperatură specificat pe butonul de temperatură.

### 3.4 Accesoriile produsului

Produsul dumneavoastră este prevăzut cu diverse accesorii. În această secțiune, sunt disponibile descrierea accesoriilor și descrierea modului corect de utilizare. Accesoriile furnizate diferă în funcție de modelul produsului. Este posibil să nu fie disponibile toate accesoriile descrise în manualul de utilizare pentru aparatul dumneavoastră.

 Tăvile în interiorul aparatului dumneavoastră pot fi deformate prin efectul temperaturii. Acest fapt nu are niciun efect asupra funcționării. Deformarea dispare atunci când tava este răcită.

#### Tavă standard

Se folosește pentru produse de patiserie, alimente congelate și prepararea alimentelor voluminoase.

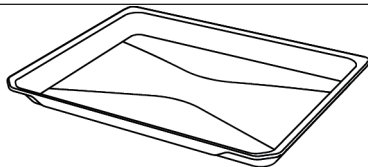

#### Grătar din sârmă

Se folosește pentru frigere sau amplasarea alimentelor care trebuie coapte, fripte sau înăbușite, pe raftul dorit.

În cazul modelelor cu rafturi din sârmă :

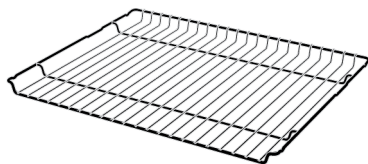

În cazul modelelor fără rafturi din sârmă :

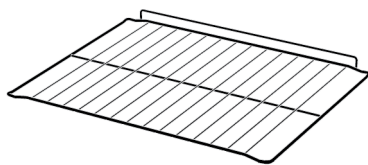

### 3.5 Utilizarea accesoriilor produsului

#### Rafturile de coacere

Există 5 niveluri de poziționare a rafturilor în zona de coacere. Puteți vedea, de asemenea, ordinea rafturilor cu ajutorul numerelor de pe cadrul frontal al cuptorului.

**În cazul modelelor cu rafturi din sârmă :**

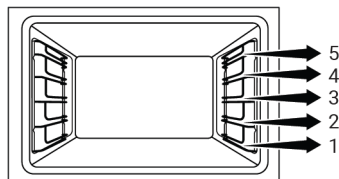

**În cazul modelelor fără rafturi din sârmă :**

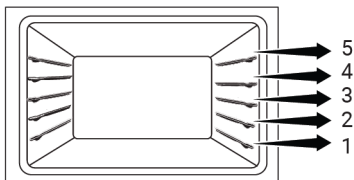

#### Amplasarea grătarelor de sârmă pe rafturile de coacere

**În cazul modelelor cu rafturi din sârmă :**

Este esențial să așezați în mod corespunzător grătarul de sârmă pe suporturile de sârmă laterale. Atunci când așezați grătarul de sârmă pe raftul dorit, secțiunea deschisă trebuie orientată spre partea din față. Pentru coacere mai bună, grătarul din sârmă trebuie fixat pe raft cu ajutorul opritorului. Aceasta nu trebuie să depășească opritorul, pentru a nu intra în contact cu peretele din spate al cuptorului.

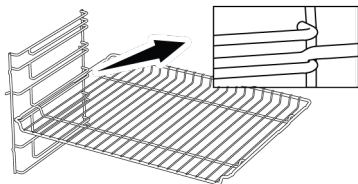

**În cazul modelelor fără rafturi din sârmă :**

Este esențial să așezați în mod corespunzător grătarul de sârmă pe suporturile de sârmă laterale. Grătarul de sârmă are o singură direcție, atunci când îl

așezați pe raft. Atunci când așezați grătarul de sârmă pe raftul dorit, secțiunea deschisă trebuie orientată spre partea din față.

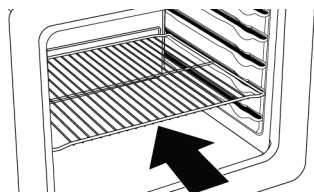

#### Așezarea tăvii pe rafturile de coacere

**În cazul modelelor cu rafturi din sârmă :**

Este esențial să așezați în mod corespunzător tăvile pe rafturile laterale de sârmă. Atunci când așezați tava pe raftul dorit, partea de prindere a acesteia trebuie orientată către partea din față. Pentru coacere mai bună, tava trebuie fixată pe raft cu ajutorul opritorului pe raftul din sârmă. Aceasta nu trebuie să depășească opritorul, pentru a nu intra în contact cu peretele din spate al cuptorului.

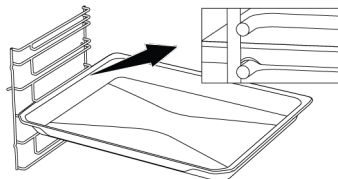

**În cazul modelelor fără rafturi din sârmă :**

Este esențial să așezați în mod corespunzător tăvile pe rafturi. Tava are o singură direcție, atunci când o așezați pe raft. Atunci când așezați tava pe raftul dorit, partea de prindere a acesteia trebuie orientată către partea din față.

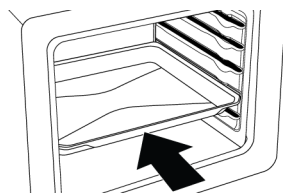

#### Funcția de oprire a grătarului din sârmă

Există o funcție de oprire care împiedică grătarul din sârmă să cadă de pe raftul din sârmă. Cu această funcție, puteți scoate mâncarea cu ușurință și în siguranță.

Atunci când îndepărtați grătarul din sârmă, îl puteți trage în față, până când acesta ajunge la opritor. Trebuie să trece peste opritor, pentru îndepărtare completă.

**În cazul modelelor cu rafturi din sârmă :**

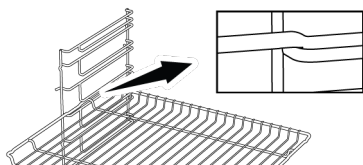

**În cazul modelelor fără rafturi din sârmă :**

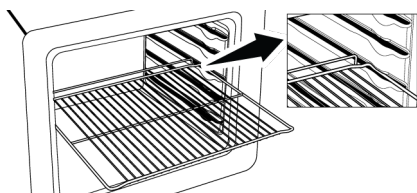

**Funcția de oprire a tăvii - În cazul modelelor cu rafturi din sârmă**

Există o funcție de oprire care împiedică tava să cadă de pe raftul din sârmă. Atunci când îndepărtați tava, eliberați-o de pe opritorul din spate și trageți spre dumneavoastră, până când ajunge în partea din față. Trebuie să trece peste opritor, pentru îndepărtare completă.

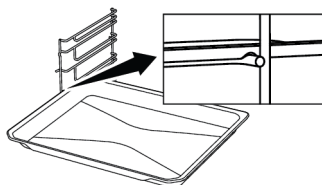

**Amplasarea corectă a grătarului și a tăvii pe șinele telescopice în cazul modelelor cu rafturi de sârmă și modele telescopice**

Datorită șinelor telescopice, tăvile sau grătarul din sârmă pot fi ușor instalate și îndepărtate. Atunci când folosiți tăvi și grătar din sârmă cu șina telescopică, trebuie să aveți grijă ca știfturile din față și spatele șinelor telescopice, să se sprijine de marginile grătarului și ale tăvii (așa cum este prezentat în imagine).

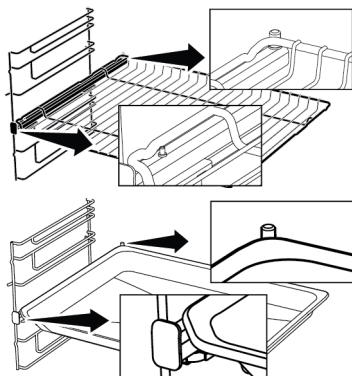

### 3.6 Specificații tehnice

RO

Specificații generale	
Dimensiuni exterioare ale produsului (înălțime/lățime/adâncime) (mm)	595 /594 /567
Dimensiuni instalare cuptor (înălțime/lățime/adâncime) (mm)	590-600 /560 /min. 550
Tensiune/frecvență	220-240 V ~; 50 Hz
Tip de cablu și secțiune folosită/potrivită pentru utilizarea cu produsul	min. H05VV-FG 3 x 1,5 mm <sup>2</sup>
Consum total de energie(kW)	2,3
Tip cuptor	Cuptor convențional

Noi nu de bază: Informațiile de pe eticheta energetică de pe cuptoarele electrice pentru utilizare casnică, furnizate în conformitate cu standardul EN 60350-1/IEC 60350-1. Valorile sunt determinate în încălzire superioară și inferioară sau (dacă există) încălzire inferioară/superioară asistată de ventilator, funcții cu sarcină standard.

Clasa de eficiență energetică este determinată în conformitate cu prioritizarea următoare, în funcție de existența sau nu a funcțiilor relevante pe acest produs. 1-Încălzire ventilator eco, 2-Încălzire ventilator, 3-Grătar inferior asistat de ventilator, 4-Încălzire superioară și inferioară.



Specificațiile tehnice pot fi modificate fără notificare prealabilă pentru a îmbunătăți calitatea produsului.



Imaginile din acest manual sunt schematic și este posibil să nu fie identice cu produsul dumneavoastră.



Valorile indicate pe etichetele produsului sau în documentația aferentă sunt obținute în condiții de laborator în conformitate cu standardele relevante. În funcție de condițiile operaționale și de mediul ale produsului, aceste valori pot varia.

## 4 Prima utilizare

Înainte de a începe să utilizați produsul, este recomandat să efectuați următoarele operațiuni, enumerate în secțiunile următoare.

### 4.1 Curățarea inițială

1. Îndepărtați toate materialele de ambalare.
2. Scoateți toate accesoriile din cuptor, furnizate împreună cu produsul.
3. Puneți în funcțiune produsul timp de 30 de minute, apoi opriți-l. Astfel, resturile și petele care pot fi rămase în cuptor în timpul coacerii sunt arse și curățate.
4. Atunci când folosiți produsul, selectați cea mai ridicată temperatură și funcția de operare pentru utilizarea tuturor elementelor de încălzire din aparatul dumneavoastră. A se vedea „Funcții de

operare ale cuptorului [▶ 49]”. Puteți afla modul de utilizare a cuptorului, în secțiunea următoare.

5. Așteptați răcirea cuptorului.
6. Ștergeți suprafețele produsului cu o cârpă umedă sau cu un burete și uscați cu o cârpă.

### Înainte de utilizarea accesoriilor:

Curățați și accesoriile pe care le scoateți din cuptor cu soluție de apă și detergent și cu un burete moale.

**AVIZ:** Unii detergenți sau agenți de curățare pot deteriora suprafața. Nu folosiți detergenți abrazivi, pulberi de curățare, creme de curățare sau obiecte ascuțite în timpul curățării.

**AVIZ:** În timpul primei utilizări, pentru câteva ore se poate degaja un ușor fum și miros. Este un fenomen normal și este suficient să asigurați buna ventilație pentru îndălăturare. Evitați inhalarea directă a fumului și mirosului emanat.

## 5 Utilizarea cuptorului

### 5.1 Informații generale pentru utilizarea cuptorului

**Ventilator de răcire (Variază în funcție de modelul produsului. Este posibil să nu fie disponibil pentru produsul dumneavoastră.)**

Aparatul este prevăzut cu un ventilator de răcire. Ventilatorul de răcire este activat automat, atunci când este necesar și răcește atât partea din față a produsului, cât și mobilierul. Acesta este dezactivat automat, la terminarea procesului de răcire. Aerul cald iese pe partea de sus a ușii cuptorului. Nu acoperiți aceste deschideri de ventilație cu nimic. În caz contrar, cuptorul se poate supraîncălzi. Ventilatorul de răcire continuă să funcționeze în timpul funcționării cuptorului sau după oprirea cuptorului (aproximativ 20-30 minute). Dacă gătiți programând cronometrul cuptorului, la

sfârșitul timpului de coacere, ventilatorul de răcire se dezactivează odată cu toate funcțiile. Durata de funcționare a ventilatorului de răcire nu poate fi determinată de utilizator. Acesta se activează și se oprește automat. Aceasta nu este o eroare.

### Lumina cuptorului

Becul cuptorului se aprinde, atunci când cuptorul începe coacerea. La unele modele, becul este aprins în timpul coacerii, în timp ce la unele modele se stinge după un anumit timp.

### 5.2 Funcționarea unității de control a cuptorului

#### Pornirea cuptorului

Atunci când selectați o funcție de utilizare cu care doriți să realizați coacerea cu butonul de selectare a funcției și setați o anumită temperatură cu ajutorul butonului

de temperatură, cuptorul începe să funcționeze. Pentru ca cuptorul să funcționeze, rotiți butonul temporizatorului până la un anumit timp de coacere sau până la simbolul "∞".

### Oprirea cuptorului

Puteți opri cuptorul prin aducerea butoanelor de selectare a funcțiilor, a temperaturii și a temporizatorului în poziția off (oprit) (sus).

### Coacerea manuală cu selectarea temperaturii și a funcției de operare a cuptorului

Puteți coace realizând controlul manual (prin comanda dumneavoastră) fără setarea timpului de coacere, selectând temperatura și funcția de operare specifice alimentelor dumneavoastră.



1. Selectați funcția de operare cu care doriți să realizați coacerea, cu butonul de selectare a funcției.
2. Setati temperatura la care doriți să coaceți, cu butonul de temperatură.
3. Răsuciți butonul cronometrului la simbolul „∞”.

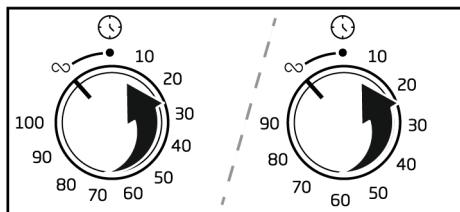

⇒ Cuptorul începe să funcționeze imediat la funcția și temperatura selectate, iar indicatorul luminos pentru termostat se aprinde. Atunci când temperatura din cuptor atinge valoarea dorită, indicatorul luminos al termostatului se va stinge. Cuptorul nu se va opri de la

sine după procesul de coacere.

Trebuie să controlați coacerea și să o dezactivați. Când procesul de coacere este finalizat, puteți opri cuptorul aducând butoanele de selectare a funcțiilor, temperatură și temporizator în poziția off (oprit) (sus).

### Coacerea prin setarea timpului de coacere;

Puteți opri automat cuptorul la sfârșitul timpului de coacere, selectând funcția de operare și funcția de operare specifice alimentelor dumneavoastră, și setând timpul de coacere pe cronometru.



1. Selectați funcția de operare cu care doriți să realizați coacerea, cu butonul de selectare a funcției.
2. Setati temperatura la care doriți să coaceți, cu butonul de temperatură.
3. Aduceți butonul cronometrului la timpul de coacere dorit.

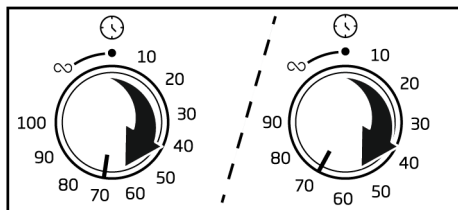

⇒ Cuptorul începe să funcționeze imediat la funcția și temperatura selectate, iar indicatorul luminos pentru termostat se aprinde. Atunci când temperatura din cuptor atinge valoarea dorită, indicatorul luminos al termostatului se va stinge.

4. Când timpul de coacere a expirat, butonul temporizatorului se va răsuci complet în sens invers acelor de

ceasornic. O avertizare sonoră indică faptul că timpul a expirat și cuptorul se oprește din coacere.

5. În cazul în care coacerea s-a încheiat, opri i cuptorul rotind butonul de selec ie a func ie i Butoane și butonul de temperatură în pozi ia off (oprit) (sus). Dacă dori i să continua i, răsuçiți încă o dată butonul temporizatorului până la

un anumit timp de coacere. Cuptorul va continua să func ioneze la func ia și temperatura setate.

### **Pentru a termina coacerea înainte de timpul stabil:**

1. Roti i butonul cronometrului în sens contrar acelor de ceasornic, până când atinge pozi ia off (oprit) (sus).
2. Opri i cuptorul rotind butonul de selec ie a func ie i Butoane și butonul de temperatură în pozi ia off (oprit) (sus).

## **6 Informații generale privind coacerea**

În această sec iune pute i găsi sfaturi pentru pregătirea și coacerea alimentelor dumneavoastră.

În plus, această sec iune descrie unele alimente testate de producători și setările cele mai adecvate pentru aceste alimente. Setările și accesoriile adecvate pentru aceste alimente sunt, de asemenea, indicate.

### **6.1 Avertismente generale privind coacerea în cuptor**

- Dacă deschide i ușa cuptorului în timpul sau după încheierea coacerii, se poate degaja abur fierbinte. Aburul poate provoca arsuri ale mâinilor, fe ei și/sau ochilor. Atunci când deschide i ușa cuptorului, păstra i distan a.
- Aburul intens generat în timpul coacerii poate forma picături de condens pe interiorul și exteriorul cuptorului și pe păr ile superioare ale mobilierului, datorită diferen ei de temperatură. Acesta este un eveniment fizic normal.
- Temperatura de coacere și valorile de timp indicate pentru alimente pot varia în func ie de re etă și cantitate. Din acest motiv, aceste valori sunt indicate sub formă de intervale.
- Îndepărta i întotdeauna accesoriile neutilizate din cuptor, înainte de începerea coacerii. Accesoriile rămase în cuptor pot împiedica prepararea alimentelor la valorile corecte.

- Pentru alimentele preparate conform re etei proprii, pute i consulta ca referin ă re etele similare indicate în tabelele de moduri de coacere.
- Folosirea accesoriilor furnizate vă asigură cele mai bune performan e de coacere. Respecta i întotdeauna avertismentele și informa iile furnizate de producător pentru vasele pe care urmează să le folosi i.
- Tăia i hâr tia de copt pe care o ve i folosi la gătit, la dimensiunile potrivite vasului de coacere. Dacă hâr tia de copt iese din vas, există riscul de ardere și aceasta poate afecta calitatea coacerii. Folosi i hâr tia de copt în intervalul de temperatură specificat.
- Pentru o performan ă bună de coacere, așeza i mâncarea pe raftul corect recomandat. Nu schimba i pozi ia pe raft în timpul coacerii.

### **6.1.1 Produse de patiserie și mâncare la cuptor**

#### **Informații generale**

- Vă recomandăm să folosi i accesoriile produsului, pentru o performan ă bună a coacerii. Dacă veți folosi un vas de bucătărie extern, alege i vasele de culoare închisă, care nu lipesc și rezistă la temperatură înaltă.
- Dacă se recomandă preîncălzirea în tabelul programelor de coacere, asigura i-vă că pune i mâncarea la cuptor după preîncălzire.



- Dacă veți găti folosind vase pe grătarul de sârmă, așezați vasul în mijlocul grătarului, nu lângă peretele din spate.
- Toate ingredientele utilizate la prepararea produselor de patiserie trebuie să fie proaspete și la temperatura camerei.
- Timpul de preparare a alimentelor poate varia, în funcție de cantitatea de alimente și mărimea vaselor de gătit.
- Formele din metal, ceramică și sticlă prelungesc timpul de coacere, iar suprafețele inferioare ale alimentelor de patiserie nu se rumenesc uniform.
- Dacă folosiți hârtie de copt, pe suprafața inferioară a alimentului poate fi sesizată o rumenire ușoară. În această situație, puteți extinde perioada de coacere cu aproximativ 10 minute.
- Valorile specificate în tabelele de coacere sunt determinate ca urmare a testelor efectuate în laboratoarele noastre. Valorile potrivite pentru dumneavoastră pot diferi de aceste valori.
- Așezați vasul pe raftul corespunzător recomandat în tabelul programelor de coacere. Luați ca referință raftul de jos al cuptorului, ca fiind raftul 1.
- Gătiți preparatele recomandate în vase de gătit pe o singură tavă.
- Dacă prăjitura este umedă, folosiți o cantitate mică de lichid, sau reduceți temperatura cu 10°C.
- Dacă partea de sus a prăjiturii este arsă, puneți pe raftul inferior, reduceți temperatura și creșteți timpul de coacere.
- Dacă prăjitura este coaptă în interior, dar exteriorul este lipicios, folosiți mai puțin lichid, reduceți temperatura și creșteți timpul de coacere.

### Ponturi pentru produsele de patiserie

- Dacă produsele de patiserie sunt prea uscate, creșteți temperatura cu aproximativ 10°C și reduceți timpul de coacere. Umeziți foile de aluat cu un sos preparat din lapte, ulei, ou și amestec de iaurt.
- Dacă produsele de patiserie se coc lent, asigurați-vă că acestea nu sunt atât de groase încât să se reverse peste marginea vasului.
- Dacă aluatul este rumenit la suprafață, dar partea inferioară este necoaptă, asigurați-vă că sosul nu se acumulează în cantitate prea mare la partea de jos a vasului. Pentru o rumenire uniformă, încercați să întindeți sosul uniform între foile de aluat și compoziție.
- Coaceți în poziția și la temperatura adecvată, conform tabelului de preparare. Dacă partea de jos nu este încă suficient de rumenită, așezați pe un raft inferior, la următoarea preparare.

### Sfaturi pentru coacerea prăjiturilor

- Dacă prăjitura este prea uscată, creșteți temperatura cu aproximativ 10°C și reduceți timpul de coacere.

### Tabel de gătit pentru produse de patiserie și mâncare la cuptor

Aliment	Accesorii de utilizare	Funcție utilizată	Poziție pe raft	Temperatură (°C)	Timp de coacere (min.) (aprox.)
Prăjitură la tavă	Tavă standard *	Încălzire superioară și inferioară	3	180	30 ... 45
Prăjitură în formă	Formă de copt pe grătar din sârmă **	Încălzire superioară și inferioară	2	180	30 ... 40
Torturi mici	Tavă standard *	Încălzire superioară și inferioară	3	160	25 ... 35

Aliment	Accesorii de utilizare	Funcție utilizată	Poziție pe raft	Temperatură (°C)	Timp de coacere (min.) (aprox.)
Prăjitură pandișpan	Formă rotundă cu clemă pentru prăjitură, diametru 26 cm, pe grătar din sârmă **	Încălzire superioară și inferioară	2	160	30 ... 40
Prăjitură	Tavă produse de patiserie *	Încălzire superioară și inferioară	3	170	25 ... 40
Produse de patiserie	Tavă standard *	Încălzire superioară și inferioară	2	200	30 ... 45
Chiflă	Tavă standard *	Încălzire superioară și inferioară	2	200	20 ... 35
Pâine întregă	Tavă standard *	Încălzire superioară și inferioară	3	200	30 ... 45
Lasagna	Vas de sticlă/ metalic dreptunghiular pe grătar de sârmă **	Încălzire superioară și inferioară	2 sau 3	200	30 ... 45
Plăcintă cu mere	Formă metalică neagră, diametru 20 cm, pe grătar din sârmă **	Încălzire superioară și inferioară	2	180	50 ... 70
Pizza	Tavă standard *	Încălzire superioară și inferioară	2	200 ... 220	10 ... 20

Pentru toate rețetele, se recomandă preîncălzirea.

\*Este posibil ca aceste accesorii să nu fie incluse în produsul dumneavoastră.

\*\*Aceste accesorii nu sunt incluse în produsul dumneavoastră. Acestea sunt accesorii disponibile în comerț.

## 6.1.2 Carne, pește și pui

### Indicații esențiale pentru prepararea pe grătar

- Condimentarea cu suc de lămâie și piper înainte de coacerea puiului, curcanului întreg și bucă ilor mari de carne, crește performanța de coacere.
- Sunt necesare între 15 și 30 de minute în plus, pentru a găti carnea cu os, decât pentru frigerea cărnii tăiată file.
- Luați în calcul aproximativ 4 până la 5 minute de timp de coacere per centimetru din grosimea cărnii.
- După expirarea timpului de coacere, lăsați carnea în cuptor timp de aproximativ 10 minute. Sucul cărnii este mai bine distribuit în timpul frigierii și nu se scurge, atunci când carnea este tăiată.
- Peștele trebuie așezat pe un raft mijlociu sau inferior, într-un vas rezistent termorezistent.
- Gătiți preparatele recomandate în vase de gătit pe o singură tavă.

## Tabel de gătit pentru carne, pește și pasăre

Aliment	Accesorii de utilizare	Funcție utilizată	Poziție pe raft	Temperatură (°C)	Timp de coacere (min.) (aprox.)
Friptură (bucată întreagă) / Carne de fript (1 kg)	Tavă standard *	Încălzire superioară și inferioară	3	15 min. 250/max, după 180 ... 190	60 ... 80
Pulpă de miel (1,5-2 kg)	Tavă standard *	Încălzire superioară și inferioară	3	15 min. 250/max, după 170	110 ... 120
Pui prăjit (1,8-2 kg)	Grătar din sârmă * Așezați o tavă pe un raft inferior.	Încălzire superioară și inferioară	2	15 min. 250/max, după 190	60 ... 80
Curcan (5,5 kg)	Tavă standard *	Încălzire superioară și inferioară	1	25 min. 250/max, după 180 ... 190	150 ... 210
Pește	Grătar din sârmă * Așezați o tavă pe un raft inferior.	Încălzire superioară și inferioară	3	200	20 ... 30

Pentru toate rețetele, se recomandă preîncălzirea.

\*Este posibil ca aceste accesorii să nu fie incluse în produsul dumneavoastră.

\*\*Aceste accesorii nu sunt incluse în produsul dumneavoastră. Acestea sunt accesorii disponibile în comerț.

### 6.1.3 Grătar

Carnea roșie, peștele și carnea de pasăre se rumenesc rapid atunci când sunt puse pe grătar, capătă o crustă frumoasă și nu se usucă. Carnea file, frigăruile, cârnații precum și legumele succulente (roșii, ceapă etc.) se pretează în mod deosebit pentru frigerea pe grătar.

#### Avertizări generale

- Alimentele inadecvate pentru prepararea pe grătar prezintă pericol de incendiu. Puneți pe grătar doar alimente adecvate pentru frigerea la foc puternic, pe grătar. De asemenea, nu așezați mâncarea prea departe, respectiv în partea din spate a grătarului. Aceasta este cea mai fierbinte zonă, iar alimentele cu un conținut mare de grăsime se pot aprinde.
- Închideți ușa cuptorului în timpul utilizării grătarului. Nu folosiți grătarul cu ușa deschisă. Suprafețele fierbinți pot provoca arsuri!**

#### Indicații esențiale pentru prepararea pe grătar

- Puneți pe grătar alimente de grosime și greutate pe cât posibil similare.
- Așezați alimentele pe care doriți să le preparați pe grătarul de sârmă sau în tava grătarului, așezându-le astfel încât să nu depășiți dimensiunile elementului de încălzire.
- În funcție de grosimea alimentelor de pe grătar, timpii de preparare indicați în tabel pot varia.
- Așezați grătarul de sârmă sau tava grătarului la nivelul dorit, în cuptor. Dacă frigeți pe grătar, introduceți tava cuptorului pe raftul inferior, pentru a colecta grăsimea scursă. Tava cuptorului pe care o veți introduce trebuie să fie dimensionată astfel încât să acopere întreaga zonă a grătarului. Este posibil ca această tavă să nu fie furnizată cu produsul. Pentru o curățare mai ușoară, turnați apă în tava cuptorului.

## Tabel de preparare la grătar

Aliment	Accesorii de utilizare	Poziție pe raft	Temperatură (°C)	Timp de coacere (min.) (aprox.)
Pește	Grătar din sârmă	4 - 5	250	20 ... 25
Bucăți de pui	Grătar din sârmă	4 - 5	250	25 ... 35
Chiftele (mânzat) - 12 cantitate	Grătar din sârmă	4	250	20 ... 30
Cotlet de miel	Grătar din sârmă	4 - 5	250	20 ... 25
Friptură - (Cuburi de carne)	Grătar din sârmă	4 - 5	250	25 ... 30
Cotlet de vițel	Grătar din sârmă	4 - 5	250	25 ... 30
Legume gratinate	Grătar din sârmă	4 - 5	220	20 ... 30
Pâine toast	Grătar din sârmă	4	250	1 ... 4

Se recomandă preîncălzirea timp de 5 minute, pentru toate alimentele coapte/fripte pe grătar.

Întoarceți mâncarea pe grătar, după scurgerea a 1/2 din timpul total de preparare.

### 6.1.4 Alimente de test

- Alimentele din acest tabel de preparare sunt pregătite conform standardului EN 60350-1, pentru a facilita testarea produsului pentru institutele de control.

- Gătiți preparatele recomandate în vase de gătit pe o singură tavă.

### Tabel de gătit pentru alimentele de încercare

Aliment	Accesorii de utilizare	Funcție utilizată	Poziție pe raft	Temperatură (°C)	Timp de coacere (min.) (aprox.)
Fursecuri (dulci)	Tavă standard *	Încălzire superioară și inferioară	3	140	20 ... 30
Torturi mici	Tavă standard *	Încălzire superioară și inferioară	3	160	25 ... 35
Prăjitură pandișpan	Formă rotundă cu clemă pentru prăjitură, diametru 26 cm, pe grătar din sârmă **	Încălzire superioară și inferioară	2	160	30 ... 40
Plăcintă cu mere	Formă metalică neagră, diametru 20 cm, pe grătar din sârmă **	Încălzire superioară și inferioară	2	180	50 ... 70

Pentru toate rețetele, se recomandă preîncălzirea.

\*Este posibil ca aceste accesorii să nu fie incluse în produsul dumneavoastră.

\*\*Aceste accesorii nu sunt incluse în produsul dumneavoastră. Acestea sunt accesorii disponibile în comerț.

## Grătar

Aliment	Accesoriu de utilizare	Poziție pe raft	Temperatură (°C)	Timp de coacere (min.) (aprox.)
Chiftele (mânzat) - 12 cantitate	Grătar din sârmă	4	250	20 ... 30
Pâine toast	Grătar din sârmă	4	250	1 ... 4

Se recomandă preîncălzirea timp de 5 minute, pentru toate alimentele coapte/fripte pe grătar.  
Întoarceți mâncarea pe grătar, după scurgerea a 1/2 din timpul total de preparare.

RO

## 7 Întreținerea și curățarea

### 7.1 Informații generale privind curățarea

#### Avertizări generale

- Așteptați ca aparatul să se răcească, înainte de a-l curăța. Suprafețele fierbinți pot provoca arsuri!
- Nu puneți detergent direct pe suprafețele fierbinți. Acest fapt poate cauza pete permanente.
- Produsul trebuie curățat și uscat bine după fiecare utilizare. În acest mod, resturile alimentare sunt curățate ușurință și este prevenită arderea acestora, atunci când produsul este utilizat din nou, mai târziu. În acest mod este prelungită durata de utilizare a aparatului iar frecvența problemelor este redusă.
- Nu folosiți aparate de curățare cu aburi, pentru curățare.
- Unii detergenți sau agenți de curățare deteriorează suprafața. Agenții de curățare inadecvați sunt: înalbitori, produse de curățare care conțin amoniac, acid sau clorură, produse de curățare cu abur, agenți de detartrare, agenți de îndepărtare a petelor și ruginii, produse de curățare abrazive (cremă de curățare, praf de curățare, cremă de degresare, perie abrazivă, sârmă, bureți, lavete de curățare murdare și cu reziduuri de detergent).
- Nu sunt necesare materiale speciale pentru curățarea după fiecare utilizare. Curățați aparatul cu detergent de vase, apă caldă și o cârpă moale sau un burete și uscați-l cu o cârpă uscată.

- Asigurați-vă că ștergeți complet lichidul rămas după curățare și curățați imediat orice stropi rămași în urma preparării alimentelor.
- Nu spălați niciodată componenta a aparatului dvs. în mașina de spălat vase, cu excepția cazului în care se specifică altfel în manualul de utilizare.

#### Inox - suprafețe inoxidabile

- Nu folosiți agenți de curățare care conțin acid sau clor, pentru curățarea suprafețelor și de inox sau de el inoxidabil și a mânerelor.
- Suprafețele inoxidabile sau din inox își pot schimba culoarea în timp. Acest fenomen este normal. După fiecare utilizare, curățați cu un detergent potrivit pentru suprafețe din el inoxidabil sau inox.
- Curățați cu o cârpă moale cu soluție de detergent lichid (care nu zgârie), având grijă să ștergeți într-o singură direcție.
- Îndepărtați petele de calcar, ulei, amidon, lapte și proteine de pe suprafețele de sticlă și inox imediat, fără întârziere. Petele se pot oxida în timp.
- Agenții de curățare pulverizate/aplicate pe suprafața trebuie curățate imediat. Agenții de curățare abrazivi lăsați pe suprafața fac ca suprafața să se decoloreze.

#### Suprafețe emailate

- Cuptorul trebuie să se răcească, înainte de curățarea zonei de coacere. Curățarea suprafețelor fierbinți va crea atât pericol de incendiu, cât și deteriorarea suprafețelor emailate.

- După utilizare, cură a i suprafe ele emailate cu detergent de vase, apă caldă și o cârpă moale sau burete, și usca i cu o cârpă uscată.
- Dacă aparatul dumneavoastră are o func ie de cură are ușoară cu abur, pute i realiza cură area ușoară cu abur în cazul murdăriei ușoare, neperistente. (Vezi "Curățarea ușoară cu abur (Easy Steam Cleaning) [► 63]".)
- Pentru pete dificile se poate utiliza un agent de cură are pentru cuptor și grătar, recomandat pe site-ul web al mărcii produsului, dar și bure i de sârmă care nu zgârie. Nu folosi i un produs extern de cură at cuptorul.

### Suprafețe catalitice

- Pere ii laterali din zona de preparare nu pot fi acoperi i decât cu vopsea de email sau strat catalitic. Acest aspect variază în func ie de model.
- Pere ii catalitici au o suprafa ă mată și poroasă ușoară. Pere ii catalitici ai cuptorului nu trebuie cură a i.
- Suprafe ele catalitice absorb ulei datorită structurii poroase și încep să strălucească atunci când suprafa a este saturată cu ulei, în acest caz se recomandă înlocuirea pieselor.

### Suprafețe de sticlă

- Atunci când cură a i suprafe e de sticlă, nu utiliza i instrumente metalice dure și materiale de cură are abrazive. Acestea pot deteriora suprafa a sticlei.
- Cură a i aparatul cu detergent de vase, apă caldă și o cârpă din microfibră specifică pentru suprafe e din sticlă și usca i-l cu o cârpă din microfibră.
- Dacă rămân urme de detergent după cură are, șterge i cu apă rece și usca i cu o cârpă curată și uscată din microfibră. Detergentul rezidual rămas poate deteriora ulterior suprafa a sticlei.
- În nicio situa ie, resturile uscate de pe suprafa a sticlei nu trebuie cură ate cu ite cu lama zim ată, burete de sârmă sau instrumente ascu ite similare.

- Pute i îndepărta petele de calcar (pete galbene) de pe suprafa a sticlei cu agentul de detartrare disponibil în comer , cu un agent de detartrare cum ar fi o etul sau suc de lămâie.
- Dacă suprafa a este foarte murdară, aplica i agentul de cură are pe suprafa ă cu un burete și aștepta i până când acesta va ac iona corespunzător. Apoi, cură a i suprafa a de sticlă cu o cârpă umedă.
- Decolorările și petele de pe suprafa a sticlei sunt normale și nu reprezintă defecte.

### Piese de plastic și suprafețe vopsite

- Cură a i păr ile de plastic și suprafe ele pictate cu detergent de vase, apă caldă și o cârpă moale sau un burete și usca i cu o cârpă uscată.
- Nu utiliza i instrumente metalice ascu ite și agen i de cură are abrazivi. Acestea pot deteriora suprafe ele.
- Asigura i-vă că îmbinările componentelor produsului nu sunt lăsate îmbibate cu detergent. În caz contrar, pe aceste îmbinări vor apărea urme de coroziune.

## 7.2 Accesorii de curățare

Nu pune i accesoriile produsului într-o mașina de spălat vase, cu excep ia cazului în care se specifică altfel în manualul de utilizare.

## 7.3 Curățarea panoului de control

- Atunci când cură a i panourile și butoanele, șterge i panoul și butoanele cu o cârpă moale, umedă și usca i cu o cârpă uscată. Nu îndepărta i butoanele și garniturile de dedesubt pentru a cură a panoul. Panoul de control și butoanele pot fi deteriorate.
- În timp ce cură a i panourile din inox cu butoane de control, nu utiliza i agent de cură are a inoxidului în jurul butoanelor. Indicatoarele din jurul butoanelor se pot șterge.

- Cură a i panourile de control tactile cu o cârpă moale umedă și usca i cu o cârpă uscată. Dacă produsul dumneavoastră este prevăzut cu o caracteristică de blocare a tastelor, seta i blocarea tastelor înainte de cură area panoului de control. În caz contrar, se pot produce detectări incorecte la nivelul tastelor.

#### 7.4 Curățarea interiorului cuptorului (zona de coacere)

Urma i instruc iunile de cură are descrise în sec iunea „Informa ii generale despre cură are” în func ie de tipurile suprafe elor din interiorul cuptorului.

##### Curățarea pereților laterali ai cuptorului

Pere ii laterali din zona de preparare nu pot fi acoperi i decât cu vopsea de email sau strat catalitic. Acest aspect variază în func ie de model. Dacă există un perete catalitic, consulta i sec iunea “Pereți catalitici” pentru informa ii.

Dacă aparatul dumneavoastră este un model cu rafturi din sârmă, scoate i rafturile înainte de a cură a pere ii laterali. Apoi, realiza i cură area așa cum este descris în sec iunea „Informa ii generale despre Informații curățarea generală func ie de tipul suprafe ei peretelui lateral.

##### Pentru a scoate rafturile laterale de sârmă:

1. Scoate i partea din fa ă a raftului de sârmă, trăgându-l către peretele lateral din partea opusă.
2. Trage i raftul de sârmă spre dumneavoastră, pentru a-l îndepărta complet.

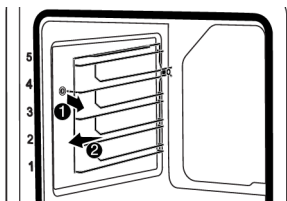

3. Pentru reasamblarea rafturilor, procedurile aplicate la îndepărtarea acestora trebuie repetate în ordinea inversă a etapelor.

#### 7.5 Curățarea ușoară cu abur (Easy Steam Cleaning)

Aceasta permite cură area murdăriei (care nu stă de mult timp) cu ușurin ă care este înmuiată de abur în interiorul cuptorului și de stropii de apă din condensul suprafe elor interioare.

1. Îndepărtați toate accesoriile din interiorul cuptorului.
2. Turna i 500 ml de apă în tavă și așeza i-o pe al doilea raft al cuptorului.

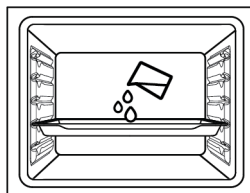

3. Seta i cuptorul la modul de funcționare „easy steam cleaning” și lăsa i să func ioneze la 100°C timp de 15 de minute.

Deschideți imediat ușa și ștergeți suprafața interioară a cuptorului cu un burete umed sau cu o cârpă. La deschiderea ușii va ieși abur. Pericol de arsuri. Deschide i cu aten ie ușa cuptorului. În cazul murdăriei dificile cură a i produsul cu detergent de vase, apă caldă și o cârpă moale sau un burete și usca i-l cu o cârpă uscată.

**i** În func ia de cură are ușoară cu abur, este de așteptat ca apa adăugată să se evaporeze și să formeze condens în interiorul cuptorului și pe ușa acestuia pentru înmuierea murdăriei ușoare ce s-a format în cuptor. Condensul format pe ușa cuptorului poate picura prin împrejur când ușa cuptorului este deschisă. De îndată ce deschide i ușa cuptorului, șterge i imediat condensul.

(Variază în funcție de modelul produsului. Este posibil să nu fie disponibil pentru produsul dumneavoastră.) () După

condensul din interiorul cuptorului, pot apărea băl i sau umezeală în canalul bazinului de sub cuptor. După utilizare, cură a i acest canal cu o cârpă umedă, apoi usca i-l.



## 7.6 Cură țarea uşii cuptorului

Pute i înde pãrta uşa cuptorului și geamurile uşii, pentru a le cură a. Modul înde pãr țării uşilor și geamurilor este explicat în sec iunile „Înde pãr țarea uşii cuptorului” și „Înde pãr țarea geamului interior al uşii”. După scoaterea geamurilor interioare ale uşii, cură a i-le cu detergent de vase, apă caldă și o cârpă moale sau burete, și usca i cu o cârpă uscată. Pentru înde pãr țarea reziduurilor de calcar ce se pot forma pe sticla cuptorului, șterge i sticla cu o et și limpezi i.



Nu folosi i produse de cură are abrazive dure, instrumente metalice ascu ite, burete de sãrmã sau î nãlbitor, pentru a cură a uşa și geamul cuptorului.

### Înde pãr țarea uşii cuptorului

1. Deschide i uşa cuptorului.
2. Deschide i clemele din soclul balamalei uşii din fa ă, la dreapta și la stânga, împingându-le în jos, așa cum se arată în figură.
3. Tipurile de balamale pot varia ca tipuri (A), (B), (C) în conformitate cu modelul produsului. Următoarele imagini prezintă cum se deschide fiecare tip de balama.
4. Balamaua de tip (A) este disponibilă pentru tipurile normale de uși.

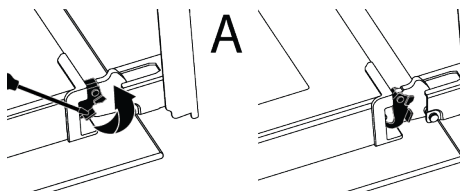

5. Balamaua de tip (B) este disponibilă pentru tipurile de uși cu amortizare.

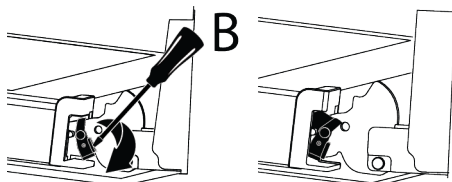

6. Balamaua de tip (C) este disponibilă pentru tipurile de uși cu închidere/deschidere cu amortizare.

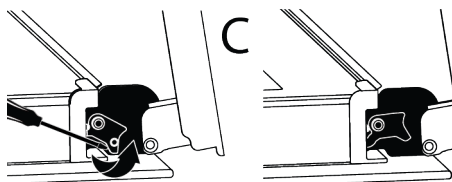

7. Pozi ționa i uşa cuptorului în pozi ție semi-deschisă.

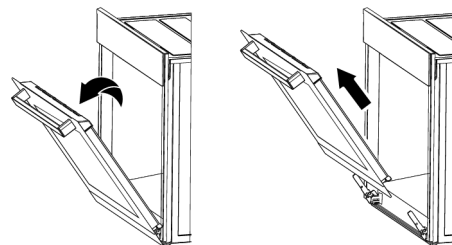

8. Trage i uşa detaşată î n sus, pentru a o elibera din balamalele din partea dreaptă și stângă și înde pãr țea i-o.



Pentru reataşarea uşii, procedurile aplicate la înde pãr țarea acesteia trebuie aplicate î n ordinea inversă a etapelor. Atunci când instala i uşa, asigura i-vă că î nchide i clemele de pe locaşul balamalei.



## 7.7 Îndepărtarea geamului interior al ușii cuptorului

Geamul interior al ușii din fața a aparatului poate fi îndepărtat pentru cură are.

1. Deschideți ușa cuptorului.
2. Trageți către dumneavoastră componenta de plastic, atașată pe seciunea superioară a ușii din fața, apăsând simultan pe punctele de presiune de pe ambele părți ale componentei și îndepărtați-o.

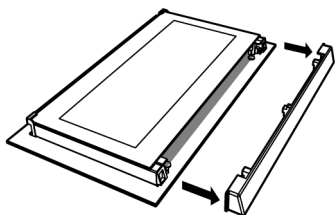
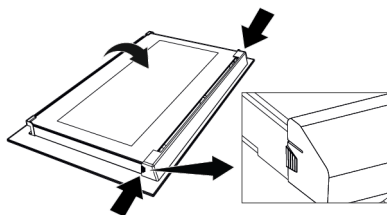

3. Așa cum se arată în figură, ridicați cu grijă geamul de la partea interioară (1) în direcția „A” apoi scoateți trăgând în direcția „B”.

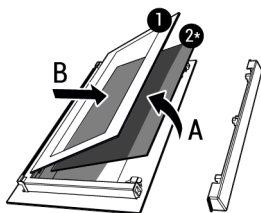

- 1 Geamul de la extrema interioară
- 2\* Geamul interior (Este posibil să nu fie disponibil pentru produsul dumneavoastră)

4. Dacă produsul dumneavoastră are geam interior (2), repetați procesul pentru detașarea acestuia (2).

5. Primul pas al reasamblării ușii este reasamblarea geamului interior (2). Așezați marginea țesută a geamului pe marginea țesută a fantei de plastic. (Dacă aparatul este prevăzut cu geam interior). Geamul interior (2) trebuie atașat la fanta de plastic cea mai apropiată de geamul cel mai din interior (1).
6. În timp ce reasamblați geamul de la interior (1), orientați partea imprimată a geamului către geamul dinspre interior. Este crucială așezarea colurilor inferioare ale geamului cel mai din interior (1) în fantele de plastic de la partea inferioară.
7. Apăsăți componenta de plastic în direcția cadrului, până când se aude un „clic”.

## 7.8 Curățarea lămpii cuptorului

În cazul în care ușa de sticlă a lămpii cuptorului din zona de preparare se murdărește; curățați cu detergent de vase, apă caldă și o cârpă moale sau un burete și uscați cu o cârpă uscată. În cazul defectării lămpii cuptorului, o puteți înlocui respectând instrucțiunile din secțiunile următoare.

### Înlocuirea lămpii cuptorului

#### Avertizări generale

- Pentru a evita riscul de electrocutare înainte de înlocuirea lămpii cuptorului, deconectați produsul și așteptați răcirea cuptorului. Suprafețele fierbinți pot provoca arsuri!
- Acest cuptor este alimentat de o lampă incandescentă cu mai puțin de 40 W, mai puțin de 60 mm înălțime, mai puțin de 30 mm diametru, sau o lampă cu halogen cu fișă G9 și putere mai mică de 60 W. Lămpile sunt potrivite pentru funcționare la temperaturi peste 300°C. Lămpile de cuptor sunt disponibile la unitățile autorizate de service sau la tehnicienii cu licență. Acest produs conține o lampă de clasă energetică G.

- Poziția lămpii poate să difere de cea indicată în imagine.
- Lampa folosită pentru acest aparat nu este adecvată pentru iluminatul încăperilor locuinței. Scopul acestei lămpi este să permită utilizatorului să supravegheze alimentele din interiorul cuptorului.
- Lămpile utilizate în acest aparat trebuie să reziste la condiții fizice extreme, cum ar fi temperaturi peste 50°C.

### În cazul în care cuptorul dumneavoastră este prevăzut cu o lampă rotundă,

1. Deconectați aparatul de la rețeaua de alimentare cu electricitate.
2. Scoateți capacul de sticlă, rotindu-l în sens invers acelor de ceasornic.



3. Dacă lampa cuptorului dumneavoastră este de tip (A), cum este prezentat în imaginea de mai jos, rotiți lampa cuptorului așa cum se arată în imagine și înlocuiți-o cu una nouă. Dacă este de tip (B), scoateți-o afară așa cum se arată în imagine și înlocuiți-o cu una nouă.

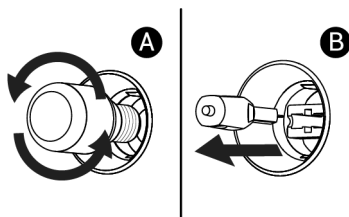

4. Repoziționați capacul de sticlă.

### În cazul în care cuptorul este prevăzut cu o lampă de formă pătrată,

1. Deconectați aparatul de la rețeaua de alimentare cu electricitate.
2. Scoateți rafturile de sârmă conform descrierii.

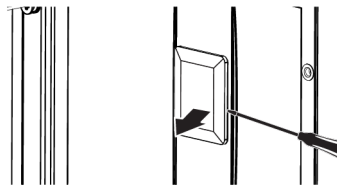

3. Ridicați capacul de sticlă de protecție al lămpii cu o șurubelniță. Scoateți mai întâi șurubul, dacă există un șurub pe lampa pătrată din produsul dvs.
4. Dacă lampa cuptorului dumneavoastră este de tip (A), cum este prezentat în imaginea de mai jos, rotiți lampa cuptorului așa cum se arată în imagine și înlocuiți-o cu una nouă. Dacă este de tip (B), scoateți-o afară așa cum se arată în imagine și înlocuiți-o cu una nouă.

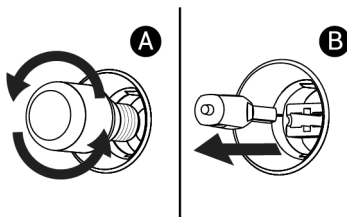

5. Repoziționați capacul de sticlă și rafturile de sârmă.

## 8 Depanare

Dacă problema persistă după ce ați urmat instrucțiunile din această secțiune, contactați comerciantul dumneavoastră sau un centru de service autorizat. Nu încercați niciodată să vă reparați singur produsul.

### În timp ce cuptorul este în funcțiune se emana abur.

- Este normal să vedeți vaporii în timpul funcționării. >>> Aceasta nu este o eroare.

### **În timpul coacerii apar stropi de apă**

- Aburul generat în timpul procesului de coacere produce condens în momentul atingerii suprafe elor reci din afara produsului și se pot forma stropi de apă. >>> Aceasta nu este o eroare.

### **În timp ce produsul se încălzește și răcește se aud zgomote metalice.**

- Piesele metalice se pot extinde și pot scoate sunete atunci când sunt încălzite. >>> Aceasta nu este o eroare.

### **Produsul nu funcționează.**

- Siguran a poate fi defectă sau arsă. >>> Verifica i siguran ele de la tabloul de siguran e. Schimba i-le dacă este necesar sau reactiva i-le.
- Aparatul nu poate fi conectat la priza (împământată). >>> Verificați dacă aparatul este conectat la priză.
- (Dacă aparatul are cronometru) Tastele de pe panoul de control nu funcționează. >>> Dacă produsul dumneavoastră este

prevăzut cu func ie de blocare a tastelor, este posibil ca această func ie să fie activată, dezactiva i blocarea tastelor.

### **Lumina cuptorului nu este pornită.**

- Este posibil ca lampa cuptorului să fie defectă. >>> Înlocui i lampa cuptorului.
- Fără curent electric >>> Asigura i-vă că re eua electrică este func ională și verifica i siguran ele de la tabloul de siguran e. Schimba i siguran ele dacă este necesar sau reactiva i-le.

### **Cuptorul nu încălzește.**

- Este posibil ca acesta să nu fie setat la o anumită func ie și/sau temperatură de coacere. >>> Seta i cuptorul la o anumită func ie și/sau temperatură de coacere.
- Pentru modele cu cronometru, ora nu este setată. >>> Seta i ora.
- Fără curent electric >>> Asigura i-vă că re eua electrică este func ională și verifica i siguran ele de la tabloul de siguran e. Schimba i siguran ele dacă este necesar sau reactiva i-le.

# Rețeaua de service Beko România

Sediul Central Service: Str. 13 Decembrie nr. 210, Găești, Jud. Dâmbovița

RO

Call Center

**\*9010**, număr apelabil din orice rețea

Programul de funcționare Call Center

Luni – Vineri: 08:30 - 20:00

Sâmbătă: 08:30 - 17:00

E-mail: service.ro@beko.com

Nr. Crt.	Județ	Reprezentanță	Adresa
1	ALBA	ALBA IULIA	B-dul Transilvaniei , bl 3EF6, spațiu comercial, nr 27
2	TELEORMAN	ALEXANDRIA	Str. Dunării, nr. 220, bl. BM2F, parter, spațiu comercial
3	ARAD	ARAD	Piața Arenei nr. 6, bl. E. sc. A, parter
4	BACĂU	BACĂU	Str. Energiei, nr. 39, sc. B, parter
5	MARAMUREȘ	BAIA MARE	B-dul Traian, nr. 12, Spațiu Comercial nr 1
6	BISTRIȚA	BISTRIȚA	Str. Constantin Roman Vivu, bl 1, sc D, parter
7	BOTOȘANI	BOTOȘANI	Calea Națională, Nr. 101, sc. B, parter, (spațiu comercial)
8	BRAȘOV	BRAȘOV	Str. Jepilor, nr. 2, bl. A8
9	BUCUREȘTI	BUCUREȘTI Decebal	Bulevardul Decebal, nr.18, bloc S4, sector 3
10	BUZĂU	BUZĂU	Str. Ion Băieșu, bl C2, parter
11	CLUJ	CLUJ-NAPOCA	Str Constantin Brâncuși, nr. 2
12	CONSTANȚA	CONSTANȚA	Șos. Mangaliei , nr. 93 , bl. S , parter
13	DOLJ	CRAIOVA	B-dul Decebal, nr. 53, bl. 38, sc. 1
14	HUNEDOARA	DEVA	B-dul 22 Decembrie, nr. 33, bl. 10
15	DÂMBOVIȚA	GĂEȘTI	Str. 1 Decembrie, nr. 24, bl. 64, sc. A, parter
16	GALAȚI	GALAȚI	Str. Constructorilor, Nr.7
17	IAȘI	IAȘI	Str. Sf. Lazăr, nr. 6, bl. Peneș Curcanul, parter
18	HARGHITA	MIERCUREA CIUC	Str. Pieșii, nr. 7, sc. D, S.C. nr 3
19	BIHOR	ORADEA	B-dul Dacia, nr. 54, bl.U4, spațiu comercial II
20	NEAMȚ	PIATRA NEAMȚ	Str. Iulian Antonescu, nr. 6, bl. T6, ap 16
21	ARGEȘ	PITEȘTI	B-dul Frații Golești, nr. 59, bl. S9c, sc. B, parter
22	PRAHOVA	PLOIEȘTI	Str. Gheorghe Doja, nr.15, bl. 35C, parter
23	CARAȘ-SEVERIN	REȘIȚA	Str. G.A. Petculescu, nr. 1, sc. 2, parter
24	VÂLCEA	RM. VÂLCEA	B-dul Tudor Vladimirescu, nr.32, bl. 5, parter
25	SATU MARE	SATU MARE	Str. Piața Soarelui, bl. UU18
26	SIBIU	SIBIU	Str. Fabricii, nr. 2, ap. spațiu comercial
27	OLT	SLATINA	B-dul Nicolae Titulescu, nr. 21
28	IALOMIȚA	SLOBOZIA	Aleea Tipografiei, nr. 1, bl. D1, sc. C , parter
29	SUCEAVA	SUCEAVA	Str. Mărășești, nr. 39A, bl.A12, sc. A, parter
30	DÂMBOVIȚA	TÂRGOVIȘTE	B-dul I.C. Bratianu, nr. 34, bl. D1C
31	GORJ	TÂRGU JIU	Str. 1 Decembrie 1918, bl. 67
32	MUREȘ	TÂRGU MUREȘ	Str. Campului, nr. 15
33	TIMIȘ	TIMIȘOARA	Str. St. O. Iosif, nr . 2, parter, SAD 2
34	TULCEA	TULCEA	Str. Babadag, nr 7, bl.3, sc. B, parter, ap. FN
35	MEHEDINȚI	TURNU SEVERIN	Str. Independenței, nr.39, Bloc KA2
36	VASLUI	VASLUI	Str. Republicii, bl. 367, sc. E, parter, spațiu comercial nr.4
37	SĂLAJ	ZALĂU	Str. Gheorghe Doja, nr. 91 , bl. D113



## Добро пожаловать!

---

Уважаемый покупатель,

Спасибо за выбор нашего продукта Веко. Мы хотим, чтобы ваше устройство, изготовленное с высоким качеством и технологией, приносило вам максимальную эффективность. Поэтому внимательно прочитайте данное руководство и любую другую документацию, предоставленную перед использованием изделия.

Учитывайте всю информацию и предупреждения, указанные в руководстве пользователя. Таким образом, вы защитите себя и свое устройство от потенциальных рисков. Храните руководство пользователя. Если вы передадите устройство другому лицу, не забудьте вручить и руководство. Условия гарантии, данные про использование и методы устранения неисправностей для вашего изделия приведены в данном руководстве.

### Символы и их описания в руководстве пользователя:



Опасность, способная привести к смерти или травме.



Важная информация и полезные советы по использованию.



Прочтите руководство пользователя.



Горячая поверхность.

**ПРИМЕ-  
ЧАНИЕ**

Опасность, способная привести к материальному ущербу устройства или окружающей среды.

**Производитель: компания Арчелик (Arcelik A.S.)  
Юридический адрес: Караач Джадесн № 2-6 34445  
Сютлюдже/Стамбул/Турция**

**Произведено в Турции**

## Содержание

<b>1 Инструкция по технике безопасности .....</b>	<b>72</b>
1.1 Использование по назначению .....	72
1.2 Безопасность детей, уязвимых людей и домашних животных ...	73
1.3 Электробезопасность .....	74
1.4 Безопасность при транспортировке .....	75
1.5 Меры безопасности во время монтажа .....	76
1.6 Безопасность использования ...	77
1.7 Предупреждения о температуре .....	77
1.8 Использование аксессуаров .....	78
1.9 Безопасность во время приготовления .....	78
1.10 Безопасность при выполнении технического обслуживания и очистки .....	79
<b>2 Руководство по окружающей среде .....</b>	<b>80</b>
2.1 Директива по отходам .....	80
2.1.1 Соответствие требованиям Директивы WEEE (директива ЕС об отходах электрического и электронного оборудования) и утилизация отработанного прибора .....	80
2.2 Информация об упаковочном материале .....	80
2.3 Советы по энергосбережению ..	80
<b>3 Ваш прибор .....</b>	<b>82</b>
3.1 Описание изделия .....	82
3.2 Принципы работы и использование панели управления устройства .....	82
3.2.1 Панель управления .....	83
3.2.2 Знакомство с панелью управления духовкой .....	83
3.3 Функциональные возможности духовки .....	83
3.4 Аксессуары для устройства .....	84
3.5 Использование аксессуаров устройства .....	84
3.6 Технические характеристики ....	87
<b>4 Первое использование .....</b>	<b>88</b>
4.1 Первичная очистка .....	88

<b>5 Использование духовки.....</b>	<b>88</b>
5.1 Общие сведения об использовании духовки .....	88
5.2 Работа блока управления духовкой .....	88
<b>6 Общая информация о выпечке. ..</b>	<b>90</b>
6.1 Общие предупреждения о выпечке в духовке .....	90
6.1.1 Выпечка и блюда в духовке ...	90
6.1.2 Мясо, Рыба и Птица .....	92
6.1.3 Гриль .....	93
6.1.4 Продукты для тестирования ..	94
<b>7 Техническое обслуживание и чистка .....</b>	<b>95</b>
7.1 Общая информация об очистке ..	95
7.2 Аксессуары для очистки .....	96
7.3 Очистка панели управления .....	96
7.4 Чистка внутренней части духовки (зоны приготовления) .....	97
7.5 Легкая паровая очистка .....	97
7.6 Очистка дверцы духовки .....	98
7.7 Снятие внутреннего стекла дверцы духовки .....	99
7.8 Чистка лампы духовки .....	99
<b>8 Устранение неполадок.....</b>	<b>101</b>

RU



## 1 Инструкция по технике безопасности

- Этот раздел содержит инструкции по технике безопасности, необходимые для предотвращения риска, получения травмы или материального ущерба.
- Если изделие передается кому-то еще для целей личного или последующего использования, необходимо также предоставить руководство пользователя, этикетки и другие соответствующие документы и детали.
- Наша компания не несет ответственности за ущерб, который может возникнуть в результате несоблюдения этих инструкций.
- В случае неисполнения данных инструкций гарантия аннулируется.
- Монтажные и ремонтные работы всегда должны выполняться производителем, уполномоченным сервисным центром или лицом, назначенным компанией-импортером.
- Используйте только оригинальные запасные части и аксессуары.
- Не ремонтируйте и не заменяйте какие-либо компоненты изделия, если это четко не указано в руководстве пользователя.
- Не вносите технических изменений в изделие.



### 1.1 Использование по назначению

- Данное изделие предназначено для домашнего использования. Продукт не пригоден для использования в коммерческих и иных целях.
- Не используйте продукт в садах, на балконах или на открытом воздухе. Этот продукт предназначен для использования в домашних условиях и на кухнях для персонала магазинов, офисов и других рабочих помещений.
- **ПРЕДУПРЕЖДЕНИЕ:** Данное устройство следует использовать только для приготовления пищи. Продукт не следует использовать для таких целей, как обогрев помещения.
- Духовка может использоваться для размораживания, выпекания, жарки и приготовления на гриле.
- Данное устройство не следует использовать для обогрева, подогрева тарелок, для сушки подвешенных полотенец или одежды.



## 1.2 Безопасность детей, уязвимых людей и домашних животных



- Данным устройством могут пользоваться дети в возрасте от 8 лет и старше, а также лица с ограниченными физическими, сенсорными или умственными способностями или недостатком опыта и знаний, при условии надлежащего надзора и получения инструкций по безопасному использованию устройства.
- Дети не должны играть с устройством. Детям запрещено очищать и обслуживать устройство, за исключением детей под надзором взрослых.
- Данное устройство не предназначен для пользования людьми с ограниченными физическими, сенсорными или умственными способностями (включая детей), если они не находятся под наблюдением или не получают необходимых инструкций.
- Не разрешайте детям играть с устройством.
- Электроприборы представляют опасность для детей. Дети и домашние животные не должны играть, взбираться или входить в устройство.
- Не помещайте на устройство предметы, которые могут достать дети.
- **ПРЕДУПРЕЖДЕНИЕ:** Во время эксплуатации, доступные поверхности устройства горячие. Держите детей подальше от устройства.
- Храните упаковочные материалы в недоступном для детей месте. Существует риск получения травм и удушья.
- Если дверь открыта, не кладите на нее тяжелые предметы и не позволяйте детям садиться на нее. Это может привести к опрокидыванию духовки или повреждению дверных петель.
- Перед утилизацией изношенных и неиспользуемых изделий:
  1. Отсоедините вилку от розетки.
  2. Срежьте кабель питания и отсоедините его от изделия.
  3. Примите меры предосторожности, чтобы предотвратить попадание детей в изделие.
  4. Не позволяйте детям играть с изделием, когда оно находится в режиме ожидания.



### 1.3 Электробезопасность

- Подключите устройство к заземленной розетке, защищенной предохранителем, который соответствует току, указанному на этикетке. Заземление должно выполняться квалифицированным электриком. Не используйте устройство без заземления в соответствии с местными / национальными правилами.
- Вилка или электрическое соединение прибора должны находиться в легкодоступном месте. Если это невозможно, должен быть механизм (предохранитель, выключатель, переключатель и т.д.) на электрической установке, к которой подключено устройство, в соответствии с электрическими правилами, и отсоединяющий все полюса от сети.
- Перед ремонтом, обслуживанием и очисткой отключите изделие от сети или выключите предохранитель.
- Подключите устройство к розетке, соответствующей значениям напряжения и частоты, указанным на этикетке.
- Если в вашем изделии нет кабеля сетевого питания, используйте только соединительный кабель, указанный в разделе «Технические характеристики».
- Не прокладывайте шнур питания под изделием и позади него. Не кладите тяжелые предметы на шнур питания. Шнур питания не должен быть согнут, раздавлен и соприкасаться с любым источником тепла.
- Необходимо, чтобы кабель питания не застревал во время установки на свое место устройства после монтажа либо очистки.
- При эксплуатации задняя поверхность духовки нагревается. Кабели питания не должны касаться задней поверхности изделия. В противном случае оно может быть повреждено.
- Не сжимайте электрические кабели в дверце духовки и не пропускайте их по горячим поверхностям. В противном случае изоляция кабеля может расплавиться и вызвать возгорание в результате короткого замыкания.
- Используйте только оригинальный кабель. Не используйте обрезанные или поврежденные кабели.
- Не используйте удлинитель или многополюсную вилку для работы с изделием.

- Обратитесь в авторизованный сервисный центр или к импортеру, чтобы использовать одобренный адаптер в тех случаях, когда необходимо использовать адаптер преобразователя (для имеющегося типа вилки).
  - Если длина линии питания недостаточна, обратитесь к импортеру или в авторизованный сервисный центр.
  - Переносные источники питания или тройники могут перегреться и загореться. Держите тройники и портативные источники питания подальше от устройства.
  - Если шнур питания поврежден, в целях предотвращения возникновения опасности его необходимо заменить, обратившись к фирменному производителю устройства, сервисному агенту или лицу, указанным компанией.
  - **ПРЕДУПРЕЖДЕНИЕ:** Чтобы избежать риска поражения электрическим током, перед заменой лампы духовки обязательно отсоедините устройство от электросети. Отключите устройство либо отсоедините предохранитель из блока предохранителей. Если ваш продукт имеет кабель питания и штепсельную вилку:
- Никогда не вставляйте вилку изделия в сломанную, расшатанную или розетку или вне розетки. Убедитесь, что вилка полностью вставлена в розетку. В противном случае соединения могут перегреться и вызвать пожар.
  - Избегайте вставки устройства в заглушки, которые являются жирными, нечистыми или могут подвергаться воздействию воды (например, рядом со столешницей, откуда может вытекать вода). В противном случае существует риск короткого замыкания и поражения электрическим током.
  - Никогда не прикасайтесь к вилке мокрыми руками!
  - Извлекайте вилку из розетки, держа ее за корпус, а не тянув за шнур.

#### 1.4 Безопасность при транспортировке

- Отключите устройство от сети перед транспортировкой.
- Устройство тяжелое, перевозить его следует как минимум с двумя людьми.
- Не используйте дверь и / или ручку для транспортировки или перемещения устройства.

- Не помещайте на прибор какие-либо предметы. Перемещайте прибор вертикально.
- Если необходимо транспортировать устройство, оберните его упаковочным материалом с пузырьковой пленкой или плотным картоном и вплотную заклейте его лентой. Надежно закрепите движущиеся части изделия, чтобы предотвратить их повреждение.
- Перед установкой устройства и после транспортировки проверьте его на наличие повреждений. В случае повреждения обратитесь к импортеру или в авторизованный сервисный центр.
- Избегайте использования любых теплоизоляционных материалов для покрытия внутренней части мебели, которая будет использоваться для установки.
- Прямые солнечные лучи и источники тепла, такие как электрические или газовые нагреватели, не должны присутствовать в зоне, где установлено изделие.
- Держите открытой окружающую среду всех вентиляционных каналов продукта.
- Во избежание перегрева монтаж изделия не следует проводить за декоративными покрытиями.
- В тех случаях, когда газовый шланг/труба или пластиковая водопроводная труба расположены за обозначенной зоной установки изделия, необходимо убедиться, что между изделием и этими соединениями нет соприкосновения. В противном случае шланг/труба могут быть раздавлены.
- Если за местом, где будет установлено изделие, есть розетка, необходимо убедиться, что изделие не соприкасается ни с розеткой, ни с вилкой, подключенной к розетке.



### 1.5 Меры безопасности во время монтажа

- Перед началом установки обесточьте линию питания, к которой будет подключено изделие, выключив предохранитель.
- Всегда надевайте защитные перчатки при транспортировке и установке. Иначе существует риск получения травмы от острых краев!
- Перед установкой устройства проверьте его на наличие повреждений. Не устанавливайте изделие, если оно повреждено.

## 1.6 Безопасность использования

- Убедитесь, что после каждого использования будет изделие выключено.
- Если вы не используете устройство в течение длительного времени, отключите его либо отсоедините питание в блоке предохранителей.
- Не используйте изделие, если оно сломалось или повредилось во время использования. Отключите изделие от электричества. В случае повреждения обратитесь к импортеру или в авторизованный сервисный центр.
- Не используйте устройство со снятым или с треснутым стеклом передней двери. В противном случае существует риск получения травм и нанесения ущерба окружающей среде.
- Ни в коем случае не наступайте на прибор.
- Никогда не используйте продукт, если ваша рассудительность или координация ухудшаются из-за употребления алкоголя и / или наркотиков.
- Запрещается хранить легко воспламеняющиеся предметы в зоне приготовления пи-

щи и вокруг нее. В противном случае это может привести к пожару.

- Ручка духовки не является полотенцесушителем. При использовании продукта не вешайте полотенца, перчатки или аналогичный текстиль на ручку.
- Петли дверцы изделия перемещаются при открытии и закрытии дверцы и могут сжиматься. Открывая / закрывая дверь, не держитесь за петли.

## 1.7 Предупреждения о температуре

- **ПРЕДУПРЕЖДЕНИЕ:** Во время использования изделие и его доступные части будут горячими. Старайтесь не прикасаться к изделию и нагревательным элементам. Дети в возрасте до 8 лет не должны находиться рядом с изделием, если они не находятся под постоянным наблюдением.
- Не размещайте легко воспламеняющиеся / взрывоопасные материалы рядом с устройством, так как его поверхности во время работы горячие.

- Соблюдайте дистанцию при открытии дверцы духовки во время или в конце приготовления пищи. Пар может обжечь руку, лицо и/или глаза.
- Во время работы изделие нагревается. Следует соблюдать осторожность, чтобы не прикасаться к горячим частям внутри печи и нагревательным элементам.
- При работе с изделием всегда надевайте термостойкие перчатки.

### 1.8 Использование аксессуаров

- Важно, чтобы решетчатый гриль и лоток были правильно размещены на полках. Подробную информацию смотрите в разделе «Использование аксессуаров».
- Закройте дверцу духовки после полного перемещения принадлежностей в пространство для приготовления пищи, иначе они могут удариться о стекло дверцы и повредить его.

### 1.9 Безопасность во время приготовления

- Будьте осторожны при добавлении в блюда алкогольных напитков. Спирт испаряется при высоких температу-

рах и может вызвать пожар, поскольку он может воспламениться при контакте с горячими поверхностями.

- Остатки пищи в зоне приготовления, такие как масло, могут воспламениться. Очистите эти остатки перед приготовлением.
- Опасность пищевого отравления: Не оставляйте пищу в печи более чем на 1 час до или после приготовления. В противном случае это может вызвать пищевое отравление и другие недуги.
- Не нагревайте закрытые банки и стеклянные банки в печи. Давление, которое может накапливаться в жестяной банке/банке, может привести к ее разрыву.
- Не кладите противни, тарелки или алюминиевую фольгу непосредственно на дно печи. Накопленное тепло может повредить дно печи.

При использовании жирной пергаментной бумаги или аналогичных материалов соблюдайте следующие меры предосторожности:

- Поместите жиронепроницаемую бумагу в посуду или на аксессуар духовки (лоток, решетчатый гриль и т. д.) вместе с продуктами и поместите в разогретую духовку.

- Чтобы предотвратить риск касания нагревательных элементов духовки и препятствования потоку горячего воздуха, удалите все лишние части жиронепроницаемой бумаги, которые свисают с аксессуаров или контейнеров. Не используйте жиронепроницаемую бумагу при температуре духовки выше максимальной температуры использования, указанной производителем. Никогда не кладите жиростойкую бумагу на основание духовки.
- Не размещайте ее поверх аксессуаров во время предварительного нагрева.
- Всегда прижимайте тарелку или аналогичный предмет, чтобы этот материал не летал из-за циркуляции воздуха внутри духовки.
- Покрывайте только необходимую поверхность внутри поддона.
- После каждого использования поддон следует очищать, а жиронепроницаемую бумагу или аналогичные материалы, используемые в поддоне, следует заменять. В противном случае жидкости, капающие на поддон, могут вызвать дымление или даже воспламенение.
- При открытии крышки изделия генерируется воздушный поток. Жиронепроницаемая бумага может соприкоснуться с нагревательными элементами и воспламениться.
- При использовании решетки для жарки поднос следует размещать на нижней стойке. В противном случае пищевое масло и другие компоненты, капающие на дно духовки, могут привести к сильному задымлению и возгоранию.
- Закройте дверцу духовки во время гриля. Горячие поверхности могут вызвать ожоги!
- Пища, не пригодная для гриля, несет опасность возникновения пожара. Готовьте на гриле только еду, подходящую для интенсивного огня на гриле. Не размещайте еду слишком далеко в задней части гриля. Это самая горячая зона, и жирная пища может загореться.

### **1.10 Безопасность при выполнении технического обслуживания и очистки**



- Подождите, пока устройство остынет до начала очистки. Горячие поверхности могут вызвать ожоги!

- Не мойте устройство путем распыления или наливания на него воды! Существует риск поражения электрическим током!
- Не используйте пароочистители для очистки прибора, так как это может вызвать поражение электрическим током.
- Не используйте агрессивные абразивные чистящие средства, металлические скребки, проволочную мочалку или отбеливатели для очистки стекла передней дверцы духовки. Все эти материалы могут привести к царапинам и поломке стеклянных поверхностей.

## 2 Руководство по окружающей среде

### 2.1 Директива по отходам

#### 2.1.1 Соответствие требованиям Директивы WEEE (директива ЕС об отходах электрического и электронного оборудования) и утилизация отработавшего прибора

Данный продукт соответствует Директиве ЕС WEEE (2012/19/EU). Данный прибор имеет классификационный знак для отработанного электрического и электронного оборудования (WEEE).



Данное изделие изготовлено с использованием деталей и материалов высокого качества, которые после переработки могут использоваться повторно. Следовательно,

запрещается выбрасывать отходы устройства вместе с бытовыми и другими отходами после окончания срока эксплуатации. Необходимо сдавать их в пункт сбора для переработки отходов электрического и электронного оборудования. Вы можете узнать об этих пунктах сбора в местной администрации. Утилизация прибора надлежащим образом помогает предотвратить негативные последствия для окружающей среды и здоровья человека.

Соответствие требованиям Директивы RoHS (директива об ограничении использования некоторых вредных веществ в электрическом и электронном оборудовании):

Приобретенный Вами прибор соответствует требованиям Директивы RoHS EC (2011/65/EU). В нем не содержится вредных и запрещенных материалов, указанных в данной Директиве.

### 2.2 Информация об упаковочном материале

Материалы упаковки устройства произведены из перерабатываемого сырья в соответствии с нашими Национальными нормами по защите окружающей среды. Не утилизируйте упаковочные отходы вместе с бытовыми или иными отходами, отнесите их в пункты сбора упаковочных материалов, обозначенные местными органами власти.

### 2.3 Советы по энергосбережению

Согласно EU 66/2014, информацию об энергоэффективности можно найти в квитанции на продукцию, поставляемую вместе с продуктом.

Следующие предложения помогут вам использовать ваше устройство с экологической и энергетической эффективностью:

- Размораживайте замороженные продукты перед выпечкой.



- В духовке используйте темные либо эмалированные емкости, которые лучше передают тепло.
- Если таковое указано в рецепте или руководстве пользователя, всегда предварительно осуществляйте разогрев. Не открывайте дверцу печи часто во время выпечки.
- Выключите изделие за 5-10 минут до окончания выпечки при длительной выпечке. Таким образом, вы можете сэкономить до 20 % электроэнергии, используя остаточное тепло.
- Старайтесь готовить в духовке более одного блюда одновременно. Вы можете готовить одновременно, установив две кастрюли на проволочную стойку. Кроме этого, если вы будете осуществлять приготовление, помещая блюда один за другим, это сэкономит энергию, поскольку духовой шкаф не будет терять тепло.

## 3 Ваш прибор

### 3.1 Описание изделия

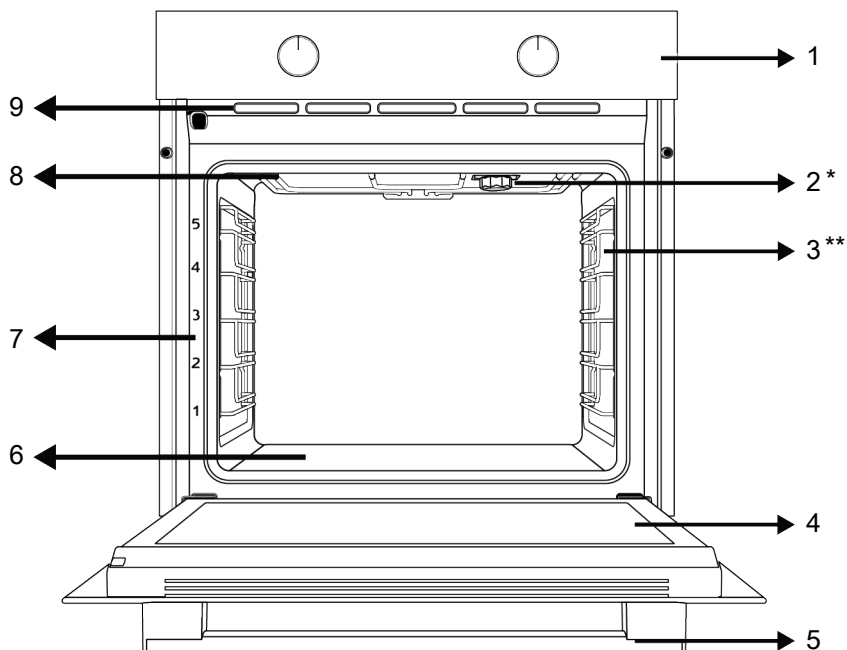

1 Панель управления

3 Металлические направляющие

5 Ручка

7 Уровень расположения противня

9 Вентиляционные отверстия

2 Лампа

4 Дверца

6 Нижний нагреватель (под стальной пластиной)

8 Верхний нагреватель

\* Варьируется в зависимости от модели устройства. В вашем устройстве может отсутствовать лампа, или тип и расположение лампы могут отличаться от иллюстрации.

\*\* Варьируется в зависимости от модели устройства. Ваш продукт может не иметь металлических направляющих. На рисунке в качестве примера показано изделие с металлическими направляющими

### 3.2 Принципы работы и использование панели управления устройства

В данном разделе вы можете найти обзор и основные области применения панели управления устройства. Могут быть различия в изображениях и некоторых функциях в зависимости от типа устройства.

## 3.2.1 Панель управления

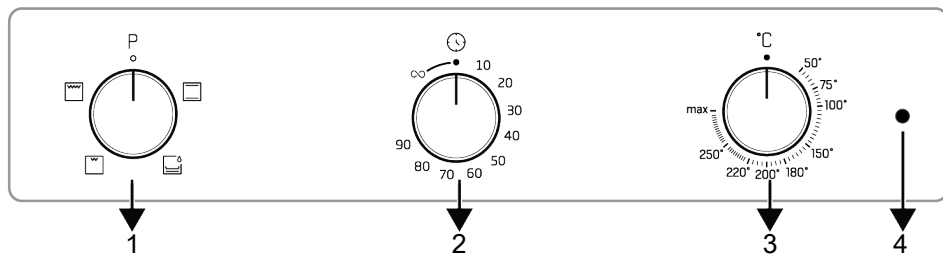

- 1 Переключатель выбора функции
- 2 Таймер
- 3 Переключатель выбора температуры
- 4 Лампа термостата

Если есть переключатели для управления вашим продуктом, в некоторых моделях эти переключатели могут быть выдвижными при нажатии (утапливаемые переключатели). Чтобы выполнить настройки с помощью этих переключателей, сначала нажмите на соответствующий переключатель и поверните его. После выполнения регулировки снова нажмите и скройте переключатель.

### 3.2.2 Знакомство с панелью управления духовкой

#### Переключатель выбора функции

Вы можете выбрать функции управления духовкой с помощью переключателя выбора функций. Поверните влево / вправо из закрытого (верхнего) положения для того, чтобы выбрать.

#### Переключатель выбора температуры

Вы можете выбрать температуру, при которой хотите готовить, с помощью переключателя управления температурой. Поверните по часовой стрелке из закрытого (верхнего) положения для того, чтобы выбрать.

#### Индикатор температуры

Вы можете узнать температуру внутри духовки по индикатору температуры. Индикатор температуры расположен на па-





нели управления. Индикатор температуры включается при запуске продукта и выключается при достижении заданной температуры. Когда температура внутри духовки падает ниже установленной температуры, индикатор снова включается./Paragraph

#### Таймер

Вы можете готовить, установив определенное время приготовления с помощью ручки таймера. Цифры на ручке указывают применимое время приготовления в минутах. Символ ∞ указывает на неопределенное время приготовления. Если вы установите ручку на символ ∞, вы можете готовить вручную (как хотите) в течение неопределенного времени.

### 3.3 Функциональные возможности духовки

На таблице функций указаны функциональные возможности, которые вы можете использовать в своей духовке, а также показаны максимальный и минимальный порог температуры, который можно установить для соответствующих функций. Порядок режимов работы, показанный здесь, может отличаться от порядка расположения символов на устройстве.

Символ функций	Описание функций	Температурный диапазон (°C)	Описание и использование
	Верхний и нижний нагрев	*	Пища нагревается сверху и снизу одновременно. Подходит для пирожных, выпечки или пирожных и рагу в форме для выпечки. Во время приготовления пищи используется только один противень.
	Нижний нагрев	*	Подходит для продуктов, которые нужно подрумянить сверху. Подходит для продуктов, которые нужно поджарить в основании. Эту функцию также следует использовать для легкой очистки паром.
	Низкий гриль	*	Работает маленький гриль на потолке духовки. Подходит для гриля в небольших количествах.
	Полный гриль	*	Работает большой гриль на потолке духовки. Подходит для приготовления на гриле в больших количествах.

\* Ваше устройство работает в температурном диапазоне, указанном на регуляторе температуры.

### 3.4 Аксессуары для устройства

Ваше устройство имеет различные аксессуары. В этом разделе доступно описание аксессуаров и их правильного использования. В зависимости от модели устройства, поставляемый аксессуар может варьироваться. Аксессуары, описанные в руководстве пользователя, могут быть недоступны в вашем изделии.

 Противни внутри вашего прибора могут деформироваться под воздействием тепла. Это никак не влияет на функциональность. Деформация исчезает при охлаждении противня.

#### Стандартный противень

Используется для выпечки, замороженных продуктов и жарки больших кусков.

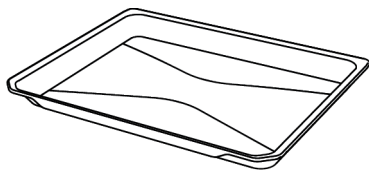

#### Решетка

Используется для жарки или размещения пищи, которая будет запекаться, жариться и тушиться на выбранном уровне.

#### На моделях с металлическими направляющими :

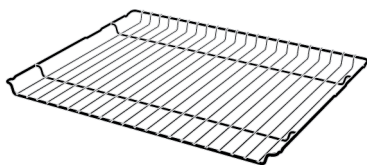

#### На моделях без металлических направляющих :

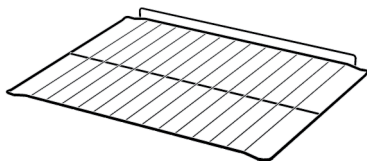

### 3.5 Использование аксессуаров устройства

#### Уровни для приготовления

В зоне приготовления есть 5 уровней расположения противня. Вы также можете увидеть порядок расположения уровней в цифрах на передней раме духовки.

**На моделях с металлическими направляющими :**

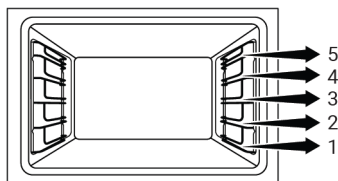

**На моделях без металлических направляющих :**

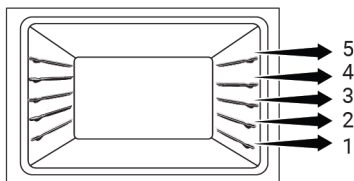

**Размещение решетки на направляющих для приготовления**

**На моделях с металлическими направляющими :**

Очень важно правильно размещать решетчатый гриль на боковых металлических направляющих. При размещении решетки на нужном уровне открытая часть должна быть спереди. Для лучшего приготовления пищи решетка должна быть закреплена стопором на металлических направляющих. Она не должна проходить через ограничитель и контактировать с задней стенкой духовки.

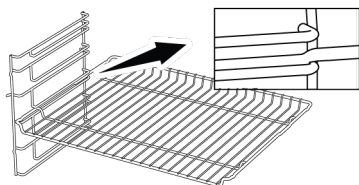

**На моделях без металлических направляющих :**

При размещении рельефных направляющих решетка имеет одно направление. При размещении решетки для гриля на нужном уровне открытая часть должна быть спереди.

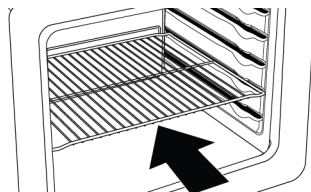

**Размещение противня на направляющих для приготовления**

**На моделях с металлическими направляющими :**

Также важно размещать противни на рельефных направляющих. При размещении противня на нужном уровне его сторона, предназначенная для удержания, должна быть спереди. Для лучшего приготовления противень должен быть закреплён стопором на металлических направляющих. Он не должен проходить через ограничитель и контактировать с задней стенкой духовки.

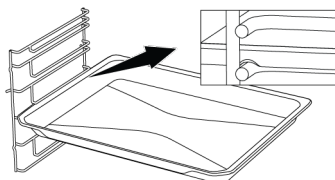

**На моделях без металлических направляющих :**

Также важно правильно размещать противни на рельефных направляющих. При размещении противня на нужной полке его сторона, предназначенная для удержания, должна быть спереди.

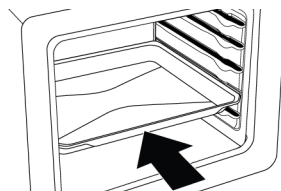

**Функция остановки проволочной решетки**

Существует функция стопора, предотвращающая опрокидывание решетчатого гриля с металлических направляющих. С помощью этой функции вы можете

те легко и безопасно вынуть свою еду. Снимая решетчатый гриль, вы можете потянуть его вперед пока не достигнет точки стопора. Вы должны пройти через эту точку, чтобы полностью его извлечь.

**На моделях с металлическими направляющими :**

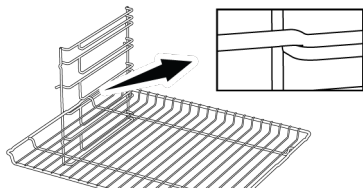

**На моделях без металлических направляющих :**

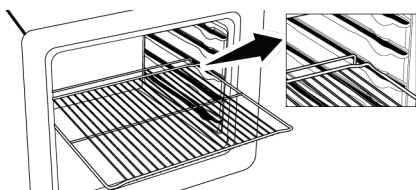

**Функция остановки противня - На моделях с металлическими направляющими**

Существует также функция стопора, предотвращающая опрокидывание противня с направляющих. Вынимая противень, выньте его из заднего стопорного гнезда и потяните на себя, пока он не достигнет передней стороны. Вы должны пройти через это стопорное гнездо, чтобы полностью снять его.

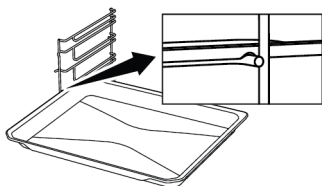

**Правильное размещение решетки и противня на телескопических направляющих-Модели с металлическими и телескопическими направляющими**

Благодаря телескопическим направляющим можно легко устанавливать и снимать противни и решетку для гриля. При использовании противней и решетки для гриля с телескопической направляющей

необходимо следить за тем, чтобы штыри на передней и задней частях телескопических направляющих прилегали к краям гриля и противня (показано на рисунке).

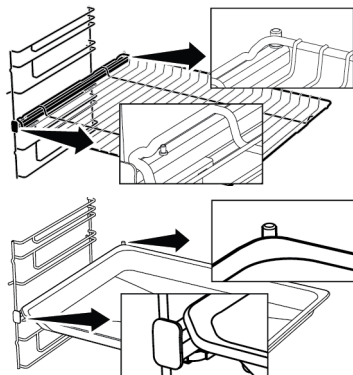

## 3.6 Технические характеристики

Общие параметры	
Внешние размеры устройства (высота/ширина/глубина)	595 /594 /567
Монтажные размеры духовки (высота/ширина/глубина)	590-600 /560 /min. 550
Напряжение/частота	220-240 V ~; 50 Hz
Тип и сечение кабеля, используемые / подходящие для использования в продукте	мин. H05VV-FG 3 x 1,5 mm <sup>2</sup>
Общая потребляемая мощность (кВт)	2,3
Тип духовки	Обычная духовка

RU

### Класс защиты -1

### Степень защиты IP 44

Основные сведения: Информация об энергетической маркировке электрических печей для домашнего использования приведена в соответствии со стандартом EN 60350-1 / IEC 60350-1. Значения определяются в функциях Верхний и нижний нагрев или (при наличии) Вентилятор нижнего / верхнего нагрева со стандартной нагрузкой.

Класс энергоэффективности определяется в соответствии со следующими приоритетами в зависимости от того, существуют ли соответствующие функции в устройстве. 1-Эко вентилятор с нагревом, 2-Конвекция, 3-Низкий гриль с вентилятором, 4-Верхний и нижний нагрев.



Технические характеристики могут быть изменены без предварительного уведомления для улучшения качества устройства.



Рисунки в этом руководстве являются схематичными и могут не полностью соответствовать вашему устройству.



Значения, указанные на этикетках устройства или в сопроводительной документации, получены в лабораторных условиях в соответствии с действующими стандартами. В зависимости от условий эксплуатации и окружающей среды, эти значения могут варьироваться.

## 4 Первое использование

Перед тем, как приступить к использованию вашего продукта, рекомендуется осуществить шаги, перечисленные в последующих разделах.

### 4.1 Первичная очистка

1. Уберите все упаковочные материалы.
2. Извлеките все аксессуары из духовки, входящей в комплект поставки.
3. Включите устройство на 30 минут, а затем выключите. Таким образом, остатки мелких частиц, которые могли остаться в камере духового шкафа во время производства, сгорят и утилизуются.
4. При работе с продуктом выберите самую высокую температуру и рабочую функцию, с которой работают все нагреватели в вашем устройстве. См. «Функции управления духовкой»

[> 83]. О том, как управлять духовкой вы можете узнать в следующем разделе.

5. Подождите, пока духовка остынет.
6. Протрите поверхности духовки влажной тканью или губкой, затем вытрите насухо.

#### Перед использованием аксессуаров:

Очистите аксессуары, извлеченные из духовки, водой и мягкой губкой.

**ПРИМЕЧАНИЕ:** Некоторые моющие и чистящие средства могут повредить поверхность. Не используйте абразивные моющие средства, чистящие порошки и кремы или острые предметы во время чистки.

**ПРИМЕЧАНИЕ:** Во время первого использования в течение нескольких часов могут появляться дым и запах. Это нормально, и вам просто нужна хорошая вентиляция, чтобы удалить его. Избегайте непосредственного вдыхания образующихся дыма и запахов.

## 5 Использование духовки

### 5.1 Общие сведения об использовании духовки

**Вентилятор охлаждения ( Варьируется в зависимости от модели устройства. Может не быть в вашем устройстве. )**

Ваше устройство имеет вентилятор охлаждения. Вентилятор охлаждения включается автоматически при необходимости и охлаждает как переднюю часть устройства, так и мебель. Он автоматически выключается по окончании процесса охлаждения. Горячий воздух выходит через дверцу духовки. Ничем не закрывайте вентиляционные отверстия. В противном случае духовка может перегреться. Охлаждающий вентилятор продолжает работать во время работы духовки или после ее выключения (примерно 20-30 минут). В случае, если вы готовите, задав таймер духовки, в конце времени запекания охлаждающий вентилятор отключится со всеми функциями.

Время работы охлаждающего вентилятора не может быть определено пользователем. Вентилятор включается и выключается в автоматическом режиме. Это не является неисправностью.

#### Освещение духовки

Освещение духовки включается, когда начинается запекание. В некоторых моделях освещение работает во время приготовления, в то время как в других моделях оно выключается через определенное время.

### 5.2 Работа блока управления духовкой

#### Включение духовки

Когда вы выбираете рабочую функцию, которую хотите приготовить с помощью ручки выбора функции, и устанавливаете определенную температуру с помощью ручки температуры, духовка начи-



нает работать. Чтобы ваша духовка работала, поверните ручку таймера на определенное время выпечки или на символ «∞».

### Выключить духовку

Вы можете выключить духовку, повернув ручку выбора функций, регулятор температуры и таймера в положение «выключено» (вверх).

### Ручная выпечка путем выбора температуры и рабочей функции духовки

Вы можете готовить, осуществляя ручное управление (по своему усмотрению), не устанавливая время выпекания, задавая температуру и рабочие функции, соответствующие вашей еде.



1. Выберите рабочую функцию для готовки с помощью ручки выбора функции.
2. Установите температуру приготовления с помощью регулятора температуры.
3. Поверните ручку таймера в сторону символа ∞.

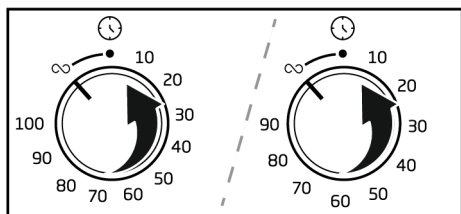

⇒ Ваша духовка сразу начнет работать при выбранной функции и температуре, лампочка термостата загорится. Когда температура внутри духовки достигнет требуемой температуры, лампа термостата выключится. Духовка не выключается сама по себе после процесса запекания. Вы должны сами контролировать процесс запекания пищи и останавли-

вать его. После окончания процесса запекания вы можете выключить духовку, повернув ручку выбора функций, регулятор температуры и таймера в положение «выключено» (вверх).

### Выпечка путем установки времени выпечки;

Вы можете задать автоматическое отключение духовки в конце периода времени, выбрав температуру и рабочую функцию, характерную для вашей еды, и установив время выпечки по таймеру.



1. Выберите рабочую функцию для готовки с помощью ручки выбора функции.
2. Установите температуру приготовления с помощью регулятора температуры.
3. Доведите ручку таймера до требуемого времени выпечки.

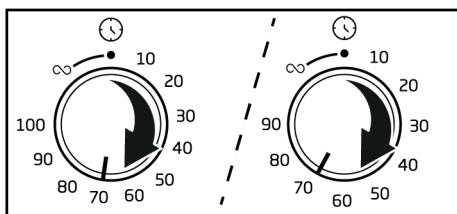

⇒ Ваша духовка сразу начнет работать при выбранной функции и температуре, лампочка термостата загорится. Когда температура внутри духовки достигнет требуемой температуры, лампа термостата выключится.

4. Когда время выпечки истечет, ручка таймера полностью повернется против часовой стрелки. Звуковое предупреждение указывает на то, что время истекло, и духовка перестает выпекать.

5. По окончании запекания выключите духовку, повернув ручку выбора функции и регулятор температуры в положение выключения (вверх). Если вы хотите продолжить, еще раз поверните ручку таймера на определенное время запекания. Духовка продолжит работать при заданной функции и температуре.

### Для завершения запекания до установленного времени:

1. Поверните регулятор таймера против часовой стрелки, пока она не достигнет положения выключения (вверх).
2. Выключите духовку, повернув ручку выбора функции и регулятор температуры в положение выключения (вверх).

## 6 Общая информация о выпечке

В этом разделе вы найдете советы по подготовке и приготовлению пищи. Кроме того, в этом разделе описываются некоторые из продуктов, протестированные производителями, и наиболее подходящие настройки для этих продуктов. Также указаны соответствующие настройки духовки и аксессуары для этих продуктов.

### 6.1 Общие предупреждения о выпечке в духовке

- При открытии дверцы духовки во время или после выпечки может появиться горячий пар. Пар может обжечь руку, лицо и/или глаза. Открывая дверцу духовки, старайтесь держаться подальше.
- Интенсивный пар, образующийся во время выпечки, может образовывать конденсированные капли воды внутри и снаружи печи, а также на верхних частях мебели из-за разницы температур. Это нормальное и физическое явление.
- Значения температуры и времени приготовления, указанные для продуктов, могут варьироваться в зависимости от рецепта и количества еды. По этой причине эти значения приведены в диапазонах.
- Перед процессом готовки, всегда извлекайте неиспользуемые аксессуары из духовки. Принадлежности, остающиеся в духовке, способны помешать приготовлению ваших блюд при правильных значениях.

- Для продуктов, которые вы будете готовить по своему собственному рецепту, вы можете ссылаться на аналогичные продукты, указанные в таблицах приготовления.
- Использование прилагаемых аксессуаров поможет улучшить кулинарные характеристики. Всегда соблюдайте предупреждения и информацию, предоставленную производителем для внешней посуды, которую вы будете использовать.
- Разрежьте жиронепроницаемую бумагу, которую вы будете использовать во время готовки, до размеров, подходящих для контейнера, в котором вы будете готовить. Жиронепроницаемая бумага, которая выходит за края формы, может приводить к ожогам и влиять на качество вашей выпечки. Пользуйтесь жиронепроницаемой бумагой, которую вы будете использовать в указанном температурном диапазоне.
- Для достижения лучших результатов выпечки положите еду на рекомендуемый уровень расположения противня. Не меняйте положение полки во время выпечки.

### 6.1.1 Выпечка и блюда в духовке

#### Общая информация

- Мы рекомендуем использовать аксессуары устройства для хорошего приготовления пищи. Если вы собираетесь использовать внешнюю посуду, предпочитайте темную, не прилипающую и термостойкую посуду.

- Если рекомендуется предварительный нагрев в таблице приготовления, не забудьте поставить продукты в духовку после предварительного нагрева.
- Если вы собираетесь готовить с использованием решетки для гриля, поставьте продукты в центр решетки, а не возле задней стенки.
- Все материалы, используемые при изготовлении теста, должны быть свежими и комнатной температуры.
- Статус приготовления продуктов может варьироваться в зависимости от количества пищи и размера посуды.
- Металлические, керамические и стеклянные формы увеличивают время приготовления, а нижние поверхности кондитерских изделий не становятся равномерно коричневыми.
- Если вы используете бумагу для выпечки, на нижней поверхности пищи можно наблюдать небольшое зарумянивание. В этой ситуации вам, возможно, придется продлить период приготовления примерно на 10 минут.
- Значения, указанные в таблицах приготовления, определены в результате испытаний, проведенных в наших лабораториях. Подходящие для вас значения могут отличаться от этих значений.
- Положите еду на подходящий уровень, рекомендованный в таблице для приготовления пищи. Считайте нижний уровень духовки в качестве уровня 1.
- Приготовьте рекомендованные блюда на столе для готовки с помощью одного противня.

### Советы по выпечке тортов (пирогов)

- Если пирог (торт) слишком сухой, увеличьте температуру на 10 °С и сократите время выпекания.
- Если пирог (торт) влажный, используйте небольшое количество жидкости или уменьшите температуру на 10 °С.
- Если верх торта (пирога) сгорел, положите его на нижний уровень, понизьте температуру и увеличьте время выпечки.
- Если внутренняя часть торта приготовлена хорошо, а внешняя часть липкая, используйте меньше жидкости, понизьте температуру и увеличьте время приготовления.

### Советы по выпечке

- Если тесто слишком сухое, увеличьте температуру на 10 °С и сократите время приготовления. Намочите тестовые ленты соусом, состоящим из смеси молока, масла, яиц и йогурта.
- Если тесто готовится медленно, убедитесь, что толщина теста, которую вы приготовили, не выходит за пределы противня.
- Если тесто обжарено на поверхности, но дно не пропечено, убедитесь, что количество соуса, которое вы будете использовать для теста, не слишком много на дне теста. Для равномерного подрумянивания попробуйте равномерно распределить соус между листами теста и выпечкой.
- Выпекайте тесто в положении и температуре, соответствующих таблице приготовления. Если нижняя поверхность блюда все еще недостаточно коричневого цвета, поместите тесто на нижний уровень для последующего приготовления.

**Таблица для выпечки и запеканки**

Пища	Аксессуар для использования	Рабочая функция	Уровень направляющих	Температура (°C)	Время выпекания (мин) (прибл.)
Торт на подносе	Стандартный противень *	Верхний и нижний нагрев	3	180	30 ... 45
Торт в форме	Форма для торта на решетке **	Верхний и нижний нагрев	2	180	30 ... 40
Небольшие выпечки	Стандартный противень *	Верхний и нижний нагрев	3	160	25 ... 35

Пища	Аксессуар для использования	Рабочая функция	Уровень направляющих	Температура (°C)	Время выпекания (мин) (прибл.)
Бисквит	Круглая форма для выпечки, диаметром 26 см с зажимом на решетке **	Верхний и нижний нагрев	2	160	30 ... 40
Печенье	Кондитерский противень *	Верхний и нижний нагрев	3	170	25 ... 40
Выпечка	Стандартный противень *	Верхний и нижний нагрев	2	200	30 ... 45
Сдобная булочка	Стандартный противень *	Верхний и нижний нагрев	2	200	20 ... 35
Цельный хлеб	Стандартный противень *	Верхний и нижний нагрев	3	200	30 ... 45
Лазанья	Стеклоянный/металлический прямоугольный контейнер на решетке **	Верхний и нижний нагрев	2 или 3	200	30 ... 45
Яблочный пирог	Круглая черная металлическая форма, диаметром 20 см на решетке **	Верхний и нижний нагрев	2	180	50 ... 70
Блюдо	Стандартный противень *	Верхний и нижний нагрев	2	200 ... 220	10 ... 20

Предварительный нагрев рекомендуется использовать для всех блюд.

\*Эти аксессуары могут не быть включены в ваше устройство.

\*\*Эти аксессуары не включены в ваше устройство. Это коммерчески доступные аксессуары.

## 6.1.2 Мясо, Рыба и Птица

### Ключевые моменты приготовления с грилем

- Перед тем, как готовить курицу, индейку и целые куски мяса, чтобы повысить эффективность приготовления, приправьте лимонным соком и перцем.
- Приготовление мяса на косточке занимает от 15 до 30 минут больше, чем жарка филе.
- Рассчитывайте от 4 до 5 минут времени приготовления на сантиметр толщины мяса.

- После того как время приготовления истекло, держите мясо в духовке в течение приблизительно 10 минут. Сок мяса лучше распределяется по жареному мясу и не выходит при нарезании мяса.
- Рыбу следует размещать на полке среднего или низкого уровня в термостойкой тарелке.
- Приготовьте рекомендованные блюда на столе для готовки с помощью одного противня.

**Таблица для приготовления мяса, рыбы и птицы**

Пища	Аксессуар для использования	Рабочая функция	Уровень направляющих	Температура (°C)	Время выпекания (мин) (прибл.)
Стейк (цельный) / Жаркое (1 кг)	Стандартный противень *	Верхний и нижний нагрев	3	15 минут 250/ макс., после 180 ... 190	60 ... 80
Баранья ножка (1,5-2 кг)	Стандартный противень *	Верхний и нижний нагрев	3	15 минут 250/ макс., после 170	110 ... 120
Жареная курица (1,8-2 кг)	Решетка * Поместите один противень на нижний уровень.	Верхний и нижний нагрев	2	15 минут 250/ макс., после 190	60 ... 80
Индейка (5,5 кг)	Стандартный противень *	Верхний и нижний нагрев	1	25 минут 250/ макс., после 180 ... 190	150 ... 210
Рыба	Решетка * Поместите один противень на нижний уровень.	Верхний и нижний нагрев	3	200	20 ... 30

RU

Предварительный нагрев рекомендуется использовать для всех блюд.

\*Эти аксессуары могут не быть включены в ваше устройство.

\*\*Эти аксессуары не включены в ваше устройство. Это коммерчески доступные аксессуары.

### 6.1.3 Гриль

Красное мясо, рыба и мясо птицы на гриле быстро становятся коричневым, имеют красивую корочку и не пересыхают. Особенно подходят для гриля филе, шашлык, колбасы, а также сочные овощи (помидоры, лук и т. д.).

#### Общие предупреждения

- Пища, не пригодная для гриля, несет опасность возникновения пожара. Готовьте на гриле только еду, подходящую для интенсивного огня на гриле. Кроме того, не размещайте еду слишком далеко в задней части гриля. Это самая горячая зона, и жирная пища может загореться.
- **Закройте дверцу духовки во время приготовления на гриле. Никогда не включайте гриль с открытой дверцей духовки. Горячие поверхности могут вызвать ожоги!**

#### Ключевые моменты по приготовлению на гриле

- Приготовьте пищу одинаковой толщины и весом, насколько это возможно, для гриля.
- Поместите кусочки, предназначенные для гриля, на решетку или решетчатый противень, распределяя их таким образом, чтобы не превышать размеры нагревателя.
- Время приготовления, указанное в таблице, может варьироваться в зависимости от толщины жареных кусочков.
- Сдвиньте решетку или решетчатый противень до желаемого уровня в духовке. Если вы готовите на решетке, сдвиньте противень к нижней полке, чтобы собрать масло. Противень духовки, который вы собираетесь сдвинуть, должен иметь соответствующие размеры для того, чтобы покрыть всю площадь гриля. Этот противень может не поставляться вместе с вашим изделием. Налейте немного воды в противень духовки для легкой очистки.

## Таблица гриля

Пища	Аксессуар для использования	Уровень направляющих	Температура (°C)	Время выпекания (мин) (прибл.)
Рыба	Решетка	4 - 5	250	20 ... 25
Курица кусочками	Решетка	4 - 5	250	25 ... 35
Тефтели (телятина) - 12 количество	Решетка	4	250	20 ... 30
Баранья отбивная	Решетка	4 - 5	250	20 ... 25
Стейк - (кубики мяса)	Решетка	4 - 5	250	25 ... 30
Отбивная из телятины	Решетка	4 - 5	250	25 ... 30
Овощная запеканка	Решетка	4 - 5	220	20 ... 30
Хлеб «Тостовый»	Решетка	4	250	1 ... 4

Рекомендуется предварительно разогреть в течение 5 минут все блюда, приготовленные на гриле.  
 Переверните кусочки пищи после 1/2 от общего времени приготовления на гриле.

RU

### 6.1.4 Продукты для тестирования

- Продукты, в этой таблице для приготовления пищи, вносятся в соответствии со стандартом EN 60350-1, чтобы облегчить тестирование продукта для контрольных учреждений.

- Приготовьте рекомендованные блюда на столе для готовки с помощью одного противня.

### Таблица приготовления тестовых блюд

Пища	Аксессуар для использования	Рабочая функция	Уровень направляющих	Температура (°C)	Время выпекания (мин) (прибл.)
Песочное печенье (сладкое печенье)	Стандартный противень *	Верхний и нижний нагрев	3	140	20 ... 30
Небольшие выпечки	Стандартный противень *	Верхний и нижний нагрев	3	160	25 ... 35
Бисквит	Круглая форма для выпечки, диаметром 26 см с зажимом на решетке **	Верхний и нижний нагрев	2	160	30 ... 40
Яблочный пирог	Круглая черная металлическая форма, диаметром 20 см на решетке **	Верхний и нижний нагрев	2	180	50 ... 70

Предварительный нагрев рекомендуется использовать для всех блюд.

\*Эти аксессуары могут не быть включены в ваше устройство.

\*\*Эти аксессуары не включены в ваше устройство. Это коммерчески доступные аксессуары.

## Гриль

Пища	Аксессуар для использования	Уровень направляющих	Температура (°C)	Время выпекания (мин) (прибл.)
Тефтели (телятина) - 12 количество	Решетка	4	250	20 ... 30
Хлеб «Тостовый»	Решетка	4	250	1 ... 4

Рекомендуется предварительно разогревать в течение 5 минут все блюда, приготовленные на гриле.  
Переверните кусочки пищи после 1/2 от общего времени приготовления на гриле.

RU

## 7 Техническое обслуживание и чистка

### 7.1 Общая информация об очистке

#### Общие предупреждения

- Подождите, пока устройство остынет до начала очистки. Горячие поверхности могут вызвать ожоги!
- Не наносите моющие средства прямо на горячие поверхности. Это может привести к появлению стойких пятен.
- Продукт должен быть тщательно очищен и высушен после каждого использования. Таким образом, остатки пищи должны легко очищаться, и эти остатки не должны подгорать, когда прибор снова будет использоваться позже. Таким образом продлевается срок службы прибора и уменьшаются часто возникающие проблемы.
- Не используйте паровые моющие средства для чистки.
- Некоторые моющие и чистящие средства могут повреждать поверхность. Неподходящими чистящими средствами являются: отбеливатель, чистящие средства, содержащие аммиак, кислоту или хлорид, паровые чистящие средства, чистящие средства, средства для удаления пятен и ржавчины, абразивные чистящие средства (очистители для сливок, чистящие порошки, чистящие кремы, абразивы и скрубберы, проволока, губки, чистящие салфетки, содержащие грязь и остатки моющих средств).
- При каждой очистке не требуется использование специальных чистящих материалов. Необходимо очищать прибор с использованием моющего

средства для посуды и теплой воды с помощью мягкой ткани или губки, а затем вытереть сухой тканью.

- Обязательно полностью вытрите всю оставшуюся жидкость после очистки и немедленно удалите все частицы еды, разбрызгиваемые во время приготовления.
- Не мойте какие-либо компоненты прибора в посудомоечной машине, если иное не указано в руководстве пользователя.

#### Нержавеющие поверхности

- Не используйте кислотные или хлорсодержащие чистящие средства при чистке поверхностей и ручек из нержавеющей стали.
- Поверхность из нержавеющей стали со временем может изменить цвет. Это нормальное явление. После каждой операции очищайте поверхность с помощью моющего средства, подходящего для поверхностей из нержавеющей стали.
- Выполняйте очистку с помощью мягкой мыльной ткани и жидкого (не вызывающего появления царапин) моющего средства, стараясь протирать в одном направлении.
- Всегда и сразу удаляйте накипь, масло, крахмал и белковые пятна с поверхностей. Пятна могут ржаветь в течение длительных периодов времени.
- Очистители, распыленные/нанесенные на поверхность, должны быть немедленно удалены. Абразивные чистящие средства, оставленные на поверхности, приводят к тому, что поверхность становится белой.

## Эмалированные поверхности

- Печь должна остыть перед очисткой зоны приготовления пищи. Чистка горячих поверхностей создает опасность как пожара, так и повреждения поверхности эмали.
- После каждого использования необходимо очистить эмалированные поверхности с использованием моющего средства для посуды и теплой воды с помощью мягкой ткани или губки и высушить сухой тканью.
- Если ваше устройство имеет функцию легкой паровой очистки, вы можете удалить ею легкую непостоянную грязь. (См. «Легкая паровая очистка [▶ 97]».)
- Для удаления стойких пятен можно использовать средство для чистки духовки и решетки, рекомендованное на веб-сайте вашего бренда, и не царапающую губку. Не используйте внешний очиститель духовки.

## Поверхности каталитического покрытия

- Боковые стенки в зоне приготовления могут быть покрыты только эмалью либо каталитическими стенками. Это зависит от модели.
- Каталитические стенки имеют легкую матовую и пористую поверхность. Не нужно чистить каталитические стенки духовки.
- Каталитические поверхности поглощают масло благодаря своей пористой структуре и начинают сиять, когда поверхность насыщена маслом, и в таких случаях рекомендуется заменить детали.

## Стеклопанные поверхности

- При очистке стеклянных поверхностей не используйте чистящие из твердого металла и абразивные чистящие материалы. Они могут повредить стеклянную поверхность.
- Очищайте прибор с помощью средства для мытья посуды, теплой воды и салфетки из микрофибры, предназначенной для стеклянных поверхностей, и вытирайте насухо сухой тканью из микрофибры.

- Если после очистки останется моющее средство, намочите его холодной водой и вытрите мягкой тканью. Остаток моющего средства в следующий раз может повредить поверхность стекла.
- Ни при каких обстоятельствах нельзя счищать засохшие остатки на стеклянной поверхности зубчатыми ножами, проволочной мочалкой или подобными царапающими инструментами.
- Пятна кальция (желтые пятна) на поверхности стекла можно удалить с помощью имеющегося в продаже средства для удаления накипи, а также с помощью средства для удаления накипи, такого как уксус или лимонный сок.
- Если поверхность сильно загрязнена, нанесите чистящее средство на пятно с помощью губки и подождите, пока оно подействует должным образом. Затем протрите стеклянную поверхность влажной тканью.
- Изменения цвета и появление пятен на поверхности стекла являются нормальными и не считаются дефектами.

## Пластиковые детали и окрашенные поверхности

- Используя моющее средство для мытья посуды, теплую воду очистите пластиковые детали и окрашенные поверхности и мягкую ткань или губку, а затем вытрите их сухой тканью.
- Не используйте чистящие из твердого металла и абразивные чистящие средства. Они могут повредить поверхность.
- Следите за тем, чтобы стыки компонентов прибора не оставались влажными и с моющим средством. В противном случае на этих стыках может возникнуть коррозия.

## 7.2 Аксессуары для очистки

Не кладите аксессуары к продукту в посудомоечную машину, если иное не указано в руководстве пользователя.

## 7.3 Очистка панели управления

- При очистке панелей с поворотными переключателями протрите панель и переключатели влажной мягкой тка-



нью и вытрите насухо сухой тканью. Не снимайте переключатели и прокладки под ними для очистки панели управления. Панель управления и переключатели могут быть повреждены.

- При очистке панелей из нержавеющей стали с поворотными переключателями не используйте чистящие средства для поверхностей из нержавеющей стали вокруг ручек. Индикаторы вокруг переключателя могут быть стерты.
- Очистите сенсорные панели управления влажной мягкой тканью и вытрите сухой тканью. Если ваше устройство имеет функцию блокировки клавиш, то включите блокировку клавиш перед выполнением очистки панели управления. В противном случае может произойти сбой на кнопках.

#### 7.4 Чистка внутренней части духовки (зоны приготовления)

Следуйте инструкциям по очистке, описанным в разделе «Общая информация по очистке», в соответствии с типами поверхности вашей духовки.

##### Чистка боковых стенок духовки

Боковые стенки в зоне приготовления могут быть покрыты только эмалью либо каталитическими стенками. Это зависит от модели. Если имеется каталитическая стенка, обратитесь к разделу «Каталитические стенки» за информацией. Если ваш продукт представляет собой модель с металлическими направляющими, удалите их перед чисткой боковых стенок. Затем выполните очистку, как описано в разделе «Общая информация по очистке», в соответствии с типом поверхности боковой стенки.

##### Чтобы удалить боковые металлические направляющие:

1. Снимите переднюю часть металлических направляющих, потянув их за боковую стенку в противоположном направлении.
2. Потяните решетчатую полку на себя, чтобы снять ее полностью.

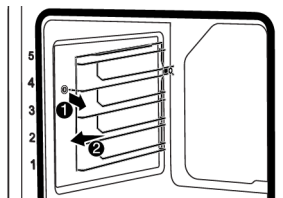

3. Чтобы снова прикрепить направляющие, процедуры, применяемые при их снятии, должны повторяться с самого конца до начала соответственно.

#### 7.5 Легкая паровая очистка

Данная процедура позволяет очищать камеру духового шкафа от незастарелых загрязнений, которые размягчаются паром внутри духовки и капельками воды, конденсирующимися во внутренних поверхностях духовки.

1. Извлеките все аксессуары из духовки.
2. Добавьте 500 мл воды в противень и поместите на 2-ой уровень духовки.

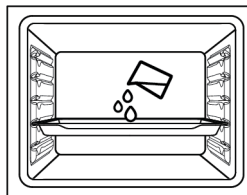

3. Установите духовку в режим легкой паровой очистки и дайте ей поработать при 100°C в течение 15 минут.

Немедленно откройте дверь и протрите внутреннюю часть влажной губкой или тканью. При открытии дверцы выпускается пар. Это может представлять опасность ожогов. Будьте осторожны когда открываете дверцу.

Для удаления стойких загрязнений необходимо выполнить очистку с использованием моющего средства для посуды и теплой воды с помощью мягкой ткани или губки, а затем вытереть сухой тканью.



При использовании функции легкой паровой очистки ожидается, что добавленная вода испаряется и конденсируется на внутренней стороне духовки и дверце духовки, чтобы смягчить легкие загрязнения, образовавшиеся в вашей духовке. Когда дверца духовки открыта, может капать конденсат, образующийся на дверце духовки. Как только вы откроете дверцу духовки, сотрите конденсат.

(Варируется в зависимости от модели устройства. Может не быть в вашем устройстве.) После конденсации внутри духовки в углублении под духовкой может образоваться лужица или влага. Протрите эту область влажной тканью после использования, а затем высушите.

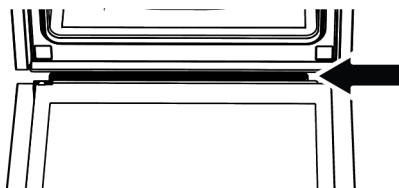

## 7.6 Очистка дверцы духовки

Вы можете снять дверцу духовки и дверные стекла, чтобы почистить их. То, как снять дверцы и стекла, объясняется в разделах «Снятие дверцы духовки» и «Снятие внутренних стекол дверцы». После снятия внутренних стекол дверцы очистите их с помощью средства для мытья посуды, теплой водой и мягкой ткани или губки и вытрите их сухой тканью. Если на стекле духовки образовался известковый налет, протрите стекло уксусом и промойте.



Не используйте жесткие абразивные чистящие средства, металлические скребки, проволочную мочалку или отбеливатели для чистки дверцы и стекла духовки.

### Снятие дверцы духовки

1. Откройте дверцу духовки.

- Откройте зажимы в гнезде петли передней двери справа и слева, потянув вниз, как показано на рисунке.
- Типы петель различаются по типам (A), (B), (C) в зависимости от модели изделия. На следующих рисунках показано, как открывать петли каждого типа.

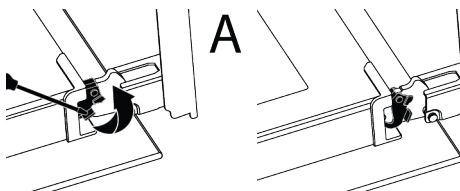

- Петли типа (A) доступны для обычных типов дверей.

- Петли типа (B) доступны для дверей с мягким закрытием.

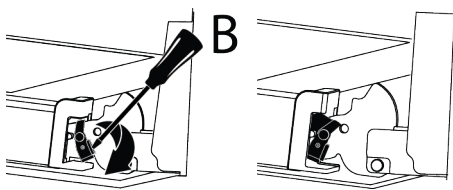

- Петли типа (C) доступны для дверей с мягким открытием/закрытием.

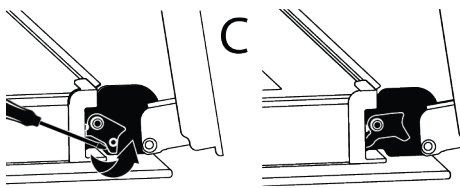

- Переведите дверцу духовки в полуоткрытое положение.

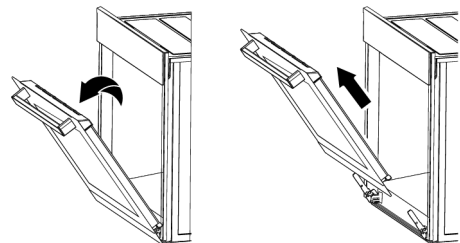

- Потяните снятую дверцу вверх, чтобы освободить ее от правой и левой петель, а затем снимите ее.



Чтобы установить дверь на место, процедуры, применяемые при ее снятии, должны повторяться с самого конца до начала соответственно. При установке дверцы обязательно закрывайте зажимы на гнезде петли.

## 7.7 Снятие внутреннего стекла дверцы духовки

Внутреннее стекло передней двери устройства можно снять для очистки.

1. Откройте дверцу духовки.
2. Потяните пластиковый компонент, прикрепленный в верхней части передней двери, к себе, одновременно надавив на точки давления с обеих сторон компонента, и снимите его.

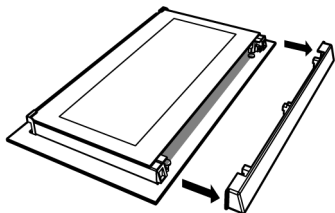
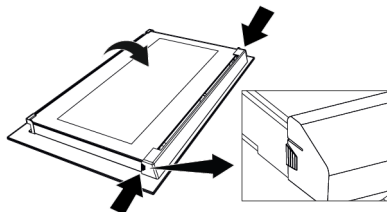

3. Как проиллюстрировано на рисунке, осторожно поднимите самое внутреннее стекло (1) в направлении «А», а затем снимите его, потянув в направлении «В».

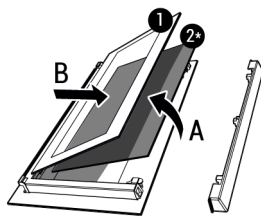

- 1 Самое внутреннее стекло
  - 2\* Внутреннее стекло (может не быть недоступно для вашего изделия)
4. Если у вашей духовки есть внутреннее стекло (2), повторите эту же процедуру, чтобы отсоединить его (2).
  5. Первым шагом перегруппировки дверцы является сборка внутреннего стекла (2). Поместите скошенный край стекла, чтобы он соответствовал скошенному краю пластикового паза. (Если ваш продукт имеет внутреннее стекло). Внутреннее стекло (2) должно быть прикреплено к пластиковому пазу, ближайшему к самому внутреннему стеклу (1).
  6. Заново прикрепляя самое внутреннее стекло (1), обратите внимание на место запечатанной стороны стекла на втором внутреннем стекле. Крайне важно расположить нижние углы самого внутреннего стекла (1) так, чтобы они соответствовали нижним пластиковым пазам.
  7. Прижмите пластиковый элемент к раме, пока не услышите звук «щелчка».

## 7.8 Чистка лампы духовки

В случае, если стеклянная дверца лампы духовки в зоне приготовления загрязнится: очистите с помощью средства для мытья посуды, теплой водой и мягкой ткани или губки, а затем вытрите сухой тканью. В случае неисправности лампы духовки вы можете заменить ее, следуя следующим разделам.

### Замена лампы духовки

#### Общие предупреждения

- Во избежание поражения электрическим током перед заменой лампы духовки отсоедините электрический

разъем и дождитесь охлаждения духовки. Горячие поверхности могут вызвать ожоги!

- Эта печь питается от лампы накаливания мощностью менее 40 Вт, высотой менее 60 мм, диаметром менее 30 мм или галогеновой лампы с гнездами G9 мощностью менее 60 Вт. Лампы подходят для работы при температуре выше 300 °С. Лампы для духовки можно приобрести в авторизованных службах или у лицензированных технических специалистов. Этот продукт содержит лампу класса энергии G.
- Положение лампы может отличаться от показанного на рисунке.
- Лампа, используемая в этом устройстве, не подходит для освещения жилых помещений. Назначение этой лампы – помочь пользователю видеть еду.
- Лампы, используемые в этом устройстве, должны выдерживать экстремальные физические условия, такие как температура выше 50 °С.

#### Если в вашей духовке круглая лампа,

1. Отключите духовку от электричества.
2. Снимите стеклянную крышку, повернув ее против часовой стрелки.



3. Если лампа духовки типа (А), как показано на рисунке ниже, поверните лампу духовки так, как указано на рисунке, и замените ее новой. Если это лампа типа (В), вытащите ее, как показано на рисунке, и замените ее новой.

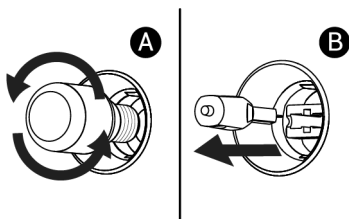

4. Установите на место стеклянную крышку.

#### Если в вашей духовке квадратная лампа

1. Отключите духовку от электричества.
2. Снимите металлические направляющие в соответствии с описанием.

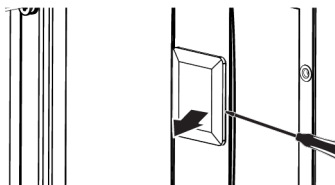

3. Поднимите защитную стеклянную крышку лампы с помощью отвертки. Сначала открутите винт, если в вашем изделии есть винт на квадратной лампе.
4. Если лампа духовки типа (А), как показано на рисунке ниже, поверните лампу духовки так, как указано на рисунке, и замените ее новой. Если это лампа типа (В), вытащите ее, как показано на рисунке, и замените ее новой.

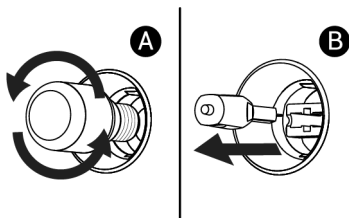

5. Установите на место стеклянную крышку и металлические направляющие.

## 8 Устранение неполадок

Если после выполнения инструкций этого раздела неисправность не удалось устранить, обратитесь к вашему продавцу или в авторизованную мастерскую. Ни в коем случае не пытайтесь отремонтировать изделие самостоятельно.

### Во время работы духовки испускается пар.

- Пар во время работы является нормальным явлением. >>> Это не ошибка.

### Во время приготовления пищи появляются капли воды

- Пар, образующийся во время приготовления, конденсируется при контакте с холодными поверхностями снаружи продукта и может образовывать капли воды. >>> Это не ошибка.

### Когда продукт прогревается и охлаждается, слышны металлические звуки.

- Металлические детали могут расширяться и издавать звуки при нагревании. >>> Это не ошибка.

### Изделие не работает.

- Возможно, предохранитель неисправен или перегорел. >>> Проверьте предохранители в блоке предохранителей. При необходимости замените их или активируйте повторно.

- Прибор может быть не подключен к (заземленной) розетке. >>> Проверьте, подключен ли прибор к розетке.
- (Если на вашем устройстве есть таймер) Клавиши на панели управления не работают. >>> Если в вашем изделии имеется блокировка кнопок, она может быть включена, отключите блокировку кнопок.

### Свет в духовке не горит.

- Лампа духовки может быть неисправной. >>> Замените лампу духовки.
- Нет электропитания. >>> Убедитесь в наличии напряжения в сети и проверьте предохранители в блоке предохранителей. При необходимости замените предохранители или повторно подключите их.

### Духовка не нагревается.

- Печь не может быть настроена на определенную функцию приготовления и/или температуру. >>> Задайте определенную функцию приготовления и/или температуру.
- Для моделей с таймером время не установлено. >>> Установите время.
- Нет электропитания. >>> Убедитесь в наличии напряжения в сети и проверьте предохранители в блоке предохранителей. При необходимости замените предохранители или повторно подключите их.

Изготовитель: «Arcelik A.S.»

Юридический адрес: Караач Джаддеси № 2-6 34445 Сютлюдже Стамбул, Турция  
(Karaağaç Caddesi No:2-6 Sütlüce, 34445, Turkey)

Произведено в Турции

Импортер на территории РФ: ООО «БЕКО»

Юридический адрес: 601021 Россия, Владимирская обл., Киржачский р-н, МОСП Першинское, дер. Федоровское, ул. Сельская, д. 49. Информацию о сертификации продукта Вы можете уточнить, позвонив на горячую линию

8-800-200-23-56.

Дата производства включена в серийный номер продукта, указанный на этикетке, расположенной на продукте, а именно: первые две цифры серийного номера обозначают год производства, а последние две – месяц. Например, "10-100001-05" обозначает, что продукт произведен в мае 2010 года. Изготовитель оставляет за собой право на внесение изменений в конструкцию, дизайн и комплектацию электроприбора.





