

beko

Refrigerator

User Manual

الثلاجة

دليل المستخدم

מקרר

מדריך למשתמש

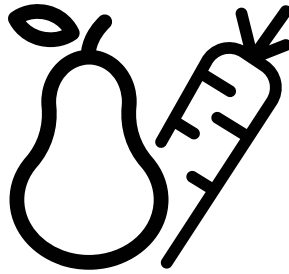

RCNE720E3VZP-RCNE720E3VZW-RCNE720E30XB

RCNE722E30W-RCNE722E30XB-RCNE724E30XBI



EN/AR/HE
58 0531 0000/AP-EN-AR-HE



RECYCLED &
RECYCLABLE PAPER

Dear Customer,

Please read this manual before using the product.

Thank you for choosing this product. We would like you to achieve the optimal efficiency from this high quality product which has been manufactured with state of the art technology. To do this, carefully read this manual and any other documentation provided before using the product and keep it as a reference.

Heed all information and warnings in the user manual. This way, you will protect yourself and your product against the dangers that may occur.

Keep the user manual. Include this guide with the unit if you hand it over to someone else.

The following symbols are used in the user guide:





 Hazard that may result in death or injury.

NOTICE A hazard that may cause material damage to the product or its surroundings

 Important information or useful tips on operation.

 Read the user manual.

 Risk of fire / Flammable materials





 INFORMATION	
 ENERGY 	.The model information as stored in the product data base can be reached by entering following website and searching for your model identifier (*) found on energy label. https://eprel.ec.europa.eu/
SUPPLIER'S NAME  MODEL IDENTIFIER  (*)	

1 Important Instructions Regarding Safety and Environment	4	5 Operating the product	12
1.1. General Safety	4	5.1. Indicator panel	12
1.1.1 Hydrocarbon (HC) Warning	6	5.2. Indicator panel	13
1.1.2 For Products with a Water Dispenser/Ice Machine	6	5.3. Ice machine	16
1.2. Intended Use	7	5.4. Icematic	16
1.3. Children's Safety	7	5.5. Ice tray	16
1.4. Compliance with the WEEE Directive and Disposing the Waste Product:	7	5.6. Deodoriser Module (FreshGuard)	17
1.5. Compliance with the RoHS Directive:	7	5.7. Chiller compartment	18
1.6. Packaging Information	7	5.8. Crisper	18
2 Your Refrigerator	8	5.9. Using the water dispenser	19
3 Installation	9	5.10. Filling the water dispenser's tank	19
3.1. Appropriate location for installation	9	5.11. Cleaning the water tank	19
3.2. Installing the plastic wedges	9	5.12. Drip tray	20
3.3. Adjusting the feet	9	5.13. Humidity-controlled crisper (Ever Fresh)	21
3.4. Electrical connection	10	5.14. Freezing fresh food	21
4 Preparation	11	5.15. Recommendations for preserving the frozen food	22
4.1. Things to be done for energy saving	11	5.16. Deep-freeze information	22
4.2. Initial use	11	5.17. Placing the food	22
		5.18. Door open warning	22
		5.19. Illumination lamp	22
		6 Care and Cleaning	23
		6.1. Avoiding Bad Odours	23
		6.2. Protection of plastic surfaces	23
		6.3. Cleaning the Inner Surface	23
		6.4. Stainless Steel Outer Surfaces	23
		6.5. Cleaning Products with Glass Doors	24
		7 Troubleshooting	25

1 Important Instructions Regarding Safety and Environment

This chapter contains safety information that will help you avoid the risk personal injury or property damage. Failure to follow these instructions shall render any product warranty void.

Intended use

	WARNING: Keep ventilation openings, in the appliance enclosure or in the built-in structure, clear of obstruction.
	WARNING: Do not use mechanical devices or other means to accelerate the defrosting process, other than those recommended by the manufacturer.
	WARNING: Do not damage the refrigerant circuit.
	WARNING: Do not use electrical appliances inside the food storage compartments of the appliance, unless they are of the type recommended by the manufacturer.

This appliance is intended to be used in household and similar applications such as

- staff kitchen areas in shops, offices and other working environments;
- farm houses and by clients in hotels, motels and other residential type environments;
- bed and breakfast type environments;
- catering and similar non-retail applications.

1.1. General Safety

- This product is not suitable to be used, approached or entered in by children, or persons with physical, sensory or mental disabilities, or by persons who lack experience and information. Children should not play with the product. Cleaning and care should not be performed by children unless they are supervised by an adult. Failure to comply with the instructions and uncontrolled use may result in dangerous situations!
- Unplug the product if you encounter a failure during use.
- If the product malfunctions, it must not be operated until repaired by the authorised service provider. Risk of electric shock!
- Plug the product into a grounded socket protected by a fuse that corresponds to the value on its nameplate. Have a qualified electrician ground the product. Our company cannot be held responsible for damages resulting from the failure to use the product with a grounded socket pursuant to local regulations.
- Unplug the product when not in use.
- Never wash the product by spreading or pouring water onto it! Risk of electric shock!
- Never touch the plug with wet hands!
- Never unplug the product by pulling the cable. Always pull the plug by holding the socket.

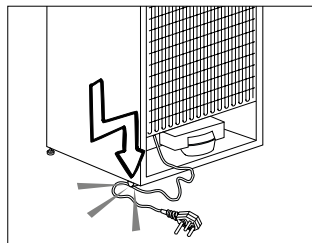

Instructions for safety and environment

- Do not plug the refrigerator if the wall socket is loose.
- Never connect your refrigerator to energy saving devices. Such systems are harmful to your product.
- Unplug the product during installation, care, cleaning and repairing procedures.
- Always have the **Authorised Service Provider** install the product and establish its electrical connections. The manufacturer cannot be held responsible for damages caused by procedures performed by unauthorised persons.
- Do not eat cone ice cream or ice cubes immediately after you take them out of the freezer compartment! This may cause frostbite in your mouth!
- Do not touch frozen food with wet hands! They may stick to your hand!
- Do not put bottled or canned liquid beverages in the freezer compartment. They may burst!
- Never use steam or steam cleaners to clean or defrost the refrigerator. Steam gets into contact with the live parts in your refrigerator, causing short circuit or electric shock!
- Do not use mechanical devices or other means to accelerate the defrosting process other than those recommended by the manufacturer.
- Never use the parts in your refrigerator such as the door and drawer as a means of support or step. This may cause the product to tip over or damage the parts of it.
- Do not damage the parts where the refrigerant is circulating with drilling or cutting tools. The refrigerant that might blow out when the gas channels of the evaporator, pipe extensions or surface coatings are punctured causes skin irritations and eye injuries.
- Do not cover or block the ventilation holes in your refrigerator with any object.
- Place the beverage with higher proofs tightly closed and vertically.
- Do not use gaseous sprays near the product since there is the risk of fire or explosion!
- Flammable items or products that contain flammable gases (e.g. spray) as well as explosive materials should never be kept in the appliance.
- Do not place vessels filled with liquid onto the product. Splashing water on an electrical part may cause electric shock or the risk of fire.
- Do not store items that need precise temperature adjustment (such as vaccines, heat-sensitive medication, science materials etc.) in the refrigerator.
- If you are not going to use the product for a long time, unplug it and remove the food in it.
- If there is a blue light on the refrigerator, do not look at this light with optical tools.
- Exposing the product to rain, snow, sun or wind is dangerous in terms of electrical safety.
- In products with mechanical control (thermostat), wait for 5 minutes to plug in the product again after unplugging.
- Do not overload the refrigerator. Objects in the refrigerator may fall down when the door is opened,

Instructions for safety and environment

causing injury or damage. Similar problems may arise if any object is placed onto the product.

- If the product has a door handle, do not pull the handle when re-locating the product. The handle might be loose.
- Be careful not to jam your hand or any other body part in the moving parts of the refrigerator.
- Do not put your hand or any other foreign materials into the ice machine while it is operating.
- When positioning the appliance, ensure the supply cord is not trapped or damaged
- Do not locate multiple portable socket-outlets or portable power supplies at the rear of the appliance.

1.1.1 Hydrocarbon (HC) Warning

- If your product's cooling system contains R600a:

This gas is flammable. Therefore, pay attention not to damage the cooling system or the piping during use and transportation. If damaged, keep the product away from potential fire sources that may cause it to catch fire and ventilate the room where the product is placed.



If the product is damaged and if you see gas leak, please keep away from the gas. It may cause frostbite when it gets into contact with the skin. (including R134)



Ignore this warning if the cooling system of your product contains R134a.



Type of gas used in the product is stated on the type plate which is on the left wall inside the refrigerator.



WARNING:

Never throw the product into fire for disposal.

1.1.2 For Products with a Water Dispenser/Ice Machine

- Pressure for cold water inlet shall be maximum 90 psi (620 kPa). If your water pressure exceeds 80 psi (550 kPa), use a pressure limiting valve in your mains system. If you do not know how to check your water pressure, ask for the help of a professional plumber.
- If there is a risk of water impact in your installation, always use a water impact protection equipment in that installation. Please consult professional plumbers if you are not sure if there is water impact in your installation.
- Do not make installation on the hot water inlet.
- Take the necessary measures against the freezing risk of the hoses. The water temperature operating range must be 0.6°C (33°F) minimum and 38°C (100°F) maximum.

Instructions for safety and environment



WARNING:

Never connect the product to a cold water mains with a pressure of 550 kPa (80 psi) or above.

1.2. Intended Use

- This product has been designed for domestic use. It is not suitable for commercial use and it must not be used out of its intended use.
- It must be used only for storing food.
- The manufacturer will not take any responsibility for damages resulting from improper use or transport.
- Original spare parts will be available for 10 years after the purchase date of the product.

1.3. Children's Safety

- If there is a lock on the door of the product, the key should be kept out of the reach of children.
- Do not let children play with the product.



DANGER:

Before disposing your old refrigerator or freezer:

- Children may get locked inside.
- Remove the doors.
- Leave the shelves to prevent children from getting inside the product easily.

1.4. Compliance with the WEEE Directive and Disposing the Waste Product:

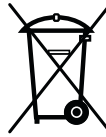

This product conforms to the EU WEE Directive (2012/19 EU). This product bears a classification symbol for waste electrical and electronic equipment (WEEE). This product has been manufactured from high quality parts and materials which can be reused and are suitable for recycling. Therefore, do not dispose the product with normal domestic waste or other waste at the end of its service life. Take it to a collection centre for recycling electrical and electronic equipment. Please consult local authorities to learn about the locations of such collection centres.

1.5. Compliance with the RoHS Directive:

The unit you have purchased conforms to the EU RoHS Directive (2011/65/EU). It does not contain harmful or prohibited materials specified in the Directive.

1.6. Packaging Information

- Packaging materials of the product have been manufactured from recyclable materials in accordance with our National Environment Regulations. Do not dispose the packaging materials with normal domestic waste or other types of waste. Take these materials to a recycling point designated by local authorities.



DANGER:

Risk of Fire or Explosion:

- This product uses flammable refrigerant.
- Do not use mechanical devices to defrost the refrigerator.
- Do not use chemicals for cleaning.
- Do not pierce the refrigerant pipe.
- If the refrigerant pipe is pierced, it must be repaired only by licensed service personnel.
- Please consult the repair/user manual before cleaning the product. All safety instructions must be followed.
- Dispose the product according to federal or local regulations.

2 Your Refrigerator



1. Door shelves of fridge compartment
2. Freezer compartment drawers
3. Icematic
4. Water tank
5. Crisper
6. Crisper cover
7. Chiller compartment
8. Glass shelves of fridge compartment

9. Odour filter (violet)
 10. Inside display
 11. Glass shelves of fridge compartment
 12. Freezer compartment
- *Optional**

It may not apply to all models



***Optional:** Figures in this user manual are given as an example and may not match the product exactly. If the relevant parts are not available in the product you purchased, the figure applies to other models.

3.1. Appropriate location for installation

Contact an Authorized Service for the installation of the product. In order to prepare the product for use, refer the information in the user manual and ensure that electrical installation and water installation are appropriate. If not, call a qualified electrician and technician to have any necessary arrangements carried out.



WARNING: Manufacturer shall not be held liable for damages that may arise from procedures carried out by unauthorized persons.



WARNING: Product must not be plugged in during installation. Otherwise, there is the risk of death or serious injury!



WARNING: : If the door clearance of the room where the product will be placed is so tight to prevent passing of the product, contact the authorised service provider.

- Place the product on a level floor surface to prevent jolts.
- Install the product at least 30 cm away from heat sources such as hobs, heater cores and stoves and at least 5 cm away from electrical ovens.
- Product must not be subjected to direct sun light and kept in humid places.
- Appropriate air ventilation must be provided around your product in order to achieve an efficient operation. If the product is to be placed in a recess in the wall, pay attention to leave at least 5 cm distance with the ceiling and the side walls.
- In environments where the room temperature drops below 10°C, the refrigerator will continue to run to preserve the food in the freezer. However, fresh food in the fridge compartment might freeze due to the cold environment.
- Your product requires adequate air circulation to function efficiently. If the product will be placed in an alcove, remember to leave at least 5 cm clearance between the product and the ceiling, rear wall and the side walls.
- If the product will be placed in an alcove, remember to leave at least 5 cm clearance between the product and the ceiling, rear wall and the side walls. Check if the rear wall clearance protection component is present at its location (if provided with the product). If the component is not available, or if it is lost or fallen, position the product so that at least 5 cm clearance shall be left between the rear surface of the product and the wall of the room. The clearance at the rear is important for efficient operation of the product.

3.2. Installing the plastic wedges

Plastic wedges supplied with the product are used to create the distance for the air circulation between the product and the rear wall.

1. To install the wedges, remove the screws on the product and use the screws supplied together with the wedges.

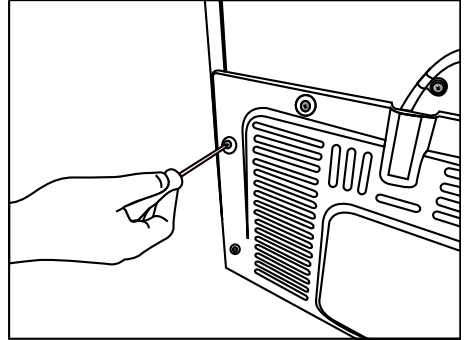

2. Insert the 2 plastic wedges onto the rear ventilation cover as illustrated in the figure.

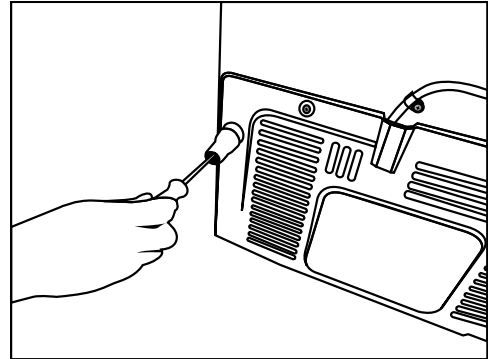

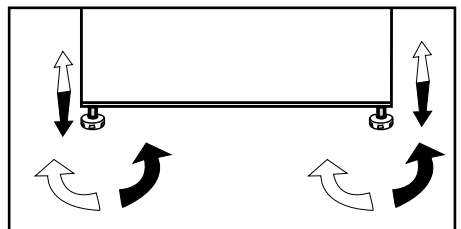

3.3. Adjusting the feet

If the product stands unbalanced after installation, adjust the feet on the front by rotating them to the right or left.



Installation

3.4. Electrical connection

	WARNING: Do not make connections via extension cables or multi-plugs.
	WARNING: Damaged power cable must be replaced by the Authorized Service Agent.
	If two coolers are to be installed side by side, there should be at least 4 cm distance between them.

	Hot surface warning! Your product is equipped with coolant pipes to improve the cooling system for the side walls. The hot fluid might flow through these surfaces, causing heat on the side walls. This is normal and does not require service maintenance. Be careful when touching these areas.
---	--

- Our company shall not be liable for any damages that will arise when the product is used without grounding and electrical connection in accordance with the national regulations.
- Power cable plug must be within easy reach after installation.
- Do not extension cords or cordless multiple outlets between your product and the wall outlet.

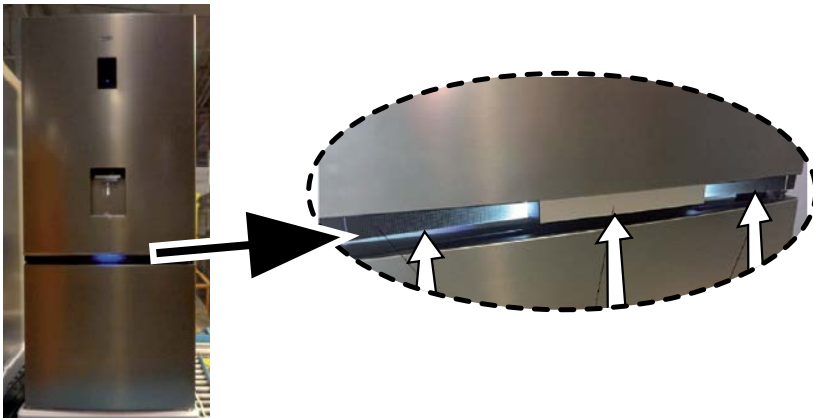

	WARNING: "The protective films on the vertical handle" will be removed.
---	--

4.1. Things to be done for energy saving



Connecting the product to electric energy saving systems is risky as it may cause damage on the product.

- For a freestanding appliance; 'this refrigerating appliance is not intended to be used as a built-in appliance' ;
- Do not leave the doors of your refrigerator open for a long time.
- Do not put hot food or drinks in your refrigerator.
- Do not overload the refrigerator, cooling capacity will fall when the air circulation inside is hindered.
- To be able store maximum food in the freezer compartment of your refrigerator, the upper flap and drawer must be removed and placed on top of glass shelves. Power consumption stated for your refrigerator has been determined after removing the icebox, ice tray and flap and the middle drawer as to allow maximum loading. Using the upper flap and lower drawer while loading is highly recommended.
- Depending on the features of your product, thawing frozen food in fridge compartment will both provide energy saving and preserve the food quality.
- Airflow should not be blocked by placing foods in front of the freezer compartment fan. Foods should be loaded by leaving minimum 5 cm space in front of the protective fan grid.
- Since hot and humid air will not directly penetrate into your product when the doors are not opened, your product will optimize itself in conditions sufficient to protect your food. Functions and components such as compressor, fan, heater, defrost, lighting, display and so on will operate according to the needs to consume minimum energy under these circumstances.
- In case of multiple options are present glass shelves must be placed so that the air outlets at the backwall are not blocked, preferably air outlets are remaining below the glass shelf. This combination may help improving air distribution and energy efficiency.

- The temperature sensor in the freezer compartment must not directly contact food packages. In case of contact with the sensor, the power consumption of the product may increase.



Inside of your product must be cleaned.



If two coolers are to be installed side by side, there should be at least 4 cm distance between them.

4.2. Initial use

Before starting to use your refrigerator, ensure that all preparations are made in accordance with the instructions in sections "Instructions for safety and environment" and "Installation".

Run the product without putting any food for 6 hours and do not open its door unless certainly required.



You will hear a noise when the compressor starts up. The liquids and gases sealed within the refrigeration system may also give rise to noise, even if the compressor is not running. This is normal.



It is normal that the front edges of the refrigerator are hot. These areas are designed to be warm to avoid condensation.

5.1. Indicator panel

Indicator panels may vary according to the product model.

Audio – visual functions on the indicator panel helps you in using your product.

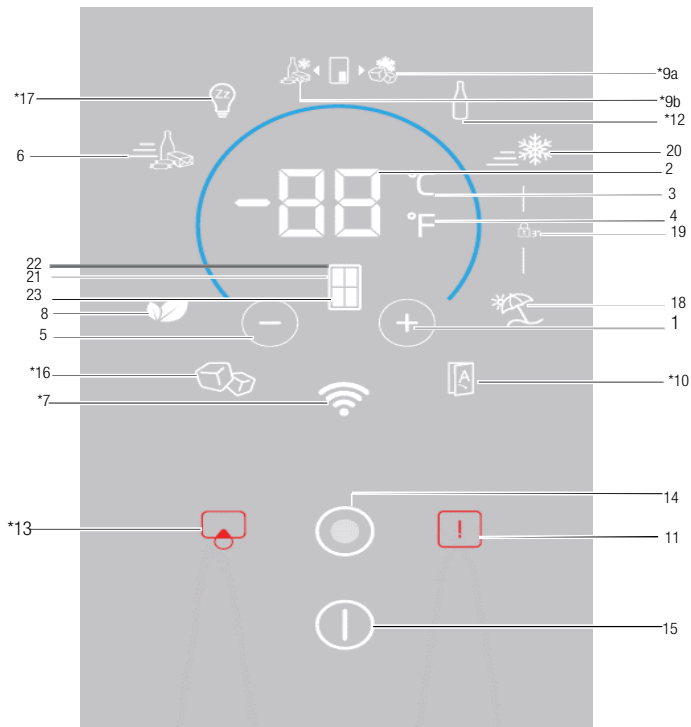

- | | | | |
|-----|--|-----|--|
| 1. | Temperature Adjustment / Temperature Increase | 12. | *Bottle Cooler |
| 2. | Temperature Adjustment- Slider / Temperature value indicator | 13. | *Filter Replacement Warning/Button |
| 3. | Temperature Unit Selection (°C) Celsius indicator | 14. | Menu Button |
| 4. | Temperature Unit Selection (°F) Fahrenheit indicator | 15. | Product On/Off indicator/button |
| 5. | Temperature Adjustment / Temperature Decrease | 16. | *Icematic indicator/button |
| 6. | Quick Fridge function indicator / button | 17. | *Sabbath Mode |
| 7. | * Wireless | 18. | Vacation Mode indicator/button |
| 8. | Eco Mode indicator/button | 19. | Key Lock indicator |
| 9. | *Joker Freezer indicator/button | 20. | Quick Freeze function indicator/button |
| 10. | *Auto Door | 21. | Cabin Selection |
| 11. | High Temperature Warning/Error | 22. | Fridge compartment indicator |
| | | 23. | Freezer compartment indicator |

It may not apply to all models



***Optional:** Figures in this user manual are given as an example and may not match the product exactly. If the relevant parts are not available in the product you purchased, the figure applies to other models.

Operating the product

5.2. Indicator panel

Indicator panels may vary according to the product model.

Audio – visual functions on the indicator panel helps you in using your product.

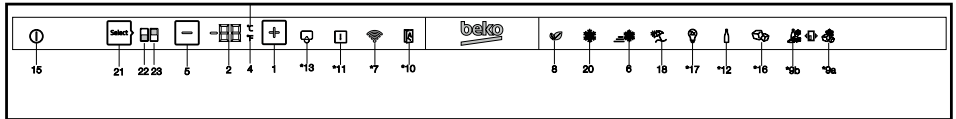

1. Temperature Adjustment / Temperature Increase

When pressed, increases the temperature of the selected compartment.

2. Temperature Adjustment- Slider/ Temperature value indicator

Shows the temperature value of the selected compartment. Plus, you can slide your finger up or down to increase or decrease the temperature.

3. Temperature Unit Selection (°C) Celsius indicator

When the button is pressed, the temperature unit is selected as Celsius.

It is the Celsius indicator. When the Celsius indication is activated, temperature set values are shown in Celsius and the relevant icon turns on by 100%.

Fahrenheit icon turns on by 50%.

4. Temperature Unit Selection (°F) Fahrenheit indicator

When the button is pressed, the temperature unit is selected as Celsius.

It is the Fahrenheit indicator. When the Fahrenheit indication is activated, temperature set values are shown in Fahrenheit and the relevant icon turns on completely.

Celsius icon turns on by 50%.

5. Temperature Adjustment / Temperature Decrease

When pressed, decreases the temperature of the selected compartment.

6. Quick fridge function indicator

When the quick fridge function is activated, the indicator turns on by 100%. When the function is cancelled, the product returns to its normal settings and the indicator turns on by 50%.

Quick fridge function button

It is used to activate or deactivate the quick fridge function.



Use quick fridge function when you want to quickly cool the food placed in the fridge compartment. If you want to cool large amounts of fresh food, activate this function before putting the food into the product.



If you do not cancel it, quick fridge will cancel itself automatically after 8 hours at the most or when the fridge compartment reaches to the required temperature.



If you press the quick fridge button repeatedly with short intervals, the electronic circuit protection will be activated and the compressor will not start up immediately.



This function is not recalled when power restores after a power failure.

7. *Wireless

When the button is pressed, the product is introduced to the home network. When the function

It may not apply to all models



***Optional:** Figures in this user manual are given as an example and may not match the product exactly. If the relevant parts are not available in the product you purchased, the figure applies to other models.

Operating the product

is activated, the indicator turns on by 100%, when it is cancelled, the indicator turns on by 50%.

8. Eco mode indicator/button

Press this button to activate and deactivate the Eco mode.

When the Eco mode is activated, the indicator turns on by 100%. When the function is active, the freezer will start to run in the eco mode at least 6 hours later. When the function is cancelled, the indicator will turn on by 50%.

9a. *Joker freezer indicator/button

When the button is pressed, the joker compartment runs as a freezer and the indicator turns on by 100%. Joker fridge compartment turns on by 50%.

9b. *Joker fridge indicator/button

When the button is pressed, the joker compartment runs as a fridge and the indicator turns on by 100%. Joker freezer compartment turns on by 50%.

10.* Auto Door

Press this button to activate or deactivate the Auto Door mode. When the function is activated, the indicator turns on by 100%. When the function is cancelled, the indicator will turn on by 50%.

When the function is active, touch the relevant section on the door handle to make the door open automatically.

11. High Temperature Warning/Error

This indicator illuminates during power failure, high temperature failures and error warnings. During long-term power failures, the highest temperature value that the freezer compartment reaches will blink on the digital display. After checking the food located in the freezer compartment, press the high temperature button to clear the warning.

12. *Bottle Cooler

Press this button to activate or deactivate the bottle cooler mode.

When the function is activated, the indicator turns on by 100%. When the function is cancelled, the indicator turns on by 50%.

13. *Filter Replacement Warning/Button

This icon turns on when the filter needs to be reset. When the button is pressed, the filter will be reset and the reset icon will go off.

14. Menu Button

It is used to activate or deactivate the sleep mode for the display. If you do not press any button or open the door in 30 seconds, it switches to sleep mode automatically.

15. Product On/Off indicator/button

Press and hold the On/Off button for 3 seconds to switch on or off the product.

When the product is turned off, the product on/off indicator turns on by 100%, and all the other indicators go off. To turn on the product, press and hold the button for 3 seconds again. The refrigerator will turn on and the on/off indicator will turn on by 50%.

16. *Icematic indicator/button

Press this button to activate or deactivate the Icematic. If the indicator is on by 100%, this means that the icematic is running. If the indicator is on by 50%, this means that the icematic is off.



Water flow from water tank will stop when this function is not selected. However, ice made previously can be taken from the icematic.

17. *Sabbath Mode

Press this button to activate or deactivate the Sabbath mode. When the function is activated, the indicator turns on by 100%. When the function is cancelled, the indicator will turn on by 50%.

When Sabbath Mode is activated, the display, alarm, door opening or light buttons will not function.

If the user does not deactivate the Sabbath mode, the refrigerator will automatically cancel it in 76 hours.

18. Vacation Mode indicator/button

Press this button to activate the vacation mode. The vacation mode indicator will turn on by 100%. When the vacation mode is active, "- -" will be shown on the Temperature Value Indicator and no active cooling is performed in the fridge compartment.

It is not suitable to keep the food in the fridge compartment when this function is activated. Other compartments will continue to be cooled according to their set temperatures.

Operating the product

To cancel this function press **Vacation function** button again. When the function is cancelled, the indicator will turn on by 50%.

19. Key Lock indicator

Press and hold the **quick fridge and vacation** buttons simultaneously for 3 seconds. When pressing the button, a countdown will start in the temperature value indicator. When the key lock is activated, the key lock indicator will turn on by 100% and the key lock mode will be enabled. Buttons will not function when the key lock mode is active. Press and hold the quick fridge and vacation buttons again simultaneously for 3 seconds. When pressing the button, a countdown will start in the temperature value indicator. When the key lock is cancelled, the key lock indicator will turn on by 50% and the key lock mode will be disabled.

Activate this function if you want to prevent changing of the temperature setting of the refrigerator.

20. Quick freeze function indicator

When the quick freeze function is activated, the indicator will turn on by 100%. When the function is cancelled, the product will return to its normal settings and the indicator will turn on by 50%.

Quick freeze function button

It is used to activate or deactivate the quick freeze function.

Press this button to activate or deactivate the quick freeze function. When you activate the function, the freezer compartment will be cooled to a temperature lower than the set value.



Use the quick freeze function when you want to quickly freeze the food placed in freezer compartment. If you want to freeze large amounts of fresh food, activate this function before putting the food into the product.



If you do not cancel it, Quick Freeze will cancel itself automatically after 4 hours at the most or when the fridge compartment reaches to the required temperature.



This function is not recalled when power restores after a power failure.

21. Cabin Selection

Press the cabin selection button to see and change the temperature value of the fridge or freezer on the Temperature Value indicator.

22. Fridge compartment indicator

When this indicator is active, the temperate of the fridge compartment is displayed on the temperature value indicator.

23. Freezer compartment indicator

When this indicator is active, the temperate of the freeze compartment is displayed on the temperature value indicator.

Operating the product

5.3. Ice machine

(This feature is optional)

Ice machine allows you to obtain ice from the product easily.

Using the ice machine

1. Remove the water tank from the fridge compartment.
2. Fill the water tank with water.
3. Replace the water tank. First ice cubes will be ready in approximately four hours in the ice machine drawer located in the freezer compartment.

i While the water tank is completely filled, you will be able to obtain approximately 60-70 ice cubes.

i The water within the tank should be renewed in every 2-3 weeks.

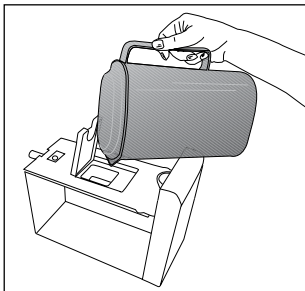
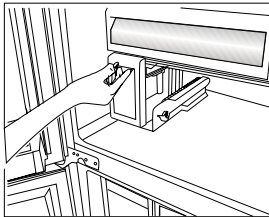
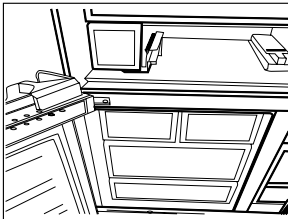

5.4. Icematic

(This feature is optional)

Icematic allows you to obtain ice from the product easily.

Using the icematic

1. Take out the icematic pulling it out carefully.
2. Fill the Icematic with water.
3. Place Icematic in place. About two hours later, the ice is ready.
4. To obtain ice, turn the knobs on the ice reservoirs clockwise by 90° degrees. Ice cubes in the reservoirs will fall down into the ice storage container below.
5. You may take out the ice storage container and serve the ice cubes.

i Do not remove the Icematic from its seating to obtain ice.

i If you wish, you may keep the ice cubes in the ice storage container. The ice storage container is just for accumulating ice cubes. Do not put water in it. Otherwise, it will break.

5.5. Ice tray

(This feature is optional)

Ice tray allows you to obtain ice from the product easily.

Using the ice tray

1. Remove the ice tray from the freezer compartment.
2. Fill the ice tray with water.
3. Place the ice tray in the freezer compartment. About two hours later, the ice is ready.
4. Remove the ice tray from the freezer compartment and bend it over the service plate. Ice cubes will easily fall down to the service plate.

Operating the product

Blue Light/HarvestFresh

***May not be available in all models**

For Blue light,

Vegetables and fruit stored in crispers illuminated with blue light continue to perform photosynthesis and retain their levels of C vitamin thanks to the effect of the wavelength of the blue light.

For HarvestFresh,

Vegetables and fruit stored in crispers illuminated with HarvestFresh technology retain their vitamin levels (vitamins A and C) for a longer period thanks to the cycles of blue, green, red lights and dark that simulate the cycle of the day.

When the door of your refrigerator is opened during the dark period of the HarvestFresh technology, your refrigerator shall sense this automatically and illuminate the crisper with one of the blue, green or red lights respectively for your convenience. The dark period shall be continued when you close the door of your refrigerator so that it shall represent the night period of the day cycle.

5.6. Deodoriser Module

(FreshGuard)

(This feature is optional)

The deodoriser module quickly eliminates the bad smells in your refrigerator before they permeate the surfaces. Thanks to this module, which is placed on the ceiling of the fresh food compartment, the bad odours dissolve while the air is actively being passed on the odour filter, then the air that has been cleaned by the filter is re-emitted to the fresh food compartment. This way, the unwanted odours that may emerge during the storage of foods in the refrigerator are eliminated before they permeate the surfaces.

This is achieved thanks to the fan, LED and the odour filter integrated into the module. The deodoriser module will get activated automatically on a periodical basis. The sound you will hear during periodical activation of the module is normal; it is emitted by the integrated fan. If you open the door of the fresh food compartment while the module is active, the fan will pause temporarily and

resume where it has left off when the door is closed again. In case of a power failure, the deodoriser module will get activated when the power is back.

Info: It is recommended to store aromatic foods (such as cheese, olives and delicatessen foods) in their packaging and sealed to avoid bad odours that may result when smells of various foods get mixed. Besides, it is recommended to take spoiled foods out of the refrigerator quickly to prevent the other foods from getting spoiled and avoid bad odours.



Operating the product

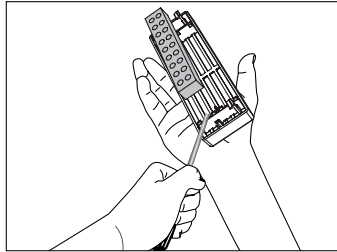
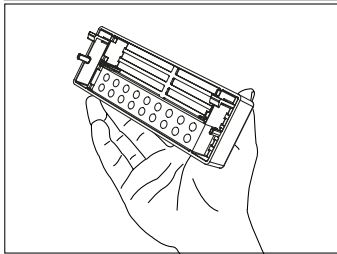
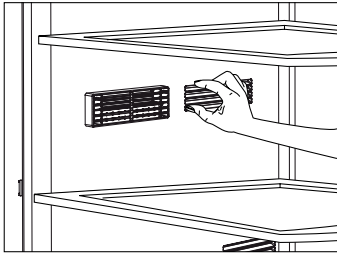

5.7. Chiller compartment

(This feature is optional)

Use this compartment to store delicatessen that shall be stored in a lower temperature or meat products that you will consume in a short time. Do not store your vegetables or fruits in this compartment.

You can increase the inner volume of your product by removing any of the chiller compartments:

To remove, just pull forwards until it stops and then lift it and pull towards yourself.

5.8. Crisper

Crisper of the refrigerator is designed specially to keep the vegetables fresh without losing their humidity. For this purpose, cool air circulation is intensified around the crisper in general. Store your fruits and vegetables in this compartment. Do not place leafy greens next to fruits to prolong their life.

Operating the product

5.9. Using the water dispenser (This feature is optional)

i It is normal for the first few glasses of water taken from the dispenser to be warm.

i If the water dispenser is not used for a long period of time, dispose of first few glasses of water to obtain fresh water.

1. Push in the lever of the water dispenser with your glass. If you are using a soft plastic cup, pushing the lever with your hand will be easier.
2. After filling the cup up to the level you want, release the lever.

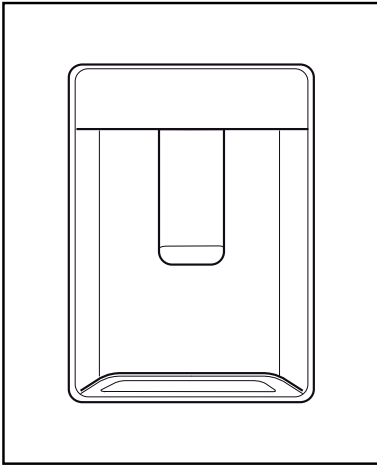

i Please note, how much water flows from the dispenser depends on how far you depress the lever. As the level of water in your cup / glass rises, gently reduce the amount of pressure on the lever to avoid overflow. If you slightly press the arm, the water will drip; this is quite normal and not a failure.

5.10. Filling the water dispenser's tank

Water tank filling reservoir is located inside the door rack.

1. Open the cover of the tank.
2. Fill the tank with fresh drinking water.
3. Close the cover.

i Do not fill the water tank with any other liquid except for water such as fruit juices, carbonated beverages or alcoholic drinks which are not suitable to use in the water dispenser. Water dispenser will be irreparably damaged if these kinds of liquids are used. Warranty does not cover such usages. Some chemical substances and additives contained in these kinds of drinks/liquids may damage the water tank.

i Use clean drinking water only.

i Capacity of the water tank is 3 liters; do not overfill.

5.11. Cleaning the water tank

1. Remove the water filling reservoir inside the door rack.

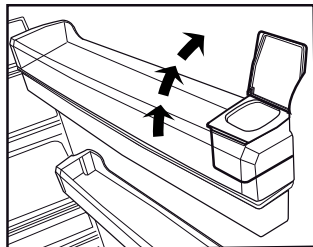
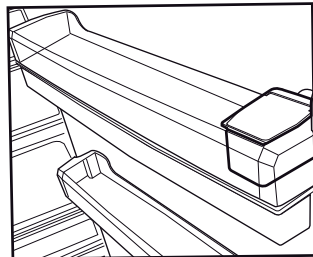

Operating the product

2. Remove the door rack by holding from both sides.
3. Grab the water tank from both sides and remove it with an angle of 45°C.
4. Remove the cover of the water tank and clean the tank.

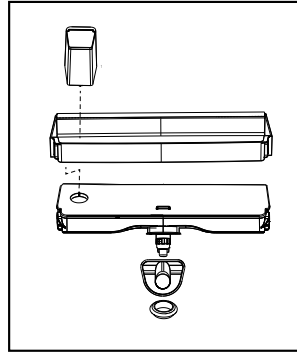
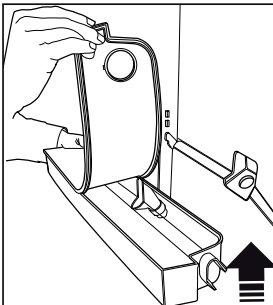
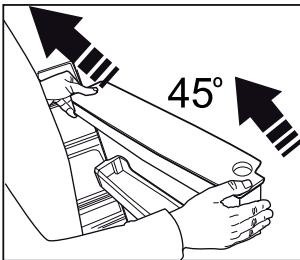
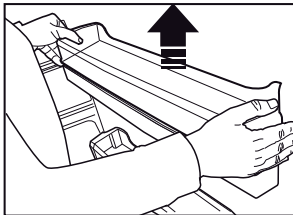
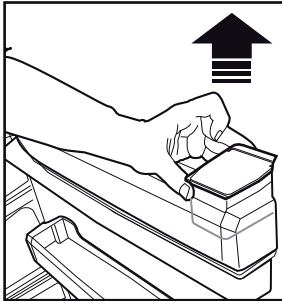

Components of the water tank and water dispenser should not be washed in dishwasher.

5.12. Drip tray

Water that dripped while using the water dispenser accumulates in the spillage tray.

Remove the plastic filter as shown in the figure.

With a clean and dry cloth, remove the water that has accumulated.

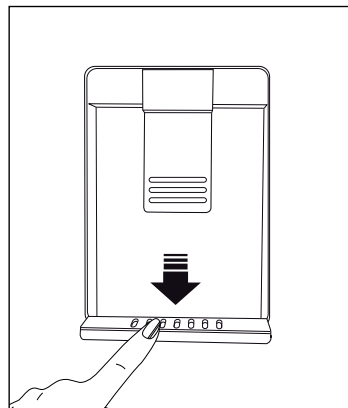

Operating the product

5.13. Humidity-controlled crisper (Ever Fresh)

(This feature is optional)

Thanks to the humidity-controlled crisper, fruits and vegetables can be stored for a longer time in an environment with ideal humidity conditions. With the humidity adjustment system with 3 options in front of the crisper, you can control the humidity level inside depending on the food you store. It is recommended to select the vegetable option if you are storing vegetables only, the fruit option if you are storing fruits only, and mixed option when you are storing both fruits and vegetables.

To benefit from the humidity control system and prolong the storage life of foods, it is recommended not to store fruits and vegetables in plastic bags. If the vegetables are left inside their bags, this will cause them to decompose in a short period of time. In particular, we recommend not to store cucumbers or broccoli in sealed plastic bags. In case contacting with other vegetables is not preferred for hygiene concerns, use a perforated paper bag and other similar packaging materials instead of a bag.

While the vegetables are being placed, specific gravity of the vegetables should be taken into consideration. Heavy and hard vegetables should be put at the bottom of the crisper and the lightweight and soft vegetables should be placed over.

Do not place together the pear, apricot, peach, etc. and apple in particular which have a high level of generation of ethylene gas in the same crisper with the other vegetables and fruit. The ethylene gas which is emitted by these fruit may cause the other fruit to ripen faster and decompose in a shorter time.



5.14. Freezing fresh food

- In order to preserve the quality of the food, it shall be frozen as quickly as possible when it is placed in the freezer compartment, use the fast freezing feature for this purpose.
- You may store the food longer in freezer compartment when you freeze them while they are fresh.
- Pack the food to be frozen and close the packing so that it would not allow entrance of air.
- Ensure that you pack your food before putting them in the freezer. Use freezer containers, foils and moisture-proof papers, plastic bags and other packing materials instead of traditional packing papers.
- Label each pack of food by adding the date before freezing. You may distinguish the freshness of each food pack in this way when you open your freezer each time. Store the food frozen before in the front side of compartment to ensure that they are used first.
- Frozen food must be used immediately after they are thawed and they should not be re-frozen.
- Do not freeze too large quantities of food at one time.

Operating the product

Freezer Compartment Setting	Fridge Compartment Setting	Remarks
-18°C	4°C	This is the normal recommended setting.
-20, -22 or -24°C	4°C	These settings are recommended when the ambient temperature exceeds 30°C.
Quick Freeze	4°C	Use when you wish to freeze your food in a short time. Your product will return to its previous mode when the process is over.
-18°C or colder	2°C	Use these settings if you think that your fridge compartment is not cold enough because of the hot ambient conditions or frequent opening and closing of the door.

5.15. Recommendations for preserving the frozen food

Compartment shall be set to -18°C at least.

1. Put packages in the freezer as quickly as possible after purchase without allowing the to thaw.
2. Check whether the "Use By" and "Best Before" dates on the packaging are expired or not before freezing it.
3. Ensure that the package of the food is not damaged.

5.16. Deep-freeze information

According to IEC 62552 standards, the product shall freeze at least 4.5 kg of food at 25°C ambient temperature to -18°C or lower within 24 hours for every 100-litres of freezer volume.

It is possible to preserve the food for a long time only at -18°C or lower temperatures.

You can keep the freshness of food for many months (at -18°C or lower temperatures in the deep freeze). Foods to be frozen should not be allowed to come in contact with the previously frozen items to prevent them from getting thawed partially.

Boil the vegetables and drain their water in order to store vegetables for a longer time as frozen. After draining their water, put them in air-proof packages and place them inside the freezer. Food such as bananas, tomatoes, lettuce, celery, boiled eggs, potatoes are not suitable for freezing. When these foods are frozen, only their nutritional value and taste shall be affected negatively. They shall not be spoiled so that they would create a risk for human health.

5.17. Placing the food

Freezer compartment shelves	Various frozen food such as meat, fish, ice cream, vegetables and etc.
Refrigerator compartment shelves	Food in pans, covered plates and closed containers, eggs (in closed container)
Door shelves of fridge compartment	Small and packaged food or beverage
Crisper	Vegetables and fruits
Fresh zone compartment	Delicatessen (breakfast food, meat products that shall be consumed in a short time)

5.18. Door open warning

(This feature is optional)

An audio warning signal will be given when the door of your product is left open for 1 minute. This warning will be muted when the door is closed or any of the display buttons (if any) are pressed.

5.19. Illumination lamp

LED lamps are used as illumination lamps. Contact authorised service in case of any problem with this type of light.

Illumination lamps used in product are not designed for, nor are they suitable for household lighting. The illumination lamps in your fridge and/or freezer are aimed to ensure comfortable and safe food loading. This product is equipped with a lighting source of the "G" energy class.

The lighting source in this product shall only be replaced by professional repairers.

Service life of the product will extend and frequently encountered problems will decrease if the product is cleaned periodically.



WARNING: Switch off the product before cleaning.



WARNING: It is recommended to clean the condenser every six months using gloves. You must not use vacuum cleaners.

- Never use gasoline, benzene or similar substances for cleaning purposes.
- Never use any sharp abrasive instruments, soap, household cleaners, detergent or wax polish for cleaning.
- Dissolve one teaspoon of carbonate in half liter of water. Soak a cloth in the solution and wring it thoroughly. Wipe the interior of the refrigerator with this cloth and the dry thoroughly.
- Make sure that no water enters the lamp housing or other electrical parts.
- If you will not use the refrigerator for a long time, unplug it, remove all food inside, clean it and leave the door ajar.
- Check regularly that the door gaskets are clean. If not, clean them.
- Take out all items in the product to remove the door and body shelves.
- Remove the door shelves by pulling them up. Slide the shelves downwards to re-install them after cleaning.
- Never use chloric cleaning agents or water to clean outer surfaces or chrome-coated parts of the product. Chlorine causes abrasion on such metal surfaces.
- For non-No Frost products, water drops and frosting up to a fingerbreadth occur on the rear wall of the Fridge compartment. Do not clean it; never apply oil or similar agents on it.
- Only use slightly damp microfiber cloths to clean the outer surface of the product. Sponges and other types of cleaning cloths may scratch the surface.

6.1. Avoiding Bad Odours

Materials that may cause odour are not used in the production of our refrigerators. However, odour may be emitted if foods are stored improperly or if the inner surface of the product is not cleaned as required. Please consider the following to avoid this problem:

- It is important that the refrigerator is kept clean. Food residuals, stains, etc. can cause odour. For this reason, clean your refrigerator with carbonate solved in water every 15 days. Never use detergents or soap.
- Keep your foods in closed vessels. Microorganisms emitted from vessels without a cover may cause unpleasant odours.
- Never keep expired or spoiled foods in your refrigerator.

6.2. Protection of plastic surfaces

Do not put liquid oils or oil-cooked meals in your refrigerator in unsealed containers as they damage the plastic surfaces of your refrigerator. If oil is spilled or smeared onto the plastic surfaces, clean and rinse the relevant part of the surface with warm water immediately.

6.3. Cleaning the Inner Surface

To clean the inner surfaces and all removable parts, wash them with a mild solution comprising soap, water and carbonate. Rinse and dry thoroughly. Prevent the water from contacting the lighting means and control panel.



ATTENTION:

Do not use vinegar, rubbing alcohol or other alcohol-based cleaning agents on any of the inner surfaces.

6.4. Stainless Steel Outer Surfaces

Use a stainless steel cleaning agent that is non-abrasive and apply it with a lint-free, soft cloth. For polishing, wipe the surface softly with a damp microfiber cloth and use dry wash-leather. Always follow the strands of the stainless steel.

6.5. Cleaning Products with Glass Doors

Remove the protection foil on the glass.

There is a coating on the surface of the glass. This coating minimises stain formation and ensures that stains and dirt are cleaned easily. Glasses that are not protected by a coating might be exposed to permanent bonding of organic or inorganic, air or waterborne pollutants such as limescale, mineral salts, unburned hydrocarbons, metal oxides and silicones, which lead to stains and physical damage in a short time. Despite regular washing, the glass becomes very hard to keep clean, though not impossible. As a result, the clarity and good appearance of the glass reduces. Hard and abrasive cleaning compounds and methods increase these defects even further and accelerate the deterioration process.

*Non-alkali, non-abrasive and water-based cleaning products must be used for routine cleaning procedures. For the coating to have long service life, alkali or abrasive substances must not be used during cleaning processes.

These glasses were subject to a tempering process to increase their impact and breakage resistance.

As an additional safety measure, there is a safety film on the back surfaces of the glasses to ensure that they will not harm the environment in case of breakage.

Please review this list before calling the service. This will save you time and money. This list contains frequently encountered problems that are not results of faulty workmanship or material use. Your product may not have some of the features described here.

The refrigerator is not operating.

- It may not be plugged in properly. >>>Plug in the product properly.
- The fuse of the socket to which your refrigerator is connected or the main fuse may have blown. >>>Check the fuse.

Condensation on the side wall of the fridge compartment (MULTI ZONE, COOL CONTROL and FLEXI ZONE).

- The door may have been opened/closed frequently. >>>Do not open/close the refrigerator door frequently.
- The environment may be too humid. >>>Do not install the refrigerator at locations with a very high level of humidity.
- Foods containing liquid may have been placed into the refrigerator in vessels without covers. >>>Do not place foods containing liquid into the refrigerator in unsealed vessels.
- Door of the refrigerator may have been left ajar. >>>Do not keep the doors of your refrigerator open for a long time.
- The thermostat may have been set to a very cold level. >>>Set the thermostat to an appropriate level.

The compressor is not operating.

- Protective thermal of the compressor will blow out during sudden power failures or plug-out plug-ins as the refrigerant pressure in the cooling system of the refrigerator has not been balanced yet. The refrigerator will start running approximately after 6 minutes. Please call the Authorised Service Provider if the refrigerator does not start at the end of this period.
- The freezer is in defrosting cycle. >>>This is normal for a refrigerator that performs full-automatic defrosting. Defrosting cycle is performed periodically.
- The refrigerator may not be plugged in. >>>Make sure that the plug fits the socket.
- Temperature settings may be incorrect. >>>Select the correct temperature value.
- Possible power failure. >>>The refrigerator will start to operate normally when power restores.

The operation noise increases when the refrigerator is running.

- Operating performance of the refrigerator may vary based on the ambient temperature changes. This is normal and not a fault.

The fridge is running frequently or for a long time.

- Your new product may be bigger than the previous one. Larger refrigerators operate for a longer period of time.
- The room temperature may be high. >>> It is normal that the product operates for longer periods in hot environments.
- The refrigerator may have just been plugged in or loaded with food. >>>It takes the product longer to reach the set temperature when it has just been plugged in or loaded with food. This is normal.
- Large amounts of hot food may have been placed into the refrigerator recently. >>>Do not place hot foods into the refrigerator.
- The doors may have been opened frequently or left ajar for a long time. >>>The warm air that enters the refrigerator causes it to operate for a longer period of time. Do not open the doors frequently.
- Freezer or fridge compartment door may have been left ajar. >>> Check if the doors are closed completely.
- The appliance may be set to a very low temperature. >>> Set the refrigerator temperature to a warmer degree and wait until the product reaches this temperature.
- Door seal of the fridge or freezer compartment may be soiled, worn out, broken or not properly seated. >>> Clean or replace the seal. Damaged/broken seal causes the refrigerator to run for a longer period of time to maintain the current temperature.

Fridge temperature is adequate but the freezer temperature is very low.

- The freezer compartment temperature may be set to a very low value. >>> Set the freezer compartment temperature to a higher value and check.

Freezer temperature is adequate but the fridge temperature is very low.

- The fridge temperature is adjusted to a very low value. >>> Adjust the fridge temperature to a higher value and check.

Troubleshooting

Food kept in the fridge compartment drawers is frozen.

- The fridge compartment temperature may be set to a very high value. >>> Set the fridge compartment temperature to a lower value and check.

Temperature in the fridge or freezer is very high.

- The fridge compartment temperature may be set to a very high value. >>> Fridge compartment temperature setting has an effect on the temperature of the freezer. Change the temperature of the fridge or freezer compartment until the fridge or freezer compartment temperature reaches an adequate level.
- The doors may have been opened frequently or left ajar for a long time. >>>Do not open the doors frequently.
- The door may have been left ajar. >>>Close the door completely.
- The refrigerator may have been just plugged in or loaded with food. >>>This is normal. It takes the product longer to reach the set temperature when it has just been plugged in or loaded with food.
- Large amounts of hot food may have been placed into the refrigerator recently. >>>Do not place hot foods into the refrigerator.

Vibration or noise.

- The floor may not be stable or level. >>>If the refrigerator shakes when moved slightly, adjust the feet to balance it. Make sure that the floor is level and capable of carrying the refrigerator.
- Objects placed onto the refrigerator may cause noise. >>>Remove the objects on the refrigerator.

There are noises coming from the refrigerator like liquid spilling or spraying.

- Liquid and gas flows occur in accordance with the operating principles of the refrigerator. >>>This is normal and not a fault.

Whistle is heard from the refrigerator.

- There are fans that are used to cool the refrigerator. This is normal and not a fault.

Damp accumulates on the inner walls of refrigerator.

- Hot and humid weather increases icing and condensation. This is normal and not a fault.
- The doors may have been opened frequently or left ajar for a long time. >>>Do not open the doors frequently. Close the doors, if open.
- The door may have been left ajar. >>>Close the door completely.

Humidity occurs on the outer surface of the refrigerator or between the doors.

- Air might be humid. This is quite normal in humid weathers. >>>Condensation will disappear when the humidity level decreases.
- There might be external condensation at the section between two doors of the refrigerator if you use your product rarely. This is normal. Condensation will disappear upon frequent use.

There is a bad odour inside the refrigerator.

- No regular cleaning may have been performed. Clean the inside of the refrigerator with a sponge, lukewarm water or carbonated water.
- Some vessels or packaging materials may cause the odour. >>>Use another vessel, or packaging materials from another brand.
- Foods may have been placed into the refrigerator in vessels without covers. >>>Store the foods in closed vessels. Microorganisms emitted from vessels without a cover may cause unpleasant odours.
- Take out expired or spoiled foods from the refrigerator.

The door cannot be closed.

- Food packages may be preventing the door from closing. >>> Re-locate the packages that are obstructing the door.
- The refrigerator may be unstable on the floor. >>>Adjust the refrigerator feet as required to keep the refrigerator in balance.
- The floor may not be level or solid. >>>Make sure that the floor is level and capable of carrying the refrigerator.

Crispers are stuck.

- Foods may be touching the upper wall of the crisper. >>>Re-organise the foods in the crisper.

If The Surface Of The Product Is Hot.

High temperatures may be observed between the two doors, on the side panels and at the rear grill while the product is operating. This is normal and does not require service maintenance!

Fan keeps running when the door is open.

The fan may keep running when the door of the freezer is open.



WARNING: If you cannot eliminate the problem although you follow the instructions in this section, consult your dealer or the Authorised Service Provider. Never attempt to repair a malfunctioned product.





يرجى قراءة هذا الدليل قبل استخدام المنتج!





عميلنا العزيز،

إننا نود بلوغ أعلى فعالية لمنتجاتنا، الذي تم تصنيعه في مرافق حديثة مع ضبط دقيق للجودة. لذا، ننصحك بقراءة دليل المستخدم بشكل كامل قبل استخدام المنتج. في حال تغير مالك الجهاز، لا تنس منح الدليل مع الجهاز.

سيساعدك هذا الدليل على استخدام المنتج بسرعة وأمان.

- يرجى قراءة دليل المستخدم قبل تركيب الجهاز وتشغيله.
 - تقيد بتعليمات السلامة دائما.
 - احتفظ بدليل المستخدم بالمتناول من أجل الاستخدام المستقبلي.
 - يرجى قراءة أية وثائق أخرى مزودة مع المنتج.
- تذكر أن دليل المستخدم هذا قد ينطبق على عدة موديلات. يشير الدليل بوضوح إلى أية اختلافات في الموديلات.

معلومات هامة ونصائح مفيدة.	
الخطر على الحياة والممتلكات.	
خطر الصدمة الكهربائية.	
إن غلاف المنتج مصنوع من مواد قابلة للتدوير، طبقا لأنظمة البيئة المحلية.	

 INFORMATION	
 ENERGY 	يمكن الوصول إلى معلومات الموديل المخزنة في قاعدة بيانات المنتج بزيارة الموقع. التالي والبحث عن معرف الموديل (*) المطبوع على ملصق الطاقة
SUPPLIER'S NAME	MODEL IDENTIFIER → (*)
	
	https://eprel.ec.europa.eu/

3	1	تعليمات السلامة والبيئة
6	2	ثلاجتك
7	3	التركيب
7	3.1	موضع التركيب المناسب
7	3.2	تركيب الأساقين البلاستيكية
7	3.3	ضبط الأقدام
8	3.4	التوصيل الكهربائي
9	4	الإعداد
9	4.1	أشياء يجب عملها لتوفير الطاقة
9	4.2	الاستخدام للمرة الأولى
10	5	تشغيل الجهاز
10	5.1	لوحة المؤشرات
11	5.2	لوحة المؤشرات
14	3.5	لوحة المؤشر
17	5.5	مقصورة الثلج
17	5.6	درج الثلج
17	5.4	آلة الثلج
18	5.7	حيز التبريد
18	5.8	مقصورة الطعام الطازج
19	5.9	الضوء الأزرق
19	5.10	وحدة إزالة الروائح الكريهة
20	5.11	درج التحكم بالرطوبة (دائمًا طازج).
21	5.12	استخدام موزع المياه
21	5.13	وحدة صنع الثلج وصندوق تخزين الثلج
22	5.14	استخدام موزع المياه
22	5.15	تعبئة خزان توزيع المياه
23	5.16	تنظيف خزان المياه
23	5.17	درج المياه
25	6	الرعاية والتنظيف
25	6.1	تجنب الروائح السيئة
25	6.2	حماية الأسطح البلاستيكية
25	6.3	تنظيف السطح الداخلي
25	6.4	الأسطح الخارجية المصنوعة من الفولاذ المقاوم للصدأ
25	6.5	مواد التنظيف عم الأبواب الزجاجية
27	7	استكشاف الأخطاء وإصلاحها

يوضح هذا الجزء تعليمات السلامة اللازمة لمنع - عمليات التموين والتطبيقات المماثلة في غير محلات خطر الإصابة والضرر المادي. يؤدي الإخفاق في التقيد بهذه التعليمات إلى بطلان جميع ضمانات الجهاز.

الغرض المخصص

1.1. السلامة العامة

- لا يجوز استخدام هذا الجهاز بواسطة أشخاص يعانون من عجز بدني أو حسي أو عقلي، دون معرفة وخبرة كافية أو بواسطة الأطفال. يمكن استخدام الجهاز من قبل هؤلاء الأشخاص فقط تحت إشراف وتوجيه شخص مسؤول عن سلامتهم. لا يجب السماح للأطفال باللعب بهذا الجهاز.

- في حال حدوث عطل، افصل الجهاز عن الكهرباء.

- بعد فصله عن الكهرباء، انتظر 5 دقائق على الأقل قبل توصيله مرة أخرى. افصل الجهاز عن الكهرباء في حال عدم الاستعمال. لا تلمس القابس بأيدي مبللة! لا تسحب الكبل لنزعه من الكهرباء، امسك القابس دائماً.

- امسح رأس قابل الطاقة بقماشة ناشفة قبل نزعه من الكهرباء.

- لا توصل الثلاجة بالكهرباء إذا كان المقبس رخوا.

- افصل المنتج أثناء التركيب والصيانة والتنظيف والتصليح.

- إذا كنت لا تنوي استخدام المنتج لفترة معينة، افصله عن الكهرباء وأخرج أي طعام منه.

- لا تستعمل مواد التنظيف بالبخار لتنظيف الثلاجة وإذابة الجليد داخلها. قد يتلامس البخار مع المناطق المكهربة ويتسبب بقصر الدائرة الكهربائية أو الصدمة الكهربائية!

- لا تغسل المنتج برش الماء أو سكب عليه! خطر الصدمة الكهربائية!

- إذا حدث عطل، لا تستخدم المنتج فقد يتسبب ذلك بصدمة كهربائية. اتصل بخدمة الصيانة المعتمدة قبل القيام بأي شيء.

- لا تستخدم الجهاز إذا كان القسم الموجود على سطح الجهاز أو على ظهره الذي يحوي ألواح إلكترونية مطبوعة في الداخل مفتوحاً (غطاء لوح الدائرة الإلكترونية المطبوعة) (1).

تحذير: حافظ على فتحات التهوية في تجويف الجهاز أو في البنية المدمجة خالية من الانسداد.	
تحذير: لا تستخدم الأجهزة الميكانيكية أو الوسائل الأخرى لتسريع عملية إزالة الصقيع، غير تلك التي يوصي بها المصنع.	
تحذير: لا تلتف الدائرة الكهربائية لمادة التبريد.	
تحذير: لا تستخدم الأجهزة الكهربائية في حجرة المؤن في الجهاز إلا إذا كانت من النوع الذي يوصي بها المصنع.	
تحذير: لا تقم بتخزين المواد المتفجرة مثل علب الأيروسول حيث تحتوي تلك العلب على مواد قابلة للاشتعال.	

هذا الجهاز مصمم للاستخدام المنزلي والتطبيقات المماثلة مثل

- مناطق كادر الطبخ في المتاجر والمكاتب وبيئات العمل الأخرى؛

- المزارع والنزلاء في الفنادق وفنادق الطرق والبيئات السكنية المماثلة؛ أماكن المبيت والإفطار؛

- أماكن المبيت والإفطار؛

تعليمات السلامة والبيئة

- احذر لكي لا يعلق أي جزء من يديك أو جسمك في أية أجزاء متحركة داخل الجهاز.
- لا تطأ أو تتكئ على الباب والجوارير وأجزاء مماثلة من الثلاجة. سيؤدي ذلك إلى سقوط الجهاز وتضرر أجزائه.
- احذر أن يعلق كبل الطاقة.

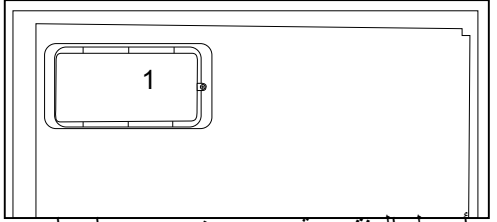
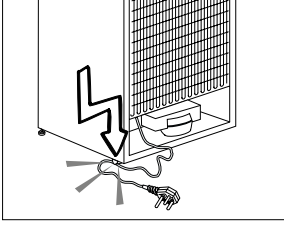
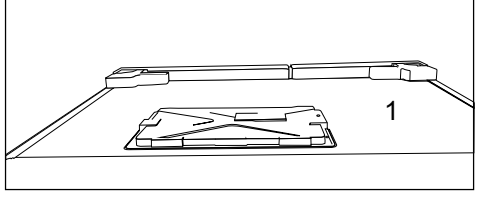

1.2. تحذير HC

- إذا كان المنتج يشتمل على نظام تبريد باستخدام غاز R600a ، احذر حتى تتجنب أضرار نظام التبريد وأنبوبه أثناء استخدام الجهاز وتحريكه. هذا الغاز سريع الاشتعال. إذا تعرض نظام التبريد للتلف، أبعاد الجهاز عن مصادر الحريق وقم بنهوية الغرفة فوراً.

يشير الملصق على الجهة الداخلية اليسرى إلى نوع الغاز المستعمل في المنتج.



- أوصل المنتج بمقبس مؤرض. يجب إجراء التأسيس بواسطة فني كهرباء مؤهل.
- إذا كان الجهاز يحتوي على مصابيح من نوع LED ، اتصل بخدمة الصيانة المعتمدة لاستبدالها أو اتصل بها في حال حدوث أية مشاكل.
- لا تلمس الأطعمة المجمدة بأيدي مبتلة! فقد تلتصق بيديك!
- لا تخزن العبوات الزجاجية أو علب المشروبات في حجرة المجمد. فقد تنفجر!
- ضع السوائل بوضع رأسي بعد إغلاق الغطاء بإحكام.
- لا ترش المواد سريعة الاشتعال قرب الجهاز، فقد يحترق أو ينفجر.
- لا تحتفظ بالمواد سريعة الاشتعال والمنتجات المحتوية على غاز سريع الاشتعال (مواد الرش، الخ) في الثلاجة.
- لا تضع مستوعبات السوائل على الجهاز. قد يتسبب رش الماء على جزء كهربائي بصدمة كهربائية أو خطر الحريق.
- يؤدي تعريض المنتج للمطر والثلج وأشعة الشمس والرياح إلى أضرار كهربائية. عند تغيير مكان الجهاز، لا تسحبه من مقبض الباب. فقد ينفك المقبض.

1.1.2

- للموديلات المحتوية على موزع ماء يجب أن يكون ضغط مدخل الماء البارد 90psi كحد أقصى (620 kPa). إذا تجاوز ضغط الماء 80 550 kPa)، استخدم صمام حد الضغط في نظامك الرئيسي. إذا كنت لا تعلم كيف تفحص ضغط الماء الخاص بك، اطلب المساعدة من سمكري متخصص.
- إذا ظهر خطر تأثير الطرق المائي أثناء التركيب، استخدم معدات منع الطرق المائي في التركيب دائماً. استشر سمكري متخصص إن لم تكن متأكداً من عدم وجود تأثير للطرق المائي في التركيب.
- لا تركبه على مدخل الماء الساخن. يجب

تعليمات السلامة والبيئة

1.5. الامتثال لتوجيهات حظر المواد الخطرة:
• هذا المنتج متوافق مع توجيهات EU WEEE (2011/65/EU). وهو لا يحتوي على مواد ضارة أو محظورة محددة في التوجيهات.

1.6. معلومات الغلاف
• تم تصنيع مواد تغليف المنتج من مواد قابلة لإعادة التدوير طبقاً لأنظمة البيئة الوطنية. لا تتخلص من مواد التغليف مع النفايات المنزلية وغيرها. قم بنقلها إلى نقاط تجميع مواد التغليف المحددة من قبل السلطات المحلية.

أخذ الحيطة من خطر تجمد الخراطيم. يجب أن تكون درجة حرارة الماء 33 ف (0.6 م) كحد أدنى و100 ف (38 م) كحد أقصى.
• استعمل ماء الشرب فقط.

1.3. الاستخدام المخصص
• هذا المنتج مصمم للاستخدام المنزلي. وهو غير ملائم للاستخدام التجاري أو العام.
• يجب استخدام الجهاز لتخزين الطعام والشراب فقط.
• لا تترك المواد الحساسة التي تتطلب درجات حرارة تحت السيطرة في الثلاجة (اللقاحات، الأدوية الحساسة للحرارة، اللوازم الطبية، الخ).
• لا يتحمل المصنع أية مسؤولية عن أي ضرر بسبب سوء الاستعمال أو التعامل.
• سيتم توفير قطع غيار أصلية لمدة 10 أعواماً، بعد تاريخ الشراء المنتج

1.4. سلامة الأطفال
• احتفظ بمواد التغليف بعيداً عن متناول الأطفال.
• لا تسمح للأطفال بالعبث بالجهاز.
• إذا كان لباب الجهاز قفل، احتفظ بالمفتاح بعيداً عن متناول الأطفال.
• الامتثال للتوجيهات الخاصة بنفايات الأجهزة الإلكترونية والكهربائية والتخلص منها.

• هذا المنتج متوافق مع توجيهات EU WEEE (2012/19/EU). يحمل هذا المنتج رمز تصنيف التخلص من الأجهزة الكهربائية والإلكترونية (WEEE). تم تصنيع هذا المنتج بقطع ومواد عالية الجودة يمكن إعادة استخدامها وهي مناسبة لإعادة التدوير. لا تتخلص من المنتجات التالفة مع النفايات المنزلية العادية والأخرى عند انتهاء عمر الجهاز. بل يجب أخذه إلى مركز التجميع لتدوير الأجهزة الكهربائية والإلكترونية. يرجى استشارة السلطات المحلية لمعرفة مراكز التجميع.





- أرفف زجاجية لمقصورة الجهاز .8
 فلتر الروائح (على شكل فيول) .9
 شاشة داخلية .10
 أرفف زجاجية لمقصورة الجهاز .11
 مقصورة الفريزر .12
 *اختياري

1. أرفف باب مقصورة الثلاجة
 2. أدراج مقصورة الفريزر
 3. مقصورة الثلج
 4. خزان الماء
 5. مقصورة الطعام الطازج
 6. غطاء الدرج
 7. حيز التبريد

قد لا تنطبق على جميع الموديلات

*اختياري: إن الأشكال المذكورة في دليل المستخدم هذا هي عينات وقد لا تتطابق مع جهازك تماما. إذا كانت الأجزاء ذات الصلة غير مشمولة في الجهاز الذي اشتريته، عندها تنطبق الأشكال على موديلات أخرى.



3.2 تركيب الأسافين البلاستيكية

يتم استخدام الأسافين البلاستيكية الموردة مع الجهاز لإيجاد مسافة لتدوير الهواء بين المنتج والحائط الخلفي.

1. زاهجلا يءء ءءو ءوملا ي غاربلا علخا ،ن يفا سلاا بيكرتلا .ن يفا سلاا عم ءءروملا ي غاربلا مءءءساو .

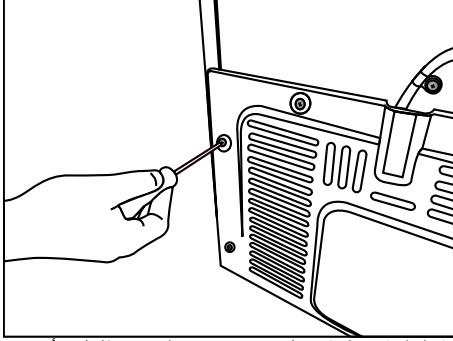

2. مءفلا ءمبوءملا مءءءل ءءاء نايكيءءسلا بلا نافر طلا لءءاء لءكشلا ي ءءءءوم وءامك .

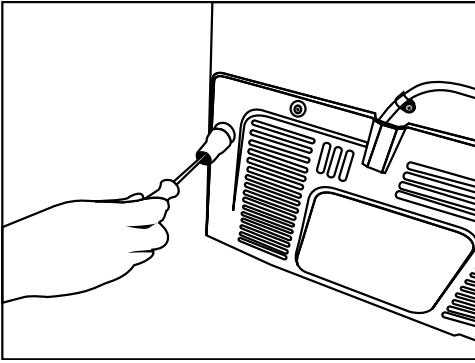

3.3 ضبط الأقدام

إذا كان الجهاز غير متزن بعد عملية التركيب، فاضبط القدم على المقدمة بعد تدويرها لليمين أو اليسار.

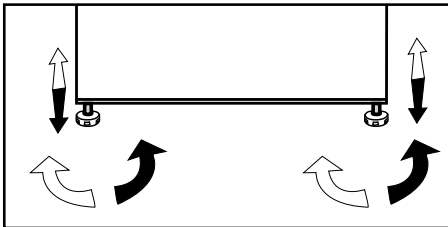

3.1 موضع التركيب المناسب

اتصل بمركز خدمة معتمد لتركيب الجهاز. حتى يمكن تحضير المنتج للاستخدام فارجع إلى المعلومات الواردة في دليل المستخدم هذا وتحقق من أن التوصيلات الكهربائية والمائية سليمة. إن لم يكن الأمر كذلك، فقم بالاتصال بكهربائي مؤهل للقيام بكافة التجهيزات اللازمة.

تحذير: لن تكون الشركة المصنعة مسؤولة عن التلف الذي يحدث نتيجة إجراء أعمال التركيب والصيانة من قبل أشخاص غير معتمدين.



تحذير: لا يجوز توصيل قابس الجهاز بالكهرباء أثناء التركيب. وإلا، قد يكون هناك خطر حدوث وفاة أو إصابات خطيرة!



تحذير: إذا كان حيز خلوص الباب في الغرفة التي سيوضع فيها الجهاز ضيق جدًا بدرجة تمنع تمرير الجهاز، فاتصل بمقدم الخدمة المعتمد.



- ضع المنتج على سطح مستو لمنع حدوث اهتزازات.
- إذا كنت ستستخدم الجهاز في كابينة/قطعة أثاث، فيجب أن تكون هناك مساحة فاصلة لا تقل عن 2 سم بين الحوائط الجانبية والكابينة/قطعة الأثاث.
- قم بتركيب الجهاز على مسافة لا تقل عن 30 سم من مصادر الحرارة، مثل المواقد والسخانات والأفران وعلى مسافة لا تقل عن 5 سم من الأفران الكهربائية.
- يجب ألا يتعرض الجهاز لضوء الشمس المباشر ويجب أن يُحفظ في أماكن رطبة.
- يجب أن تتوفر التهوية المناسبة حول المنتج للحصول على تشغيل يتسم بالكفاءة. إذا كان سيتم وضع المنتج في تجويف داخل الحائط، فاحرص على ترك مسافة 5 سم على الأقل بين السقف والحوائط الجانبية.
- في البيئات التي تقل فيها درجة حرارة الغرفة إلى أدنى من 10 درجات مئوية، ستستمر التلاجة في عملها للحفاظ على الطعام الموجود في الفريزر. ومع ذلك، فقد يتجمد الطعام الطازج الموجود في مقصورة التلاجة بسبب البيئة الباردة.

3.4 التوصيل الكهربائي

تحذير بخصوص الأسطح الساخنة
الجهاز مزود بأنابيب سائل التبريد لتحسين
نظام التبريد في الحوائط الجانبية. فقد
ينساب السائل الساخن من خلال هذه
الأسطح، مسبباً ارتفاع درجة حرارة
الحوائط الجانبية. وهذا طبيعي ولا يعد ذلك
عيباً يتطلب الصيانة. كن حذراً عند لمس
هذه الأماكن.



تحذير: لا تقم بعمل الوصلات من خلال
كابلات إطالة أو قوايس متعددة.



تحذير: يجب أن يقوم مندوب خدمة معتمد
باستبدال كابل الطاقة التالف.



إذا كنت بصدد تركيب ميردين جنباً إلى
جنب، يجب المباعدة بينهما بمسافة 4 سم
على الأقل.



- لن تكون شركتنا مسؤولة عن أي تلف يحدث
نتيجة استخدام المنتج بدون التأريض والتوصيل
الكهربائي وفقاً للوائح المحلية.
- يجب أن يكون قابس كابل الطاقة في مكان قريب
من مكان التركيب.
- لا تقم بتمديد الكابلات أو المخارج المتعددة
اللاسلكية بين منتجك والخرج الجداري.

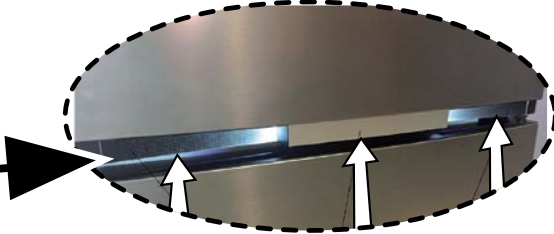



تحذير: ستتم إزالة الأشرطة الواقية الموجودة على المقبض العمودي.



4.2 الاستخدام للمرة الأولى

قبل البدء في تشغيل تلاجتك، تأكد من القيام بجميع الأعمال التحضيرية حسب الإرشادات الموضحة في أقسام "إرشادات الأمان والبيئة" و "التركيب".

قم بتشغيل الجهاز دون وضع أي أطعمة بداخله لمدة 6 ساعات ولا تقم بفتح الباب إلا للضرورة القصوى.

سوف تسمع ضوضاء عند بدء عمل جهاز ضغط الهواء. كما قد تؤدي السوائل والغازات الموجودة داخل نظام التبريد إلى إحداث ضوضاء، حتى إذا كان جهاز ضغط الهواء لا يعمل. وهذا أمر طبيعي.	
من الطبيعي أن تكون الحواف الأمامية للتلاجة ساخنة. حيث تم تصميم هذه المناطق حتى تكون دافئة تجنبًا للكثاف.	

4.1 أشياء يجب عملها لتوفير الطاقة

يعد توصيل الجهاز بأنظمة توفير الطاقة الكهربائية أمرًا خطرًا حيث قد يتسبب في تلف الجهاز.



- لا تترك أبواب التلاجة مفتوحة لفترة طويلة.
- لا تضع الأطعمة أو المشروبات الساخنة في التلاجة.
- لا تفرط في وضع الأطعمة في التلاجة، حيث يتسبب ذلك في تقليل قدرة التبريد عند منع تدوير الهواء بالداخل.
- لكي تستطيع تخزين الحد الأقصى للطعام في مقصورة الفريزر في تلاجتك، يجب إزالة اللسان والدرج العلويين ووضعهما أعلى الأرفف الزجاجية. تم تحديد استهلاك الطاقة المحدد على تلاجتك بعد إزالة مكعبات الثلج، وصينية الثلج، واللسان والدرج الأوسط للسماح بأقصى تحميل. يوصى بشدة باستخدام الدرج واللسان العلويين أثناء التحميل.
- حسب الخصائص المتوفرة في الجهاز، فإن إذابة الطعام المجمد في مقصورة الجهاز يوفر الطاقة ويحفظ جودة الطعام.
- يجب عدم حجب تدفق الهواء بوضع الأغذية أمام مروحة مقصورة الفريزر. يجب تحميل الأغذية مع مراعاة مسافة لا تقل عن 5 سم أمام شبكة المروحة الواقية.
- يجب عدم وجود تلامس مباشر بين مستشعر درجة الحرارة الموجود في مقصورة الفريزر وعبوات الطعام. ففي حالة وجود تلامس، قد يزداد استهلاك الجهاز للطاقة.
- نظرًا لأن الهواء الساخن والرطب لن يدخل مباشرة إلى المنتج الخاص بك عند عدم فتح الأبواب، فسوف يحسن المنتج الخاص بك نفسه في ظروف كافية لحماية طعامك. ستعمل الوظائف والمكونات مثل الضاغط والمروحة والسخان وإزالة التجميد والإضاءة وشاشة العرض وما إلى ذلك وفقًا لاحتياجات استهلاك الحد الأدنى من الطاقة في هذه الظروف.

يجب تنظيف الجزء الداخلي من الجهاز.



إذا كنت بصدد تركيب مبردين جنبًا إلى جنب، يجب المبعاد بينهما بمسافة 4 سم على الأقل.



5.1 لوحة المؤشرات

قد تختلف لوحات المؤشر وفقاً لموديل الجهاز.
الوظائف السمعية البصرية على لوحة المؤشرات تساعدك على استخدام الجهاز.

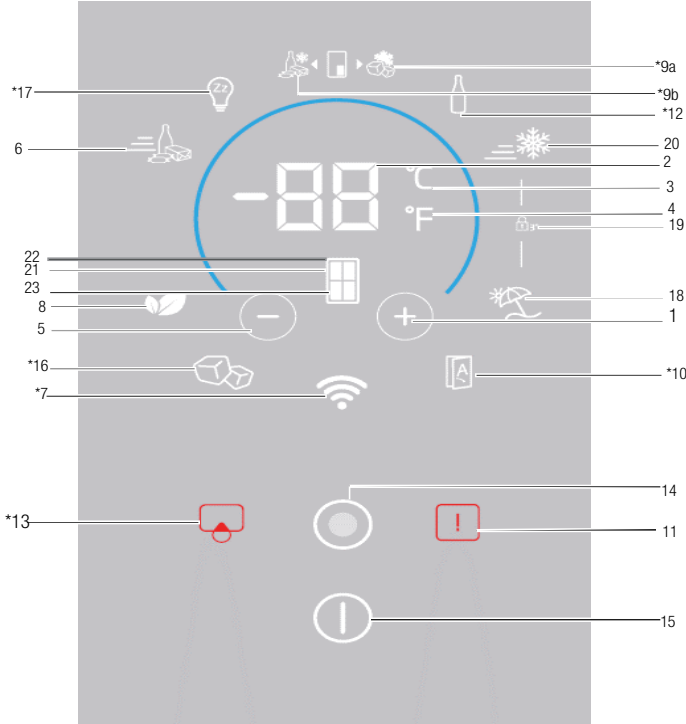

- | | | |
|------------------------------|------------|---|
| *تحذير/زر استبدال المرشح | .13 | 1. قرارحلا مجرد تدايز / قرارحلا مجرد طبض |
| زر القائمة | .14 | 2. قرارحلا مجرد رشوم / قرارحلا مجرد طبض حاتفم |
| مؤشر/زر تشغيل/إيقاف تشغيل | .15 | 3. (°C) سويزيلسا رشوم قرارحلا مجرد تدحو رايآخا |
| *مؤشر/زر مقصورة الثلج | .16 | 4. (°F) تياهنر هفلا رشوم قرارحلا مجرد تدحو رايآخا |
| *وضع الراحة | .17 | 5. قرارحلا مجرد ضفخ / قرارحلا مجرد طبض |
| مؤشر/زر وضع الإجازة | .18 | 6. مغيرسلا ديربتلا مغيظو رز / رشوم |
| مؤشر قفل المفاتيح | .19 | 7. يكلسلا * |
| مؤشر/زر وظيفة التجميد السريع | .20 | 8. يداصتقلا معضولا رز/رشوم |
| اختيار الكابينة | .21 | 9. ركوجلا رزيرفالرز/رشوم * |
| مؤشر مقصورة الثلجة | .22 | 10. *الباب الألي |
| مؤشر مقصورة الفريزر | .23 | 11. تحذير/عطل في ارتفاع درجة الحرارة |
| | | 12. *مبرد الزجاجاة |

قد لا تنطبق على جميع الموديلات

*اختياري: إن الأشكال المذكورة في دليل المستخدم هذا هي عينات وقد لا تتطابق مع جهازك تماما. إذا كانت الأجزاء ذات الصلة غير مشمولة في الجهاز الذي اشتريته، عندها تنطبق الأشكال على موديلات أخرى.



5.2 لوحة المؤشرات

قد تختلف لوحات المؤشر وفقاً لموديل الجهاز.
الوظائف السمعية البصرية على لوحة المؤشرات تساعدك على استخدام الجهاز.

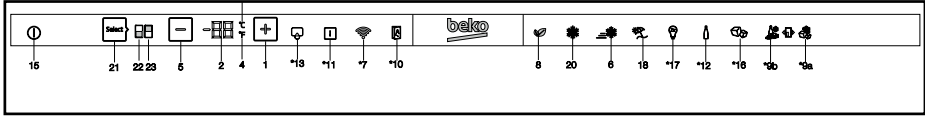

6. مؤشر وظيفة التبريد السريعة

عند تفعيل وظيفة التبريد السريعة، يضيء المؤشر بنسبة 100%. عند إلغاء الوظيفة، يعود الجهاز إلى الإعدادات العادية ويضيء المؤشر بنسبة 50%.

زر التبريد السريع

يُستخدم لتفعيل وظيفة التبريد السريع وتعطيلها.

استخدم وظيفة التبريد السريع عندما تحتاج إلى تجميد الطعام الموضوع في مقصورة الثلجة سريعاً. إذا أردت تبريد كمية كبيرة من الطعام الطازج، يوصى بتنشيط هذه الميزة قبل وضع الطعام في الثلجة.



إذا لم يتم إلغاؤها، فستلغي وظيفة التبريد السريع نفسها تلقائياً بعد مرور 8 ساعات بحد أقصى أو عندما تصل درجة الحرارة مقصورة الثلجة إلى الدرجة المطلوبة.



إذا ضغطت على زر التبريد السريع بشكل متكرر لفترات قصيرة، سيتم تنشيط حماية الدائرة الإلكترونية ولن يبدأ تشغيل الضاغط فوراً.



لن تتم إعادة تشغيل هذه الوظيفة عند استعادة التيار الكهربائي بعد انقطاعه.



7. *لاسلكي

عند الضغط على الزر، يتصل الجهاز بشبكة المنزل. عند تفعيل الوظيفة، يعمل المؤشر بنسبة 100%، وعند إلغاؤها، يعمل المؤشر بنسبة 50%.

8. مؤشر/زر الوضع الاقتصادي

اضغط على هذا الزر لتفعيل الوضع الاقتصادي وإلغاء تفعيله.

1. ضبط درجة الحرارة / زيادة درجة الحرارة عند الضغط عليه، يزيد من درجة حرارة المقصورة المحددة.

2. مفتاح ضبط درجة الحرارة مجردة/مفاتيح رشوم/ قرارحلا

يعرض قيمة درجة الحرارة في المقصورة المحددة. بالإضافة إلى ذلك، يمكنك تمرير إصبعك لأعلى أو لأسفل لزيادة درجة الحرارة أو تقليلها.

3. اختيار وحدة درجة الحرارة (C°)

مؤشر السليزيوس

عندما يتم الضغط على الزر، يتم تحديد وحدة درجة الحرارة كسليزيوس.

هذا مؤشر درجات السليزيوس. عند تفعيل مؤشر درجات السليزيوس فسُعرض قيم ضبط درجة الحرارة بوحدة السليزيوس وسوف تضيء الأيقونة ذات الصلة بنسبة 100%.

وتضيء أيقونة درجات الفهرنهايت بنسبة 50%.

4. اختيار وحدة درجة الحرارة (F°)

مؤشر الفهرنهايت

عندما يتم الضغط على الزر، يتم تحديد وحدة درجة الحرارة كسليزيوس.

هذا مؤشر الفهرنهايت. عند تفعيل مؤشر الفهرنهايت، فسُعرض قيم ضبط الحرارة بوحدة الفهرنهايت وسيتم تشغيل الأيقونة ذات الصلة بشكل كامل.

وتضيء أيقونة درجات السليزيوس بنسبة 50%.

5. ضبط درجة الحرارة / خفض درجة الحرارة

عند الضغط عليه، يقلل درجة حرارة المقصورة المحددة.



*اختياري: إن الأشكال المذكورة في دليل المستخدم هذا هي عينات وقد لا تتطابق مع جهازك تماماً. إذا كانت الأجزاء ذات الصلة غير مشمولة في الجهاز الذي اشتريته، عندما تنطبق الأشكال على موديلات أخرى.

14. زر القائمة

يستخدم لتفعيل وضع النوم في الشاشة أو إلغاء تفعيله. في حالة عدم الضغط على أي زر أو عدم فتح الباب لمدة 30 ثانية، تتحول تلقائيًا إلى وضع النوم.

15. مؤشر/زر تشغيل/إيقاف تشغيل الجهاز

اضغط مع الاستمرار على زر التشغيل/إيقاف التشغيل لمدة 3 ثوانٍ لتشغيل الجهاز أو إيقاف تشغيله. عند إيقاف تشغيل الجهاز، يتم تشغيل مؤشر تشغيل / إيقاف تشغيل الجهاز بنسبة 100%، وستنطفئ جميع المؤشرات الأخرى. ولتشغيل الجهاز، اضغط مع الاستمرار على الزر لمدة 3 ثوانٍ مرة أخرى. سيتم تشغيل التلاجة وسيضيء مؤشر التشغيل / إيقاف التشغيل بنسبة 50%.

16. *مؤشر/زر مقصورة الثلج

اضغط على هذا الزر لتفعيل مقصورة الثلج وإلغاء تفعيلها. إذا كان المؤشر مضاءً بنسبة 100%، فهذا يعني أن مقصورة الثلج تعمل. إذا كان المؤشر مضاءً بنسبة 50%، فهذا يعني أن مقصورة الثلج لا تعمل.

سيوقف تدفق المياه من خزان المياه عندما لا يتم اختيار هذه الوظيفة. ومع ذلك، يمكن إخراج الثلج الموجود من وحدة التوزيع.



17. *وضع الراحة

اضغط على هذا الزر لتفعيل وضع الراحة وإلغاء تفعيله. عند تفعيل الوظيفة، يعمل المؤشر بنسبة 100%. وعند إلغاء الوظيفة، سيعمل المؤشر بنسبة 50%.

18. مؤشر/زر وضع الإجازة

اضغط على هذا الزر لتفعيل وضع الإجازة، وعندها سيضيء مؤشر وضع الإجازة بنسبة 100%. عند تفعيل وضع الإجازة، فسيتم عرض " - " على مؤشر قيمة درجة الحرارة ولا يتم التبريد داخل مقصورة التلاجة. في هذه الوظيفة، من غير المناسب الاحتفاظ بالطعام في مقصورة التلاجة عند تفعيلها. ستستمر المقصورات الأخرى في التبريد وفقاً لدرجات الحرارة المصبوطة لها.

لإلغاء هذه الوظيفة، اضغط على زر وظيفة الإجازة مرة أخرى. وعند إلغاء الوظيفة، سيعمل المؤشر بنسبة 50%.

19. مؤشر قفل المفاتيح

اضغط مع الاستمرار على زري التبريد السريع والإجازة في الوقت ذاته لمدة 3 ثوانٍ. عند الضغط

عند تفعيل الوضع الاقتصادي، يعمل المؤشر بنسبة 100%. عند تفعيل الوظيفة، سيبدأ الفريزر في العمل في الوضع الاقتصادي بعد مدة لا تقل عن 6 ساعات. وعند إلغاء الوظيفة، سيعمل المؤشر بنسبة 50%.

9a. *مؤشر/زر الفريزر الجوكر

عند الضغط على الزر، تعمل المقصورة الجوكر كفريزر ويعمل المؤشر بنسبة 100%. وتعمل مقصورة التلاجة الجوكر بنسبة 50%.

9b. *مؤشر/زر التلاجة الجوكر

عند الضغط على الزر، تعمل المقصورة الجوكر كتلاجة ويعمل المؤشر بنسبة 100%. وتعمل مقصورة الفريزر الجوكر بنسبة 50%.

10. * الباب الآلي

اضغط على هذا الزر لتفعيل وضع الباب الآلي وإلغاء تفعيله. عند تفعيل الوظيفة، يعمل المؤشر بنسبة 100%. وعند إلغاء الوظيفة، سيعمل المؤشر بنسبة 50%.

عندما تكون الوظيفة مفعّلة، المس القسم المناسب على مقبض الباب لجعل الباب يفتح تلقائيًا.

11. تحذير/عطل في ارتفاع درجة الحرارة

يضيء هذا المؤشر في حالة أعطال درجة الحرارة المرتفعة وانقطاع الكهرباء والتحذير بوقوع أخطاء. أثناء فترة قصور الطاقة المستديم فإن أعلى درجة حرارة تصل إليها غرفة المجمد سوف تومض على الشاشة الرقمية. بعد فحص الطعام الموجود في مقصورة الفريزر، اضغط على زر درجة الحرارة المرتفعة لإلغاء التحذير.

12. *مبرد الزجاجاة

اضغط على هذا الزر لتفعيل وضع مبرد الزجاجاة وإلغاء تفعيله.

عند تفعيل الوظيفة، يعمل المؤشر بنسبة 100%. عند إلغاء الوظيفة، يعمل المؤشر بنسبة 50%.

13. *تحذير/زر استبدال المرشح

تعمل هذه الأيقونة إذا كان المرشح بحاجة إلى إعادة الضبط.

عند الضغط على الزر، سيعاد ضبط المرشح، وسيوقف تشغيل أيقونة إعادة الضبط.

استخدام الجهاز

22. مؤشر مقصورة الثلجة
عندما يكون هذا المؤشر نشطاً، يتم عرض درجة حرارة مقصورة الثلجة على مؤشر قيمة درجة الحرارة.

23. مؤشر مقصورة الفريزر
عندما يكون هذا المؤشر نشطاً، يتم عرض درجة حرارة مقصورة الفريزر على مؤشر قيمة درجة الحرارة.

على الزر، سيبدأ العد التنازلي على مؤشر قيمة درجة الحرارة. عند تفعيل قفل المفتاح، سيضيء مؤشر قفل المفتاح بنسبة 100% وسيتم تمكين وضع قفل المفتاح. لن تعمل الأزرار عندما يكون وضع قفل المفتاح نشطاً. اضغط مع الاستمرار على زر التبريد السريع والإجازة في الوقت ذاته لمدة 3 ثوان. عند الضغط على الزر، سيبدأ العد التنازلي على مؤشر قيمة درجة الحرارة. عند إلغاء قفل المفتاح، سيضيء مؤشر قفل المفتاح بنسبة 50% وسيتم تعطيل وضع قفل المفتاح.

قم بتفعيل هذه الوظيفة إذا كنت ترغب في منع تغيير إعدادات درجة حرارة الثلجة.

20. مؤشر وظيفة التجميد السريع

عندما يتم تفعيل وظيفة التجميد السريع، سيضيء المؤشر بنسبة 100%. عند إلغاء الوظيفة، سيعود الجهاز إلى الإعدادات العادية وسيضيء المؤشر بنسبة 50%.

زر التجميد السريع Quick freeze

يُستخدم لتفعيل وظيفة التجميد السريع أو تعطيلها. اضغط على هذا الزر لتفعيل وظيفة التجميد السريع أو تعطيلها. عند تفعيلك لهذه الوظيفة، سيتم تبريد مقصورة الفريزر إلى درجة حرارة أقل من القيمة المحددة.

استخدم وظيفة التجميد السريع، قم بتنشيطها عندما تحتاج لتجميد الطعام الموضوع في مقصورة الثلجة سريعاً. إذا أردت تجميد كمية كبيرة من الطعام، يوصى بتنشيط هذه الميزة قبل وضع الطعام في الثلجة.



إذا لم يتم إلغاءه، ستلغى وظيفة التجميد السريع نفسها تلقائياً بعد مرور 4 ساعات بحد أقصى أو عندما تصل درجة الحرارة لمقصورة الثلجة إلى الدرجة المطلوبة.



لن تتم إعادة تشغيل هذه الوظيفة عند عودة التيار الكهربائي بعد انقطاعه.



21. اختيار الكابينة

اضغط على زر اختيار الكابينة لرؤية وتغيير قيمة درجة حرارة الثلجة أو الفريزر على مؤشر قيمة درجة الحرارة.

3.5 لوحة المؤشر

تساعد لوحة المؤشر على ضبط درجة الحرارة بدون فتح باب الثلاجة،
وفحص الوظائف الأخرى ذات الصلة. يعمل بالأزرار الموضح أدناه تعريفياتها.

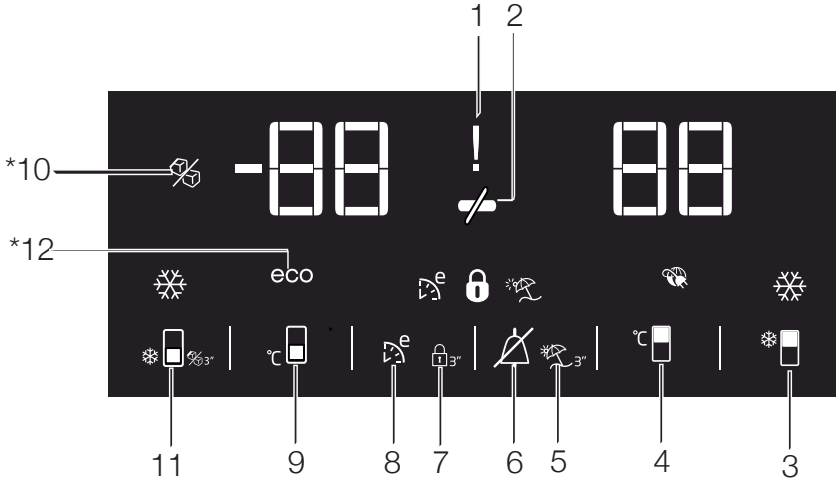

تعطي هذه الأرقام في المؤشر

بيانات حول الأعطاء لموظف الصيانة.

2. توفير الطاقة (الشاشة مغلقة)

عندما لا يتم فتح أو إغلاق أبواب المنتج، يتم تنشيط وظيفة توفير الطاقة تلقائياً وتضاء أيقونة توفير الطاقة. (🔌)

عند تنشيط وظيفة توفير الطاقة، تنطفئ جميع الرموز على الشاشة، باستثناء رمز توفير الطاقة. في حالة الضغط على أي زر أو فتح الباب أثناء تنشيط وظيفة توفير الطاقة، يتم إنهاء تفعيل وظيفة توفير الطاقة والعودة إلى الشاشة.

وظيفة توفير الطاقة هي وظيفة نشطة في إعدادات المصنع ولا يمكن إلغاؤها.

3. وظيفة التبريد السريع

لتفعيل وظيفة التبريد السريع

اضغط على زر (❄️).

1. تحذير ارتفاع الحرارة/الأخطاء

يضي هذا المؤشر (🔴) في تحذيرات الحرارة المرتفعة وتحذيرات الأخطاء.

عند ارتفاع درجة حرارة قسم المبرد لمستوى حساس للأغذية المجمدة،

يعرض أعلى درجة حرارة ووحدة الحرارة بالتناوب، في هذا المؤشر ومؤشر درجة الحرارة. بعد فحص الأغذية في قسم المجمد،

يتم حذف التحذير بالضغط على زر Alarm Off (🔴).

في حالة وقوع عطل في المستشعر

يضي هذا المؤشر (🔴). تظهر أرقام مثل "1,2,3..." و "E" بالتناوب في مؤشر درجة الحرارة مع إضاءة هذا المؤشر.

قد لا تنطبق على جميع الموديلات

*اختياري: إن الأشكال المذكورة في دليل المستخدم هذا هي عينات وقد لا تنطبق مع جهازك تماما. إذا كانت الأجزاء ذات الصلة غير مشمولة في الجهاز الذي اشتريته، عندها تنطبق الأشكال على موديلات أخرى.



استخدام الجهاز

7. قفل الأزرار

لتفعيل قفل الأزرار، اضغط لمدة 3 ثواني على زر Eko fuzzy رقم 8. عند تفعيل قفل الأزرار يضى مؤشر (🔒) ولا تعمل الأزرار. لإلغاء قفل الأزرار، اضغط لمدة 3 ثواني على زر Eko fuzzy رقم 8، ويطفى مؤشر (🔒). وتبدأ الأزرار في العمل مجدداً. لمنع تغيير إعداد حرارة الثلاجة، اضغط على

زر Eko fuzzy رقم 8 لمدة 3 ثواني.

8. Eko fuzzy

لتفعيل خاصية Eko fuzzy اضغط على زر Eko fuzzy. بعد تفعيل هذه الخاصية، يضى مؤشر الاستخدام الاقتصادي

(📊). يعمل قسم المجمد المضبوط على 6 ساعات وفقاً لدرجة الحرارة، ويبدأ قسم المجة بعد 6 ساعات في العمل على النمط الاقتصادي.

Eko fuzzy لإلغاء تفعيل هذه الخاصية،

اضغط على زر خاصية Eko fuzzy.

9. زر ضبط درجة حرارة قسم المجمد

يمكن الضبط على هذا الزر لضبط درجة حرارة القسم

على قيم 18, 19, 20, 21, 22, 23, 24, 18-...

بالتناوب. لضبط

درجة حرارة قسم المجمد على القيمة المرادة

اضغط على هذا الزر (⊖).

10. مؤشر آلية المجمد مغلق

يوضح حالة آلية المجمد. إذا كان مؤشر (🔒) يضى، فهذا يعني أن آلية المجمد لا تشكل صقيع.



عند اختيار هذه الوظيفة، ستتوقف عملية سحب الماء من خزان المياه. ولكن يمكن أخذ المتشكل مسبقاً في آلية التجميد

11. زر خاصية التجميد السريع / زر تشغيل-إغلاق آلية التجميد

لتفعيل وظيفة التجميد السريع

يضى مؤشر التبريد السريع (⚡) ويتم ضبط درجة الحرارة المبرد على 1°C.

لإلغاء وظيفة التبريد السريع، اضغط على زر (🔒) مجدداً. يضى مؤشر التبريد السريع ويعود المنتج إلى إعداداته العادية.



في حالة عدم إلغاء وظيفة التبريد السريع يتم إلغاؤها تلقائياً بعد ساعة واحدة



لا يتم تذكر هذه الخاصة بعد انقطاع الكهرباء.

4. زر ضبط درجة حرارة قسم المبرد

يمكن ضبط درجة حرارة قسم المبرد عند الضبط على زر (⊖) بالترتيب على قيم 4, 5, 6, 7, 8, 1, 2, 3, 8... اضغط على هذا الزر لضبط درجة حرارة قسم المبرد على القسم المرادة.

5. خاصية العطله

لتفعيل خاصية العطله

اضغط لمدة 3 ثواني على زر Alarm Off رقم 6. عند تفعيل خاصية العطله،

يضى مؤشر (🔒)، وعند اختيار مؤشر قسم المبرد، تظهر عبارة " - " في مؤشر الحرارة، ولا يتم إجراء أي عملية تبريد فعالة في قسم المبرد. من غير المناسب

الاحتفاظ بالطعام.

في قسم المبرد في هذه الخاصية يستمر قسم المجمد في التبريد وفقاً لدرجة الحرارة المضبوطة.

لإلغاء هذه الخاصية،

اضغط لمدة 3 ثواني على زر Alarm Off رقم 6 مجدداً.

6. زر Alarm off

بعد فحص الأطعمة في قسم المجمد عند إصدار تحذير الحرارة المرتفعة،

اضغط على زر Alarm Off (⚡)

لحذف التحذير.

استخدام الجهاز



عند اختيار وظائف التبريد السريع أو التجميد السريع، ينطفئ مؤشر الاستخدام الاقتصادي.

أو إلغاء تفعيلها اضغط على هذا الزر (i).
عند تفعيل الخاصية، يضيئ مؤشر التجميد السريع (i).

يظهر مؤشر حرارة قسم المجمد على نحو 27-.
يصبح قسم المجمد على قيمة تبريد منخفضة أكثر
الحرارة المضبوطة.

لتجميد الأطعمة الطازجة بكميات كبيرة، اضغط على
زر التجميد السريع قبل وضعه الأطعمة في
قسم المجمد.

لإيقاف آلية المجمد عن تشكيل الصقيع، اضغط مع
الاستمرار على زر التجميد السريع 11 لمدة 3 ثوانٍ،
وسيصيء مؤشر (i) ويتوقف تشكيل الصقيع
بعد قيامك بسكب الصقيع الذي تم تشكيله داخل آلية
المجمد.

اضغط مع الاستمرار على زر التجميد السريع 11
لمدة 3 ثوانٍ لتحويل آلية التجميد مرة أخرى إلى
تشكيل الصقيع، وسيغلق المؤشر (i) ويبدأ آلية
التجميد في تشكيل الصقيع.



استخدم وظيفة التجميد السريع عندما تريد
تجميد الطعام الذي تضعه في قسم التجميد
بسرعة. إذا كنت ترغب في تجميد كميات
كبيرة من الأغذية الطازجة، فقم بتنشيط
الوظيفة قبل وضع الطعام في المنتج.



في حالة عدم إلغاء تفعيل وظيفة التجميد
السريع
يتم إلغاؤها تلقائياً
بعد 24 ساعة



لا يتم تذكر هذه الخاصية بعد انقطاع
الكهرباء.

12. مؤشر الاستخدام الاقتصادي

يوضح تشغيل المنتج بخاصية توفير الطاقة. عند ضبط
درجة حرارة قسم المجمد على 18-
أو أثناء التبريد بتوفير الطاقة بخاصية

Eko Fuzzy

يضيئ هذا المؤشر

(eco).

5.4 آلة الثلج

(هذه الخاصية اختيارية)

تسمح آلة الثلج بالحصول على الثلج من الثلاجة بسهولة.

استخدام آلة الثلج

1. قم بإزالة خزان المياه في مقصورة الثلاجة.
2. قم بتعبئة خزان المياه بالمياه.
3. استبدال خزان المياه. ستكون أول مكعبات ثلجية جاهزة خلال أربع ساعات تقريباً في درج آلة الثلج الموجود في مقصورة الفريزر.

إذا ملئت خزان المياه بالكامل، ستستطيع الحصول على حوالي 60-70 مكعب ثلجي.



يتم تجديد المياه في الخزان كل 2-3 أسابيع.



5.5 مقصورة الثلج

(هذه الخاصية اختيارية)

تسمح وحدة صنع الثلج بالحصول على الثلج من الثلاجة بسهولة.

استخدام وحدة صنع الثلج

1. أخرج مقصورة الثلاجة بسحبها للخارج بعناية.
2. قم بتعبئة مقصورة الثلج بالمياه.
3. ضع مقصورة الثلج في مكانها. وبعد ساعتين، سيكون الثلج جاهزاً.
4. للحصول على الثلج، أدر المقابض في مقصورة الثلج باتجاه عقارب الساعة 90 درجة. ستسقط مكعبات الثلج التي في المقصورة إلى خزان الثلج أدناه.
5. يمكن إخراج خزان الثلج وتقديم مكعبات الثلج.

لا تخرج مقصورة الثلج من مكانها لإخراج الثلج.



يمكن الاحتفاظ بمكعبات الثلج في خزان الثلج إذا أردت. فخزان الثلج مخصص فقط لتجميع مكعبات الثلج. لا تضع ماء فيه. وإلا فينكسر.



5.6 درج الثلج

(هذه الخاصية اختيارية)

يسمح درج الثلج بالحصول على الثلج من الثلاجة بسهولة.

استخدام درج الثلج

1. قم بإزالة درج الثلج من مقصورة الفريزر.
2. املاً درج الثلج بالمياه.
3. ضع درج الثلج في مقصورة الفريزر. وبعد ساعتين، سيكون الثلج جاهزاً.
4. قم بإزالة درج الثلج من مقصورة الفريزر وقم بثنائه على لوحة الخدمة. ستسقط مكعبات الثلج بسهولة في لوحة الخدمة.

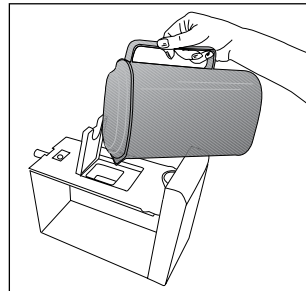
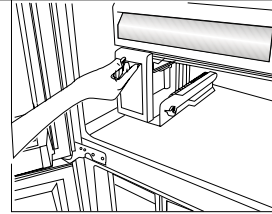
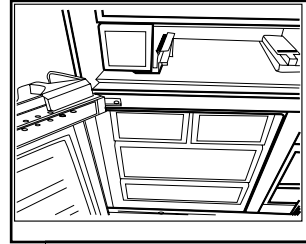

استخدام الجهاز 5.7 حيز التبريد

(هذه الخاصية اختيارية)

استخدم هذه المقصورة لتخزين الأطعمة الحساسة التي ينبغي تخزينها في درجات حرارة منخفضة أو اللحوم التي ينبغي استهلاكها خلال فترة قصيرة. لا تخزن الفواكه أو الخضروات في هذه المقصورة. يمكن زيادة السعة الداخلية للجهاز بإخراج أي من مقصورات التبريد: وإزالتها، فقط اسحبها للأمام حتى تتوقف ثم ارفعها واسحبها نحوك.

5.8 مقصورة الطعام الطازج

تم تصميم درج الثلاثة خصيصًا بحيث يحتفظ بالخضروات طازجة دون فقدان رطوبتها. لهذا الغرض، تكون دورة الهواء البارد مكثفة حول الدرج بوجه عام. قم بتخزين الفواكه والخضروات في هذه المقصورة. لا تضع الخضراوات الورقية بجانب الفواكه لإطالة عمرها.

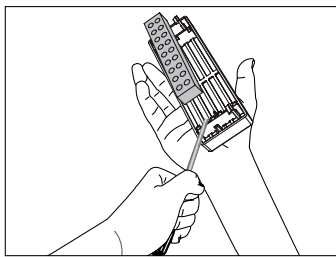
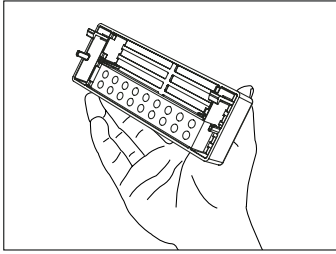
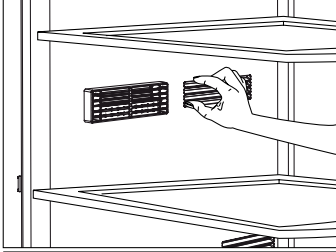

5.9 الضوء الأزرق

(هذه الخاصية اختيارية)

ستومض مقصورة الطعام الطازج بالثلاجة بضوء أزرق. يستمر الطعام المخزن في الأدراج في إجراء عملية التمثيل الضوئي عن طريق تأثير طول الموجة للضوء الأزرق وبالتالي يحتفظ بكونه طازجًا.

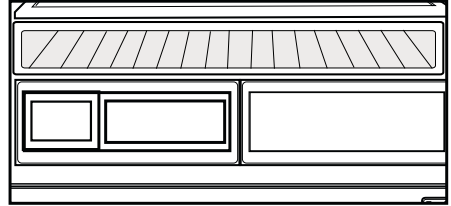

5.10 وحدة إزالة الروائح الكريهة

(FreshGuard)

(هذه الخاصية اختيارية)

تعمل وحدة إزالة الروائح الكريهة على القضاء بسرعة على الروائح الكريهة الموجودة في الثلاجة قبل أن تتخلل الأسطح. فيفضل هذه الوحدة، التي يتم وضعها على سقف مقصورة الأطعمة الطازجة، تتحلل الروائح الكريهة أثناء المرور النشط للهواء عبر مرشح الروائح، ثم تتم إعادة الهواء المُنقى بواسطة المرشح إلى مقصورة الأطعمة الطازجة. وبهذه الطريقة، يتم التخلص من الروائح غير المرغوب فيها التي قد تظهر أثناء تخزين الأطعمة في الثلاجة قبل أن تتخلل الأسطح.

حيث يتحقق ذلك بفضل الأجزاء المدمجة في الوحدة المتمثلة في المروحة ووحدة LED ومرشح الروائح. سيتم تفعيل وحدة إزالة الروائح الكريهة تلقائيًا بصورة دورية. سيكون الصوت الذي تسمعه أثناء التفعيل الدوري للوحدة طبيعيًا، فهو ينبعث من المروحة المدمجة. وإذا فتحت باب مقصورة الأطعمة الطازجة أثناء تنشيط الوحدة، فستتوقف المروحة مؤقتًا ثم تستأنف عملها من حيث توقفت عند إغلاق الباب مرة أخرى. في حالة انقطاع التيار الكهربائي، سيتم تفعيل



5.11 درج التحكم بالرطوبة (دائماً طازج).

(هذه الخاصية اختيارية)

بفضل مقصورة الطعام الطازج المُتحكَّم في رطوبتها، يمكن تخزين الفواكه والخضروات لفترة أطول في بيئة ذات ظروف رطوبة مثالية. مع نظام تعديل الرطوبة مع 3 خيارات أمام مقصورة الطعام الطازج، يمكنك التحكم في مستوى الرطوبة الداخلي اعتماداً على الطعام الذي تقوم بتخزينه. يوصى باختيار خيار الخضراوات إذا كنت تخزن خضروات فقط، وخيار الفاكهة إذا كنت تخزن فاكهة فقط، وخياراً مختلطاً عند تخزين كل من الفاكهة والخضراوات معاً.



وللاستفادة من نظام التحكم في الرطوبة وإطالة عمر الأطعمة المخزنة، يوصى بعدم تخزين الفواكه والخضراوات في أكياس بلاستيكية. إذا تركت الخضراوات في أكياسها، سيتسبب هذا في تحللها في فترة قصيرة. وعلى وجه الخصوص، فلا نوصي بتخزين الخيار أو القرنبيط في أكياس بلاستيكية مغلقة. في حالة كانت ملاستها للخضراوات الأخرى غير مفضّل لاعتبارات صحية، استخدم أكياس ورقية مثقوبة أو أي مادة أخرى مشابهة من مواد التغليف بدلاً من الأكياس.

أثناء وضع الخضروات يجب أن تأخذ في الاعتبار أن نضعها بوضع جاذبية معين. الخضروات الثقيلة والصلبة يجب وضعها في أسفل الدرج والخضروات الخفيفة والناعمة يجب أن توضع بالأعلى. لا تضع الكمثرى والمشمش والخوخ وغيرها معاً في نفس الدرج مع الخضار والفواكه الأخرى، وعلى وجه الخصوص التفاح والذي به مستوى عالٍ من توليد غاز الإثيلين. غاز الإثيلين الذي ينبعث من هذه الفاكهة قد يتسبب في نضج الفاكهة الأخرى بشكل أسرع والتحلل في وقت أقل.



5.12 استخدام موزع المياه

*اختياري

من الطبيعي أن تكون أكواب المياه القليلة الأولى المأخوذة من وحدة التوزيع دافئة.	
إذا لم يتم استخدام موزع المياه لفترة طويلة، فتخلص من أكواب المياه الأولى التي تحصل عليها من الماء العذب.	

1. اضغط على مزلاج صنوبر الماء بالكوب. إذا كنت تستخدم كوب بلاستيكي ضعيف، فدفع الصنوبر بيديك سيكون أسهل.
2. بعد تعبئة الكوب حتى المستوى الذي تريد، قم بتحرير الصنوبر.

يرجى ملاحظة أن كمية تدفق المياه تعتمد على مدى وكلما ارتفع مستوى المياه في الكوب / الكأس، خفف كمية الضغط على المزلاج لتجنب زيادة التدفق. إذا ضغطت برفق على الذراع، سيقطر الماء، وهذا أمر طبيعي وليس عيباً.	
---	---

5.13 وحدة صنع الثلج وصندوق تخزين الثلج

*اختياري

استخدام وحدة صنع الثلج

- أملء جهاز عمل الثلج بالمياه وضعه في مكانه. سيتم إعداد الثلج في حوالي ساعتين تقريباً. لا تخرج صندوق الثلج من مكانه لإخراج الثلج.

- أدر المقابض في صهريج الثلج باتجاه عقارب الساعة 90 درجة.

ستسقط مكعبات الثلج التي في المقصورة إلى خزان الثلج أدناه.

يمكن إخراج خزان الثلج وتقديم مكعبات الثلج.

يمكن الاحتفاظ بمكعبات الثلج في خزان الثلج إذا أردت.

رف تخزين الثلج

فخزان الثلج مخصص فقط لتجميع مكعبات الثلج. لا تضع ماء فيه، وإلا فينكسر.

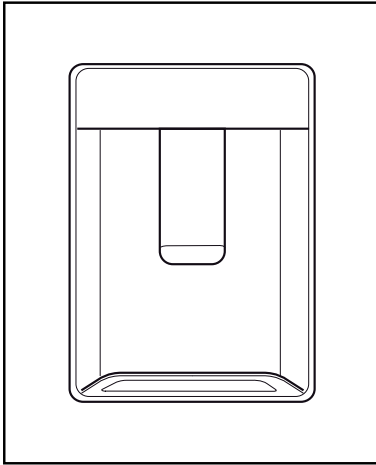

5.14 استخدام موزع المياه

*اختياري

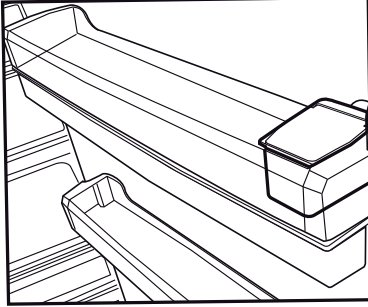

من الطبيعي أن تكون أكواب المياه القليلة الأولى المأخوذة من وحدة التوزيع دافئة.



إذا لم يتم استخدام موزع المياه لفترة طويلة، فتخلص من أكواب المياه الأولى التي تحصل عليها من الماء العذب.



1. اضغط على مزلاج صنوبر الماء بالكوب. إذا كنت تستخدم كوب بلاستيكي ضعيف، فدفع الصنوبر بيديك سيكون أسهل.
2. بعد تعبئة الكوب حتى المستوى الذي تريد، قم بتحرير الصنوبر.

يرجي ملاحظة أن كمية تدفق المياه تعتمد على مدى وكلما ارتفع مستوى المياه في الكوب / الكأس، خفف كمية الضغط على المزلاج لتجنب زيادة التدفق. إذا ضغطت برفق على الذراع، سيقطر الماء، وهذا أمر طبيعي وليس عيباً.



5.15 تعبئة خزان توزيع المياه

يوجد صهريج ملئ خزان المياه بداخل رف الباب.

1. افتح غطاء الخزان.

2. قم بتعبئة الخزان بمياه شرب نقية.

3. أغلق الغطاء.

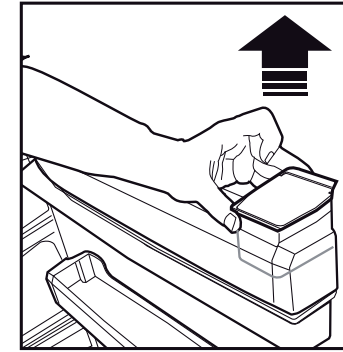

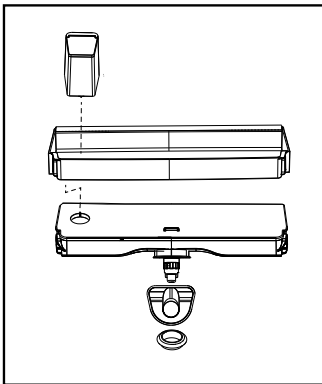
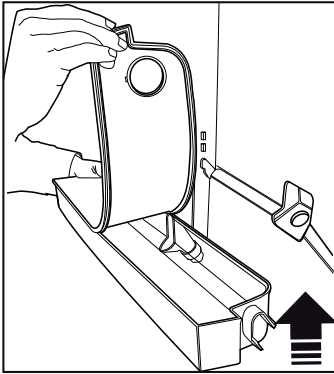
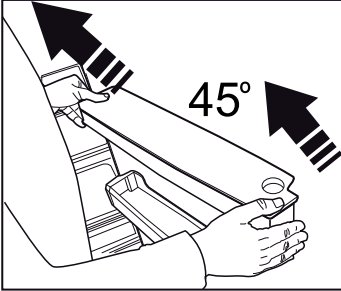
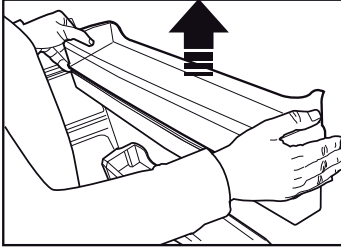

• لا تملأ خزان المياه بأي سائل آخر غير مياه الشرب والمشروبات مثل عصائر الفاكهة والمشروبات الغازية، أما المشروبات الكحولية فغير مناسبة للاستخدام في موزع المياه. سيتلف موزع المياه بشكل لا يمكن إصلاحه إذا تم استخدام هذا النوع من السوائل. ولا يشمل الضمان هذا النوع من الاستخدامات لبعض المواد الكيماوية والإضافات الموجودة في هذه السوائل/المشروبات قد تتلف مواد خزان المياه.



استخدم مياه الشرب النظيفة فقط.



سعة خزان المياه 3 لتر، لا تملأه على نحو مفرط.



5.16 تنظيف خزان المياه

1. قم بفك صهريج تعبئة المياه داخل رف الباب.
2. قم بفك رف الباب بإمساكه من كلا الجانبين.
3. امسك خزان المياه من كلا الجانبين و قم بفكه بزاوية 45 درجة .
4. قم بإزالة غطاء خزان المياه وتنظيف الخزان.

يجب ألا يتم غسل أجزاء خزان المياه وموزع المياه في غسالة الأطباق.



5.17 درج المياه

المياه التي تتساقط أثناء استخدام موزع المياه تتجمع في درج المياه.

اسحب الفلتر البلاستيكي كما يظهر في الشكل.
بقطعة فماش نظيفة وجافة، قم بإزالة المياه التي تراكمت.

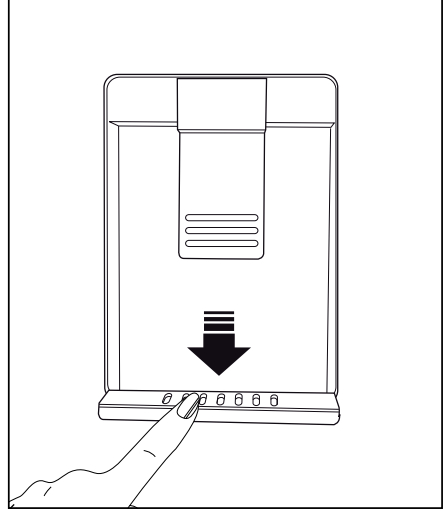

6.1 تجنب الروائح السيئة

لم يتم استخدام المواد التي قد تنتج روائح عند تصنيع الثلاجة. ومع ذلك، قد تنبعث رائحة كريهة إذا تم تخزين الأطعمة بشكل غير صحيح أو إذا لم يتم تنظيف السطح الداخلي للمنتج كما هو مطلوب. يرجى مراعاة ما يلي لتفادي هذه المشكلة:

- من المهم الحفاظ على الثلاجة نظيفة. يمكن أن تسبب بقايا الطعام أو البقع أو ما شابه انبعاث روائح. ولهذا السبب، قم بتنظيف الثلاجة بكريونات مذابة في الماء كل 15 يومًا. لا تستخدم المنظفات أو الصابون أبدًا.
- احفظ الأطعمة في أوعية مغلقة. قد تسبب المكروبات المنبعثة من الأوعية المتروكة دون غطاء وجود روائح كريهة.
- لا تحتفظ أبدًا بطعمه منتهية الصلاحية أو فاسدة في الثلاجة.

6.2 حماية الأسطح البلاستيكية

لا تضع زيوتًا سائلة أو وجبات مطبوخة بالزيت في الثلاجة في علب غير معزولة؛ إذ قد تتسبب في تلف الأسطح البلاستيكية للثلاجة. في حالة انسكاب زيت أو تسربه على الأسطح البلاستيكية، نظف هذا الجزء واشطفه فورًا بماء دافئ.

6.3 تنظيف السطح الداخلي

لتنظيف الأسطح الداخلية وجميع الأجزاء القابلة للإزالة، اغسلها بمحلول معتدل يحتوي على الصابون والماء والكربونات. اشطفها وجففها تمامًا لمنع وصول الماء إلى وسائل الإضاءة ولوحة التحكم.

تنبيه



لا تستخدم الخل أو الكحول المحمر أو غيرها من مواد التنظيف المعتمدة على الكحول على أي من الأسطح الداخلية.



6.4 الأسطح الخارجية المصنوعة من الفولاذ المقاوم للصدأ

استخدم مادة تنظيف للفولاذ المقاوم للصدأ غير قابلة للكشط وضعها باستخدام قطعة قماش ناعمة خالية من الوبر. وللتنظيف، امسح السطح برفق باستخدام قطعة قماش رطبة من الألياف الدقيقة واستخدم قطعة جافة من جلد الشامواه. اتبع دائمًا خيوط الفولاذ المقاوم للصدأ.

إذا تم تنظيف المنتج بشكل دوري، فسيتمد عمر خدمة المنتج وستقل المشاكل التي تواجهها كثيرًا.

	<p>تحذير: قم بفصل المنتج عن التيار الكهربائي قبل تنظيفه.</p>
	<p>تحذير: يوصى بتنظيف المكثف كل ستة أشهر باستخدام القفازات. لا يجب استخدام المكانس الكهربائية.</p>

- لا تستخدم جازولين أو أية مواد مشابهة بغرض التنظيف.
- لا تستخدم أبدًا أي مواد كاشطة حادة أو صابون أو منظفات منزلية أو منظفات غسيل أو شمع التلميع عند التنظيف.
- قم بإذابة مقدار ملعقة شاي من الكربون في نصف لتر ماء. انقع قطعة قماش في المحلول واعصرها بعناية. امسح الجزء الخارجي من الثلاجة باستخدام هذه القماشية وجفف الثلاجة بعناية.
- تأكد من عدم دخول المياه إلى مبيت المصباح أو غيره من الأجزاء الكهربائية.
- في حال عدم استخدام الثلاجة لفترة طويلة، قم بفصلها وأخرج كافة الأطعمة الموجودة بداخلها ونظفها وارك الباب مفتوح جزئيًا.
- تحقق باستمرار من أن حشيات الباب نظيفة. إذا لم تكن نظيفة، فقم بتنظيفها.
- أخرج جميع العناصر الموجودة في المنتج لإزالة أرفف الباب والثلاجة.
- عليك إزالة أرفف الباب بسحبها لأعلى. ضع الأرفف وحركها لأسفل لإعادة تركيبها بعد التنظيف.
- لا تستخدم أبدًا مواد التنظيف المحتوية على كلور أو الماء لتنظيف الأسطح الخارجية أو الأجزاء المطلوبة بالكروم من المنتج. فالكورين يتسبب في كشط هذه الأسطح المعدنية.
- في غير المنتجات التي تمنع تكون الثلج (No Frost)، يتساقط الماء ويمكن أن يتراكم الثلج بمقدار يصل إلى عرض الإصبع على الجدار الخلفي الداخلي لصندوق الثلاجة. لا تنظفه، ولا تستعمل مطلقًا النفط أو عوامل مماثلة عليه.
- استخدم فقط قطعة قماش من الأنسجة دقيقة رطبة قليلاً لتنظيف السطح الخارجي للمنتج. قد يخدش الإسفنج والأنواع الأخرى من أقمشة التنظيف سطح المنتج.

6.5 مواد التنظيف عم الأبواب الزجاجية

قم بإزالة رقاقة الحماية من على جاجزلا هناك طبقة من الطلاء على سطح جاجزلا لتقلل طبقة الطلاء هذه من تشكيل البقع وتضمن سهولة تنظيف البقع والأوساخ في محملا ريغ جاجزلا ضرر عند دق .
 ريغ وأميوضعلا تاتولملا نم تمند عقب إلى علاط تقطب لثم عاملا قيرطنع ملوقنملا وأميواهلا وأميوضعلا تانويركور ديهلاو ميئندعملا حلاملاو مييريجلا تابسرتلا يذوت يئلاو ،نويكيسلاو ميئندعملا ديساكلأاو مقوتحملا ريغ مغرلابو .ريصة تقوي في ميئداملما رارضلاو عقبلا إلى إلى عطفلا ادج بعصلا نم حيصب ،مظننملا ليسغلا نم لقي ،كاذل ميئبتنو .لايحتسم سيل نكلو ،جاجزلا ميظانن قروطو تايكرم ديزت .جاجزلا ديغلا رهظملاو حوضولا ريكأ لكشيب بويعلنا نم هذه عطشاكللاو مبلصلا فيظننلا روهنتلا ميلمع نم لجعتو
 ريغو ميولقلا ريغ فيظننلا تاجنتم مادختسا بجي*
 فيظننلا تاءارجا ميچوتلا عاملا إلى عديمتملاو عطشاكللا مدع بجي ،لبيوط تمدخ رمع علاطلا ميظننلا نوكي يحد .فيظننلا تايلمع عانئا عطشاكللا وأميولقلا داوملا مادختسا رثانلا موقم فدبايزل نيبنت ميلمع جاجزلا اذه عرض .رسكللا
 حطسلا إلى عتملاستقبط كئاده ،تملاسللا فيفاضل اءارجاكو قئاد في ميئيبلا رصت نل اهنأ نم دكأتللا جاجزلا ميظننلا رسكللا

- ربما يكون المنتج الجديد أكبر من المنتج السابق. تعمل الأجهزة الأكبر فترات زمنية أطول.
- ربما تكون درجة حرارة الغرفة عالية. <<< يعمل الجهاز فترات طويلة في درجات الحرارة العالية.
- ربما تم توصيل الجهاز بالكهرباء مؤخرا أو تم وضع صنف طعام جديد داخله. <<< يستغرق الجهاز فترة أطول لبلوغ درجة الحرارة المعينة عند توصيله بالكهرباء حديثا أو عند وضع صنف طعام جديد داخله. هذا أمر طبيعي.

- ربما تم وضع كميات كبيرة من الطعام الساخن في الجهاز مؤخرا. <<< لا تضع الطعام الساخن داخل الجهاز.
- تم فتح الأبواب كثيرا أو تركت مفتوحة لفترات طويلة. <<< يتسبب الهواء الساخن المتحرك في الداخل في عمل الجهاز فترة أطول. لا تفتح الأبواب كثيرا.
- ربما يكون باب المبرد أو المجمد موربا. <<< تأكد أن الأبواب مغلقة كليا.

- ربما يكون الجهاز مضبوط على درجة حرارة متدنية جدا. <<< اضبط درجة الحرارة على أعلى درجة وأنتظر حتى يصل الجهاز إلى درجة الحرارة المرغوبة.
- ربما تكون فلكة باب المبرد أو المجمد متسخة، أو مهترئة أو مكسورة أو غير مستقرة. <<< نظف أو استبدل الفلكة. تتسبب فلكة الباب التالفة/المهترئة في عمل الجهاز لفترات طويلة للحفاظ على درجة الحرارة الحالية.

درجة حرارة المجمد منخفضة جدا، لكن درجة حرارة المبرد ملائمة.

- تم ضبط درجة حرارة حجرة المجمد على درجة متدنية جدا. <<< اضبط درجة حرارة حجرة المجمد على أعلى وأفحص مرة أخرى.

درجة حرارة المبرد منخفضة جدا، لكن درجة حرارة المجمد ملائمة.

- تم ضبط درجة حرارة حجرة المبرد على درجة متدنية جدا. <<< اضبط درجة حرارة حجرة المبرد على أعلى وأفحص مرة أخرى.

الأطعمة المحفوظة في جوارير حجرة المبرد متجمدة.

- تم ضبط درجة حرارة حجرة المبرد على درجة متدنية جدا. <<< اضبط درجة حرارة حجرة المجمد على أعلى وأفحص مرة أخرى.

درجة الحرارة في المبرد أو المجمد عالية جدا.

يتناقصا زكرم لاصتلا لبق تمناقلا مذهب ققحت تمناقلا مذهب نمضنت. لاملاو تقولا ريفوت لكذ نأش نم لا دقو داوملا وأ عانصلا بويعد تطيترت ما ريغ وواكشلا لفرأهجي إء انه فروكذم تنيعم تامسد قبطنت.

الثلاجة لا تعمل.

- قابس الطاقة غير مستقر كليا. <<< ادفعه بحيث يستقر في المقيس كليا.

- الصمام الموصل بالمقيس الذي يزود الجهاز بالطاقة أو الصمام الرئيسي تالف. <<< افحص الصمامات.

هناك تكاثف على جانب جدار حجرة المبرد (المنطقة المتعددة، منطقة التبريد، التحكم والمنطقة المرنة).

- المكان بارد جدا. <<< لا تضع الجهاز في أماكن تقل فيها درجة الحرارة عن 5- درجة مئوية.

- يتم فتح الباب كثيرا <<< تجنب فتح باب الثلاجة كثيرا.

- المكان رطب جدا. <<< لا تضع الجهاز في أماكن رطبة.

- الأطعمة المحتوية على سوائل تحفظ في مستويات غير محكمة الإغلاق. <<< احتفظ بالأطعمة المحتوية على سوائل في مستويات محكمة الإغلاق.

- ترك الباب مفتوحا. <<< لا تدع أبواب الثلاجة مفتوحة لفترات طويلة.

- تم ضبط الثيرموستات على درجات متدنية جدا. <<< اضبط الثيرموستات على درجة حرارة مناسبة.

الضاغط لا يعمل.

- في حال حدوث انقطاع مفاجئ في التيار الكهربائي أو سحب قابس الطاقة وإعادته مرة أخرى، يصبح ضغط الغاز في نظام تبريد الجهاز غير متوازن، مما يفعل الواقي الحراري للضاغط. يعمل المنتج من جديد بعد 6 دقائق تقريبا. إذا لم يعمل الجهاز بعد هذه الفترة، اتصل بمركز الصيانة.

- إزالة الجليد غير نشطة. <<< هذا أمر طبيعي في جهاز مقاوم للصقيع تلقائيا. تتم إزالة الجليد دوريا.

- الجهاز غير موصل بالكهرباء. <<< تأكد أن سلك الطاقة موصل بالكهرباء.

- إعداد درجة الحرارة غير صحيح. <<< اختر إعدادا صحيحا لدرجة الحرارة.

- لا يوجد تيار كهربائي. <<< يستمر الجهاز بالعمل بشكل طبيعي حال عودة الطاقة.

يزداد ضجيج تشغيل الثلاجة أثناء الاستعمال.

- وقد يتباين أداء عمل الجهاز بناء على تغيرات درجة حرارة المكان. هذا أمر طبيعي ولا يعتبر عطلا.

تعمل الثلاجة لفترة زمنية طويلة.

- لا يتم تنظيف الجهاز بانتظام. <<< نظف الجزء الداخلي بانتظام مستخدماً إسفنجة وماء دافئ وماء مكرين.
- قد تتسبب بعض المستويات ومواد التغليف بالروائح. <<< استخدم المستويات ومواد التغليف الخالية من الروائح.
- تم وضع الطعام في مستويات غير محكمة الإغلاق. <<< احتفظ بالأطعمة في مستويات محكمة الإغلاق. قد تنتشر الميكروبات من الأطعمة غير المغلقة مسببة الروائح الكريهة.
- تخلص من أية أطعمة فاسدة أو منتهية الصلاحية داخل الجهاز.

الباب لا يغلق.

- تسد أغلفة الطعام الباب أحياناً. <<< غير مكان الأطعمة التي تسد الأبواب.
- لا يقف الجهاز بوضع رأسي كامل على الأرض. <<< اضبط القواعد لموازنة الجهاز.
- الأرض غير مستوية أو متينة. <<< تأكد أن الأرض مستوية ومتينة لدرجة تحمل الجهاز.

سلة الخضار عالقة.

- ربما تلامس الأطعمة الجزء العلوي من الجارور. <<< أعد ترتيب الأطعمة في الجارور.

إذا كان سطح المنج ساخناً

قد يلاحظ ارتفاع درجات الحرارة بين البابين، وعلى الأواح الجانبية والشواية الخلفية أثناء تشغيل المنتج. وهذا طبيعي ولا يعد ذلك عيباً يتطلب الصيانة. كن حذراً عند لمس هذه الأماكن.



تحذير: إن استمرت المشكلة بعد اتباع تعليمات هذا القسم، اتصل بالبائع أو بمركز خدمة معتمد. لا تحاول إصلاح الجهاز.

هذا المنتج مجهز بمصدر إضاءة من فئة الطاقة "G". يجب عدم استبدال مصدر الإضاءة في هذا المنتج سوى بواسطة فنيي تصليح متخصصين.

- تم ضبط درجة حرارة حجرة المبرد على درجة عالية جداً. <<< يؤثر إعداد درجة حرارة حجرة المبرد على درجة حرارة حجرة المجمد وانتظر حتى تصل الحجرات إلى مستوى درجة الحرارة المرغوبة.
- تم فتح الأبواب كثيراً أو تركت مفتوحة لفترات طويلة. <<< لا تفتح الأبواب كثيراً.
- ربما يكون الباب موارباً. <<< أغلق الباب كلياً.
- ربما تم توصيل الجهاز بالكهرباء مؤخرًا أو تم وضع صنف طعام جديد داخله. <<< هذا أمر طبيعي. يستغرق الجهاز فترة أطول لبلوغ درجة الحرارة المعينة عند توصيله بالكهرباء حديثاً أو عند وضع صنف طعام جديد داخله.

- ربما تم وضع كميات كبيرة من الطعام الساخن في الجهاز مؤخرًا. <<< لا تضع الطعام الساخن داخل الجهاز.

الاهتزاز أو الضجيج.

- الأرض غير مستوية أو متينة. <<< إذا كان الجهاز يهتز عند تحريكه ببطء، اضبط القواعد لموازنة الجهاز. تأكد أن الأرض متينة لدرجة تحمل الجهاز.
- قد تحدث أية مواد موضوعة على الجهاز ضجيجاً. <<< قم بإزالة أية مواد وضعت على الجهاز.

يصدر الجهاز ضجيجاً يشبه تدفق السوائل، أو الرش، الخ.

يتخلل مبادئ تشغيل الجهاز تدفق السائل والغاز. <<< هذا أمر طبيعي ولا يعتبر عطلاً.

هناك صوت كهبوب الرياح يأتي من الجهاز.

- يستخدم الجهاز مروحة في عملية التبريد. هذا أمر طبيعي ولا يعتبر عطلاً.

هناك تكاثف على الجدران الداخلية للجهاز.

- يزيد الطقس الحار أو الرطب من تشكل الصقيع والتكاثف. هذا أمر طبيعي ولا يعتبر عطلاً.
- تم فتح الأبواب كثيراً أو تركت مفتوحة لفترات طويلة. <<< لا تفتح الأبواب كثيراً؛ إذا كانت مفتوحة، أغلقها.
- ربما يكون الباب موارباً. <<< أغلق الباب كلياً.

هناك تكاثف على السطح الخارجي للجهاز أو بين الأبواب.

- ربما يكون جو المكان رطباً، وهذا أمر طبيعي في الجو الرطب. <<< سيتبدد التكاثف عندما تقل الرطوبة.

رائحة الجزء الداخلي سيئة.

קרא מדריך זה לפני שתשתמש במוצר!

לקוח יקר,

אנו מאחלים לך להפיק את התוצאות הטובות ביותר מהמוצר שלך שיוצר בקפדנות במפעלים מודרניים ונבדק בבדיקות בקרת איכות מפורטות.

לכן, אנו ממליצים לך לקרוא בעיון רב את המדריך למשתמש לפני שתפעיל את המוצר. אם אתה מעביר את המוצר למישהו אחר, זכור מסור יחד אתו גם את המדריך למשתמש.

מדריך זה יעזור לך להשתמש במכשיר באופן מהיר ובטוח.

- קרא בעיון את המדריך למשתמש לפני שתתקין את המוצר ותשתמש בו.
- ציית תמיד להוראות הבטיחות הרלוונטיות.
- החזק את המדריך למשתמש במקום נגיש בקלות לשימוש עתידי.
- קרא את כל המסמכים הנוספים המגיעים עם המוצר.

קח בחשבון שמדריך זה עשוי להתאים לכמה דגמי מוצר. במדריך זה מוסברים בצורה מפורשת ההבדלים בין הדגמים השונים.

מידע חשוב ועצות שימושיות.	
סכנת פציעה ונזק לרכוש.	
סכנת התחשמלות.	
חומרי אריזה של מוצר זה מיוצרים מחומרים הניתנים למחזור בהתאם לתקנות הלאומיות לאיכות הסביבה שלנו.	
סכנת התלקחות / חומרים דליקים.	

INFORMATION



SUPPLIER'S NAME

MODEL IDENTIFIER

(*)

A

A

ידי לע, מ'רצומה י'ונתנ ס'יסבב ר'ומשנש י'פכ, מ'גדה י'טרפ לא ע'יגהל ו'תינ ת'יוות לע ע'יפומ ר'שא ו'לש (*) מ'גדה ההזמ ש'ופיחו א'בה ר'תאב ר'וקיב ה'יגרנאה ת'כירצ

<https://eprel.ec.europa.eu/>

5.14	מגירת ירקות מבוקרת לחות (טרי תמיד).....
21	הקפאת מזון טרי.....
5.15	המלצות לשימור המזון הקפוא.....
21	פרטים על הקפאה עמוקה.....
5.16	22.....
5.17	הנחת המזון.....
22	אזהרת פתיחת דלת.....
5.18	22.....
5.19	הנורה הפנימית.....
22	5.20.....

23	6 טיפול וניקוי
6.1	מניעת ריחות.....
23	6.2 הגנה על משטחי פלסטיק.....
23	6.3 ניקוי המשטח הפנימי.....
23	6.4 משטחי פלדת אל-חלד חיצוניים.....
24	6.5 ניקוי מוצרים עם דלתות זכוכית.....

25	7 איתור תקלות
----	---------------

1	הוראות חשובות לגבי בטיחות והגנת הסביבה
1.1	בטיחות כללית.....
1.1.1	אזהרה מפני פחמימנים (HC).....
1.1.2	למוצרים בעלי מתקן מים/מכשיר להכנת קרח.....
1.2	שימוש מיועד.....
1.3	בטיחות ילדים.....
1.4	תאימות להנחיית WEEE (על פסולת של מכשירים חשמליים ואלקטרוניים) וסילוק פסולת המוצר:.....
1.5	תאימות להנחיית RoHS (ההנחיה להגבלת חומרים מסוכנים):.....
1.6	פרטי האריזה.....

2	המקרר
---	-------

3	התקנה
3.1	מיקום מתאים להתקנה.....
3.2	התקנת טריזי פלסטיק.....
3.3	כוונון הרגליות.....
3.4	חיבור חשמלי.....

4	הכנה
4.1	פעולות לחיסכון באנרגיה.....
4.2	שימוש ראשון.....

5	הפעלת המוצר
5.1	לוח מחוונים.....
5.2	לוח מחוונים.....
5.3	מכשיר להכנת קרח.....
5.4	מתקן קוביות קרח.....
5.5	תבנית קרח.....
5.6	אור כחול/HarvestFresh.....
5.7	יחידה להפגת ריחות (FreshGuard).....
5.8	תא קירור באפס מעלות.....
5.9	מגירת ירקות.....
5.10	שימוש במתקן המים.....
5.11	מילוי מכל המים של מתקן המים.....
5.12	ניקוי מכל המים.....
5.13	תבנית גלישת המים.....
20	20.....

– קייטרינג ושימושים לא קמעונאיים דומים

פרק זה מכיל מידע בנושא בטיחות שיעזור לך להימנע מסיכון לנזק גופני או נזק לרכוש. אי ציות להוראות אלה יגרור ביטול תוקף של כל סוגי האחריות למוצר.

השימוש המיועד

- 1.1. בטיחות כללית
- בני אדם בעלי לקויות פיזיות, חישתיות או שכליות; בני אדם חסרי ניסיון או ידע, או ילדים לא ישתמשו, ייגשו, ישחקו או ייכנסו למוצר זה.
 - אי ציות להוראות המתוארות ושימוש חסר בקרה גורמים למצב מסוכנים!
 - נתק את המוצר מהחשמל אם אתה נתקל בתקלה במהלך השימוש.
 - אם קיימים פגמים במוצר, יש להפעילו אך ורק לאחר שתוקן על ידי ספק שירות מורשה. סכנת התחשמלות!
 - חבר את המוצר לשקע מוארק המוגן על ידי נתיך המתאים לערך המופיע בתווית הנתונים. הארקת המוצר תבוצע על ידי חשמלאי מוסמך. החברה שלנו לא תישא באחריות לנזקים שנגרמו עקב אי שימוש במוצר כשהוא מחובר לשקע מוארק בהתאם לתקנות המקומיות.
 - נתק את המוצר מהחשמל כשאינו בשימוש.
 - אין לשטוף את המוצר על ידי התזת מים מעליו או הרטבתו במים! סכנת התחשמלות!
 - אין לגעת בתקע בידיים רטובות!
 - אין להוציא את התקע של המוצר מהשקע על ידי משיכת הכבל. יש למשוך תמיד את התקע על ידי אחיזת השקע.

⚠	אזהרה: ודא שפתחי האוורור, גם במעטפת המכשיר וגם בחלקו הפנימי, אינם חסומים.
⚠	אזהרה: אסור לזרז את תהליך ההפשרה בעזרת מכשירים מכניים או באמצעים אחרים, אלא רק בדרכים שהומלצו ע"י היצרן.
⚠	אזהרה: אסור לפגוע במעגל החשמלי של המקרר.
⚠	אזהרה: אסור להשתמש במכשירי חשמל בתוך תאי אחסון המזון של המכשיר, אלא אם כן הם מסוג שהומלץ ע"י היצרן.
⚠	אזהרה: אין לאחסן במכשיר חומרים נפיצים כמו תרסיסים עם חומר נפץ דליק.

יר מיועד לשימוש ביתי ולשימושים

דומים, כגון:

- אזור המטבח לעובדים, בחנויות, במשרדים ובסביבות עבודה אחרות
- אורחים במלונות, בהוסטלים ובסוגים אחרים של בתי הארחה
- צימרים

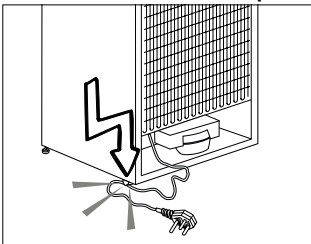

הוראות בטיחות והוראות להגנת הסביבה

- בעת הצבת המכשיר, ודא שכבל החשמל אינו לכוד או פגום.
- אין להניח מאחורי המכשיר מפצל נייד מרובה שקעים או ספקי כוח ניידים.
- לילדים בגיל 3 עד 8 מותר להכניס פריטים אל מכשירי הקירור ולהוציא אותם מהם.
- כדי למנוע זיהום מזון, יש למלא אחר ההוראות הבאות:
- פתיחת הדלת לפרקי זמן ארוכים יכולה לגרום לעלייה משמעותית של הטמפרטורה.
- בתאי המכשיר.
- נקה בקביעות משטחים שיכולים לבוא במגע עם מזון ומערכות ניקוז נגישות.
- -נקה מכלי מים אם לא נעשה בהם שימוש במשך 48 שעות;
- שטוף את מערכת המים המחוברת לברז המים הראשי אם לא הוצאו ממנה מים במשך 5 ימים.
- אחסן בשר ודגים לא מבושלים במכלים מתאימים במקרר, כך שלא יבואו במגע עם מזון אחר או יטפטפו עליו.
- תאים למזון קפוא בעלי שני כוכבים מתאימים לאחסון מזון לפני הקפאה, לאחסון גלידה או להכנתה ולהכנת קוביות קרח.
- תאים בעלי כוכב אחד, שני כוכבים ושלושה כוכבים אינם מתאימים להקפאת מזון טרי.
- אם מכשיר הקירור נשאר ריק למשך פרקי זמן ממושכים, כבה אותו, הפשר את המזון שיש בו,
- נקה ויבש אותו, והשאר
- את הדלת פתוחה כדי למנוע התפתחות של עובש בתוך המכשיר.
- המקרר בעל שתי הדלתות שלך
- אם עדיין אין ברז מים זמין ועליך להתקשר לאינסטלטור, שים לב: אם מותקנת בביתך מערכת חימום תת-רצפתית, קח בחשבון כי קידוח חורים בתקרת הבטון עלול לגרום נזק למערכת החימום הזו! זקוק לחיבור למים.
- אין לחבר את המקרר לחשמל אם שקע החשמל רופף.
- אין לחבר את המקרר להתקנים המיועדים לחיסכון בחשמל.
- מערכות אלה עלולות לגרום נזק למוצר.
- נתק את המוצר מהחשמל במהלך פעולות התקנה, טיפול, ניקוי ותיקון.
- הזמן תמיד ספק שירות מורשה להתקנת המוצר וליצירת החיבורים לחשמל. היצרן לא יוכל להיות אחראי לנזקים שייגרמו על ידי פעולות המבוצעות על ידי גורמים בלתי מורשים.
- אין לאכול גלידה וקוביות קרח מיד לאחר הוצאתם מתא ההקפאה! עלולות להיווצר בפיץ כוויות!
- אין לגעת במזון קפוא בידיים רטובות! הוא עלול להידבק אליה!
- אין להכניס לתא ההקפאה בקבוקי משקה או פחיות משקה. הם עלולים להתפוצץ.

הוראות בטיחות והוראות להגנת הסביבה

- אין להשתמש באדים או בחומר ניקוי באדים לניקוי או להפשרה של המקרר. האדים באים במגע עם החלקים החשמליים במקרר ויכולים לגרום לקצר או להתחשמלות!
- אין להשתמש בהתקנים מכניים או באמצעים אחרים שאינם מומלצים על ידי היצרן להאצת תהליך ההפשרה.
- אין להשתמש בחלקים שונים של המקרר, כמו הדלת והמגירה, כאמצעי תמיכה או כמדרגה. הדבר עלול לגרום להתהפכות המוצר או להסב נזק לחלקים ממנו.
- אין לגרום נזק לחלקים באמצעות מכשירי קידוח או חיתוך בעת זרימת חומרי הקירור. חומר הקירור, שעלול לדלוף כאשר נוצר נקר בצינורות הגז של המאייד, במארזי הצינור או במשטחי הציפוי, גורם לגירוי בעור ולפגיעה בעיניים.
- אין לכסות או לחסום בחפץ כלשהו את פתחי האוורור שבמקרר.
- הנח את המשקאות צמודים זה לזה בצורה אנכית ודאג לרמת אטימות גבוהה יותר.
- אין להשתמש בתרסיסי גז בקרבת המוצר עקב סכנת התפוצצות!
- אין להחזיק במקרר פריטים או מוצרים דליקים המכילים גזים דליקים (כמו תרסיסים) כמו גם חומרי נפץ.
- אין להניח על גבי המוצר כלים מלאים בנוזלים. התזת מים על חלק שעובר בו זרם חשמלי עלול לגרום להתחשמלות ולהוות סכנת שריפה.
- אין לאחסן במקרר פריטים שדרוש להם כוונן טמפרטורה מדויק (כמו תרכיבי חיסון, תרופות הרגישות לחום, חומרים מדעיים, וכו')
- אם אינך מתכוון להשתמש במוצר לתקופה ארוכה, נתק אותו מהחשמל והוצא ממנו את המזון.
- אם מותקנת במקרר נורה כחולה, אין להביט בה באמצעות מכשירים אופטיים.
- חשיפת המוצר לגשם, שלג, שמש או רוח מסוכנת בכל הנוגע לבטיחות בחשמל.
- במקררים בעלי בקרה מכנית (תרמוסטט), המתן 5 דקות לפני שתחבר שוב את התקע לשקע החשמל, לאחר שהוא לא היה מחובר.
- אין להעמיס את המקרר במזון יתר על המידה. פריטים הנמצאים במקרר עלולים ליפול בעת פתיחת הדלת ולגרום פציעה או נזק. בעיות דומות עלולות להיגרם אם חפץ כלשהו מונח על גבי המוצר.
- אם יש למוצר ידית, אין למשוך את הידית בעת שינוי מיקומו של המוצר. הידית עלולה להשתחרר ממקומה.
- היזהר שלא לתקוע את ידך או כל חלק אחר מגופך בחלקים הנעים של המקרר.
- אל תניח את ידך או חומרים זרים אחרים על המכשיר להכנת קרח בזמן שהוא פועל.
- בזמן הצבת המכשיר החשמלי יש לוודא שכבל החשמל אינו לכוד או ניזוק.





הוראות בטיחות והוראות להגנת הסביבה

- להגבלת לחץ במערכת אספקת המים. אם אינך יודע כיצד לבדוק את לחץ המים, בקש עזרה משרברב מקצועי.
- אם קיים סיכון לתופעת הצפת מים בהתקן שלך, השתמש תמיד בצידוד למניעת הצפת מים. היוועץ בשרברבים מקצועיים אם אינך בטוח אם קיימת בהתקן שלך הצפת מים.
- אין לבצע התקנה על כניסת המים החמים.
- השתמש במי שתיה בלבד
- נקוט את האמצעים הדרושים כדי להימנע מסכנת קפיאת הצינורות. טווח הפעולה של טמפרטורת המים חייבת להיות 0.6°C (33°F) מינימום ו- 38°C (100°F) מקסימום.

<p>אזהרה: בשום פנים ואופן אין לחבר את המוצר לצינור הראשי של המים הקרים בלחץ של 80 550 kPa (psi) ומעלה.</p>	
---	---

- 1.2 שימוש מיועד**
- מוצר זה נועד לשימוש ביתי. הוא אינו מתאים לשימוש מסחרי ואין להשתמש בו מעבר לשימוש שאליו הוא נועד.
- יש להשתמש במקרר אך ורק לאחסון מזון.
- סיקזנל תוירחאב אשיי אל ורציה שומישמ האצותכ ומרגייש םהשלכ םימלוה יתלב הלבוה וא
- חלקי חילוף מקוריים יהיו זמינים במשך 10 שנים לאחר תאריך רכישת המוצר.

- אין להציב מספר שקעים ניידים או ספקי כוח ניידים בחלק האחורי של המכשיר.
- 1.1.1 אזהרה מפני פחמימנים (HC)**
- אם מערכת הקירור של המוצר מכילה R600a:
- גזים אלה דליקים. לכן, הקפד שלא לגרום נזק למערכת הקירור או לצנרת הקירור במהלך השימוש וההובלה. אם נגרם נזק למוצר, יש להרחיק אותו ממקורות אש פוטנציאליים, שעלולים להביא להתלקחותו. כמו כן, יש לאוורר את החדר שבו מוצב המוצר.

<p>אם נגרם נזק למוצר, ואם אתה מבחין בדליפת גז, התרחק מהגז. אתה עלול לקבל כוויות קור אם הוא בא במגע עם העור. (כולל R134)</p>	
<p>התעלם מאזהרה זו אם מערכת הקירור של המוצר מכילה R134a.</p>	
<p>סוג הגז המשמש במוצר מצוין בלוח הנתונים הנמצא בדופן השמאלית הפנימית של המקרר.</p>	
<p>אזהרה: אין להשליך את המוצר לתוך אש בוערת כאמצעי לסילוקו לאשפה.</p>	

- 1.1.2 למוצרים בעלי מתקן מים/מכשיר להכנת קרח**
- לחץ כניסת המים הקרים יגיע ל-90 psi (ליברה לאינץ') (620 kPa) מקסימום. אם לחץ המים עובר את 80 550 kPa (psi ברים), השתמש בשסתום

הוראות בטיחות והוראות להגנת הסביבה

1.3. בטיחות ילדים

- אם יש מנעול על דלת המוצר, יש להרחיק את המפתח מהישג ידם של ילדים.
- אל תרשה לילדים לשחק במוצר.

סכנה:

- לפני סילוק המקרר או המקפיא לאשפה:
- ילדים עלולים להינעל בתוכם.
- הסר את הדלתות.
- השאר את המדפים כדי למנוע מילדים להיכנס בקלות לתוך המוצר.



1.6. פרטי האריזה

- חומרי אריזה של המוצר מיוצרים מחומרים הניתנים למחזור בהתאם לתקנות הלאומיות לאיכות הסביבה שלנו. אין להשליך את חומרי האריזה עם פסולת ביתית רגילה או עם סוגי פסולת אחרים. קח חומרים אלה למרכז מחזור שהרשויות המקומיות ייעדו לשם כך.

סכנה:

סכנת שריפה או פיצוץ:

- במוצר זה נעשה שימוש בקרר דליק.
- אין להשתמש בהתקנים מכניים להפשרת המקרר.
- אין להשתמש בחומרים כימיים לצורך ניקוי.
- אין לנקב את צינור הקרר.
- אם צינור הקרר נוקב, הוא יתוקן אך ורק על ידי נציג שירות מורשה.
- עיין במדריך התיקונים/במדריך למשתמש לפני שתנקה את המוצר. יש לציית לכל הוראות הבטיחות.
- סלק את המוצר לאשפה בהתאם לתקנות הפדרליות או המקומיות.



1.4. תאימות להנחיית WEEE (על פסולת של מכשירים חשמליים ואלקטרוניים) וסילוק פסולת המוצר:

מוצר זה תואם להנחיה EU WEE (2012/19). מכשיר זה נושא סמל מיון לפסולת של מכשירים חשמליים ואלקטרוניים (WEEE). מוצר זה יוצר מחלקים וחומרים באיכות גבוהה, שניתן לעשות בהם שימוש חוזר והם מתאימים

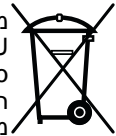

למחזור. לכן, אין להשליך את המוצר עם פסולת ביתית רגילה או פסולת אחרת בסוף חיי השירות שלו. קח אותו למרכז איסוף למחזור ציוד חשמלי ואלקטרוני. היוועץ ברשויות המקומיות כדי ללמוד היכן ממוקמים מרכזי איסוף אלה.

1.5. תאימות להנחיית RoHS

(ההנחיה להגבלת חומרים מסוכנים):

היחידה שרכשת תואמת להנחיית RoHS של האיחוד האירופי (EU/2011/65). היא אינה מכילה חומרים מזיקים או אסורים המצוינים בהנחיה.



- 9. מסנן ריחות (violet)
- 10. תצוגה פנימית
- 11. מדפי הזכוכית של תא הקירור
- 12. תא ההקפאה
- *אופציונלי

- 1. מדפי דלת תא הקירור
- 2. מגירות תא ההקפאה
- 3. מתקן קוביות קרח
- 4. מכל מים
- 5. מגירת ירקות
- 6. מכסה מגירת הירקות
- 7. תא קירור באפס מעלות
- 8. מדפי הזכוכית של תא הקירור

ייתכן שלא יופיעו בכל הדגמים

*אופציונלי: האוורים במדריך הוראות זה מוצגים לצורך המחשה וייתכן שלא יתאימו בדיוק למוצר שברשותך. אם החלקים הרלוונטיים אינם קיימים במוצר שרכשת, האיור מתייחס לדגמים אחרים.



1. סיגרבה תא רסה, מיזיטה תנקתהל
 סע דחי וקפוסש סיגררב שמתשהו רצומהמ
 מיזיטה.

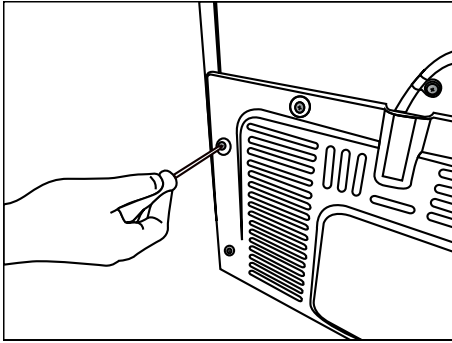

2. הסכמל קיטסלפה יזירט 2 תא סנכה
 רויאב מגדומש יפכ, ירוחאה רורוחא.

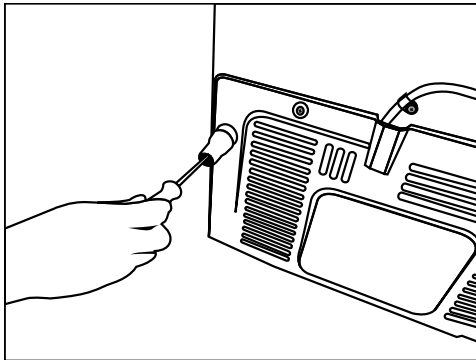

3.3 כוונן הרגליות

אם המוצר אינו יציב כשהוא ניצב על הרצפה לאחר
 ההתקנה, כוונן את הרגליות הקדמיות על ידי
 סיבובן ימנה או שמאלה.

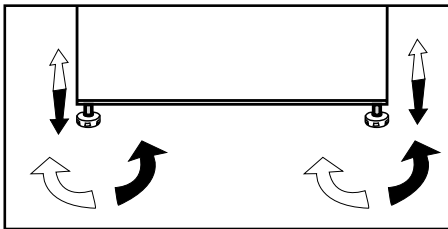

3.1 מיקום מתאים להתקנה

פנה לנציג שירות מורשה לצורך התקנת המוצר. כדי
 להכין את המוצר לשימוש, עיין במידע שבמדריך
 למשתמש וודא שהחיבור לחשמל ולמים הותקן בצורה
 נכונה. אם החיבור אינו תקין, הזמן חשמלאי וטכנאי
 מוסמכים שיבצעו את הפעולות הדרושות.

<p>אזהרה: היצרן לא יישא באחריות לנזקים שעלולים להיגרם כתוצאה מפעולות שנעשו על ידי גורמים בלתי מוסמכים.</p>	
<p>אזהרה: אין לחבר את המוצר לחשמל במהלך ההתקנה. חיבור המוצר לחשמל מהווה סכנת מוות או פציעה קשה!</p>	
<p>אזהרה: אם פתח הדלת של החדר שבו יוצב המוצר צר מדי ולא ניתן להכניס דרכו את המוצר, פנה לספק שירות מורשה.</p>	

יהצב את המקרר על משטח רצפה מאוזן כדי
 למנוע זעזועים.

- מוצר זה דורש אוורור נאות כדי לתפקד
 ביעילות. אם המוצר ימוקם בחדרון, זכרו להשאיר
 מרווח של לפחות 5 ס"מ בין המוצר לבין התקרה
 והקירות.
- אם המוצר ימוקם בחדרון, זכרו להשאיר
 מרווח של לפחות 5 ס"מ בין המוצר לבין התקרה
 והקירות. ודאו שרכיב ההגנה על המרווח מהקיר
 האחורי נמצא במקומו (אם סופק עם המוצר).
 אם הרכיב אינו זמין, או אם הוא אבד או נפל, יש
 למקם את המוצר כך שישאר מרווח של לפחות
 5 ס"מ בין המוצר לקירות החדר. המרווח מאחור
 חשוב עבור תפעול יעיל של המוצר.

3.2 התקנת טריזי פלסטיק

טריזי פלסטיק המסופקים עם המוצר משמשים
 ליצירת מרחק כדי לאפשר זרימת אוויר בין המוצר
 לקיר האחורי.

התקנה

3.4. חיבור חשמלי

אזהרת משטח חם!
במוצר שלך מותקנים צינורות קרר
לשיפור מערכת הקירור לדפנות
הצדדיים. הנוזל החם עשוי לזרום דרך
משטחים אלה ולגרום לחימום הדפנות
הצדדיים. זוהי תופעה רגילה; היא אינה
מצריכה פעולות תחזוקה. היזהר
כשאתה נוגע באזורים אלה.



אזהרה: אין לבצע חיבורים בעזרת כבלים מאריכים או מפצלים.	
אזהרה: כבל חשמל פגום יוחלף על ידי נציג שירות מורשה.	
אם מתקנים שני מקררים זה לצד זה, יש להקפיד על מרחק של לפחות 4 ס"מ ביניהם.	

- החברה לא תישא באחריות לנזקים כלשהם שייגרמו עקב שימוש במוצר ללא הארקה וחיבור לחשמל בהתאם לתקנות הארציות.
- על תקע כבל החשמל להיות נגיש בקלות לאחר ההתקנה.
- אין להשתמש בכבלי הארכה או במתאם אלחוטי מרובה שקעים בין המוצר לשקע שבקיר.

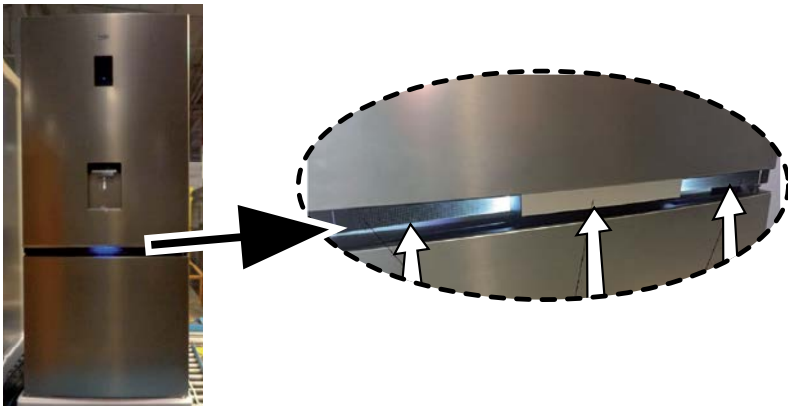

אזהרה: "סרטי המגן של הידית האנכית" יוסרו



4.1 פעולות לחיסכון באנרגיה

⚠	מסוכן לחבר את המוצר למערכות חשמל לחיסכון באנרגיה, מכיוון שהן עלולות לגרום נזק למוצר.
---	--

i	יש לנקות את המוצר מבפנים.
i	אם מתקינים שני מקררים זה לצד זה, יש להקפיד על מרחק של לפחות 4 ס"מ ביניהם.

4.2 שימוש ראשון

לפני שתחיל להשתמש במקרר, ודא שנעשו כל ההכנות בהתאם להוראות המופיעות בסעיפים "הוראות בטיחות וסביבה" ו"התקנה". הפעל את המוצר בלי להכניס לתוכו מזון במשך 6 שעות ואין לפתוח את הדלת אלא אם כן ממש חייבים.

i	נשמע רעש כשהמדחס מתחיל לפעול. הנוזלים והגזים האטומים במערכת הקירור עשויים גם הם להשמיע רעש גם אם המדחס אינו פועל. זוהי תופעה רגילה.
i	זוהי תופעה רגילה שהקצוות הקדמיים של המקרר יהיו חמים. אזורים אלה נועדו להיות חמים כדי למנוע התעבות.

- אין להשאיר את דלתות המקרר פתוחות לזמן ממושך.
- אין להכניס למקרר מזון או משקאות חמים.
- אין להעמיס את המקרר במזון יתר על המידה, יכולת הקירור תפחת אם תעוכב זרימת האוויר בתוכו.
- כדי שתוכל לאחסן בתא ההקפאה של המקרר כמות מזון מרבית, יש להסיר את הכנף העליונה ואת המגירה ולהתקין אותן על גבי מדף הזכוכית. צריכת החשמל המצוינת של המקרר נקבעה לאחר הסרת תיבת הקרח, תבנית הקרח, הכנף והמגירה האמצעית כדי לאפשר העמסה מרבית של המזון. מומלץ מאוד להשתמש בכנף העליונה ובמגירה התחתונה בעת העמסת המוצר במזון.
- בהתאם לתכונות המוצר שלך, הפשרת מזון קפוא בתא הקירור גם תגרום לחיסכון באנרגיה וגם תשמר את איכות המזון.
- אין לחסום את זרימת האוויר על ידי הנחת מזון לפני המאוורר של תא ההקפאה. כשמעמיסים את המוצר במזון, יש להשאיר מרווח מינימלי של 5 ס"מ לפני רשת המגן של המאוורר.
- מאחר שאוויר חם ולח לא יחדור ישירות אל המוצר כאשר הדלתות אינן פתוחות, המוצר ימטב את עצמו בתנאים המספיקים להגנת המזון. פונקציות ורכיבים כמו מדחס, מאוורר, גוף חימום, הפשרה, תאורה, תצוגה ועוד, יפעלו בהתאם לצורך, כדי לצרוך מינימום אנרגיה בנסיבות אלה.
- אין לאפשר מצב שבו חיישן הטמפרטורה בתא ההקפאה יבוא במגע ישיר עם אריזות המזון. אם אריזות המזון באו במגע עם החיישן, צריכת החשמל של המוצר עלולה לעלות.

5.1. לוח מחוונים

לוחות המחוונים עשויים להשתנות בהתאם לדגם המוצר. פונקציות אורקוליות בלוח המחוונים מסייעות בשימוש במוצר.

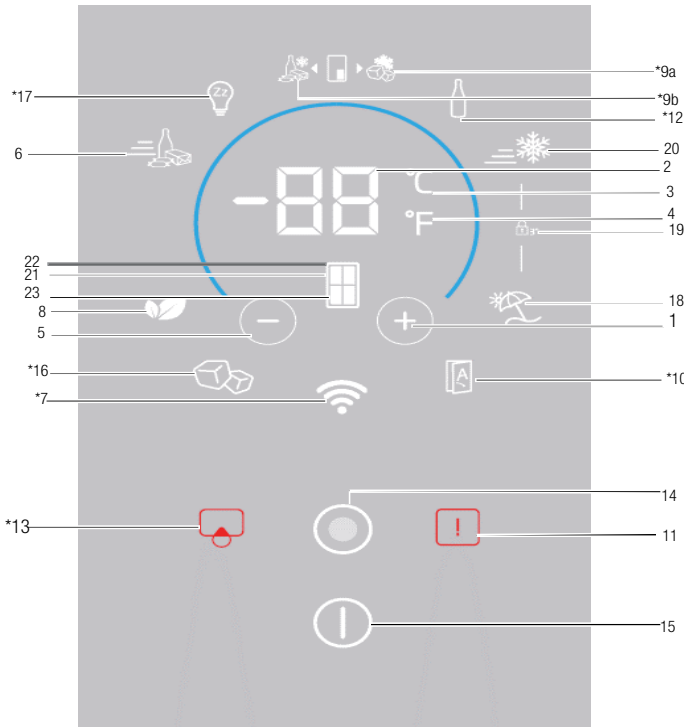

- | | |
|---|--|
| 11. אזהרה/שגיאה - טמפרטורה גבוהה | 1. הרטרפמט תרבה / הרטרפמט ונוכ |
| 12. *קירור בקבוקים | 2. ררע ונוחמ / הרטרפמטה ונוכ ונוחמ |
| 13. *אזהרה/לחצן להחלפת מסנן. | הרטרפמטה |
| 14. לחצן תפריט | 3. סויזלצ ונוחמ - הרטרפמטה תדיחי תריחב |
| 15. מחון/לחצן הפעלה/כיבוי של המוצר | (°C) |
| 16. *מחון/לחצן מתקן קוביות קרח | 4. טייהנרפ ונוחמ - הרטרפמטה תדיחי תריחב |
| 17. *מצב שבת: | (°F) |
| 18. מחון/לחצן מצב חופשה | 5. הרטרפמט תכמנה / הרטרפמט ונוכ |
| 19. מחון נעילת מקשים | 6. ריהמה רוריקה תייצקנופ וצחל/ ונוחמ |
| 20. מחון/לחצן פונקציית ההקפאה המהירה | 7. יטוחלא * |
| 21. בחירה ארון | 8. נוכסיח בצמ וצחל/ונוחמ |
| 22. מחון תא הקירור | 9. רק'ג וצחל ונוחמ* |
| 23. מחון תא ההקפאה | 10. *דלת אוטומטית |

ייתכן שלא יופיעו בכל הדגמים

***אופציונלי:** האיורים במדריך הוראות זה מוצגים לצורך המחשה וייתכן שלא יתאימו בדיוק למוצר שברשותך. אם החלקים הרלוונטיים אינם קיימים במוצר שרכשת, האיור מתייחס לדגמים אחרים.

הפעלת המוצר

5.2. לוח מחוונים

לוחות המחוונים עשויים להשתנות בהתאם לדגם המוצר. פונקציות אורקוליות בלוח המחוונים מסייעות בשימוש במוצר.

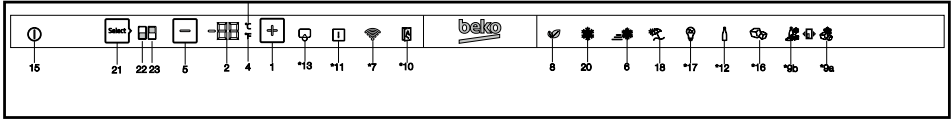

הפונקציה מבוטלת, המוצר חוזר להגדרותיו הרגילות והמחווון דולק בעוצמה של 50%.

לחצן פונקציית הקירור המהיר

משמש להפעלת פונקציית הקירור המהיר או לביטולה.

<p>השתמש בפונקציית הקירור המהיר כשאתה רוצה לקרר במהירות את המזון המונח בתא הקירור. אם ברצונך לקרר כמויות גדולות של מזון טרי, הפעל פונקציה זו לפני שתכניס את המזון למוצר.</p>	
<p>אם אינך רוצה לבטל אותה, התכונה 'קירור מהיר' תבטל אוטומטית כעבור 8 שעות לכל היותר או כאשר תא הקירור יגיע לטמפרטורה הרצויה.</p>	

<p>אם תלחץ על הלחצן 'קירור מהיר' שוב ושוב בהפרשי זמן קצרים, תופעל ההגנה על המעגל החשמלי והמדחס לא יתחיל לפעול מיד.</p>	
--	--

<p>לא ניתן לשחזר פונקציה זו לאחר תקלה בחשמל.</p>	
--	--

7. *אלחוטי

כאשר לוחצים על הלחצן, המוצר מוצג לרשת הביתית. כאשר הפונקציה מופעלת, המחווון דולק בעוצמה של 100%, כשהיא מבוטלת, המחווון דולק בעוצמה של 50%.

1. כוונן טמפרטורה / הגברת טמפרטורה כשלוחצים על לחצן זה, עולה הטמפרטורה של התא שנבחר.

2. מחווון כוונן הטמפרטורה/ מחווון ערך הטמפרטורה

מציג את ערך הטמפרטורה של התא שנבחר. כמו כן, באפשרותך להחליק את אצבעך מעלה או מטה כדי להגביר או להנמיך את הטמפרטורה.

3. בחירת יחידת הטמפרטורה (C°)

מחווון צלזיוס

כאשר לוחצים על הלחצן, יחידת הטמפרטורה נבחרת כצלזיוס.

זהו מחווון צלזיוס. כאשר מופעל ציון מעלות צלזיוס, ערכי הגדרת הטמפרטורה מוצגים בצלזיוס והסמל הרלוונטי דולק בעוצמה של 100%.

סמל פרנהייט דולק בעוצמה של 50%.

4. בחירת יחידת הטמפרטורה (F°)

מחווון פרנהייט

כאשר לוחצים על הלחצן, יחידת הטמפרטורה נבחרת כצלזיוס.

זהו מחווון פרנהייט כאשר מופעל ציון מעלות פרנהייט, ערכי הגדרת הטמפרטורה מוצגים בפרנהייט והסמל הרלוונטי דולק בעוצמה המרבית.

סמל צלזיוס דולק בעוצמה של 50%.

5. כוונן טמפרטורה / הנמכת טמפרטורה

כשלוחצים על לחצן זה, יורדת הטמפרטורה של התא שנבחר.

6. מחווון פונקציית הקירור המהיר

כאשר פונקציית הקירור המהיר מופעלת, המחווון דולק בעוצמה של 100%. כאשר

ייתכן שלא יופיעו בכל הדגמים

***אופציונלי:** האיורים במדריך הוראות זה מוצגים לצורך המחשה וייתכן שלא יתאימו בדיוק למוצר שברשותך. אם החלקים הרלוונטיים אינם קיימים במוצר שרכשת, האיור מתייחס לדגמים אחרים.

הפעלת המוצר

תפתח את הדלת במשך 30 שניות, המוצר יעבור אוטומטית למצב שנה.

15. מחוון/לחצן הפעלה/כיבוי של המוצר

לחץ על לחצן הפעלה/כיבוי והחזק אותו לחץ במשך 3 שניות, כדי להפעיל או לכבות את המוצר.

כשמכבים את המוצר, מחוון ההפעלה/כיבוי של המוצר דולק בעוצמה של 100%, וכל המחוונים האחרים כבים. להפעלת המוצר, לחץ שוב על הלחצן והחזק אותו לחץ במשך 3 שניות. המקרר יופעל, והמחוון הפעלה/כיבוי ידלוק בעוצמה של 50%.

16. מחוון/לחצן מתקן קוביות קרח

לחץ על לחצן זה כדי להפעיל או לבטל את מתקן קוביות הקרח. אם המחוון דולק בעוצמה של 100%, פירוש הדבר שמתקן קוביות הקרח פועל. אם המחוון דולק בעוצמה של 50%, פירוש הדבר שמתקן קוביות הקרח כבוי.

זרימת המים ממכל המים תיעצר כשלא בוחרים בפונקציה זו. אולם, ניתן להוציא מהמתקן קרח שכבר קיים בו.



8. מחוון/לחצן מצב חיסכון
לחץ על לחצן זה כדי להפעיל ולנטרל את מצב החיסכון.

כאשר מצב החיסכון מופעל, המחוון דולק בעוצמה של 100%. כאשר הפונקציה פעילה, המקפיא יתחיל לפעול במצב חיסכון לפחות 6 שעות מאוחר יותר. כאשר הפונקציה מבוטלת, המחוון ידלוק בעוצמה של 50%.

9. *מחוון לחצן ג'וקר

כאשר לוחצים על הלחצן, תא ג'וקר פועל כמקפיא, והמחוון דולק בעוצמה של 100%. תא קירור ג'וקר דולק בעוצמה של 50%.

9. *מחוון לחצן מקרר ג'וקר

כאשר לוחצים על הלחצן, תא ג'וקר פועל כמקרר, והמחוון דולק בעוצמה של 100%. תא הקפאה ג'וקר דולק בעוצמה של 50%.

10. *דלת אוטומטית

לחץ על לחצן זה כדי להפעיל או לבטל את מצב הדלת האוטומטית. כאשר הפונקציה מופעלת, המחוון דולק בעוצמה של 100%. כאשר הפונקציה מבוטלת, המחוון ידלוק בעוצמה של 50%.

כאשר הפונקציה פעילה, גע בחלק הרלוונטי בידיית הדלת כדי לגרום לכך שהדלת תיפתח אוטומטית.

11. אזהרה/שגיאה - טמפרטורה גבוהה

מחוון זה יאיר בעת תקלה בחשמל, תקלות בטמפרטורה גבוהה ובעת אזהרות שגיאה. במשך תקלות ממושכות בחשמל, ערך הטמפרטורה הגבוהה ביותר שאליה יגיע תא ההקפאה יהיה בתצוגה הדיגיטלית. לאחר בדיקת המזון הנמצא בתא ההקפאה, לחץ על לחצן הטמפרטורה הגבוהה כדי לנקות את האזהרה.

12. *קירור בקבוקים

לחץ על לחצן זה כדי להפעיל או לבטל את מצב קירור בקבוקים.

כאשר הפונקציה מופעלת, המחוון דולק בעוצמה של 100%. כאשר הפונקציה מבוטלת, המחוון דולק בעוצמה של 50%.

13. *אזהרה/לחצן להחלפת מסנן

סמל זה דולק כשצריך לאפס את המסנן.

כשלוחצים על הלחצן, המסנן מתאפס וסמל האיפוס כבה.

14. לחצן תפריט

משמש להפעלת מצב שינה של התצוגה או לביטולה. אם לא תלחץ על לחצן כלשהו ואם לא



לא ניתן לשחזר פונקציה זו לאחר תקלה בחשמל.

21. בחירה ארון

לחץ על לחצן בחירת הארון כדי לראות ולשנות את ערך הטמפרטורה של המקרר או המקפיא במחונן ערך הטמפרטורה.

22. מחונן תא הקירור

כאשר מחונן זה פעיל, הטמפרטורה של תא הקירור מוצגת במחונן ערך הטמפרטורה.

23. מחונן תא ההקפאה

כאשר מחונן זה פעיל, הטמפרטורה של תא ההקפאה מוצגת במחונן ערך הטמפרטורה.

19. מחונן נעילת מקשים

לחץ בו זמנית על הלחצנים **קירור מהיר וחופשה** במשך 3 שניות. כשלוחצים על הלחצן, מתחילה ספירה לאחור במחונן ערך הטמפרטורה. כאשר נעילת המקשים מופעלת, מחונן נעילת המקשים ידלוק בעוצמה של 100% ומצב נעילת המקשים יהיה פעיל. הלחצנים לא יפעלו אם מצב נעילת מקשים פעיל. לחץ שוב בו זמנית על הלחצנים **קירור מהיר וחופשה** במשך 3 שניות. כשלוחצים על הלחצן, מתחילה ספירה לאחור במחונן ערך הטמפרטורה. כאשר נעילת המקשים מבוטלת, מחונן נעילת המקשים ידלוק בעוצמה של 50% ומצב נעילת המקשים יושבת.

פעל פונקציה זו אם ברצונך למנוע את שינוי הגדרת הטמפרטורה של המקרר.

20. מחונן פונקציית ההקפאה המהירה

כאשר פונקציית ההקפאה המהירה מופעלת, המחונן דולק בעוצמה של 100%. כאשר הפונקציה מבוטלת, המוצר חוזר להגדרותיו הרגילות והמחונן דולק בעוצמה של 50%.

לחצן פונקציית ההקפאה המהירה

היא משמשת להפעלת פונקציית ההקפאה המהירה או לביטולה.

לחץ על לחצן זה כדי להפעיל או לבטל את פונקציית ההקפאה המהירה. כאשר אתה מפעיל את הפונקציה, תא ההקפאה יתקרר ויגיע לטמפרטורה נמוכה מהערך שהוגדר.



השתמש בפונקציית ההקפאה המהירה כשאתה רוצה להקפיא במהירות את המזון המונח בתא ההקפאה. אם ברצונך להקפיא כמויות גדולות של מזון טרי, הפעל פונקציה זו לפני שתכניס את המזון למוצר.



אם אינך רוצה לבטל אותה, התכונה 'הקפאה מהירה' תבטל אוטומטית כעבור 4 שעות לכל היותר או כאשר תא הקירור יגיע לטמפרטורה הרצויה.

5.3 מכשיר להכנת קרח

(תכונה זו היא אופציונלית)

המכשיר להכנת קרח מאפשר ליצור בקלות קרח מהמוצר.

שימוש במכשיר להכנת קרח

1. הוצא את מכל המים מתא הקירור.
2. מלא את מכל המים במים.
3. החזר את מכל המים למקומו. בתחילה, יהיו קוביות הקרח מוכנות תוך כארבע שעות במכשיר להכנת הקרח הממוקם בתא ההקפאה.

כשמכל המים מלא עד הסוף, תוכל לקבל כ-60-70 קוביות קרח.	i
יש למלא שוב את המים במכל פעם בשבועיים עד שלושה שבועות.	i

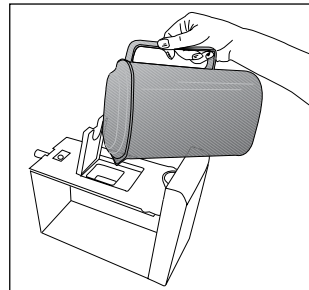
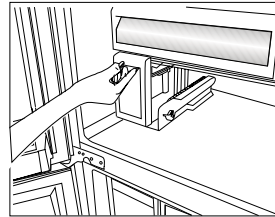
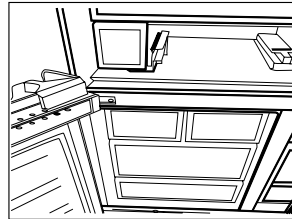

5.4 מתקן קוביות קרח

(תכונה זו היא אופציונלית)

מתקן קוביות הקרח מאפשר ליצור בקלות קרח מהמוצר.

שימוש במתקן קוביות הקרח

1. הוצא את מתקן קוביות הקרח בזירות.
2. מלא את מתקן קוביות הקרח במים.
3. הנח את מתקן קוביות הקרח במקום המיועד לו. הקרח יהיה מוכן כשעתיים מאוחר יותר.
4. לקבלת קרח, סובב את הידיות שעל מכלי הקרח ב-90 מעלות בכיוון השעון. קוביות הקרח מהמכלים ייפלו אל המכל לאחסון הקרח שמתחת.
5. ניתן להוציא את המכל לאחסון הקרח ולהגיש את קוביות הקרח.

אין להסיר את מתקן קוביות הקרח ממקומו כדי לקבל קרח.	i
ניתן גם להשאיר את קוביות הקרח במכל לאחסון הקרח. מכל אחסון הקרח נועד לצבירת קוביות קרח. אין למלא בו מים. הוא עלול להישבר.	i

5.5 תבנית קרח

(תכונה זו היא אופציונלית)

תבנית הקרח מאפשרת ליצור בקלות קרח מהמוצר.

שימוש בתבנית הקרח

1. הסר את תבנית הקרח מתא ההקפאה.
2. מלא את תבנית הקרח במים.
3. הנח את תבנית הקרח בתא ההקפאה. הקרח יהיה מוכן כשעתיים מאוחר יותר.
4. הסר את תבנית הקרח מתא ההקפאה וכופף אותו מעל צלחת ההגשה. קוביות הקרח ייפלו בקלות לצלחת ההגשה.

הפעלת המוצר

5.6. אור כחול/HarvestFresh* ייתכן שלא יהיה זמין בכל הדגמים

במקרה של תקלה בחשמל, היחידה להפגת ריחות תופעל עם חזרת החשמל.

מידע: מומלץ לאחסן מזון בעל ריחות (כמו גבינות, זיתים ומעדנים) באריזות שלו כשהן אטומות, כדי להימנע מריחות רעים שעלולים להיגרם עקב ערבוב של ריחות של מצרכי מזון שונים. מלבד זאת, מומלץ להוציא במהירות מהמקרר מזון מקולקל, כדי למנוע מצב שבו שאר מצרכי המזון יתקלקלו ולהימנע מהתפשטות של ריחות רעים.



עבור אור כחול,

ירקות ופירות המאוחסנים בתאי הפירות והירקות שמוארים באור כחול ממשיכים את תהליך הפוטוסינתזה הודות להשפעת אורך הגל של אור זה, ומשום כך הם משמרים את תכולת הוויטמינים שלהם.

עבור HarvestFresh,

פירות וירקות המאוחסנים בתאי הפירות והירקות שמוארים בטכנולוגיית HarvestFresh משמרים את תוכן הוויטמינים שלהם למשך זמן ארוך יותר הודות לאור הכחול, הירוק והאדום וכן למחזורי החושך, אשר מדמים את מחזור היום. אם תפתח את דלת המקרר בזמן ההחשכה של טכנולוגיית HarvestFresh, המקרר יזהה זאת באופן אוטומטי ויפעיל לנוחיותך תאורה כחולה-ירוקה או אדמה בתא הפירות והירקות. לאחר שתסגור את דלת המקרר המערכת תמשיך את זמן ההחשכה שמייצג את שעות הלילה במחזור היום.

5.7. יחידה להפגת ריחות

(FreshGuard)

(תכונה זו היא אופציונלית)

היחידה להפגת ריחות מסלקת במהירות ריחות רעות מהמקרר לפני שהם חודרים לפני השטח. בזכות יחידה זו הממוקמת על תקרת תא המזון הטרי, הריחות הרעים מתמוססים בזמן האוויר עובר בפועל דרך מסנן הריחות; לאחר מכן, האוויר שנוקה על ידי המסנן נפלט שוב לתא המזון הטרי. באופן זה, הריחות הבלתי רצויים שעלולים להופיע במהלך אחסון המזון במקרר מסולקים לפני שהם חודרים לפני השטח. את כל זה ניתן להשיג באמצעות המאוורר, נורת LED ומסנן הריחות המשולבים בתוך היחידה. היחידה להפגת ריחות תופעל אוטומטית כל פרק זמן מסוים. הצליל שתשמע במהלך ההפעלה התקופתית של היחידה נחשב לתופעה רגילה; את הצליל משמיע המאוורר המשולב. אם אתה פותח את הדלת של תא המזון הטרי בזמן שיחידה זו פעילה, המאוורר יעצור זמנית, וימשיך לפעול מאותו שלב שבו עצר כשהדלת תיסגר.

5.8. תא קירור באפס מעלות

(תכונה זו היא אופציונלית)

השתמש בתא זה כדי לאחסן מעדנים שיאוחסנו בטמפרטורה נמוכה יותר או מוצרי בשר שתצרוך תוך זמן קצר. אין לאחסן בתא זה פירות או ירקות. תוכל להגדיל את הנפח הפנימי של המוצר שלך על ידי הסרת תאי הקירור באפס מעלות: להסרתם, משוך אותם קדימה עד שיעצרו, ולאחר מכן הרם אותם ומשוך אותם לכיוונוך.

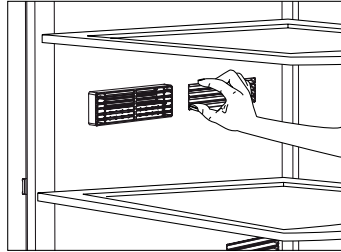

5.9. מגירת ירקות

מגירת הירקות במקרר נועדה באופן מיוחד לשמור על הירקות טריים מבלי שיאבדו את הלחות שבהם. לשם כך, באופן כללי מתגברת זרימת אוויר קר סביב מגירת הירקות. אחסן את הפירות והירקות בתא זה. אין להניח עלים ירוקים ליד פירות כדי להאריך את חיי הירקות.

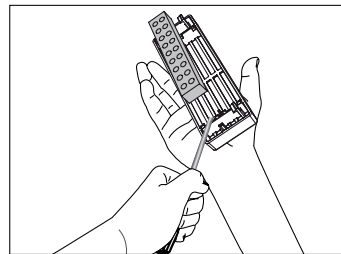
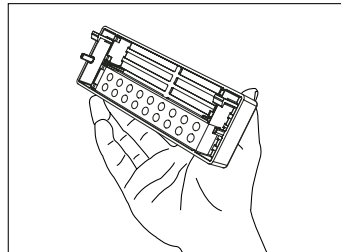

5.11. מילוי מכל המים של מתקן המים

המכל למילוי מים ממוקם בתוך מגש הדלת.

1. פתח את מכסה המכל.
2. מלא את המכל במי שתייה טריים.
3. סגור את המכסה.

אין למלא את מכל המים בשום נזל אחר, למעט מים; משקאות כמו מיצי פירות, משקאות מוגזים או משקאות אלכוהול אינם מתאימים לשימוש במתקן המים. מתקן המים יינזק באופן בלתי הפיך, אם ייעשה שימוש במשקאות הנ"ל. האחריות אינה מכסה שימוש בסוג זה. כמה מהחומרים הכימיים והתוספים הקיימים במשקאות/נוזלים אלה עלולים לגרום נזק למכל המים.



השתמש אך ורק במי שתייה נקיים.



קיבולת המים במכל היא 3 ליטרים, אין למלא אותו יותר על המידה.

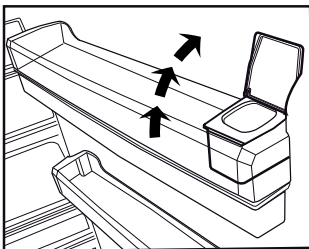
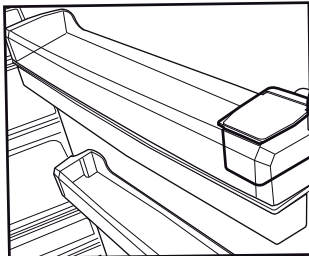

5.10. שימוש במתקן המים

(תכונה זו היא אופציונלית)

זוהי תופעה רגילה שהמים בכוסות הראשונות היוצאות מהמתקן חמים.



אם לא נעשה שימוש במתקן המים במשך זמן ממושך, יש לשפוך את הכוחות הראשונות כדי לקבל מים טריים.



1. לחץ על דוושת מתקן המים באמצעות הכוס שבידך. אם אתה משתמש בכוס פלסטיק רכה, יהיה לך קל יותר לדחוף את הדוושה בידך.
2. אחרי מילוי הכוס בכמות הרצויה, שחרר את הדוושה.

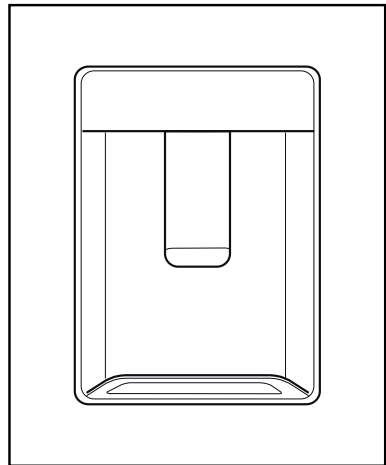

שים לב, כמות המים הזורמים ממתקן המים תלויה במרחק שעד אליו דוחפים את הדוושה. ככל שעולה מפלס המים בספל / כוס, הרפה בעדינות את הלחץ מהדוושה כדי למנוע גלישת מים. אם אתה לוחץ מעט על הדוושה, יישפכו מים, זוהי תופעה רגילה ואינה מעידה על תקלה.



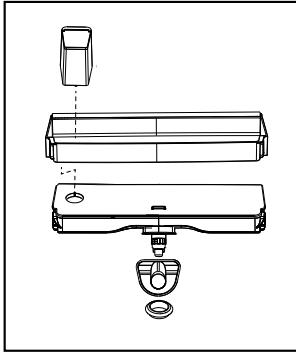

אין להדיח במדיח כלים את מכל המים ואת מתקן המים.



5.13 תבנית גלישת המים

מים שמטפטפים במהלך השימוש במתקן המים מצטברים בתבנית גלישת המים.

הסר את מסנן הפלסטיק כפי שמוצג באיור. בעזרת מטלית נקיה ויבשה הסר את המים שהצטברו.

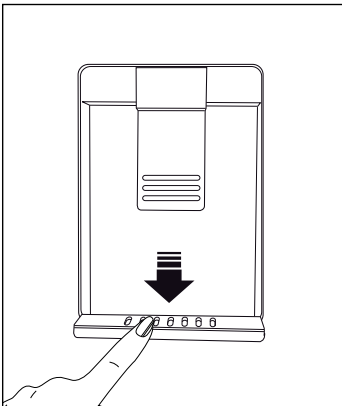

- 5.12 ניקוי מכל המים**
1. הסר את המכל למילוי מים בתוך מגש הדלת.
 2. הסר את מגש הדלת על ידי אחיזתו משני צדיו.
 3. משוך את מכל המים משני צדיו והסר אותו בזווית של 45° .
 4. הסר את מכסה מכל המים ונקה את המכל.

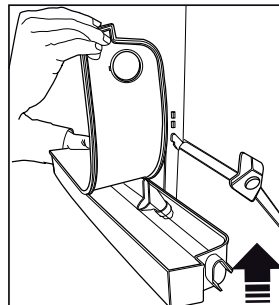
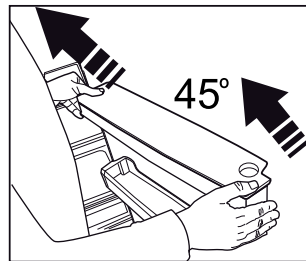
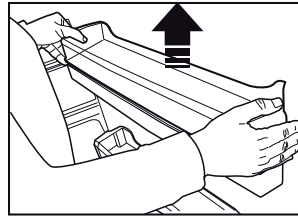
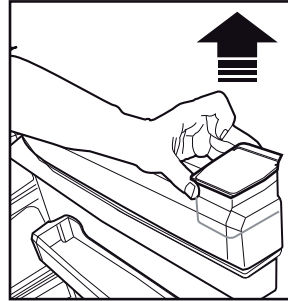

5.14 מגירת ירקות מבוקרת לחות (טרי תמיד)

(תכונה זו היא אופציונלית)

בזכות מגירת הירקות מבוקרת הלחות, ניתן לאחסן את הפירות והירקות לפרק זמן ממושך יותר בסביבה בעלת תנאי לחות אידיאליים. באמצעות מערכת כונון לחות הכוללת 3 אפשרויות בקדמת מגירת הירקות, תוכל לשלוט ברמת הלחות בתוך המוצר בהתאם למזון שאתה מאחסן. מומלץ לבחור את אפשרות הירקות אם אתה מאחסן ירקות בלבד, את אפשרות הפירות אם אתה מאחסן פירות בלבד, ואת אפשרות העירוב אם אתה מאחסן פירות וירקות יחד.

כדי להפיק תועלת ממערכת בקרת הלחות ולהאריך את חיי אחסון המזון, מומלץ לא לאחסן פירות וירקות בשקיות פלסטיק. אם הירקות נשארים בתוך שקית, הם יירקבו תוך פרק זמן קצר. באופן מיוחד, אנו ממליצים לא לאחסן מלפפונים או ברוקולי בשקיות פלסטיק. אם מסיבות של היגיינה אתה מעדיף שהירקות לא יבואו במגע עם ירקות אחרים, השתמש בשקית נייר נקבובי, וחומרי אריזה דומים במקום בשקית כשמניחים את הירקות, יש לקחת בחשבון גם את המשקל הסגולי שלהם. ירקות כבדים וקשים יש להניח בתחתית מגירת הירקות, ואת הירקות הרכים והקלים יש להניח מעליהם.

אין להניח אגסים, אפרסקים, וכו', ובאופן מיוחד תפוחים המייצרים גז אתילן ברמה גבוהה באותה מגירת ירקות עם ירקות ופירות אחרים. גז האתילן הנפלט מפירות אלה עלול לגרום לפירות אחרים להיות בשלים מהר יותר ולהירקב תוך פרק זמן קצר יותר.

5.15 הקפאת מזון טרי

- כדי לשמר את איכות המזון, יש להקפיא אותו במהירות האפשרית כשהוא מונח בתא ההקפאה. לשם כך יש להשתמש בתכונה הקפאה מהירה.
- תוכל לאחסן את המזון לפרק זמן ממושך יותר בתא ההקפאה כשהמזון המוקפא טרי.
- ארוז את המזון המיועד להקפאה וסגור את האריזה כך שלא יוכל לחדור אליה אוויר.
- הקפד לארוז את המזון לפני הכנסתו למקפיא. השתמש במכלים המיועדים למקפיא, רדידים וניירות עמידים בפני לחות, שקיות פלסטיק וחומרי אריזה אחרים במקום ניירות אריזה מסורתיים.
- לפני ההקפאה תייג כל אריזת מזון על ידי הוספת התאריך. באופן זה תוכל לדעת מהי רמת הטרייות של כל אריזה כשאתה פותח את המקפיא. אחסן את המזון לפי סדר זמני ההקפאה. המזון שהוקפא קודם יוצב בחלקו הקדמי של התא, זאת כדי להבטיח את צריכתו תחילה.
- יש להשתמש במזון קפוא מיד לאחר הפשרתו ואין להקפיאו שוב לאחר שהופשר.
- אין להקפיא כמויות מזון גדולות מדי בבת אחת.



הפעלת המוצר

הערות	הגדרת תא הקירור	הגדרת תא ההקפאה
זוהי ההמלצה המומלצת הרגילה.	4°C	-18°C
הגדרות אלה מומלצות כאשר טמפרטורת החדר עולה על 30 מעלות צלזיוס.	4°C	-22, -20 או -24°C
השתמש בה אם ברצונך להקפיא את המזון תוך זמן קצר. המוצר יחזור למצבו הקודם עם תום התהליך.	4°C	הקפאה מהירה
השתמש בהגדרות אלה אם נראה לך שתא הקירור אינו קר מספיק עקב תנאי הסביבה החמים או עקב פתיחות וסגירות תכופות של הדלת.	2°C	-18°C מעלות צלזיוס או קר יותר

5.18. הנחת המזון

מדפי תא ההקפאה	מצרכי מזון שונים קפואים, כמו בשר, דגים, גלידות, ירקות וכו'.
מדפי תא הקירור	מזון בסירים, צלחות מכוסות ומכלים סגורים, ביצים (במכלי סגור)
מדפי דלת תא הקירור	מצרכי מזון או שתייה קטנים וארזים
מגירת ירקות	ירקות ופירות
תא עם אזור למזון טרי	מעדנים (מצרכי מזון לארוחת בוקר, מוצרי בשר שייצרכו תוך זמן קצר)

5.19. אזהרת פתיחת דלת

(תכונה זו היא אופציונלית)

אות אזהרת שמע יישמע כאשר דלת המוצר נשארת פתוחה במשך דקה אחת. אזהרה זאת תושקע עם סגירת הדלת או בעת לחיצה על לחצן תצוגה כלשהו (אם קיים).

5.20. הנורה הפנימית

נורות ה-LED משמשות לצורכי תאורה. צור קשר עם נציג שירות מוסמך, אם התעוררה בעיה כלשהי בסוג זה של נורה. הנורות הפנימיות המשמשות במוצר לא נועדו לתאורה ביתית ואינן מתאימות לה. הנורות הפנימיות במקרר ו/או במקפיא נועדו להבטיח העמסת מזון נוחה ובטוחה למקרר.

5.16. המלצות לשימור המזון הקפוא

- יש לכוון את התא ל-18°C-- לפחות.
1. הנח את החבילות במקפיא מהר ככל האפשר לאחר הקנייה לפני שיפשירו.
 2. לפני ההקפאה בדוק אם "תאריך השימוש האחרון" ו"תאריך התפוגה" הרשומים על החבילה עברו.
 3. ודא שאריזת המזון אינה פגומה.

5.17. פרטים על הקפאה עמוקה

לפי תקני IEC 62552, על המוצר להקפיא לפחות 4.5 ק"ג של מצרכי מזון מטמפרטורת סביבה של 25 מעלות צלזיוס ל--18 מעלות צלזיוס או פחות תוך 24 שעות לכל 100 ליטר של נפח תא המקפיא.

אפשר לשמור את המזון במקפיא לתקופה ממושכת רק אם הטמפרטורה בתא ההקפאה מגיעה ל--18 מעלות צלזיוס או פחות.

ניתן לשמור על טריות המזון למשך חודשים רבים (בטמפרטורה של 18- מעלות צלזיוס או פחות בהקפאה עמוקה).

אין לאפשר למוצרי מזון המיועדים להקפאה לבוא במגע עם פריטי מזון שכבר הוקפאו קודם לכן, וזאת כדי למנוע הפשרה חלקית.

הרתח את הירקות ונקז מהם את המים כדי לאחסן ירקות למשך פרק זמן ממושך יותר כשהם מוקפאים. לאחר ניקוז המים הכנס את הירקות לאריזות אוטומות מפני אוויר והכנס אותן למקפיא. מזון כמו בננות, עגבניות, חסה, סלרי, ביצים קשות, תפוחי אדמה, אינם מתאימים להקפאה. כשמצרכי מזון אלה מוקפאים, רק הערך התזונתי והטעם שלהם ייפגע. הם לא יתקלקלו באופן שיהוו סיכון בריאותי.

ספוגים וסוגים אחרים של מטליות ניקוי עלולים לשרוט את המשטח.

6.1. מניעת ריחות

אין אנו משתמשים בחומרים שעלולים לגרום לריחות בייצור המקררים שלנו. אולם, עלול להיפלט ריח רע אם מצרכי מזון מאוחסנים בצורה לא מתאימה, או אם המשטח הפנימי של המוצר לא נוקה כנדרש. הקפד לבצע את הפעולות הבאות כדי למנוע בעיה זו:

- חשוב לשמור על מקרר נקי. שאריות מזון, כתמים וכדומה עלולים לגרום לריחות. לכן נקה את המקרר בסודה לשתיה המומסת במים פעם ב-15 יום. אין להשתמש בתכשירי ניקוי או סבון.
- החחק את המזון בכלים סגורים.
- מיקרואורגניזמים הנפלטים מכלים ללא מכסה עלולים לגרום לריחות לא נעימים.
- בשום פנים ואופן אין להחזיק במקרר מזון פג תוקף או מקולקל.

6.2. הגנה על משטחי פלסטיק

אין להניח במקרר שמן נוזלי או ארוחות שבשולו בשמן במיכלים בלתי אטומים, מכיוון שהם עלולים לגרום נזק למשטחי הפלסטיק שבמקרר. אם נשפר או נמרח שמן על משטחי הפלסטיק, נקה ושטוף מיד את החלק המתאים של המשטח במים חמים.

6.3. ניקוי המשטח הפנימי

כדי לנקות את המשטחים הפנימיים ואת כל החלקים הנשלפים, שטוף אותם בתמיסה עדינה המורכבת מסבון, מים וסודה ולשתיה. שטוף ויבש ביסודיות. מנע מגע של המים עם אמצעי התאורה ועם לוח הבקרה.

שים לב:

אין להשתמש בחומץ ואין לשפשף אלוהול או חומרי ניקוי אחרים על בסיס אלוהול על החלקים הפנימיים של המוצר.



6.4. משטחי פלדת אל-חלד חיצוניים

יש להשתמש בחומר ניקוי לפלדת אל-חלד שאינו שורט ולטפסף אותו על מטלית רכה נטולת מוך. להברקה, נגב את המשטח ברכות במטלית מיקרופיבר לחה והשתמש במטלית עור לשיטה יבשה. יש לבצע את תנועות הניקוי לפי סימני פלדת האל-חלד.

חיי השירות של המוצר מתארכים ובעיות נפוצות מתמטות אם מנקים את המוצר במרווחי זמן קבועים.

	אזהרה: כבה את המוצר לפני הניקוי.
	אזהרה: מומלץ לנקות את המדחס פעם בשישה חודשים באמצעות כפפות. אין להשתמש בשואבי אבק.

- אין להשתמש בבנזין, בבנזן או בחומרים דומים למטרות ניקוי.
- אין להשתמש במכשירים חדים או בחומרי ניקוי הגורמים לשריטות, בסבון, בתכשירי ניקוי לבית, בחומרי ניקוי שונים או בחומרי הברקה עם שעווה.
- המס כפית אחת של סודה לשתיה בחצי ליטר מים. טבול מטלית בתמיסה וסחט אותה ביסודיות. נקה את החלקים הפנימיים של המקרר במטלית זו ונגב ביסודיות.
- ודא שלא חודרים מים לתושבת הנורה או לחלקים חשמליים אחרים.
- אם אין כוונה להשתמש במקרר לתקופה ארוכה, נתק אותו מהחשמל, הסר ממנו את כל המזון, נקה אותו והשאר את הדלת פתוחה במקצת.
- בדוק באופן קבוע שאוטמי הדלת נקיים. אם לא, נקה אותם.
- הוצא את כל הפריטים מהמוצר כדי להוציא את הדלת ואת המדפים שבגוף המקרר.
- הסר את מדפי הדלת על ידי משיכתם כלפי מעלה. החלק את המדפים כלפי מטה כדי להחזיר אותם למקומם לאחר הניקוי.
- אין להשתמש בחומרי ניקוי או במים המכילים כלור לניקוי המשטחים החיצוניים של המוצר או לניקוי חלקי המוצר המצופים כרום. כלור גורם לשריטות על משטחי מתכת מסוג זה.
- למוצרים שאינם No Frost, טיפות מים וקרר שיכול להגיע לעובי של אצבע מופיעים בדופן האחורי של תא הקירור. אין לנקות אותם; אין למרוח עליהם שמן או חומרים דומים.
- השתמש אך ורק במטליות מיקרופיבר לחות מעט כדי לנקות את המשטח החיצוני של המוצר.

6.5. ניקוי מוצרים מסע דלתות זכוכית

הסר את רדיד המגן שעל תיכוכזה קיים ציפוי על משטח הזכוכית. ציפוי זה ממזער את היווצרות הכתמים ומאפשר לנקות בקלות את הכתמים והלכלוך הנגה יופיצ אלל תוסוכ לע .
 םיינגרוא אלו םיינגרוא םימהזמ קבדיהל םילוכי ,תינבא ומכ ,םימב וא ריוואב םיאשינה םימהזמ תוצומחת ,ופרשנ אלש םינמימחפ ,םיילרנימ םיחלמ םימתכל םורגל םילולע רשא ,נוקיליס יקלחו תויתכתמ ,העובקה הפיטשה תורמל .רצק נמז רות יזיפ קזנלו ,תויקנ תוסוכה לע רומשל דואמ השק נמז ררואל תתחופ ,רכמ האצותכ .ירשפא יתלב וניא רבדה םא תובוכרת .קחשנ הלש הפיה הארמהו סוכה תולילצ תוריבגמ תוטירשל תומרוגה תושק יוקינ תוטישו יוקינ .הרכעה רילהת תא תוציאמו רתוי פא הלא םימגפ םיטרוש אל ,םיילקלא אל יוקינ ירצומב שמתשהל שי* .תועובק יוקינ תולועפ ררצל םימ סיסב לעו שמתשהל ניא ,יופיצה לש תורישה ייח תא ריראהל ידכ .םיטרוש וא םיילקלא םירמוחב יוקינה יכילהתב תא ריבגהל ידכ םוסיח רילהת ורבע הלא תוסוכ .הריבשלו תושגנתהל נתודימע םיחטשמב תוחיטב טרס םייק ,פסונ תוחיטב יעצמאכ קזנ ומרגי אל םהש אדוויל ידכ תוסוכה לש םיירוחאה .הריבש לש הרקמב הביבסל

שנן רשימה זו לפני שתקרא לנציג שירות. היא תחסוך לך זמן וכסף. רשימה זו מכילה בעיות נפוצות שאינן נובעות מפגם בעבודה או משימוש בחומר. ייתכן שכמה מהתכונות המתוארות כאן לא יהיו קיימות במוצר שלך.

המקרר אינו פועל.

- ייתכן שהוא אינו מחובר לשקע החשמל בצורה נכונה. <<<חבר את המוצר לשקע החשמל בצורה נכונה.
- ייתכן שהנתיך של השקע שאליו מחובר המקרר או הנתיך הראשי נשרפו. <<<בדוק את הנתיך.

התעבות בדופן הצדית של תא הקירור (אזור רב-תכליתי, בקרת קור ואזור גמיש).

- ייתכן שהדלת נפתחה/נסגרה לעתים קרובות. <<<אל תפתח/תסגור את דלת המקרר לעתים קרובות.
- ייתכן שהסביבה לחה מדי. <<<אין להתקין את המקרר במקומות בעלי לחות גבוהה מאוד.
- ייתכן שהוכנסו למקרר מצרכי מזון המכילים נוזלים בכלים ללא מכסים. <<<אין להכניס למקרר מצרכי מזון המכילים נוזלים בכלים לא אטומים.
- ייתכן שדלת המקרר הושארה פתוחה מעט. <<<אין להשאיר את דלתות המקרר פתוחות לזמן ממושך.
- ייתכן שהתרמוסטט הוגדר לטמפרטורה קרה מאוד. <<<הגדר את התרמוסטט לרמה מתאימה.

המחדס אינו פועל

- מערכת ההגנה התרמית של המחדס תכבה במהלך תקלות פתאומיות בחשמל או כאשר מוציאים את שקע החשמל ומכניסים אותו חזרה למקומו, מאחר שלחץ חומרי הקירור במערכת הקירור של המקרר לא הספיקו להתאזן.
- המקרר יתחיל לפעול כעבור כ-6 דקות. אם המקרר אינו מתחיל לפעול עם תום פרק זמן זה, קרא לספק שירות מוסמך.
- המקפיא נמצא במחזור הפשרה. <<<זוהי תופעה רגילה במקרר בעל יכולת הפשרה אוטומטית מלאה. מחזור ההפשרה מבוצע כל פרק זמן מסוים.
- ייתכן שהמקרר אינו מחובר לחשמל. <<<ודא שהתקע הוכנס כראוי לשקע.
- ייתכן שהגדרות הטמפרטורה שגויות. <<<בחר את ערך הטמפרטורה הנכון.
- נתקלה אפשרית בחשמל. <<<המקרר יתחיל לפעול כרגיל כשהחשמל יחזור.

רעש פעולת המקרר מוגבר כאשר המקרר פועל.

- ביצועי הפעלת המקרר עשויים להשתנות עקב השינויים בטמפרטורת הסביבה. זוהי תופעה רגילה; אין כאן תקלה.

המקרר פועל לעתים תכופות או לפרק זמן ממושך.

- ייתכן שהמקרר החדש גדול יותר מהמקרר הקודם. מקררים גדולים יותר פועלים במשך תקופה ארוכה יותר.
- טמפרטורת החדר עלולה להיות גבוהה. <<< זוהי תופעה רגילה שהמוצר פועל במשך פרקי זמן ממושכים יותר בסביבה חמה.
- ייתכן שהמקרר בדיוק חובר לחשמל או הועמס בו מזון. <<<דרוש למוצר זמן ממושך יותר כדי להגיע לטמפרטורה שהוגדרה מיד לאחר חיבורו לחשמל או מיד לאחר העמסתו במזון. זוהי תופעה רגילה.
- ייתכן שהונחו לאחורנה במקרר כמיות גדולות של מזון חם. <<<אין להכניס למקרר מזון חם.
- ייתכן שהדלתות נפתחות לעתים תכופות או שנשארו פתוחות מעט במשך זמן רב. <<<האוויר החם הנכנס למקרר גורם לו לפעול לאורך פרק זמן ממושך יותר. אין לפתוח את הדלתות לעתים קרובות.
- ייתכן שדלת תא ההקפאה או דלת תא הקירור נשארו פתוחות מעט. <<<בדוק אם הדלתות סגורות הרמטית.
- ייתכן שהמכשיר מוגדר לטמפרטורה נמוכה מאוד. <<<הגדר את טמפרטורת המקרר לדרגה גבוהה יותר והמתן עד שהמוצר יגיע לטמפרטורה זו.
- ייתכן שאטם דלת תא הקירור או תא ההקפאה מלוכלך, שחוק, קרוע או שזז ממקומו. <<< נקה או החלף את האטם. אטם פגום/שבור גורם למקרר לפעול זמן ממושך יותר כדי לשמור על הטמפרטורה הנוכחית.

טמפרטורת המקרר מתאימה אך טמפרטורת המקפיא נמוכה מאוד.

- ייתכן שטמפרטורת תא ההקפאה מוגדרת לערך נמוך מאוד. <<< הגדר את טמפרטורת תא ההקפאה לדרגת חום גבוהה יותר ובדוק.

טמפרטורת המקפיא מתאימה אך טמפרטורת המקרר נמוכה מאוד.

- טמפרטורת המקרר מכווננת לדרגת קור נמוכה מאוד. <<< כוונן את טמפרטורת המקרר לערך גבוה יותר ובדוק.

המזון המאוחסן במגירות תא הקירור קפוא.

- ייתכן שטמפרטורת תא הקירור מוגדרת לערך גבוה מאוד. <<< הגדר את טמפרטורת תא הקירור לדרגת חום נמוכה יותר ובדוק.

הטמפרטורה במקרר או במקפיא גבוהה מאוד.

- ייתכן שטמפרטורת תא הקירור מוגדרת לערך גבוה מאוד. << הגדרת טמפרטורת תא הקירור משפיעה על טמפרטורת המקפיא. שנה את טמפרטורת תא הקירור או ההקפאה עד שהיא תגיע לדרגה מתאימה.
- ייתכן שהדלתות נפתחות לעתים תכופות ושנשאר פתוחות מעט במשך זמן רב. << אין לפתוח את הדלתות לעתים קרובות.
- ייתכן שהדלת נשארה פתוחה מעט. << סגור את הדלת לחלוטין.
- ייתכן שהמקרר בדיוק חובר לחשמל או שהועמס בו מזון. << זוהי תופעה רגילה. דרוש למוצר זמן ממושך יותר כדי להגיע לטמפרטורה שהוגדרה מיד לאחר חיבורו לחשמל או מיד לאחר העמסתו במזון.
- ייתכן שהזנבו לאחרונה במקרר כמויות גדולות של מזון חם. << אין להכניס למקרר מזון חם.

רטט או רעש.

- ייתכן שהרצפה אינה יציבה או ישרה. << אם המקרר רועד כשמזיזים אותו מעט, כוונן את הרגליות כדי לאזן אותו. ודא שהרצפה ישרה ומסוגלת לשאת את משקל המקרר.
- ייתכן שהעצמים המונחים על המקרר הם מקור הרעש. << הסר את העצמים מחלקו העליון של המקרר.

נשמעים רעשים, המגיעים מתוך המקרר, הדומים לשפיכת נוזלים או התזתם.

- זרימת נוזלים וגז מתרחשת בהתאם לעקרונות ההפעלה של המקרר. << זוהי תופעה רגילה; אין כאן תקלה.

נשמעת שריקה המגיעה מהמקרר.

- משתמשים במאווררים כדי לקרר את המקרר. זוהי תופעה רגילה; אין כאן תקלה.

מצטברת רטיבות בדפנות הפנימיות של המקרר.

- מזג אוויר חם ולח מגביר את הצטברות הקרח ואת ההתעבות. זוהי תופעה רגילה; אין כאן תקלה.
- ייתכן שהדלתות נפתחות לעתים תכופות או שנשאר פתוחות מעט במשך זמן רב. << אין לפתוח את הדלתות לעתים קרובות. סגור את הדלת, אם היא פתוחה.
- ייתכן שהדלת נשארה פתוחה מעט. << סגור את הדלת לחלוטין.

לחות מצטברת במשטח החיצוני של המקרר או בין הדלתות.

- ייתכן שהאוויר לח. זוהי תופעה די רגילה במזג אוויר לח. << ההתעבות תיעלם כשרמת הלחות תרד.
- ייתכן שהתעבות חיצוני בחלק שבין שתי דלתות המקרר אם אתה משתמש במוצר לעתים נדירות. זוהי תופעה רגילה. ההתעבות תיעלם אם תשתמש במוצר לעתים קרובות.

קיים ריח רע במקרר.

- ייתכן שלא בוצע ניקוי סדיר. נקה את פנים המקרר בספוגית, מים פושרים או מי סודה.
- ייתכן שחלק מהכלים או מחומרי האריזה גורמים לריח. << השתמש בכלי אחר או בחומרי אריזה ממותג אחר.
- ייתכן שהוכנסו למקרר מצרכי מזון המכילים נוזלים בכלים ללא מכסים. << אחסן את המזון בכלים סגורים. מיקרואורגניזמים הנפליטים מכלים ללא מכסה עלולים לגרום לריחות לא נעימים.
- הוצא מהמקרר מזון פג תוקף או מקולקל.

לא ניתן לסגור את הדלת.

- ייתכן שאריזות המזון מונעות את סגירת הדלת. << שנה את מקומן של האריזות שמפריעות לסגור את הדלת.
- ייתכן שהמקרר אינו יציב על הרצפה. << כוונן את רגליות המקרר כנדרש כדי שהמקרר יהיה מאוזן.
- ייתכן שהרצפה אינה ישרה או מוצקה. << ודא שהרצפה ישרה ומסוגלת לשאת את משקל המקרר.

מגירות הירקות נתקעות.

- ייתכן שמזון נוגע בדופן העליונה של מגירת הירקות. << סדר מחדש את המזון במגירת הירקות.

משטח המוצר חם.

- ייתכן שנצפו טמפרטורות גבוהות בין שתי הדלתות, בדפנות הצדדיות ובגריל האחורי בזמן שהמוצר פעל. זוהי תופעה רגילה; היא אינה מצריכה פעולות תחזוקה!

המאוורר ממשיך לפעול כשהדלת פתוחה.

- ייתכן שהמאוורר ימשיך לפעול כשדלת המקפיא פתוחה.



אזהרה: אם אינך יכול לפתור את הבעיה, גם לאחר שביצעת את כל הפעולות המופיעות בפרק זה, היוועץ במפיץ שלך או בספק שירות מוסמך. אל תנסה לתקן בעצמך מוצר פגום.

מוצר זה מצויד במקור תאורה של דרגת האנרגיה "G". מקור התאורה במוצר זה יוחלף על ידי מתקנים מקצועיים בלבד.

BRIMAG

שירות

שרות

כל התערבות שהיא במוצר שרכשתם, חייבת להיות מבוצעת ע"י טכנאי שהוסמך על ידי **BRIMAG** שירות. על-מנת לאפשר לנו לתת לכם את השרות האיכותי והמהיר ביותר, בעת שתתקשרו תתבקשו לציין את מס' הלקוח שלכם ופרטי המוצר שברשותכם (סוג ודגם). פרטים אלו, מופיעים בתעודת האחריות ועל התווית בגב או בחזית המוצר.

לתשומת ליבכם

חברתנו אחראית לפעולתו התקינה של המוצר בתנאי עבודה ואחזקה נכונים. אין החברה אחראית לכל נזק או קלקול אשר ייגרם למוצר כתוצאה מתקלות והפרעות חיצוניות, או כתוצאה משימוש הנוגד את הוראות הפעלה אלו. מחלקת השרות של חברת **BRIMAG** שירות, תשמח לעמוד לשירותכם בבדיקה, הדרכה, ייעוץ ושרות בכל עת, בין הימים א' – ה' בין השעות 08:00 עד 19:00 ובימי שישי וערבי חג, בין השעות 08:00 עד 12:00.



ליצירת קשר עם כל מעבדות השרות, נא חייגו:



*8404



Email: main@brimag-service.co.il

מרכז	"בריימאג שירות"	הבנאי 12, א.ת. חולון	פקס: 03-5586196
צפון	"בריימאג שירות"	ההסתדרות 88, חיפה	פקס: 04-8424411
דרום	"בריימאג שירות"	הנגרים 5, ב"ש	פקס: 08-6232838
ירושלים	"בריימאג שירות"	כנפי נשרים 24, ירושלים	פקס: 02-6527468
אילת	"בריימאג שירות"	הבנאי 3, א.ת. אילת	פקס: 03-5586196

פירותכם **BRIMAG** שירות ככל את!

