



Επαναφορτιζόμενη ηλεκτρική σκούπα με μπαταρία

Εγχειρίδιο Χρήσης



VRT 51225 VB - VRT 50225 VB
VRT 50121 VR - VRT 50121 VP

EL



01M-8911593200-0223-01
01M-8911603200-0223-01
01M-8911583200-0223-01
01M-8913063200-0223-01

Διαβάστε πρώτα αυτόν τον οδηγό!

Αγαπητέ Πελάτη,

Ευχαριστούμε που επιλέξατε ένα προϊόν Beko. Θα θέλαμε να έχετε τη μέγιστη απόδοση από αυτό το υψηλής ποιότητας προϊόν που έχει κατασκευαστεί με τεχνολογία αιχμής. Βεβαιωθείτε να διαβάσετε και να κατανοήσετε πλήρως αυτόν τον οδηγό και τη συμπληρωματική τεκμηρίωση πριν τη χρήση, και να φυλάξετε αυτά τα έγγραφα για μελλοντική αναφορά. Συμπεριλάβετε αυτόν τον οδηγό με τη μονάδα όταν την παραδώσετε σε τρίτους. Τηρείτε όλες τις προειδοποιήσεις και πληροφορίες που θα βρείτε στο παρόν και ακολουθείτε τις οδηγίες.

Σύμβολα και η σημασία τους

Αυτά τα σύμβολα χρησιμοποιούνται σε όλο αυτό τον οδηγό:

	Σημαντικές πληροφορίες και χρήσιμες συμβουλές σχετικά με τη χρήση.
--	--

	ΠΡΟΕΙΔΟΠΟΙΗΣΗ: Προειδοποιήσεις σχετικά με επικίνδυνες καταστάσεις για την ασφάλεια της ζωής και της περιουσίας.
--	---

	Διαβάθμιση προστασίας από ηλεκτροπληξία
--	---

ΠΕΡΙΕΧΟΜΕΝΑ

1 Σημαντικές οδηγίες σχετικά με την ασφάλεια και το περιβάλλον 4

- 1.1 Γενικά για την ασφάλεια 4
- 1.2 Συμμόρφωση με την Οδηγία περί αποβλήτων ηλεκτρικού και ηλεκτρονικού εξοπλισμού (WEEE) και απόρριψη του προϊόντος στο τέλος της ωφέλιμης ζωής του 7
- 1.3 Πληροφορίες για τη συσκευασία
- 1.4 Πληροφορίες σχετικά με άχρηστες μπαταρίες 8
- 1.5 Τι πρέπει να κάνετε για εξοικονόμηση ενέργειας 8
- 1.6 Συμμόρφωση με την Οδηγία RoHS 8

2 Γενική άποψη 9-11

- 2.1 Στοιχεία ελέγχου και μέρη της συσκευής 10
- 2.2 Τεχνικά χαρακτηριστικά. 10

3 Εγκατάσταση 12

- 3.1 Προβλεπόμενη χρήση 12
- 3.2 Εγκατάσταση της βάσης φόρτισης 12
- 3.3 Εγκατάσταση του κυρίως σώματος και της βούρτσας 12

4 Λειτουργία 13-15

- 4.1 Φόρτιση της συσκευής 13
- 4.2 Χρήση 14
- 4.3 Αξεσουάρ 15

5 Καθαρισμός και συντήρηση 16-19

- 5.1 Καθαρισμός του δοχείου σκόνης και των φίλτρων 16
- 5.2 Καθαρισμός της βούρτσας 18
- 5.3 Αποθήκευση 19
- 5.4 Μεταφορά και αποστολή. 19

Αυτό το τμήμα περιέχει οδηγίες ασφαλείας για την αποτροπή κινδύνων που μπορεί να έχουν ως συνέπεια τραυματισμό ή υλικές ζημιές.

Κάθε εγγύηση θεωρείται άκυρη αν δεν τηρηθούν αυτές οι οδηγίες.

1.1 Γενικά για την ασφάλεια

- Η συσκευή αυτή συμμορφώνεται με διεθνή πρότυπα σχετικά με την ασφάλεια.
- Η συσκευή αυτή μπορεί να χρησιμοποιηθεί από παιδιά ηλικίας άνω των 8 ετών, από άτομα με σωματικά, αισθητηριακά ή διανοητικά προβλήματα ή από άτομα με έλλειψη εμπειρίας και γνώσης, εφόσον διασφαλίζεται ο έλεγχος ή παρέχονται πληροφορίες σχετικά με τους κινδύνους. Τα παιδιά δεν πρέπει να παίζουν με τη συσκευή. Ο καθαρισμός

και η συντήρηση από τον χρήστη δεν θα πρέπει να γίνονται από παιδιά χωρίς επίβλεψη.

- Μη χρησιμοποιείτε τη συσκευή αν το καλώδιο ρεύματος ή η συσκευή έχει υποστεί ζημιά. Επικοινωνήστε με το εξουσιοδοτημένο σέρβις.
- Η παροχή ρεύματος δικτύου του χώρου σας θα πρέπει να αντιστοιχεί στις πληροφορίες που παρέχονται στην ετικέτα πινακίδας στοιχείων της συσκευής.
- Μη χρησιμοποιείτε τη συσκευή με καλώδιο επέκτασης.
- Για να αποτρέψετε ζημιά στο καλώδιο ρεύματος, εμποδίστε να συμπιεστεί, να τσακιστεί ή να τριφτεί πάνω σε αιχμηρές ακμές.
- Μην αγγίζετε το φως της συσκευής με υγρά ή βρεγμένα χέρια ενώ η συσκευή είναι συνδεδεμένη στην πρίζα.

1 Σημαντικές οδηγίες σχετικά με την ασφάλεια και το περιβάλλον

- Μην τραβάτε το καλώδιο για αποσύνδεση της συσκευής από το ρεύμα.
- Μην καθαρίζετε με τη σκούπα εύφλεκτα υλικά και να βεβαιώνετε ότι οι στάχτες των τσιγάρων έχουν κρυώσει πριν τις καθαρίσετε με τη συσκευή.
- Μην χρησιμοποιείτε την συσκευή για να αναρροφάτε νερό και άλλα υγρά.
- Προστατεύετε τη συσκευή από βροχή ή χιόνι, υγρασία και πηγές θερμότητας.
- Μην χρησιμοποιείτε τη συσκευή μέσα ή κοντά σε εκρήξιμα ή εύφλεκτα περιβάλλοντα και υλικά.
- Αποσυνδέετε τη συσκευή από το ρεύμα πριν τον καθαρισμό και τη συντήρησή.
- Μην βυθίζετε τη συσκευή ή το καλώδιο ρεύματος της συσκευής σε νερό για καθαρισμό.
- Μην αποσυναρμολογείτε τη συσκευή.
- Χρησιμοποιείτε μόνο γνήσια ανταλλακτικά ή ανταλλακτικά που συνιστά ο κατασκευαστής.
- Για να αποτρέψετε έμφραξη στο φίλτρο ή ζημιά στο μοτέρ, μην καθαρίζετε με τη σκούπα τσιμέντο, γύψο ή κομμάτια πεπτιεσμένου χαρτιού.
- Χρησιμοποιείτε τη συσκευή μόνο με το τροφοδοτικό που παρέχεται με τη συσκευή.
- Μην χρησιμοποιείτε τη συσκευή χωρίς φίλτρα, γιατί μπορεί να υποστεί ζημιά.
- Αν κρατήσετε τα υλικά συσκευασίας, φυλάξτε τα μακριά από παιδιά.
- Αυτή η συσκευή δεν προορίζεται για χρήση από άτομα, περιλαμβανομένων παιδιών, με μειωμένες σωματικές, αισθητηριακές και διανοητικές ικανότητες ή από άτομα χωρίς επαρκή εμπειρία και γνώση σχετικά με τη χρήση της,

1 Σημαντικές οδηγίες σχετικά με την ασφάλεια και το περιβάλλον

- εκτός αν τα άτομα αυτά βρίσκονται υπό την επίβλεψη ατόμου υπεύθυνου για την ασφάλειά τους ή έχουν ενημερωθεί σχετικά με τον τρόπο χειρισμού της συσκευής.
- Τα παιδιά θα πρέπει να βρίσκονται υπό επίβλεψη, ώστε να μην παίζουν με τη συσκευή.
 - Αποσυνδέστε το τροφοδοτικό και αφαιρέστε το πακέτο μπαταριών, πριν από οποιαδήποτε διαδικασία καθαρισμού ή συντήρησης.
 - Για να αποφύγετε οποιαδήποτε πιθανότητα κινδύνου, ένα τροφοδοτικό που έχει υποστεί ζημιά θα πρέπει να αντικατασταθεί από τον κατασκευαστή ή τον εξουσιοδοτημένο αντιπρόσωπο του κατασκευαστή ή από τεχνικό με παρόμοια εξειδίκευση.
 - Κρατάτε τα δάχτυλα, τα μαλλιά και φαρδιά ρούχα μακριά από κινούμενα μέρη ή ανοίγματα της συσκευής κατά τη διάρκεια του καθαρισμού με την ηλεκτρική σκούπα.
 - Οι μπαταρίες θα πρέπει να αφαιρούνται από τη συσκευή πριν την απόρριψη της συσκευής.
 - Αποσυνδέετε τη συσκευή από την παροχή ρεύματος πριν αφαιρέσετε την μπαταρία.
 - Απορρίψτε τις χρησιμοποιημένες μπαταρίες σύμφωνα με τους τοπικούς νόμους και κανονισμούς.
 - Οι μπαταρίες που περιλαμβάνονται σε αυτή τη συσκευή επιτρέπεται να αντικαθίστανται μόνο από εξειδικευμένα άτομα.
 - Η συσκευή δεν προορίζεται για λειτουργία για επαγγελματικούς σκοπούς. Αυτή η συσκευή δεν έχει σχεδιαστεί για επαγγελματική χρήση, προορίζεται για οικιακή

1 Σημαντικές οδηγίες σχετικά με την ασφάλεια και το περιβάλλον

χρήση και σε εφαρμογές ως εξής:

- Σε κουζίνες προσωπικού καταστημάτων, γραφείων και άλλων χώρων εργασίας
 - Σε αγροικίες
 - Από πελάτες σε ξενοδοχεία, μοτέλ και άλλους τύπους καταλυμάτων
 - Σε ξενώνες ή παρόμοια περιβάλλοντα.
- **ΠΡΟΕΙΔΟΠΟΙΗΣΗ:** Για τη φόρτιση της μπαταρίας χρησιμοποιείτε την αφαιρούμενη μονάδα τροφοδοσίας HCX1501-3200450E (VRT 51225 VB-VRT50225 VB), HCX1501-2700500E (VRT 50121 VR-VRT 50121 VP) που παρέχεται με τη συσκευή.
- Αυτή η συσκευή δεν πρέπει να χρησιμοποιείται από παιδιά και άτομα από περιορισμένες σωματικές, αισθητηριακές ή διανοητικές ικανότητες ή άτομα χωρίς επαρκή

εμπειρία και γνώση εκτός αν τα άτομα αυτά βρίσκονται υπό επίβλεψη ή έχουν λάβει τις σχετικές οδηγίες.

- Τα παιδιά θα πρέπει να βρίσκονται υπό επίβλεψη, ώστε να μην παίζουν με τη συσκευή.

1.2 Συμμόρφωση με την Οδηγία περί αποβλήτων ηλεκτρικού και ηλεκτρονικού εξοπλισμού (WEEE) και απόρριψη του προϊόντος στο τέλος της ωφέλιμης ζωής του



Αυτό το προϊόν συμμορφώνεται με την Οδηγία WEEE της EU (2012/19/EU). Αυτό το προϊόν φέρει ένα σύμβολο ταξινόμησης για απόβλητα ηλεκτρικού και ηλεκτρονικού εξοπλισμού (WEEE). Αυτό το σύμβολο υποδεικνύει ότι αυτό το προϊόν δεν πρέπει να απορρίπτεται μαζί με άλλα οικιακά απορρίμματα στο τέλος της ωφέλιμης ζωής του. Η χρησιμοποιημένη συσκευή πρέπει να επιστραφεί σε επίσημα καθορισμένο σημείο συλλογής για ανακύκλωση ηλεκτρικών και ηλεκτρονικών συσκευών. Για να βρείτε αυτά τα σημεία συλλογής απευθυνθείτε στις τοπικές σας αρχές ή στο σημείο αγοράς του προϊόντος. Κάθε νοικοκυριό παίζει σημαντικό ρόλο στην ανάκτηση και ανακύκλωση παλιών συσκευών. Η κατάλληλη απόρριψη χρησιμοποιημένων συσκευών συμβάλλει στην αποτροπή ενδεχόμενων αρνητικών συνεπειών για το περιβάλλον και την ανθρώπινη υγεία.

1 Σημαντικές οδηγίες σχετικά με την ασφάλεια και το περιβάλλον

1.3 Πληροφορίες για τη συσκευασία



Τα υλικά συσκευασίας του προϊόντος κατασκευάζονται από ανακυκλώσιμα υλικά σύμφωνα με τους Εθνικούς μας Κανονισμούς Προστασίας του Περιβάλλοντος. Μην απορρίψετε τα υλικά συσκευασίας μαζί με οικιακά ή άλλα απορρίμματα. Παραδώστε τα στα σημεία συλλογής υλικών συσκευασίας που έχουν οριστεί από τις τοπικές αρχές.

1.4 Πληροφορίες σχετικά με άχρηστες μπαταρίες



Αυτό το σύμβολο πάνω στις επαναφορτιζόμενες μπαταρίες ή στη σχετική συσκευασία υποδεικνύει ότι η επαναφορτιζόμενη μπαταρία δεν επιτρέπεται να απορριφθεί στα κανονικά οικιακά απορρίμματα. Σε ορισμένες επαναφορτιζόμενες μπαταρίες, αυτό το σύμβολο μπορεί να συνοδεύεται από ένα χημικό σύμβολο.

Επίσης μπορεί να προστίθενται τα σύμβολα του υδραργύρου (Hg) και του μολύβδου (Pb) αν οι επαναφορτιζόμενες μπαταρίες περιέχουν περισσότερο από 0,0005% υδράργυρο και περισσότερο από 0,004% μολύβδο.

Οι επαναφορτιζόμενες μπαταρίες δεν πρέπει να απορρίπτονται στα κανονικά οικιακά απορρίμματα, ακόμα και αν δεν περιέχουν βαρέα μέταλλα. Πάντα απορρίπτετε τις χρησιμοποιημένες μπαταρίες σύμφωνα με την τοπικά ισχύουσα νομοθεσία προστασίας του περιβάλλοντος. Πληροφορηθείτε τους κανονισμούς περί απόρριψης απορριμμάτων που ισχύουν στην περιοχή κατοικίας σας.

1.5 Τι πρέπει να κάνετε για εξοικονόμηση ενέργειας

- Όταν χρησιμοποιείτε τη συσκευή, προσαρμόζετε τις ρυθμίσεις ταχύτητας ανάλογα με την επιφάνεια όπου χρησιμοποιείται, με σκοπό την εξοικονόμηση ενέργειας.
- Κανονικά, χρησιμοποιείτε χαμηλότερη ταχύτητα κατά τον καθαρισμό σκληρών επιφανειών, κουρτινών και καναπέδων, και υψηλές ταχύτητες για τον καθαρισμό χαλιών.

1.6 Συμμόρφωση με την Οδηγία RoHS

Το προϊόν που έχετε προμηθευτεί συμμορφώνεται με την Οδηγία RoHS της EU (2011/65/EU). Δεν περιέχει επιβλαβή και απαγορευμένα υλικά που καθορίζονται στην Οδηγία.

2 Γενική άποψη

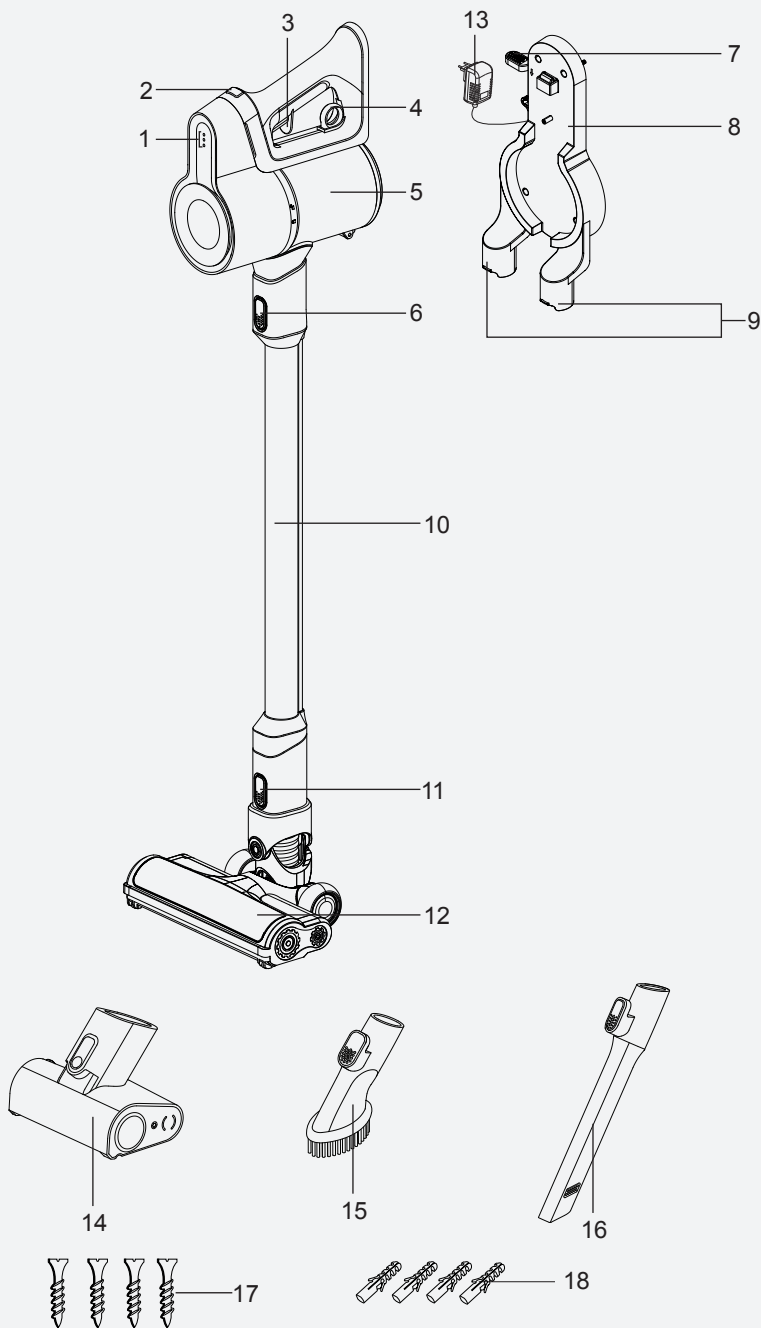

2 Γενική άποψη

2.1 Στοιχεία ελέγχου και μέρη της συσκευής

1. Ενδεικτικές λυχνίες LED φόρτισης
2. Κουμπί ρύθμισης Ισχύος
3. Κουμπί ενεργοποίησης/ απενεργοποίησης (On/Off)
4. Δακτύλιος εκκένωσης δοχείου σκόνης
5. Δοχείο σκόνης
6. Κουμπί απελευθέρωσης σωλήνα
7. Κουμπί απελευθέρωσης συσκευής
8. Βάση φόρτισης
9. Εξαρτήματα σύνδεσης αξεσουάρ
10. Σωλήνας
11. Κουμπί απασφάλισης της βούρτσας
12. Ηλεκτρική περιστρεφόμενη βούρτσα
13. Τροφοδοτικό
14. Μίνι περιστρεφόμενη βούρτσα (VRT 51225 VB)
15. Βούρτσα σκόνης
16. Προσάρτημα για χαραμάδες
17. Βίδα (4 τεμ.)
18. Βύσμα (4 τεμ.)

2.2 Τεχνικά χαρακτηριστικά

	VRT 51225 VB - VRT 50225 VB	VRT 50121 V R - V R T 50121 VP
Ονομαστική κατανάλωση ισχύος	150 W	110 W
Είσοδος	100 - 240 V~ 50-60 Hz 0,5 A	
Έξοδος	32 V \equiv 0,45 A	27 V \equiv 0,5 A
Χρόνος φόρτισης	4-6 ώρες	
Χρόνος λειτουργίας σε μέγ. ισχύ	17 λεπτά	
Χρόνος λειτουργίας σε ελάχ. ισχύ	45 λεπτά	

Με την επιφύλαξη του δικαιώματος τεχνικών και σχεδιαστικών αλλαγών.

Οι τιμές που παρέχονται με τη συσκευή ή τα συνοδευτικά της έγγραφα είναι εργαστηριακές μετρήσεις βασισμένες στα αντίστοιχα πρότυπα. Οι τιμές αυτές μπορεί να διαφέρουν στην πράξη, ανάλογα με τη χρήση του προϊόντος και τις συνθήκες του περιβάλλοντος.

2 Γενική άποψη

Παράμετροι εξωτερικού τροφοδοτικού

	VRT 51225 VB - VRT 50225 VB	VRT 50121 VR - VRT 50121 VP
Κατασκευαστής:	Guangdong Huachuangxing Power Supply Co.,Ltd	
ID μοντέλου:	HCX1501-3200450E	HCX1501-2700500E
Τάση εισόδου:	100-240 V~	
Συχνότητα εισόδου:	50-60 Hz	
Ρεύμα εισόδου:	0,5 A	
Τάση εξόδου	32,0 V	27,0 V
Ρεύμα εξόδου	0,45 A	0,5 A
Ισχύς εξόδου:	14,4 W	13,5 W
Μέση ενεργή απόδοση:	85,5%	84,39%
Απόδοση σε χαμηλό φορτίο (10%):	83,33%	70,65%
Κατανάλωση ισχύος χωρίς φορτίο:	0,041 W	0,071 W

3 Εγκατάσταση

3.1 Προβλεπόμενη χρήση

Αυτή η συσκευή προορίζεται για οικιακή χρήση και δεν είναι κατάλληλη για επαγγελματική χρήση.

3.2 Εγκατάσταση της βάσης φόρτισης

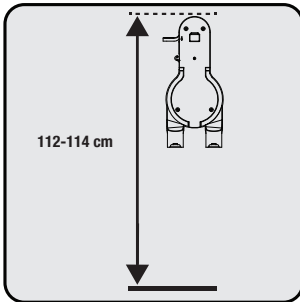

Τοποθετήστε τη βάση φόρτισης (8) σε ύψος 112-114 cm από το δάπεδο.

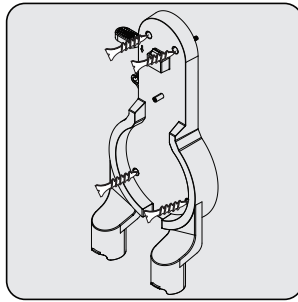

1- Στερεώστε στον τοίχο τα τέσσερα βύσματα (18)
2- Τοποθετήστε τέσσερις βίδες (17) στις θέσεις τους πάνω στη βάση φόρτισης (8) και στερεώστε τις πάνω στα βύσματα στον τοίχο.

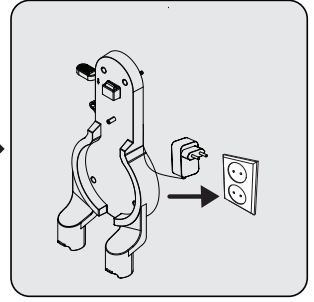

Συνδέστε το τροφοδοτικό (13) στην πρίζα.

3.3 Εγκατάσταση του κυρίως σώματος και της βούρτσας

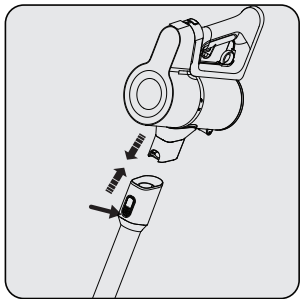

Σπρώξτε τον σωλήνα (10) στην κατεύθυνση του βέλους προς το κυρίως σώμα πατώντας το κουμπί απελευθέρωσης σωλήνα (6).

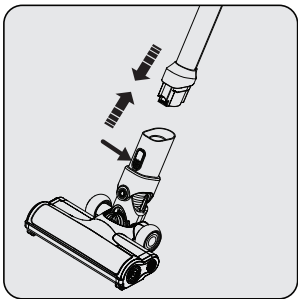

Πατήστε το κουμπί απασφάλισης της ηλεκτρικής περιστρεφόμενης βούρτσας (11) πάνω στην ηλεκτρική περιστρεφόμενη βούρτσα (12) και πιέστε την στην κατεύθυνση του βέλους προς τον σωλήνα.

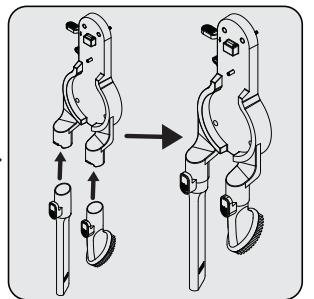

Συνδέστε το προσάρτημα για χαραμάδες (16) και τη βούρτσα σκόνης (15) στη βάση φόρτισης (8).

4 Λειτουργία

4.1 Φόρτιση της συσκευής

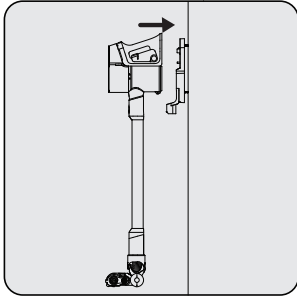

Τοποθετήστε τη συσκευή πάνω στη βάση φόρτισης (8).

Αφού τοποθετήστε το δοχείο σκόνης (5) πάνω στη βάση φόρτισης (8), σπρώξτε τη συσκευή προς τη βάση φόρτισης.

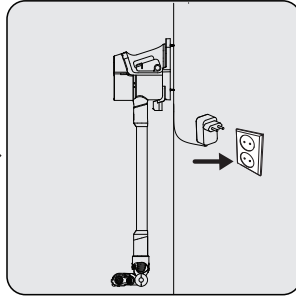

Συνδέστε το τροφοδοτικό (13) στην πρίζα.

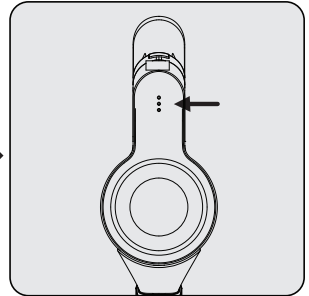

Όταν οι ενδεικτικές λυχνίες LED φόρτισης (1) αναβοσβήνουν με λευκό χρώμα, αυτό σημαίνει ότι η συσκευή φορτίζεται.

– Όταν είναι αναμμένα όλα τα επίπεδα των ενδεικτικών λυχνιών LED φόρτισης (1), αυτό σημαίνει ότι έχει ολοκληρωθεί η φόρτιση της συσκευής.



Χρειάζονται 4 έως 6 ώρες για πλήρη φόρτιση της συσκευής. Η συσκευή δεν πρέπει να χρησιμοποιείται χωρίς φόρτιση.



Αν η συσκευή τοποθετηθεί πάνω στη βάση φόρτισης (8) ενώ είναι σε λειτουργία, θα σταματήσει αυτόματα η λειτουργία της.

4 Λειτουργία

4.2 Χρήση

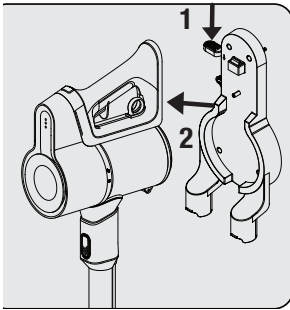

1- Πατήστε προς τα κάτω το κουμπί απελευθέρωσης συσκευής (7) πάνω στη βάση φόρτισης (8) και ταυτόχρονα τραβήξτε τη συσκευή προς το μέρος σας.

2- Αφαιρέστε τη συσκευή από τη βάση φόρτισης (8).

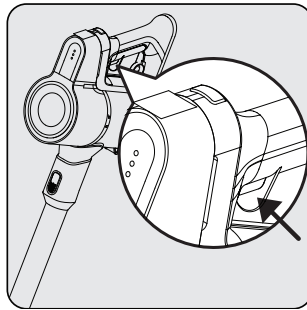

Πατήστε το κουμπί on/off (3) για να χρησιμοποιήσετε τη συσκευή. Η συσκευή αρχίζει να λειτουργεί με την ελάχιστη ισχύ όταν πατηθεί το κουμπί on/off.

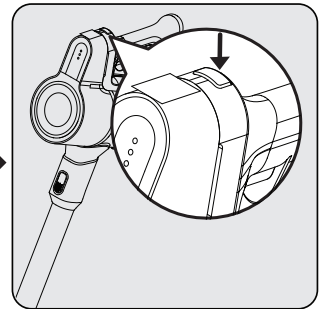

Για να επιλέξετε τη μέγιστη ισχύ ενώ η συσκευή λειτουργεί στην ελάχιστη ισχύ, πατήστε το κουμπί ρύθμισης ισχύος (2). Για να επιλέξετε την ελάχιστη ισχύ ενώ η συσκευή λειτουργεί στη μέγιστη ισχύ, πατήστε πάλι το κουμπί ρύθμισης ισχύος (2).



Η συσκευή μπορεί να τοποθετηθεί για φόρτιση πριν την πλήρη αποφόρτιση της μπαταρίας. Η συσκευή μπορεί να διατηρείται συνεχώς για φόρτιση πάνω στη βάση φόρτισης (8) έως την επόμενη χρήση της.

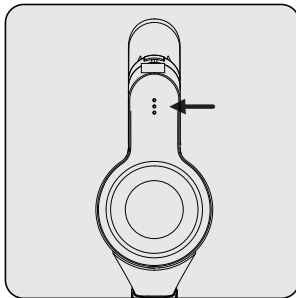

Προσέχετε τις ενδεικτικές λυχνίες LED ισχύος (1) κατά τη διάρκεια της λειτουργίας. Αυτές οι ενδεικτικές λυχνίες LED βαθμιαία σβήνουν καθώς το επίπεδο φόρτισης μειώνεται, και όταν έχουν σβήσει όλες οι ενδεικτικές λυχνίες και είναι αναμμένη μόνο μία με κόκκινο χρώμα, τότε έχει εξαντληθεί σχεδόν πλήρως η φόρτιση της συσκευής. Η συσκευή σταματά αυτόματα να λειτουργεί μετά από ένα διάστημα που έχει παραμείνει αναμμένη η κόκκινη ενδεικτική λυχνία LED.

4 Λειτουργία

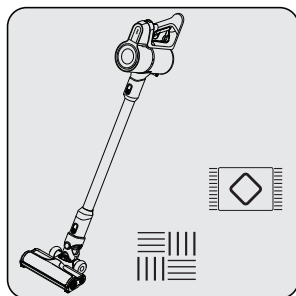

Αυτή η συσκευή είναι κατάλληλη για χρήση σε πάνω χαλιά και σκληρά δάπεδα.

4.3 Αξεσουάρ

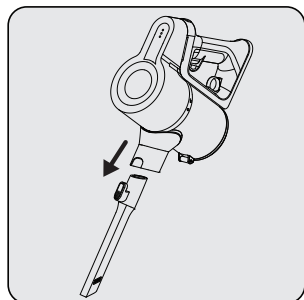

Προσάρτημα για χαραμάδες (16): Κατάλληλο για καθαρισμό του χώρου πίσω από έπιπλα, περιοχών με δύσκολη πρόσβαση και στενών περιοχών.

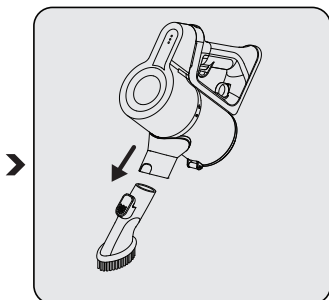

Βούρτσα σκόνης (15): Κατάλληλη για τον καθαρισμό κουρτινών, επίπλων με επικάλυψη κεριού και γενικά ευαίσθητων και εύθραυστων αντικειμένων.

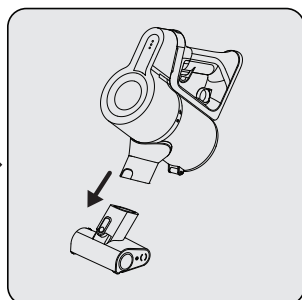

Μίνι περιστρεφόμενη βούρτσα (14): Κατάλληλη για καθαρισμό δαπέδων, σκαλοπατιών, εσωτερικών επιφανειών αυτοκινήτων, καναπέδων και καθισμάτων κλπ. Επίσης χρησιμοποιείται για την απομάκρυνση τριχών κατοικίδιων από τέτοιες επιφάνειες.

5 Καθαρισμός και συντήρηση

Απενεργοποιήστε τη συσκευή και αποσυνδέστε την από την πρίζα πριν την καθαρίσετε.



ΠΡΟΕΙΔΟΠΟΙΗΣΗ: Ποτέ μη χρησιμοποιήσετε βενζίνη, διαλύτη, καθαριστικά είδη που χαράζουν, μεταλλικά αντικείμενα ή σκληρές βούρτσες για να καθαρίσετε τη συσκευή.



ΠΡΟΕΙΔΟΠΟΙΗΣΗ: Μπορεί να προκύψει παραμόρφωση στα φίλτρα με την πάροδο του χρόνου ως αποτέλεσμα της χρήσης. Ένα παραμορφωμένο φίλτρο πρέπει να αντικαθίσταται με καινούργιο για την αποφυγή απώλειας απόδοσης. Επικοινωνήστε με την εξυπηρέτηση πελατών για να αγοράσετε ένα καινούργιο.

5.1 Καθαρισμός του δοχείου σκόνης και των φίλτρων



ΠΡΟΕΙΔΟΠΟΙΗΣΗ: Μην πλύνετε τα φίλτρα.



Συνιστούμε να καθαρίζετε το δοχείο σκόνης (5) μετά από κάθε χρήση της συσκευής.

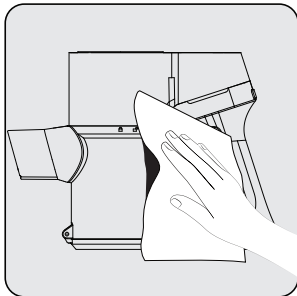

Σκουπίστε την επιφάνεια του σώματος της συσκευής με ένα υγρό πανί.

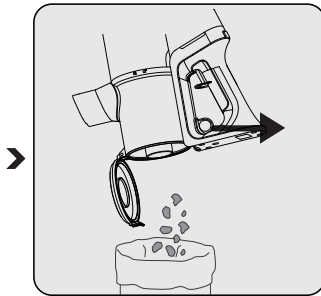

Τραβήξτε τον δακτύλιο εκκένωσης δοχείου σκόνης (4) ως το τελευταίο σημείο. Το κάλυμμα του δοχείου σκόνης θα ανοίξει. Αδειάστε όλη τη σκόνη που περιέχει.

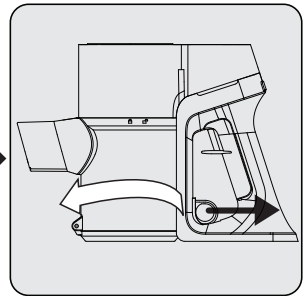

Για λεπτομερή καθαρισμό των φίλτρων, αφαιρέστε το δοχείο σκόνης περιστρέφοντάς το δεξιόστροφα ενώ τραβάτε ελαφρά τον δακτύλιο δοχείου σκόνης (4).

5 Καθαρισμός και συντήρηση

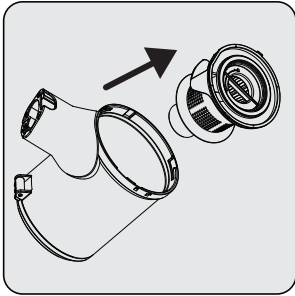

Τραβήξτε το φίλτρο EPA E10 και το πλαστικό φίλτρο κρατώντας τα από τη λαβή του EPA E10.

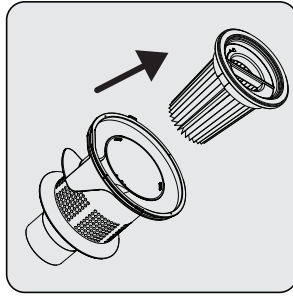

Διαχωρίστε μεταξύ τους το φίλτρο EPA E10 και το πλαστικό φίλτρο.

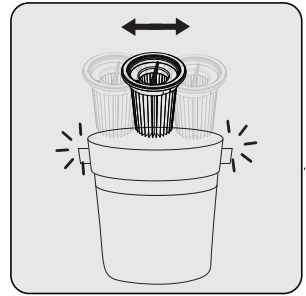

Αφαιρέστε τη σκόνη από το φίλτρο EPA E10 κτυπώντας το προσεκτικά πάνω σε μια σκληρή επιφάνεια όπως ενός κάδου απορριμμάτων ή με χρήση μιας βούρτσας.

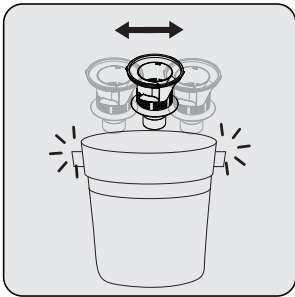

Αφαιρέστε τη σκόνη από το πλαστικό φίλτρο κτυπώντας το προσεκτικά πάνω σε μια σκληρή επιφάνεια όπως ενός κάδου απορριμμάτων ή με χρήση μιας βούρτσας.

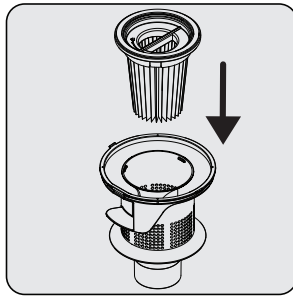

Συνδέστε το φίλτρο EPA E10 στο πίσω μέρος του πλαστικού φίλτρου.

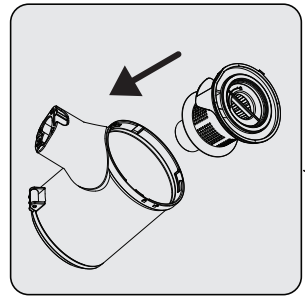

Συνδέστε το πλαστικό φίλτρο στον δακτύλιο δοχείου σκόνης (5).

5 Καθαρισμός και συντήρηση

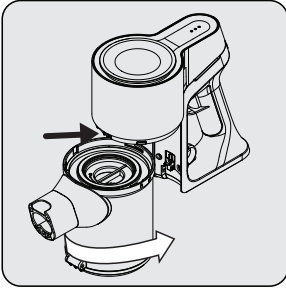

Στερεώστε τον σύνδεσμο του δοχείου σκόνης στις σπές του κυρίως σώματος και κατόπιν στερεώστε το δοχείο σκόνης περιστρέφοντάς το αριστερόστροφα έως ότου ακούσετε τον ήχο κλικ.

5.2 Καθαρισμός της βούρτσας



ΠΡΟΕΙΔΟΠΟΙΗΣΗ: Μην πλύνετε την περιστροφική βούρτσα (8) και το κύριο ρολό.

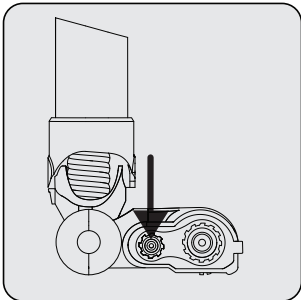

Πιέστε το κουμπί απελευθέρωσης του ρολού.

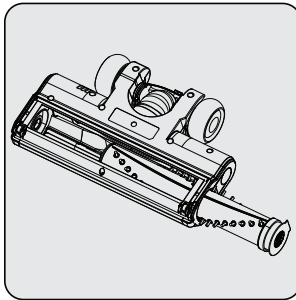

Αφαιρέστε τη σκόνη από πάνω του κτυπώντας το ελαφρά σε μια σκληρή επιφάνεια ή αφαιρέστε τη σκόνη με μια βούρτσα. Αν έχουν μπερδευτεί τυχόν τρίχες κλπ. αφαιρέστε τις κόβοντάς τις.

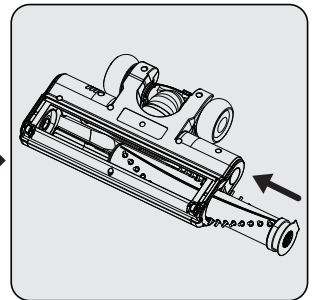

Στερεώστε το ρολό πάλι στη θέση του σπρώχνοντάς το.

5 Καθαρισμός και συντήρηση

5.3 Αποθήκευση

- Αν δεν σκοπεύετε να χρησιμοποιήσετε τη συσκευή για μεγάλο χρονικό διάστημα, αποθηκεύστε την προσεκτικά.
- Αποσυνδέστε τη συσκευή από την πρίζα.
- Βεβαιωθείτε να κρατάτε τη συσκευή μακριά από παιδιά.
- Αν δεν πρόκειται να χρησιμοποιήσετε τη μπαταρία για μεγάλο χρονικό διάστημα, φυλάξτε την σε ένα δροσερό και ξηρό μέρος σε ημι-φορτισμένη κατάσταση. Μη φορτίζετε ή αποφορτίζετε τελείως την μπαταρία.
- Αποθηκεύετε την μπαταρία πάνω σε ένα μη αγώγιμο υλικό και μην επιτρέπτε στην μπαταρία να έρχεται σε απευθείας επαφή με μεταλλικά είδη. Αυτό θα προξενήσει ζημιά στην μπαταρία.

5.4 Μεταφορά και αποστολή

- Κατά τη μεταφορά και την αποστολή, μεταφέρετε τη συσκευή με την αρχική της συσκευασία. Η συσκευασία της συσκευής θα προστατεύει τη συσκευή από φυσική ζημιά.
- Μην τοποθετείτε βαριά αντικείμενα πάνω στη συσκευή ή στη συσκευασία της. Διαφορετικά, η συσκευή μπορεί να υποστεί ζημιά.
- Αν σας πέσει η συσκευή, μπορεί να παρουσιάσει δυσλειτουργίες ή μπορεί να προκύψει ανεπανόρθωτη ζημιά.

ΠΟΛΥΣΤΥΛΟ ΚΑΒΑΛΑΣ, ΤΗΛ. 2510 392 180-3
ΥΠΟΚΑΤΑΣΤΗΜΑ ΑΘΗΝΩΝ: Σοφοκλέους 1B & Λ. Βουλιαγμένης 110, Ελληνικό, 16777
ΥΠΟΚΑΤΑΣΤΗΜΑ ΘΕΣΣΑΛΟΝΙΚΗΣ: Αντώνη Τρίτση 15-17, SPONTIS BLDG, 55535
E-mail: beko@seitanidis.com.gr

ΕΓΓΥΗΣΗ

Η εταιρεία ΠΑΡ.ΣΕΪΤΑΝΙΔΗΣ Α.Ε. σας ευχαριστεί για την προτίμηση που δείξατε αγοράζοντας μία από τις μικροσυσκευές Beko και σας παρέχει τον παρακάτω χρόνο εγγύησης από την ημερομηνία αγοράς της συσκευής. Αν μέσα στην διάρκεια της εγγύησης η συσκευή σας χρειαστεί επισκευή, μπορείτε να ενημερωθείτε για τα εξουσιοδοτημένα service points μας στην Ελλάδα από το τηλεφωνικό κέντρο της εταιρεία μας στα τηλέφωνα: **2510 392511 / 2510 392512**

ΜΙΚΡΟΣΥΣΚΕΥΕΣ	2 ΧΡΟΝΙΑ
----------------------	-----------------

ΟΝΟΜΑΤΕΠΩΝΥΜΟ ΑΓΟΡΑΣΤΗ.....
ΔΙΕΥΘΥΝΣΗ..... ΑΡ.ΠΑΡΑΣΤΑΤ.ΑΓΟΡΑΣ.....
..... ΜΟΝΤΕΛΟ ΣΥΣΚΕΥΗΣ.....
ΤΗΛ. ΕΠΙΚΟΙΝΩΝΙΑΣ..... ΣΕΙΡΙΑΚΟΣ ΑΡΙΘΜΟΣ ΣΥΣΚΕΥΗΣ.....
ΣΤΟΙΧΕΙΑ ΚΑΤΑΣΤΗΜΑΤΟΣ..... ΗΜΕΡ/ΝΙΑ ΑΓΟΡΑΣ.....

Υπάρχουν 3 τρόποι καταχώρησης της εγγύησης για να επιλέξετε αυτόν που σας εξυπηρετεί περισσότερο :

- A) Ηλεκτρονικά στο : www.guaranteecard-seitanidis.gr
B) Με email στην παρακάτω διεύθυνση: central-service@seitanidis.com.gr
Γ) Αποστολή του κάτωθι συνημμένου με ταχυδρομείο

ΟΝΟΜΑΤΕΠΩΝΥΜΟ ΑΓΟΡΑΣΤΗ.....
ΔΙΕΥΘΥΝΣΗ..... ΑΡ.ΠΑΡΑΣΤΑΤ.ΑΓΟΡΑΣ.....
..... ΜΟΝΤΕΛΟ ΣΥΣΚΕΥΗΣ.....
ΤΗΛ. ΕΠΙΚΟΙΝΩΝΙΑΣ..... ΣΕΙΡΙΑΚΟΣ ΑΡΙΘΜΟΣ ΣΥΣΚΕΥΗΣ.....
ΣΤΟΙΧΕΙΑ ΚΑΤΑΣΤΗΜΑΤΟΣ..... ΗΜΕΡ/ΝΙΑ ΑΓΟΡΑΣ.....

Χορηγώ ρητά την συγκατάθεση μου για την συλλογή, επεξεργασία και τήρηση των ως άνω προσωπικών μου δεδομένων, δηλαδή ονομαστέπώνυμο/διεύθυνση/τηλέφωνο για το σκοπό της εγγύησης και για χρονικό διάστημα 10 ετών. *Έχετε δικαίωμα διάρθρωσης/παραλαβής/φορητότητας και διαγραφής των προσωπικών σας δεδομένων υπό προϋποθέσεις (άρθρα 13-23 του Γ.Κ.Π.Δ) και με τηλεφωνική επικοινωνία 2510392180.

ΝΑΙ ΟΧΙ

ΟΡΟΙ ΚΑΙ ΠΡΟΫΠΟΘΕΣΕΙΣ ΙΣΧΥΟΣ ΤΗΣ ΠΑΡΟΥΣΗΣ ΕΓΓΥΗΣΗΣ

1. Για να ισχύει η παρούσα εγγύηση θα πρέπει είτε να γίνει η ηλεκτρονική καταχώρηση, είτε να σταλεί με email στην διεύθυνση που δίνεται παραπάνω, είτε να συμπληρωθούν πλήρως και να υπογραφούν δεόντως με φροντίδα του πελάτη και τα δύο μέρη της εγγύησης. Το απόκομμα για την εταιρεία θα πρέπει να ταχυδρομηθεί με συστημένη επιστολή ή να προσκομηθεί στα γραφεία της εταιρείας μας (Πολύστιλο Καβάλας Τ.Θ 1402 , Τ.Κ.64003) σε προτεινόμενο διάστημα εντός 30 ημερών από την ημερομηνία αγοράς.
2. Η εργοστασιακή εγγύηση καλύπτει τον χρόνο που αναγράφεται στον σχετικό πίνακα για κάθε συσκευή, κάθε ανωμαλία ή βλάβη που οφείλεται αποκλειστικά σε κατασκευαστικό ελάττωμα ή ελαττωματικό εξάρτημα της συσκευής. Η αποκατάσταση της βλάβης γίνεται εντελώς δωρεάν δια της αντικατάστασης ή επισκευής του ελαττωματικού εξαρτήματος. Σε καμία περίπτωση δεν προβλέπεται η **αντικατάσταση** της συσκευής. Ο καταναλωτής οφείλει με δικές του δαπάνες να πάει την συσκευή στο κοντινότερο εξουσιοδοτημένο service της εταιρίας.
3. Η εταιρεία μας διατηρεί το δικαίωμα να καθορίζει τον τρόπο και τόπο επισκευής των βλαβών κατά την απόλυτη κρίση της .
4. Η εγγύηση δεν καλύπτει βλάβες που οφείλονται άμεσα ή έμμεσα σε αμέλεια , παράλειψη , κακή εγκατάσταση και πάσης φύσεως επέμβαση στη συσκευή από μη εξουσιοδοτημένο συνεργείο , κακή χρήση και ελλιπή συντήρηση της συσκευής. Επίσης η εταιρεία μας δεν ευθύνεται για βλάβες που οφείλονται σε κακή ηλεκτρική σύνδεση σε τάση διαφορετική από την αναγραφόμενη στη πινακίδα της συσκευής , σε μη γειωμένο ρευματοδότη ή σε μεταβολές της τάσης. Στις καλύψεις της εγγύησης δεν συμπεριλαμβάνονται τα εύθραυστα εξαρτήματα όπως ενδεικτικά αναφέρουμε :γυάλινες και πλαστικές επιφάνειες , λυχνίες κ.α.
5. Η παρούσα εγγύηση πρέπει να συνοδεύεται από τιμολόγιο ή δελτίο λιανικής πώλησης ή φωτοαντίγραφο αυτού. Αποφύγετε την αλλοίωση της εγγύησης και της πινακίδας μητρώου που βρίσκεται στο πίσω μέρος της συσκευής. Φυλάξτε την εγγύηση και μετά την λήξη της. Προσκομίστε την σε κάθε αίτημα για επισκευή.

*ΕΞΟΥΣΙΟΔΟΤΗΜΕΝΑ SERVICE POINTS (ΕΝΔΕΙΚΤΙΚΑ)

ΑΘΗΝΑ ΜΑΚΡΗΣ ΦΩΤΙΟΣ	2102 116649 6932 366733	ΘΕΣΣΑΛΟΝΙΚΗ ΠΑΠΑΔΟΠΟΥΛΟΣ ΚΩΝ/ΝΟΣ	2310 322056 6977 297913
ΠΑΤΡΑ ΧΟΡΜΠΑΣ ΑΝΔΡΕΑΣ	2610 623800 6932 437700	ΒΟΛΟΣ ΝΑΟΥΜΙΔΗΣ ΓΕΩΡΓΙΟΣ	2421 094130 6981 972363
ΚΡΗΤΗ (ΗΡΑΚΛΕΙΟ) ΚΟΝΤΑΞΑΚΗΣ ΕΜΜΑΝΟΥΗΛ	6974 955979	ΚΟΜΟΤΗΝΗ ΠΑΠΑΖΟΥΔΗΣ ΚΩΝΣΤΑΝΤΙΝΟΣ	2531 033711 6932 587473

ΠΡΟΣ :



ΠΟΛΥΣΤΥΛΟ ΚΑΒΑΛΑΣ
Τ.Θ 1402 , Τ.Κ.64003
ΤΗΛ 2510-392180-3

