

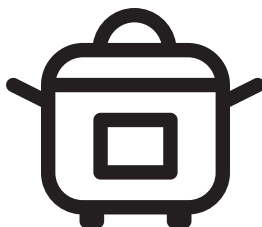

Hot Air Fryer

User Manual



FRL 2244 B

EN / DE / FR / ES / RO / IT / PL / SRB / BG / AR



01M-8916053200-2723-14

CONTENTS

ENGLISH 03-18

DEUTSCH 19-36

FRANÇAIS 37-52

ESPAÑOL 53-70

ROMÂNĂ 71-90

ITALIANO 91-107

POLSKI 108-125

СРБИН 126-141

БЪЛГАРСКИ 142-160

Please read this guide first!

Dear Customer,

Thank you for choosing a BEKO product. We would like you to achieve the optimal efficiency from this high quality product which has been manufactured with state of the art technology. Please make sure you read and understand this guide and supplementary documentation fully before use and keep it as a reference. Include this guide with the unit if you hand it over to someone else. Observe all warnings and information herein and follow the instructions.

Symbols and their meanings

These symbols are used throughout this guide:



Important information and recommendations regarding the use of the appliance.



WARNING: Warnings on personal injury or property damage.



Suitable for contact with food.



Do not immerse the appliance, the power cord or the plug in water or in any other liquids.



Electric shock protection rating



**RECYCLED &
RECYCLABLE
PAPER**

1 Important safety and environmental instructions

This section contains safety instructions to prevent hazards that can result in injury or property damage.

Any warranty is void if these instructions are not followed.

1.1 General safety

- This appliance complies with international safety standards.
- This appliance is intended for home use and food preparation only, it is not suitable for professional use.
- This appliance cannot be used by children between the ages 0-8. The appliance can only be used by children aged 8 and over, provided that they are under constant surveillance. This appliance may be used by people who have limited physical, auditory or mental skills, or lack of experience and knowledge, if they are provided with supervision or information about the safe use and hazards encountered.
- This appliance is intended to be used in household and similar applications such as:
 - staff kitchen areas in shops, offices and other working environments,
 - farm houses, by clients in hotels, motels and other residential type environments,
 - bed and breakfast type environments
- Cleaning and user maintenance should not be done by children unless they are under the supervision of adults.
- Keep the product and the product cable out of the reach of children under the age of 8.
- Position the handles of the cooking appliances (if any) so that hot liquids do not spill and place them securely.
- Make sure that the voltage indicated on the appliance is the same as the mains voltage in your home.
- Use the appliance in a grounding plug.
- Do not use the appliance with an extension cord.
- Do not place your appliance on or near heat sources such as ovens and stoves.
- To prevent damage to the power cord, prevent it from being pinched, crimped or rubbed against sharp edges.
- Do not unplug the appliance by pulling on the cord.
- Do not immerse the appliance or

1 Important safety and environmental instructions

its power cord in water.

- Do not leave the appliance unattended while it is plugged in.
- Do not disassemble the appliance.
- Use only original parts or parts recommended by the manufacturer.
- Unplug the appliance before cleaning and dry all parts completely after cleaning.
- Clean the appliance in accordance with the instructions in the Cleaning and Maintenance section.
- Do not put large pieces of food in the appliance as it may cause a fire.
- Do not touch the plug of the appliance while your hands are damp or wet.
- Do not use the appliance in humid environments.
- Do not move the appliance while it is in use and the oil inside is hot.
- Do not use the appliance in or near explosive or flammable environments and substances.
- To avoid the risk of burns, do not touch hot surfaces.
- Let the appliance cool down in a safe place out of the reach of children.
- Do not block the air inlet and air outlet openings while the appliance is operating.
- Do not lean over while the appliance is in use. Hot air rises from the appliance during use!
- The appliance becomes hot during use. To avoid the risk of burns, do not touch hot surfaces.
- Make sure that the room is adequately ventilated during use.
- In case of fire, unplug the appliance.
- Do not pour water on the appliance, as it may cause electric shock hazard.
- Do not operate the appliance with an external timer or a separate remote control system.
- Only use metal kitchenware with insulated handles with the appliance.
- Do not put anything on the appliance while it is operating or hot.
- If you keep the packaging materials, keep them out of the reach of children.
- If the supply cord is damaged, it must be replaced by the manufacturer, its service agent or similarly qualified persons to avoid a hazard.

1 Important safety and environmental instructions

1.1 Compliance with the WEEE Directive and Disposing of the Waste Product:

This product complies with EU WEEE Directive (2012/19/EU). This product bears a classification symbol for waste electrical and electronic equipment (WEEE).



This symbol indicates that this product shall not be disposed with other household wastes at the end of its service life. Used device must be returned to official collection point for recycling of electrical and electronic devices. To find these collection systems please contact to your local authorities or retailer where the product was purchased. Each household performs important role in recovering and recycling of old appliance. Appropriate disposal of used appliance helps prevent potential negative consequences for the environment and human health.

1.2 Compliance with RoHS Directive

The product you have purchased complies with EU RoHS Directive (2011/65/EU). It does not contain harmful and prohibited materials specified in the Directive.

1.3 Packaging information



The product's packaging is made of recyclable materials, in accordance with the National Legislation. Do not dispose of the packaging waste with the household waste or other wastes, dispose it to the packaging collection areas specified by local authorities.

1.4 Important points for saving energy

Comply with the times recommended by the manual while using the appliance. Unplug the appliance after each use.

2 Your Less Oil Cooker

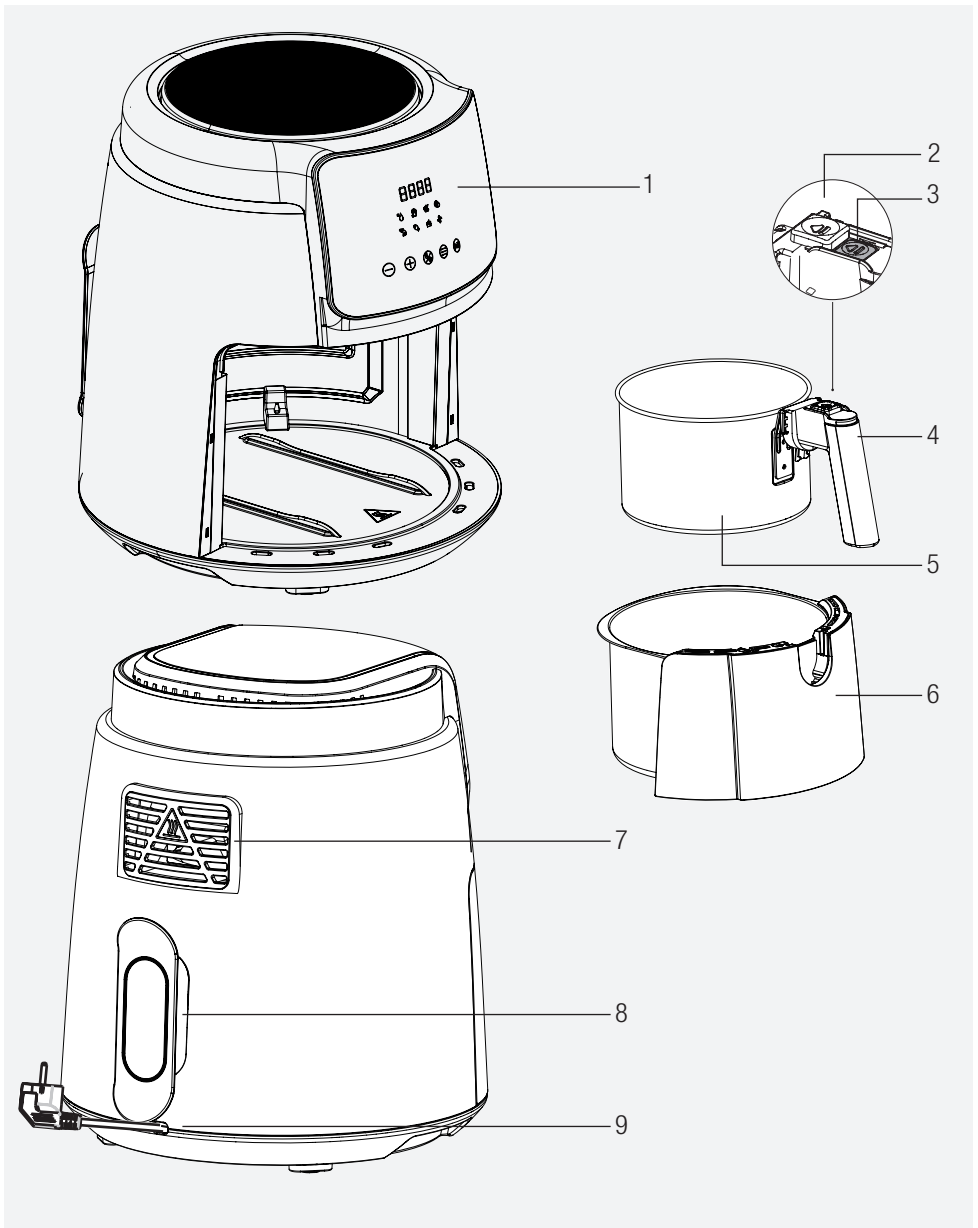

Signs on the appliance and values specified by the documents provided along with the product have been obtained under laboratory conditions in accordance with the related standards. The values may vary based on use of the appliance and ambient conditions. Power values have been tested in the voltage of 230 V.

1. Digital control panel
2. Protection cover
3. Basket release button
4. Handle
5. Removable cooking basket
6. Basket drawer
7. Air outlet
8. Cord wrapping slot
9. Power cord

Technical data

Power Source	220-240V~, 50-60Hz
Power Consumption	1500 W

3 Operation

3 Intended use

- The appliance is intended for home use only, it is not suitable for professional use.
- The appliance may emit some smoke when you use it for the first time. This is normal.

3.1 Preparing the appliance for use

- Use the appliance in an upright position on a stable, flat, clean, dry and non-slip surface.

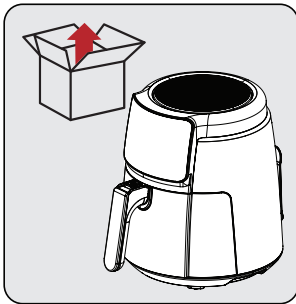

Before using the appliance for the first time, remove the packaging materials and place the appliance in a flat and clean area.

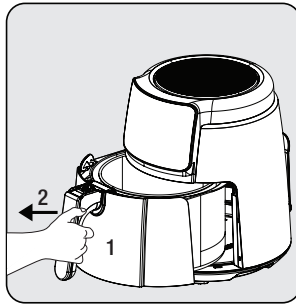

Grab the handle (4) firmly to release the removable cooking basket (5); then, take the drawer out of its housing.

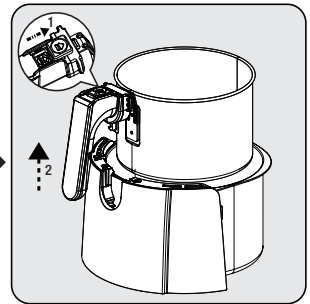

To release the basket from the drawer, place the drawer on a flat surface. Slide the protection cover (2), press the basket release button (3) and raise the basket from the drawer and remove it.



Clean the removable cooking basket (6) and the basket drawer (5) with warm soapy water and then, dry thoroughly outer surface of the appliance and the parts you just washed.

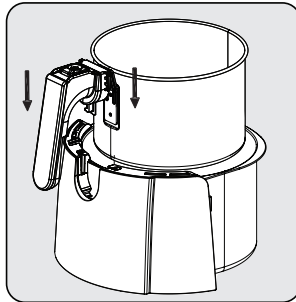

There are 2 notches on both sides of the handle. Seat the basket in its housing by aligning the tabs into the notches on the top of the basket drawer.

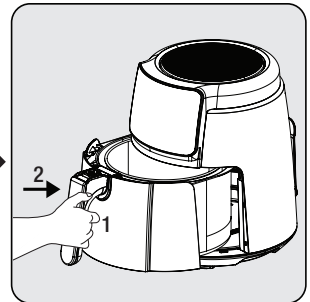

Attach the drawer to the appliance after cleaning all parts. Your appliance is ready for use.



- Set the appliance at the highest temperature for first use and operate it for 10 minutes without any food therein.
- Do not use the basket drawer (6) without the removable cooking basket (5) therein.

3 Operation

3.2 Control panel and led display:

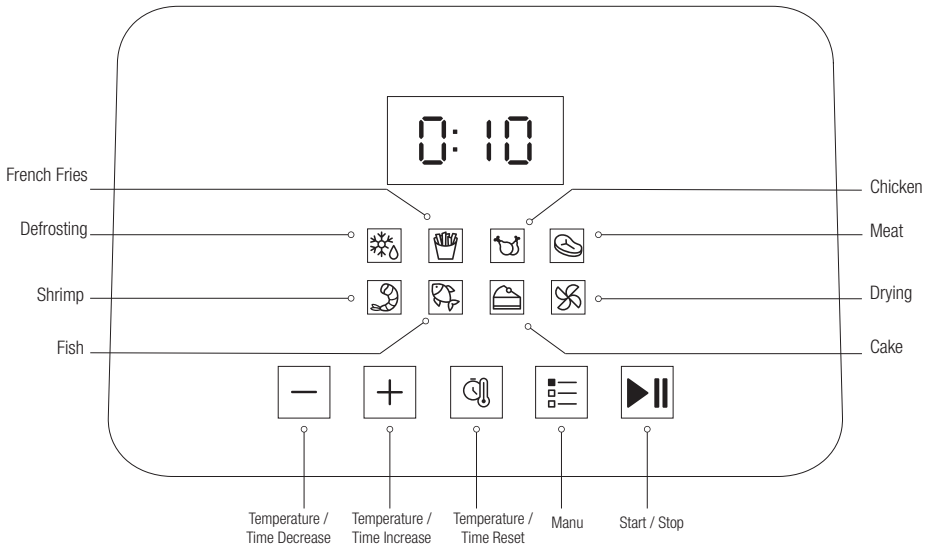

- When “**L (Low)**” is shown on the display, it means that the appliance is at low temperatures and not hot yet.
- When the pre-heating process is completed, “**ADD**” warning appears on the display and place ingredients in the cooking basket and put it back in the appliance.
- When “**H (High)**” appears on the display, it means that the cooking process is completed, and take the cooking basket out of the appliance.
- Display shuts down, when the cooking basket is taken out of the appliance. Appliance resumes, when the cooking basket is put back.
- Press “Menu [☰]” symbol until finding the desired program to select a program. When the desired program is found, the light of the program will blink, press “Start [▶]” symbol to start the program.

3 Operation

3.3 Warnings before first use

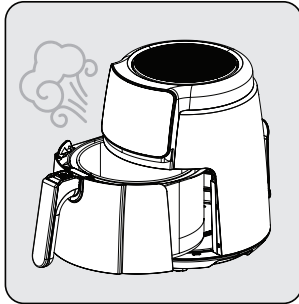

While the appliance is operating and when the removable cooking basket (5) is pulled back, hot gases will be emitted from its air outlet (7) and the upper portion of the basket. Therefore, be careful to avoid burns resulting from highly hot gases.

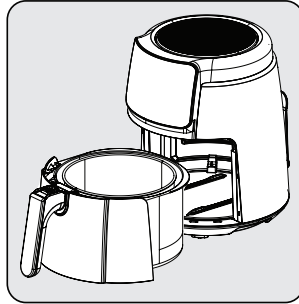

While using the cooking basket (5) and basket drawer (6) at higher temperatures, be careful not to make a direct contact with them.

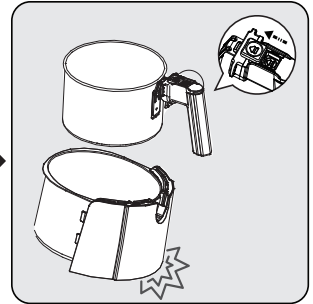



Press the basket release button (3), only when the basket is placed on a horizontal table. Pressing the basket release button (3) with an improper placement causes the basket drawer (6) to fall down.

3.4 Operation

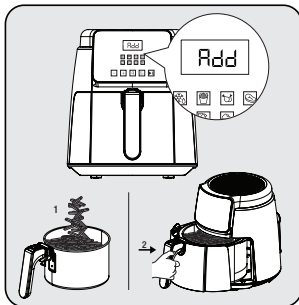
3.4.1 Temperature and time setting



Press  symbol to set the temperature and time. Afterwards, press  symbol to set the necessary temperature and time. Press  symbol to start. When the temperature set is reached up, the warning "ADD" will appear on the display and take the cooking basket (5) out and place ingredients in the basket and then put it back in the appliance.



When completing half of the set time of the program, the appliance beeps three times, the basket drawer (6) may be removed at this point and you can flip food by means of a tool (tongs etc.).

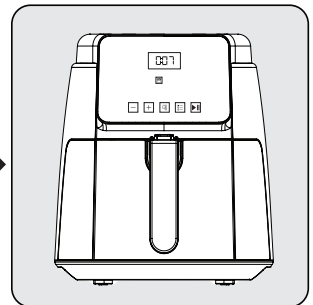

The appliance has a 12 minutes of shut-down memory and next stage of the heating process proceeds, when the basket drawer (6) is pushed back in the appliance. Afterwards, the display shows the remaining time.

3 Operation



- Silicone in the cooking basket is resistant to high temperatures and produced from a material that does not cause any harm, when used along with food. It fundamentally prevents the basket coating from being scratched. Therefore, be sure that it is not removed while cooking food.
- Be aware of hot steam that may be outlet while pulling the basket drawer (6) out and do not touch with your bare hands, because it is highly hot.
- Use an auxiliary tool (tongs etc.) that would cause no damage on the interior surface of the appliance to take out the cooked foods.

3.4.2 Program selection and start



When the cooking program is selected on menu, "Temperature/time" setting will be automatically performed. Cooking temperature and time can be optionally re-set by pressing "Temperature/Time Resetting" symbol.



If you would like to move on another program in the appliance, keep pressing "Start/Stop" symbol for 3 seconds. Afterwards, press "Menu" to select the desired program.

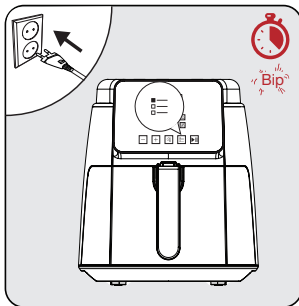

Press "Start/Stop" symbol, press "Menu" symbol repeatedly until finding the desired program to select a program. When the desired program is found, the light of the program will blink, press "Start" symbol to start the program.

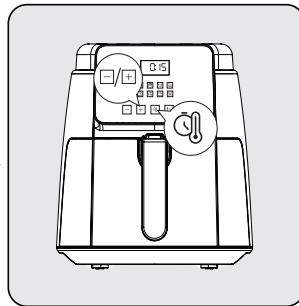

Press "Start/Stop" symbol to start pre-heating of the appliance. Display shows "ON" message.

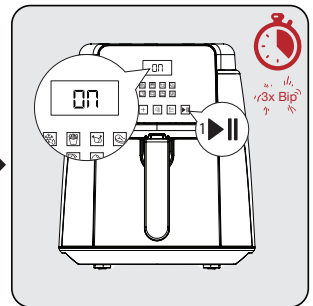

Appliance bleeps when the pre-heating is completed and the display shows "ADD".

3 Operation

3.5. Cooking

- Blend food with oil before placing it in the removable cooking basket (5).



Do not grab directly the basket drawer (6) and the removable cooking basket (5) while hot, but grab the handle.

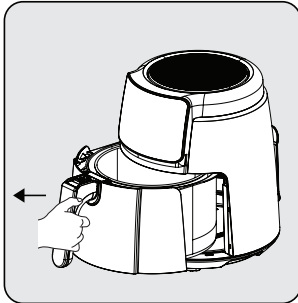

Grab firmly the handle of the removable cooking basket (5) to open up the basket drawer (6); then, take the drawer out of the appliance and position on a flat and clean surface.

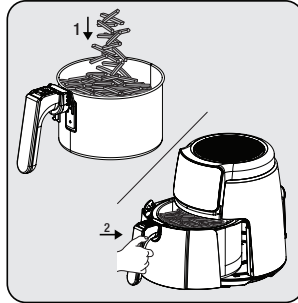

Place foods in the removable cooking basket (7). Then attach the basket to the appliance and make sure it fits completely.

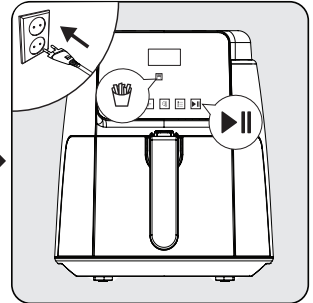

Plug your appliance in and select the desired cooking program. Then, start the cooking process.

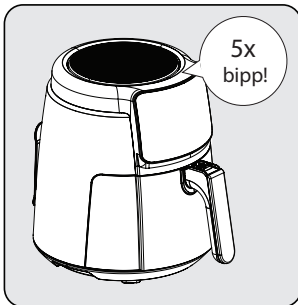

Warning sound will be heard when the set time is up and your appliance turns off automatically. Display shows "H (High)" message, when the cooking program is completed. This expression indicates that the food program is finished.

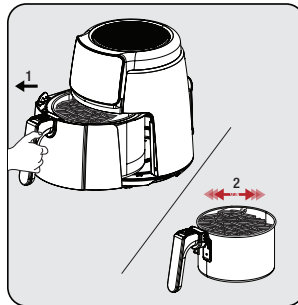

Take the removable cooking basket (5) out and check the food, whether it is fried or frozen or not. If it requires additional cooking time, you can prolong the cooking time a little bit more.

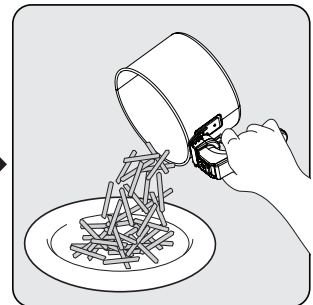

After the process is completed, pour the ingredients in the basket into a bowl or plate. Since the hot or dribbling oil may be accumulated in the lower portion of the removable cooking basket (5), do not forget to take the basket with ingredients out of the basket drawer before serving the food.

3 Operation



To ensure that the cooking/frying process is uniform, remove and shake the basket drawer carefully and check it, if necessary. If necessary, adjust the temperature.



When shaking food, make sure the basket is in the locked position. Do not press the basket release button (3) while stirring ingredients in the removable cooking basket (5).

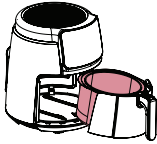

Avoid contact of the cooking basket with the outer surface of the appliance, since surface of the cooking basket (5) will be hot during and after cooking.



- Let foods rest for 5 to 10 seconds before taking them out of the removable cooking basket (5).
- Use tongs to take large or soft foods out of the basket not to cause any damage on the interior surface of the appliance.
- When a batch of food is ready, the product is instantly ready for another batch.
- Perform the preparations after taking the removable cooking basket (5) out of the appliance, if necessary. Place the removable cooking basket (5) on a table mat after taking it out of the appliance.











Note that the appliance may be very hot during the removal.

4

Cooking time

The table below gives an overview of cooking times for different foods. Cooking time varies based on thickness and texture of foods. Consider the recommended time and amounts as approximate values.

Perform a pre-heating process until the appliance reaches up to the recommended temperature specified in the table before cooking process to achieve successful results.

PROGRAM	SYMBOL	TEMPERATURE	TIME (MIN)
DEFROSTING		80 °C	7-10
FRENCH FRIES		180 °C	14-16
CHICKEN		180 °C	14-16
MEAT		200 °C	8-12
SHRIMPS		180 °C	8-12
FISH		180 °C	12-15
CAKE		170 °C	9-11
DRYING		70 °C	240-300

5 Cleaning and maintenance

5.1 Cleaning

i Never use gasoline, solvent, abrasive cleaners, metal objects or hard brushes to clean the appliance.

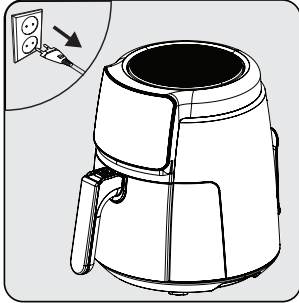

Turn the appliance off and unplug it.

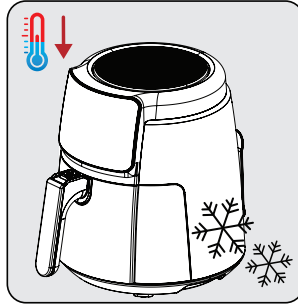

Wait for the appliance to completely cool down.

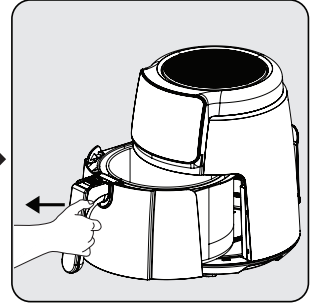

Take the removable cooking basket (5) out of the drawer.

i Take the removable cooking basket (5) and basket drawer (6) to cool your appliance down faster.

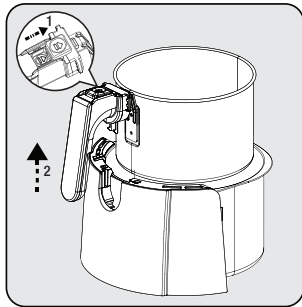

Press the basket release button (3) and raise and pull up the handle (4) upwards and take the removable cooking basket (5) out.



Clean the removable cooking basket (5) and basket drawer (6) with warm soapy water and afterwards, dry thoroughly.

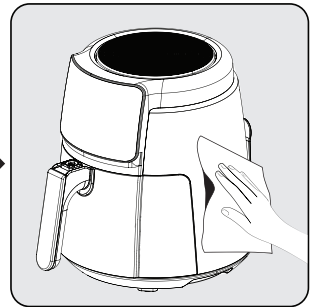

Use a damp cloth to clean the outer surface of the appliance. Dry the outside of the appliance completely.

i Keep the base and drawer of the removable (6) cooking basket (5) always clean to avoid foreign substance accumulation.

5 Cleaning and maintenance

5.2 Storage

- If you do not intend to use the device for a long time, store it carefully.
- Unplug the appliance and allow it to cool before storing it.
- Store the appliance in a cool dry place.
- Store the appliance and its cord out of the reach of children.

5.3 Transportation and shipping

- During transportation and shipping, carry the appliance with its original packaging. The packaging of the appliance will protect the appliance against physical damage.
- Do not put heavy objects on the appliance or its package. The appliance may get damaged.
- If the appliance is dropped, the appliance may not operate or permanent damage may occur.

6 Troubleshooting

	Problem	Root Cause	Solution
1	Appliance inoperative	Power cut-off	Check the power supply and make sure that the power is back on.
		No power in the power socket or poor contact	
		Mismatch of the power supply voltage with the nominal voltage of appliance	
2	Food undercooked/over-cooked	Inappropriate cooking time	Combine recipes and your personal experience to determine proper cooking and timing
3	Smoke on the first use	Rust-preventive oil remaining on the heater of appliance	Set the temperature at maximum and perform a pre-heating for 10-15 minutes to remove rust-preventive oil on the heat of appliance
4	Unidentifiable scent	Foreign object on cooking basket, basket drawer and heater	Clean foreign object
5	E1	NTC short circuit, digital display error code E1	Send it to authorised service for repair
6	E2	NTC short circuit, digital display error code E2	
7	L	Interior chamber at low temperature	No effect on normal operation
8	H	Interior chamber at high temperature	
Contact our authorised service for repair, in case the problem cannot be solved after performing the above-mentioned supervision.			

Bitte lesen Sie zuerst dieses Benutzerhandbuch!

Sehr geehrter Kunde,

Vielen Dank, dass Sie sich für ein BEKO-Produkt entschieden haben. Wir möchten, dass Sie mit diesem qualitativ hochwertigen Produkt, das nach dem neuesten Stand der Technik hergestellt wurde, die optimale Effizienz erreichen. Bitte stellen Sie sicher, dass Sie diesen Leitfaden und die ergänzende Dokumentation vor der Verwendung vollständig gelesen und verstanden haben, und bewahren Sie ihn als Referenz auf. Legen Sie diesen Leitfaden dem Gerät bei, wenn Sie es an eine andere Person weitergeben. Beachten Sie alle hierin enthaltenen Warnungen und Informationen und befolgen Sie die Anweisungen.

Symbole und ihre Bedeutungen

Diese Symbole werden in diesem Leitfaden durchgängig verwendet:



Wichtige Informationen und Empfehlungen zum Gebrauch des Geräts.



WARNUNG: Warnhinweise zu Personen- oder Sachschäden.



Geeignet für den Kontakt mit Lebensmitteln.



Tauchen Sie das Gerät, das Netzkabel oder den Netzstecker niemals in Wasser oder andere Flüssigkeiten.



Schutzart gegen Stromschlag



**RECYCELTES UND
RECYCELBARES PAPIER**

Dieser Abschnitt enthält Sicherheitshinweise zur Vermeidung von Gefahren, die zu Verletzungen oder Sachschäden führen können.

Jede Garantie erlischt, wenn diese Anweisungen nicht befolgt werden.

1.1 Allgemeine Sicherheit

- Dieses Gerät entspricht den internationalen Sicherheitsstandards.
- Dieses Gerät ist nur für den Hausgebrauch und die Lebensmittelzubereitung bestimmt, es ist nicht für den professionellen Gebrauch geeignet.
- Dieses Gerät kann nicht von Kindern im Alter von 0-8 Jahren verwendet werden. Das Gerät darf nur von Kindern ab 8 Jahren benutzt werden, vorausgesetzt, dass sie unter ständiger Aufsicht stehen. Dieses Gerät kann von Personen mit eingeschränkten physischen, auditiven oder mentalen Fähigkeiten oder mit mangelnder Erfahrung und Kenntnissen verwendet werden, wenn sie unter Aufsicht oder mit Informationen über die sichere Verwendung und die

Gefahren, die sich daraus ergeben, versorgt werden.

- Dieses Gerät ist ausschließlich zur Verwendung in einem Haushalt und vergleichbaren Einrichtungen gedacht, darunter:
 - Personalküchenbereiche in Geschäften, Büros und anderen Arbeitsumgebungen,
 - in landwirtschaftlichen Betrieben und für den Gebrauch von Gästen in Hotels, Motels und anderen wohnungsähnlichen Umgebungen,
 - kleineren Pensionen oder vergleichbaren Einrichtungen
- Reinigung und Wartung durch den Benutzer sollten nicht von Kindern durchgeführt werden, es sei denn, sie stehen unter der Aufsicht von Erwachsenen.
- Bewahren Sie das Produkt und das Produktkabel außerhalb der Reichweite von Kindern unter 8 Jahren auf.
- Positionieren Sie die Griffe der Küchengeräte (falls vorhanden) so, dass keine heißen Flüssigkeiten verschüttet werden, und legen Sie sie sicher ab.

- Vergewissern Sie sich, dass die auf dem Gerät angegebene Spannung mit der Netzspannung in Ihrem Haus übereinstimmt.
- Verwenden Sie das Gerät in einem Erdungsstecker.
- Verwenden Sie das Gerät nicht mit einem Verlängerungskabel.
- Stellen Sie Ihr Gerät nicht auf oder in die Nähe von Wärmequellen wie Öfen und Herde.
- Um eine Beschädigung des Netzkabels zu vermeiden, verhindern Sie, dass es eingeklemmt, gequetscht oder an scharfen Kanten gerieben wird.
- Ziehen Sie den Netzstecker des Geräts nicht durch Ziehen am Kabel aus.
- Tauchen Sie das Gerät, oder sein Stromkabel nicht im Wasser für Reinigung, ein.
- Lassen Sie das Gerät nicht unbeaufsichtigt, während es eingesteckt ist.
- Zerlegen Sie das Gerät nicht.
- Verwenden Sie nur Originalteile oder Teile empfohlen von der Hersteller.
- Ziehen Sie vor der Reinigung den Netzstecker und trocknen Sie alle Teile nach der Reinigung vollständig ab.
- Reinigen Sie das Gerät gemäß den Anweisungen im Abschnitt Reinigung und Wartung.
- Legen Sie keine großen Stücke von Lebensmitteln in das Gerät, da dies zu einem Brand führen kann.
- Berühren Sie den Stecker des Geräts nicht, solange Ihre Hände feucht oder nass sind.
- Verwenden Sie das Gerät nicht in feuchten Umgebungen.
- Bewegen Sie das Gerät nicht, wenn es in Betrieb ist und das Öl im Inneren heiß ist.
- Verwenden Sie das Gerät nicht in oder in der Nähe von explosiven oder entflammaren Umgebungen und Substanzen.
- Um die Gefahr von Verbrennungen zu vermeiden, berühren Sie keine heißen Oberflächen.
- Lassen Sie das Gerät an einem sicheren Ort außerhalb der Reichweite von Kindern abkühlen.

len.

- Blockieren Sie die Lufteinlass- und Luftauslass Öffnungen nicht, während das Gerät in Betrieb ist.
- Beugen Sie sich nicht vor, während das Gerät in Betrieb ist. Während der Benutzung steigt heiße Luft aus dem Gerät auf!
- Das Gerät wird während des Gebrauchs heiß. Um die Gefahr von Verbrennungen zu vermeiden, berühren Sie keine heißen Oberflächen.
- Stellen Sie sicher, dass der Raum während der Benutzung ausreichend belüftet wird.
- Ziehen Sie im Falle eines Brandes den Netzstecker.
- Gießen Sie kein Wasser auf das Gerät, da dies die Gefahr eines Stromschlags birgt.
- Betreiben Sie das Gerät nicht mit einer externen Zeitschaltuhr oder einem separaten Fernbedienungssystem.
- Verwenden Sie mit dem Gerät nur Küchengeräte aus Metall

mit isolierten Griffen.

- Legen Sie keine Gegenstände auf das Gerät, während es in Betrieb oder heiß ist.
- Wenn Sie die Verpackung der Materialien behalten, lagern Sie diese aus dem Reichweite von Kindern.
- Wenn das Netzkabel beschädigt ist, muss es vom Hersteller, seinem Kundendienst oder einer ähnlich qualifizierten Person ersetzt werden, um Gefahren zu vermeiden.

Informationen zur Entsorgung

1.2 Ihre Pflichten als Endnutzer



Dieses Produkt erfüllt die Vorgaben der EU-WEEE-Direktive (2012/19/ EU). Das Produkt wurde mit einem Klassifizierungssymbol für elektrische und elektronische Altgeräte (WEEE) gekennzeichnet.

Dieses Elektro- bzw. Elektronikgerät ist mit einer durchgestrichenen Abfalltonne auf Rädern gekennzeichnet. Das Gerät darf deshalb nur getrennt vom unsortierten Siedlungsabfall gesammelt und zurückgenommen werden. Es darf somit nicht in den Hausmüll gegeben werden. Das Gerät kann z.B. bei einer kommunalen Sammelstelle oder ggf. bei einem Vertreiber (siehe unten zu deren Rücknahmepflichten in Deutschland) abgegeben werden.

Das gilt auch für alle Bauteile, Unterbaugruppen und Verbrauchsmaterialien des zu entsorgenden

Altgeräts.

Bevor das Altgerät entsorgt werden darf, müssen alle Altbatterien und Altakkumulatoren vom Altgerät getrennt werden, die nicht vom Altgerät umschlossen sind. Das gleiche gilt für Lampen, die zerstörungsfrei aus dem Altgerät entnommen werden können. Der Endnutzer ist zudem selbst dafür verantwortlich, personenbezogene Daten auf dem Altgerät zu löschen.

Die ordnungsgemäße Entsorgung gebrauchter Geräte trägt dazu bei, mögliche negative Folgen für die Umwelt und die menschliche Gesundheit zu vermeiden.

1.3 Hinweise zum Recycling



Helfen Sie mit, alle Materialien zu recyceln, die mit diesem Symbol gekennzeichnet sind. Entsorgen Sie solche Materialien, insbesondere

Verpackungen, nicht im Hausmüll, sondern über die bereitgestellten Recyclingbehälter oder die entsprechenden örtlichen Sammelsysteme.

Recyceln Sie zum Umwelt- und Gesundheitsschutz elektrische und elektronische Geräte.

1.4 Rücknahmepflichten der Vertreiber

Wer auf mindestens 400 m² Verkaufsfläche Elektro- und Elektronikgeräte vertreibt oder diese gewerblich an Endnutzer abgibt, ist verpflichtet, bei Abgabe eines neuen Gerätes, ein Altgerät des Endnutzers der gleichen Geräteart, das im Wesentlichen die gleichen Funktionen wie das neue Gerät erfüllt, am Ort der Abgabe oder in unmittelbarer Nähe, unentgeltlich zurückzunehmen. Das gilt auch für Vertreiber von Lebensmitteln mit einer Gesamtverkaufsfläche von mindestens 800 m², die mehrmals im Kalenderjahr oder dauerhaft Elektro- und Elektronikgeräte anbieten und auf dem Markt bereitstellen. Solche Vertreiber müssen zudem auf Verlangen des Endnutzers Altgeräte, die in keiner äußeren Abmessung größer als 25 cm sind, (kleine Elektrogeräte)

im Einzelhandelsgeschäft oder in unmittelbarer Nähe hierzu unentgeltlich zurückzunehmen; die Rücknahme darf in diesem Fall nicht an den Kauf eines Elektro- oder Elektronikgerätes verknüpft, kann aber auf drei Altgeräte pro Geräteart beschränkt werden.

Ort der Abgabe ist auch der private Haushalt, wenn das neue Elektro- oder Elektronikgerät dorthin geliefert wird; in diesem Fall ist die Abholung des Altgerätes für den Endnutzer kostenlos.

Die vorstehenden Pflichten gelten auch für den Vertrieb unter Verwendung von Fernkommunikationsmitteln, wenn die Vertreiber Lager- und Versandflächen für Elektro- und Elektronikgeräte bzw. Gesamtlager und Versandflächen für Lebensmittel beinhalten, die den oben genannten Verkaufsflächen entsprechen. Die unentgeltliche Abholung von Elektro- und Elektronikgeräten ist dann aber auf Wärmeüberträger (z.B. Kühlschrank), Bildschirme, Monitore und Geräte, die Bildschirme mit einer Oberfläche von mehr als 100 cm² enthalten und Geräte beschränkt, bei denen mindestens eine der äußeren Abmessungen mehr als 50 cm beträgt. Für alle übrigen Elektro- und Elektronikgeräte muss der Vertreiber geeignete Rückgabemöglichkeiten in zumutbarer Entfernung zum jeweiligen Endnutzer gewährleisten; das gilt auch für kleine Elektrogeräte (s.o.), die der Endnutzer zurückgeben möchte, ohne ein neues Gerät zu erwerben.

1.5 Einhaltung von RoHS-Vorgaben:

Das von Ihnen erworbene Produkt erfüllt die Vorgaben der EU-RoHS Richtlinie (2011/65/EU). Es enthält keine in der Richtlinie angegebenen gefährlichen und unzulässigen Materialien.

2 Ihre Heißluftfritteuse

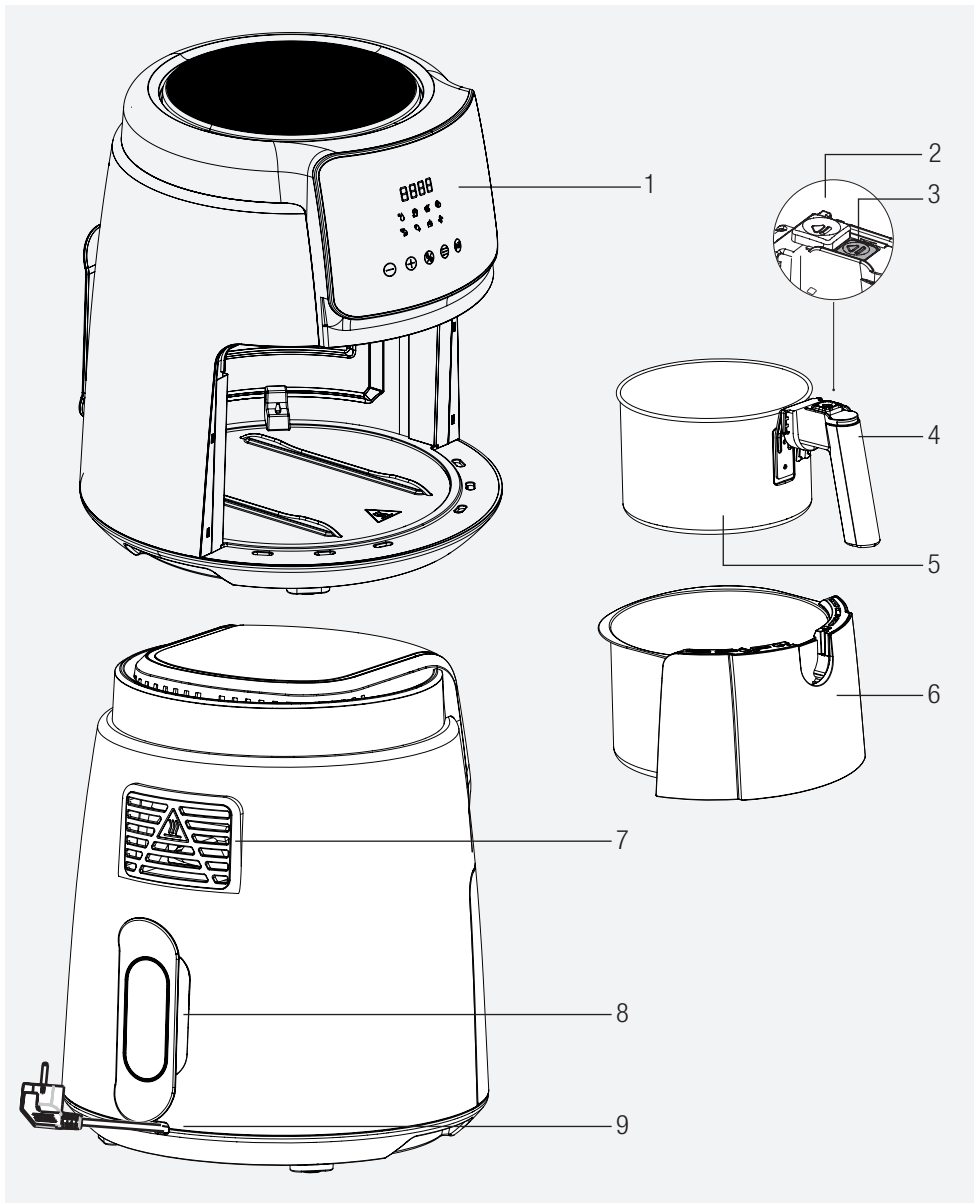

Die auf dem Gerät angebrachten Zeichen und die in den mitgelieferten Unterlagen angegebenen Werte wurden unter Laborbedingungen in Übereinstimmung mit den entsprechenden Normen ermittelt. Die Werte können je nach Verwendung des Geräts und den Umgebungsbedingungen variieren. Die Leistungswerte wurden mit einer Spannung von 230 V getestet.

1. Digitales Bedienfeld
2. Schutzabdeckung
3. Korb Freigabeknopf
4. Griff
5. Garkorb abnehmen
6. Korb-Schublade
7. Luftauslass
8. Schlitz für die Kabelumwicklung
9. Netzkabel

Technische Daten

Stromversorgung	220-240V~, 50-60Hz
Leistungsaufnahme	1500 W

3 Vorgesehene Verwendung

- Dieses Gerät ist für den Hausgebrauch bestimmt und nicht für den professionellen Einsatz geeignet.
- Wenn Sie das Gerät zum ersten Mal benutzen, kann es zu einer gewissen Rauchentwicklung kommen. Das ist normal.

3.1 Vorbereiten des Geräts für den Gebrauch

- Verwenden Sie das Gerät in aufrechter Position auf einer stabilen, flachen, sauberen, trockenen und rutschfesten Oberfläche.

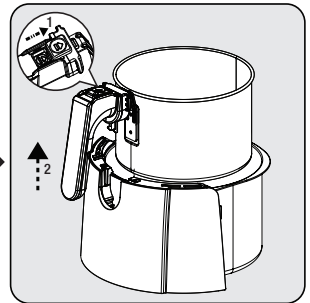
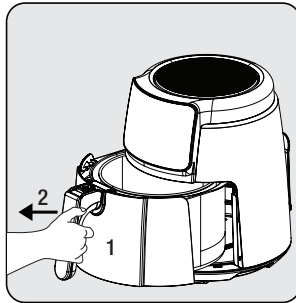
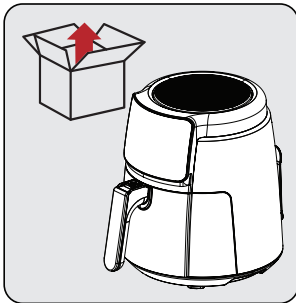

Bevor Sie das Gerät zum ersten Mal benutzen, entfernen Sie das Verpackungsmaterial und stellen Sie das Gerät an einem flachen und sauberen Ort auf.

Fassen Sie den Griff (4) fest an, um den herausnehmbaren Garkorb (5) zu lösen; nehmen Sie dann die Schublade aus ihrem Gehäuse.

Um den Korb aus der Schublade zu lösen, stellen Sie die Schublade auf eine flache Oberfläche. Schieben Sie die Schutzabdeckung (2), drücken Sie die Korbbtriegelungstaste (3), heben Sie den Korb aus der Schublade und nehmen Sie ihn heraus.



Reinigen Sie den herausnehmbaren Garkorb (6) und die Korbschublade (5) mit warmer Seifenlauge und trocknen Sie anschließend die Außenflächen des Geräts und die soeben gewaschenen Teile gründlich ab.

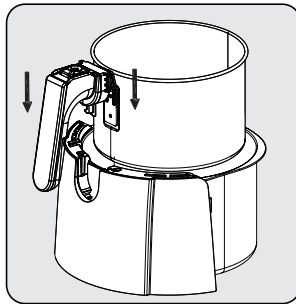

Es gibt 2 Kerben auf beiden Seiten des Griffs. Setzen Sie den Korb in sein Gehäuse ein, indem Sie die Laschen in die Kerben an der Oberseite der Korbschublade einrasten lassen.

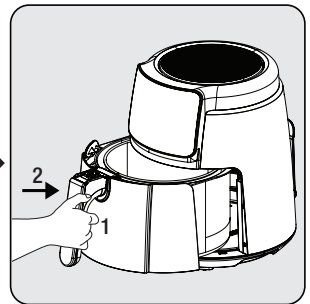

Befestigen Sie die Schublade am Gerät, nachdem Sie alle Teile gereinigt haben. Ihr Gerät ist einsatzbereit.



3 Betrieb

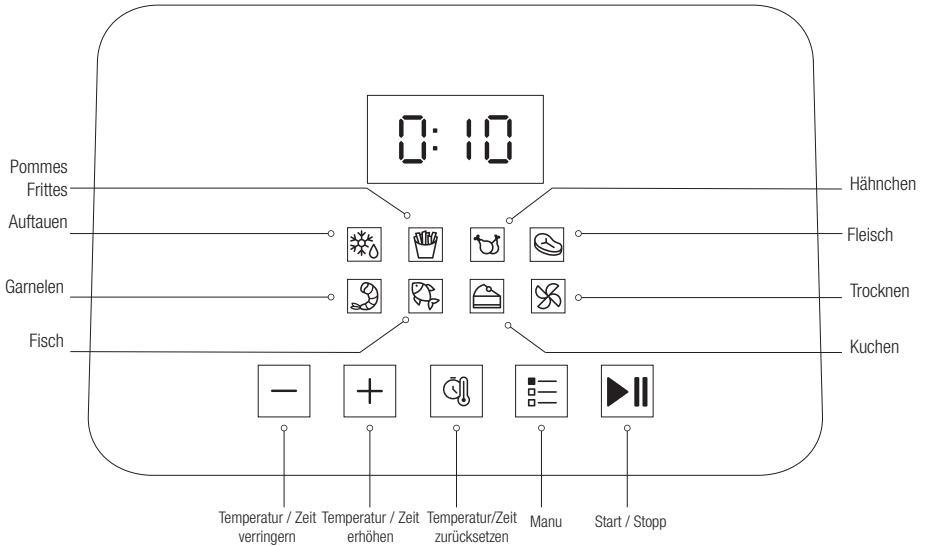

- Stellen Sie das Gerät bei der ersten Inbetriebnahme auf die höchste Temperatur ein und lassen Sie es 10 Minuten lang laufen, ohne dass sich Lebensmittel darin befinden.
- Verwenden Sie die Korbschublade (6) nicht ohne den herausnehmbaren Garkorb (5) darin.

3.2 Bedienfeld und LED-Anzeige:



- Wenn „L (Low)“ auf dem Display angezeigt wird, bedeutet dies, dass das Gerät auf niedriger Temperatur und noch nicht heiß ist.
- Wenn der Vorheizvorgang abgeschlossen ist, erscheint auf dem Display die Warnung „ADD“, geben Sie die Zutaten in den Garkorb und stellen Sie ihn wieder in das Gerät.
- Wenn „H (High)“ auf dem Display erscheint, bedeutet dies, dass der Garvorgang abgeschlossen ist, und nehmen Sie den Garkorb aus dem Gerät.
- Die Anzeige schaltet sich aus, wenn der Garkorb aus dem Gerät genommen wird. Das Gerät schaltet sich wieder ein, wenn der Garkorb wieder eingesetzt wird.
- Drücken Sie das Symbol  „Menü“, bis Sie das gewünschte Programm gefunden haben, um ein Programm auszuwählen. Wenn das gewünschte Programm gefunden wurde, blinkt die Lampe des Programms, drücken Sie das Symbol  „Start“, um das Programm zu starten.

3 Betrieb

3.3 Warnungen vor dem ersten Gebrauch

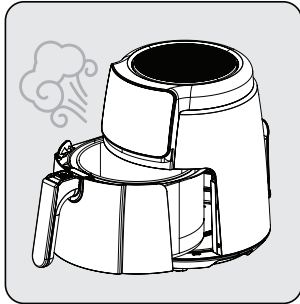

Wenn das Gerät in Betrieb ist und der herausnehmbare Garkorb (5) herausgezogen wird, strömen heiße Gase aus dem Luftauslass (7) und dem oberen Teil des Korbs. Seien Sie daher vorsichtig, um Verbrennungen durch heiße Gase zu vermeiden.

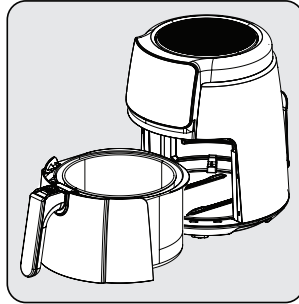

Wenn Sie den Garkorb (5) und die Korbschublade (6) bei höheren Temperaturen verwenden, achten Sie darauf, dass Sie sie nicht direkt berühren.

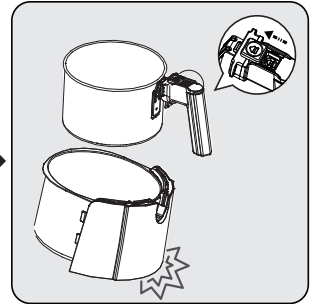



Drücken Sie die Korbentriegelungstaste (3) nur, wenn der Korb auf einem horizontalen Tisch steht. Wenn Sie die Korbentriegelungstaste (3) in einer falschen Position drücken, kann die Korbschublade (6) herunterfallen.

3.4 Bedienung

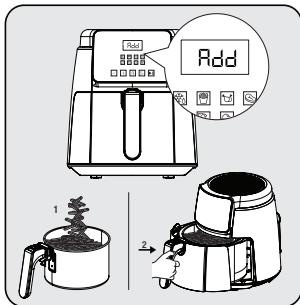
3.4.1 Temperatur- und Zeiteinstellung



Drücken Sie das Symbol , um die Temperatur und die Zeit einzustellen. Drücken Sie anschließend das Symbol , um die gewünschte Temperatur und Zeit einzustellen. Drücken Sie das Symbol  zum Starten.

Wenn die eingestellte Temperatur erreicht ist, erscheint die Warnung "ADD" auf dem Display. Nehmen Sie den Garkorb (5) heraus, legen Sie die Zutaten in den Korb und setzen Sie ihn dann wieder in das Gerät ein.



Nach der Hälfte der eingestellten Programmdauer ertönt ein dreimaliger Signalton, dann kann die Korbschublade (6) entnommen und das Gargut mit einem Werkzeug (Zange usw.) gewendet werden.

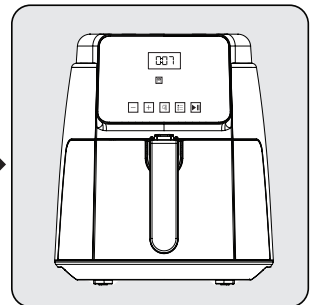

Das Gerät verfügt über einen 12-minütigen Abschaltspeicher und die nächste Stufe des Aufheizvorgangs wird eingeleitet, wenn die Korbschublade (6) wieder in das Gerät geschoben wird. Danach zeigt das Display die verbleibende Zeit an.

3 Betrieb



- Silikon im Garkorb ist hochtemperaturbeständig und wird aus einem Material hergestellt, das bei der Verwendung mit Lebensmitteln keinen Schaden anrichtet. Es verhindert grundsätzlich, dass die Korbbeschichtung zerkratzt wird. Achten Sie daher darauf, dass es beim Garen von Speisen nicht entfernt wird.
- Achten Sie auf den heißen Dampf, der beim Herausziehen der Korbschublade (6) austreten kann, und berühren Sie sie nicht mit bloßen Händen, da sie sehr heiß ist.
- Verwenden Sie zum Herausnehmen der gegarten Speisen ein Hilfsmittel (Zange usw.), das keine Schäden an der Innenfläche des Geräts verursacht.

3.4.2 Programmwahl und Start







Wenn das Garprogramm im Menü ausgewählt wird, wird die Einstellung "Temperatur/Zeit" automatisch vorgenommen. Die Gartemperatur und die Garzeit können durch Drücken des Symbols „Temperatur/Zeit zurücksetzen“ optional neu eingestellt werden.

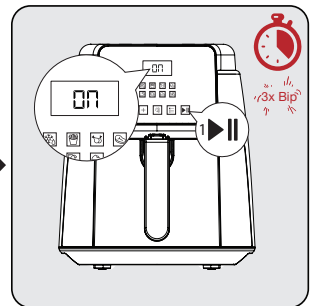
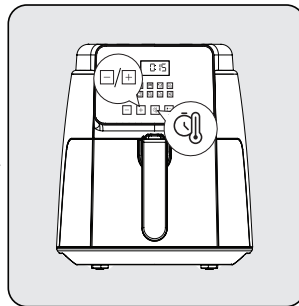
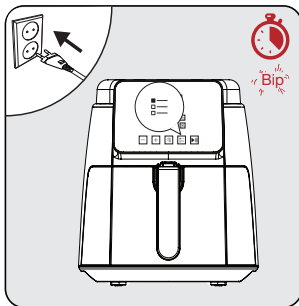

WARNUNG: Wenn Sie zu einem anderen Programm im Gerät wechseln möchten, halten Sie das Symbol  „Start/Stop“ für 3 Sekunden gedrückt. Drücken Sie anschließend  „Menü“, um das gewünschte Programm auszuwählen.



Drücken Sie das Symbol  „Start/Stop“, drücken Sie das Symbol  „Menü“ so oft, bis Sie das gewünschte Programm gefunden haben, um ein Programm auszuwählen. Wenn das gewünschte Programm gefunden wurde, blinkt die Lampe des Programms, drücken Sie das Symbol  „Start“, um das Programm zu starten.

Drücken Sie das Symbol  „Start/Stop“, um das Vorheizen des Geräts zu starten. Auf dem Display erscheint die Meldung „ON“.

Das Gerät piept, wenn das Vorheizen beendet ist und das Display zeigt „ADD“ an.

3 Betrieb

3.5. Kochen

- Mischen Sie die Lebensmittel mit Öl, bevor Sie sie in den herausnehmbaren Garkorb (5) geben.



Fassen Sie die Korbschublade (6) und den herausnehmbaren Garkorb (5) im heißen Zustand nicht direkt an, sondern am Griff.

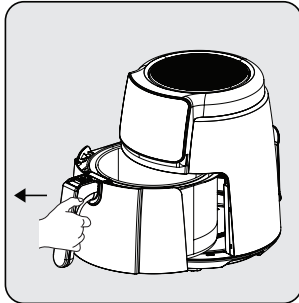

Fassen Sie den Griff des herausnehmbaren Garkorbs (5) fest an, um die Korbschublade (6) zu öffnen; nehmen Sie dann die Schublade aus dem Gerät und stellen Sie sie auf eine ebene und saubere Fläche.

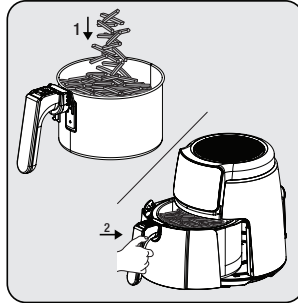

Legen Sie die Lebensmittel in den herausnehmbaren Garkorb (7). Bringen Sie dann den Korb am Gerät an und stellen Sie sicher, dass er vollständig passt.

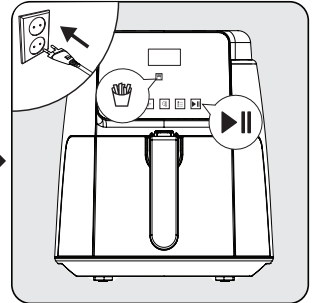

Schließen Sie Ihr Gerät an und wählen Sie das gewünschte Garprogramm. Dann starten Sie den Garvorgang.

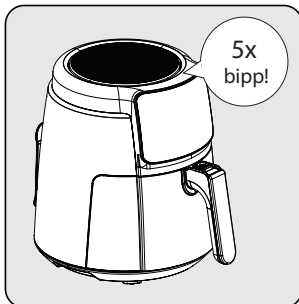

Wenn die eingestellte Zeit abgelaufen ist, ertönt ein Warnton und das Gerät schaltet sich automatisch aus. Auf dem Display erscheint die Meldung „H (High)“, wenn das Garprogramm beendet ist. Dieser Ausdruck zeigt an, dass das Speiseprogramm beendet ist.

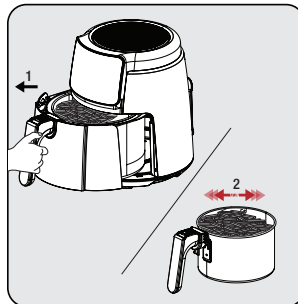

Nehmen Sie den herausnehmbaren Garkorb (5) heraus und prüfen Sie, ob das Gargut gebraten oder gefroren ist oder nicht. Wenn es eine zusätzliche Garzeit benötigt, können Sie die Garzeit etwas verlängern.

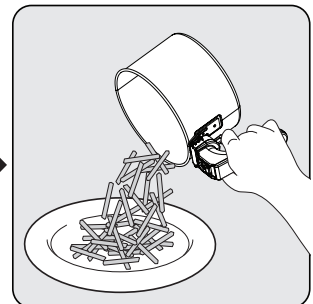

Nachdem der Prozess abgeschlossen ist, gießen Sie die Zutaten im Korb in eine Schüssel oder einen Teller. Da sich das heiße oder tropfende Öl im unteren Teil des herausnehmbaren Garkorbs (5) ansammeln kann, vergessen Sie nicht, den Korb mit den Zutaten vor dem Servieren der Speisen aus der Korbschublade zu nehmen.

3 Betrieb



Um sicherzustellen, dass der Gar-/Bratvorgang gleichmäßig verläuft, nehmen Sie die Korbschublade heraus, schütteln Sie sie vorsichtig und überprüfen Sie sie gegebenenfalls. Falls erforderlich, passen Sie die Temperatur an.



Stellen Sie beim Schütteln von Lebensmitteln sicher, dass sich der Korb in der Verriegelungsposition befindet. Drücken Sie die Korbverriegelungstaste (3) nicht, während Sie die Zutaten im herausnehmbaren Garkorb (5) umrühren.

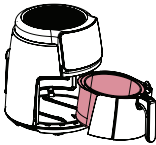

Vermeiden Sie den Kontakt des Garkorbs mit der Außenfläche des Geräts, da die Oberfläche des Garkorbs (5) während und nach dem Garen heiß ist.



- Lassen Sie die Speisen 5 bis 10 Sekunden ruhen, bevor Sie sie aus dem herausnehmbaren Garkorb (5) nehmen.
- Verwenden Sie eine Zange, um große oder weiche Lebensmittel aus dem Korb zu nehmen, um die Innenfläche des Geräts nicht zu beschädigen.
- Wenn eine Charge von Lebensmitteln fertig ist, ist das Produkt sofort für eine weitere Charge bereit.
- Führen Sie die Vorbereitungen durch, nachdem Sie den herausnehmbaren Garkorb (5) aus dem Gerät genommen haben, falls erforderlich. Legen Sie den herausnehmbaren Garkorb (5) auf einen Untersetzer, nachdem Sie ihn aus dem Gerät genommen haben.











Beachten Sie, dass das Gerät bei der Entnahme sehr heiß sein kann.

4 Kochzeit

Die folgende Tabelle gibt einen Überblick über die Garzeiten für verschiedene Lebensmittel. Die Garzeit variiert je nach Dicke und Beschaffenheit der Lebensmittel. Betrachten Sie die empfohlenen Zeiten und Mengen als ungefähre Werte.

Führen Sie vor dem Garen einen Vorheizvorgang durch, bis das Gerät die in der Tabelle angegebene empfohlene Temperatur erreicht hat, um erfolgreiche Ergebnisse zu erzielen.

PROGRAMM	SYMBOL	TEMPERATUR	ZEIT (MIN)
AUFTAUEN		80 °C	7-10
POMMES FRITTES		180 °C	14-16
HÄHNCHEN		180 °C	14-16
FLEISCH		200 °C	8-12
GARNELEN		180 °C	8-12
FISCH		180 °C	12-15
KUCHEN		170 °C	9-11
TROCKNEN		70 °C	240-300

5 Reinigung und Wartung

5.1 Reinigung

i Verwenden Sie zur Reinigung des Geräts niemals Benzin, Lösungsmittel, Scheuermittel, Metallgegenstände oder harte Bürsten.

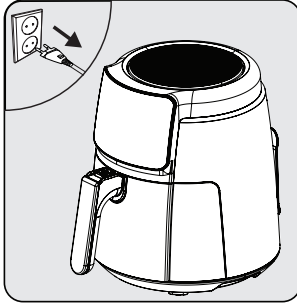

Schalten Sie das Gerät aus und ziehen Sie den Netzstecker.

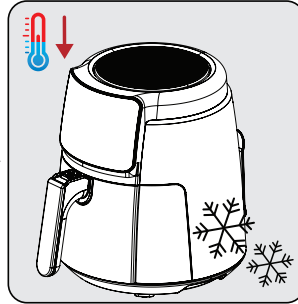

Warten Sie, bis das Gerät vollständig abgekühlt ist.

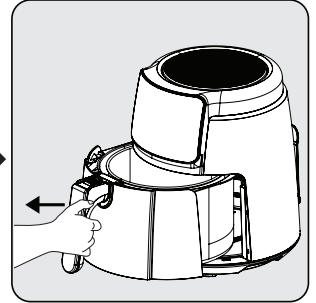

Nehmen Sie den herausnehmbaren Garkorb (5) aus der Schublade.

i Nehmen Sie den herausnehmbaren Garkorb (5) und die Korbschublade (6), um Ihr Gerät schneller abzukühlen.

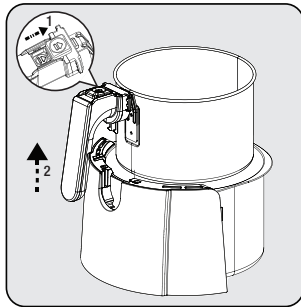

Drücken Sie die Korbriegelungstaste (3), heben Sie den Griff (4) an, ziehen Sie ihn nach oben und nehmen Sie den herausnehmbaren Garkorb (5) heraus.



Reinigen Sie den herausnehmbaren Garkorb (5) und die Korbschublade (6) mit warmer Seifenlauge und trocknen Sie sie anschließend gründlich ab.

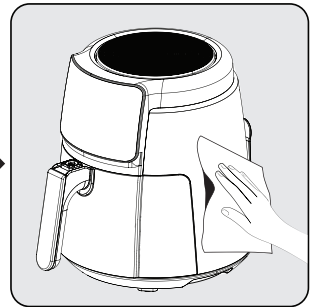

Reinigen Sie die Außenfläche des Geräts mit einem feuchten Tuch. Trocknen Sie die Außenseite des Geräts vollständig ab.

i Halten Sie den Boden und die Schublade des herausnehmbaren (6) Garkorbs (5) stets sauber, um die Ansammlung von Fremdkörpern zu vermeiden.

5.2 Lagerung

- Wenn Sie beabsichtigen, das Gerät für längere Zeit nicht zu benutzen, bewahren Sie es sorgfältig auf.
- Ziehen Sie den Netzstecker und lassen Sie das Gerät abkühlen, bevor Sie es lagern.
- Bewahren Sie das Gerät an einem kühlen, trockenen Ort auf.
- Bewahren Sie das Gerät und sein Kabel außerhalb der Reichweite von Kindern auf.

5.3 Transport und Versand

- Tragen Sie das Gerät bei Transport und Versand in der Originalverpackung. Die Verpackung des Geräts schützt das Gerät vor physischen Schäden.
- Legen Sie keine schweren Gegenstände auf das Gerät oder seine Verpackung. Das Gerät kann beschädigt werden.
- Wenn das Gerät fallen gelassen wird, kann es sein, dass das Gerät nicht funktioniert oder dauerhafte Schäden auftreten.

6 Problembehandlung

	Problem	Ursache	Lösung
1	Gerät nicht funktionsfähig	Einschalten / Ausschalten	Überprüfen Sie die Stromversorgung und vergewissern Sie sich, dass der Strom wieder eingeschaltet ist.
		Kein Strom in der Steckdose oder schlechter Kontakt	
		Die Spannung der Stromversorgung stimmt nicht mit der Nennspannung des Geräts überein	
2	Nicht ausreichend gekochte/überkochte Lebensmittel	Ungeeignete Garzeit	Kombinieren Sie Rezepte und Ihre persönliche Erfahrung, um die richtige Garzeit und den richtigen Zeitpunkt zu bestimmen.
3	Rauch bei der ersten Verwendung	Rostschutzölrreste auf der Heizung des Geräts	Stellen Sie die Temperatur auf Maximum und führen Sie ein Vorheizen von 10-15 Minuten durch, um Rostschutzöl auf dem Gerät zu entfernen.
4	Nicht identifizierbarer Geruch	Fremdkörper auf Garkorb, Korbschublade und Heizung	Fremdkörper reinigen
5	E1	NTC-Kurzschluss, Digitalanzeige Fehlercode E1	Zur Reparatur zum autorisierten Service schicken
6	E2	NTC-Kurzschluss, Digitalanzeige Fehlercode E2	
7	L	Innenraum bei niedriger Temperatur	Keine Auswirkung auf den normalen Betrieb
8	H	Innenraum bei hoher Temperatur	
Wenden Sie sich zur Reparatur an unseren autorisierten Kundendienst, falls das Problem nach Durchführung der oben genannten Kontrollen nicht gelöst werden kann.			

Sehr geehrte Kundin, sehr geehrter Kunde,

als Käufer eines Haushaltskleingerätes der Marke Beko stehen Ihnen die gesetzlichen Gewährleistungsrechte (Nachbesserung und Nacherfüllung) aus dem Kaufvertrag zu. Die Gewährleistung erfolgt für die Fehlerfreiheit bei Geräteübergabe entsprechend dem jeweiligen Stand der Technik. Über die Gewährleistung hinaus räumt Ihnen der Hersteller eine Garantie ein, diese schränkt die gesetzliche Gewährleistung – die für 24 Monate ab dem Kaufdatum gilt - nicht ein. Garantiert wird die Mängelbeseitigung durch Reparatur oder Austausch nach Wahl des Herstellers.

Sollte eine Störung an Ihrem Gerät auftreten, wenden Sie sich bitte an Ihren Fachhändler bzw. den Verkäufer. Dieser wird vor Ort das Gerät prüfen und den Kundenservice durchführen. Auch soweit Ansprüche aus der Herstellergarantie bestehen, werden diese nur durch den Verkäufer abgewickelt.

Die Garantiezeit beträgt 24 Monate ab Kaufdatum.

Bedingungen:

1. Ein maschinell erstellter Original-Kaufbeleg liegt vor.
2. Das Gerät ist nur mit Original-Zubehör und Original-Ersatzteilen betrieben worden.
3. Die in der Gebrauchsanweisung erwähnten Wartungs- und Reinigungsarbeiten sind entsprechend ausgeführt worden.
4. Das Gerät wurde nicht geöffnet/zerlegt.
5. Bauteile, die einem gebrauchsbedingtem Verschleiß unterliegen, fallen nicht unter die Garantie
6. Ausgewechselte Teile werden Eigentum des Herstellers.
7. Ausgeschlossen von der Garantie sind die Mängel, die durch unsachgemäße Installation, z.B. Nichtbeachtung der VDE-Vorschriften; unsachgemäße Aufstellung, z.B. Nichtbeachtung der Einbau- oder Installationsvorschriften; äußere Einwirkung, z.B. Transportschäden, Beschädigung durch Stoß oder Schlag, Schäden durch Witterungseinflüsse, unsachgemäße Bedienung oder Beanspruchung, z.B. Nichtbeachtung der Gebrauchsanweisungen verursacht wurden.
8. Eine gewerbliche oder gleichzustellende Nutzung, z.B. in Hotels, Pensionen, Gaststätten, Arztpraxen oder Gemeinschaftsanlagen, gilt als eine nicht bestimmungsgemäße Benutzung, die die Garantie ausschließt.
9. Die Mängelbeseitigung verlängert die ursprüngliche Garantiezeit nicht.
10. Schadenersatzansprüche, auch hinsichtlich Folgeschäden, sind, soweit sie nicht auf Vorsatz oder grober Fahrlässigkeit beruhen, ausgeschlossen.
11. Der Anspruch auf Garantieleistung steht nur dem Erstkäufer zu und erlischt bei Weiterverkauf des Produktes durch den Erstkunden.
12. Die Garantie gilt für neue Produkte und nicht für Produkte, die als Gebrauchtgeräte verkauft worden sind und nicht für B-Ware.
13. Die Garantie ist nicht übertragbar.

Diese Garantiezusage ist nur gültig innerhalb der Bundesrepublik Deutschland

Garantiebedingungen - Beko – Version Februar 2021

Veillez d'abord lire ce manuel !

Cher/Chère client(e),

Merci d'avoir choisi un produit Beko. Nous aimerions que vous obteniez une efficacité optimale de ce produit de haute qualité qui a été fabriqué avec une technologie de pointe. Veillez à lire et à comprendre entièrement ce guide et la documentation supplémentaire avant toute utilisation et conservez-les comme référence. Joignez ce guide au produit si vous le remettez à quelqu'un d'autre. Respectez tous les avertissements et informations contenus dans le présent document et suivez les instructions.

Symboles et leurs significations

Ces symboles sont utilisés tout au long de ce guide :



Informations et recommandations importantes concernant l'utilisation de l'appareil.



AVERTISSEMENT: Avertissements sur les dommages corporels ou matériels.



Convient pour le contact avec les aliments.



Ne plongez jamais l'appareil, le câble d'alimentation ou la fiche dans de l'eau ou dans tout autre liquide.



Indice de protection contre les chocs électriques



FR

Cet appareil
et ses accessoires
se recyclent

À DÉPOSER
EN MAGASIN



OU

À DÉPOSER
EN DÉCHÈTERIE



Points de collecte sur www.quefairedemesdechets.fr
Privilégiez la réparation ou le don de votre appareil !



FR

ÉLÉMENTS
PAPIER



PAPIER
RECYCLÉ ET
RECYCLABLE

Cette section contient des instructions de sécurité visant à prévenir les dangers qui peuvent entraîner des blessures ou des dommages matériels.

Toute garantie est nulle si ces instructions ne sont pas suivies.

1.1 Sécurité générale

- Cet appareil est conforme aux normes internationales de sécurité.
- Cet appareil est destiné à un usage domestique et à la préparation des aliments uniquement, il ne convient pas à un usage professionnel.
- Cet appareil ne peut pas être utilisé par des enfants âgés de 0 à 8 ans. L'appareil ne peut être utilisé que par des enfants âgés de 8 ans et plus, à condition qu'ils soient sous surveillance constante. Cet appareil peut être utilisé par des personnes dont les capacités physiques, auditives ou mentales sont limitées, ou qui manquent d'expérience et de connaissances, si elles bénéficient d'une supervision ou d'informations sur l'utilisation en toute sécurité et les dangers rencontrés.
- Cet appareil est conçu pour être utilisé dans les maisons et les endroits similaires tels que :
 - les espaces de cuisine dans les boutiques, bureaux et autres environnements de travail,
 - les maisons de campagne, les chambres d'hôtel, de motel et d'autres types de résidence,
 - les chambres ou les salles de petit-déjeuner
- Le nettoyage et l'entretien par les utilisateurs ne doivent pas être effectués par des enfants, sauf s'ils sont sous la surveillance d'adultes.
- Gardez le produit et le câble du produit hors de portée des enfants de moins de 8 ans.
- Positionnez les poignées des appareils de cuisson (s'il y en a) de manière à ce que les liquides chauds ne se répandent pas et placez-les de manière sûre.
- Assurez-vous que la tension indiquée sur l'appareil est la même que celle du réseau électrique de votre domicile.
- Utilisez l'appareil dans une prise de terre.
- N'utilisez pas l'appareil avec une

1 Instructions importantes en matière de sécurité et d'environnement

rallonge.

- Ne placez pas votre appareil sur ou près de sources de chaleur telles que les fours et les cuisinières.
- Pour éviter d'endommager le cordon d'alimentation, évitez qu'il soit pincé, serti ou frotté contre des arêtes vives.
- Ne débranchez pas l'appareil en tirant sur le cordon.
- N'immergez pas l'appareil ou son cordon d'alimentation dans l'eau.
- Ne laissez pas l'appareil sans surveillance lorsqu'il est branché.
- Ne démontez pas l'appareil.
- Utilisez uniquement les pièces d'origine ou celles recommandées par le fabricant.
- Débranchez l'appareil avant de le nettoyer et séchez complètement toutes les pièces après le nettoyage.
- Nettoyez l'appareil conformément aux instructions de la section Nettoyage et entretien.
- Ne mettez pas de gros morceaux d'aliments dans l'appareil car cela pourrait provoquer un incendie.
- Ne touchez pas la fiche de l'appareil lorsque vos mains sont humides ou mouillées.
- N'utilisez pas l'appareil dans des environnements humides.
- Ne déplacez pas l'appareil lorsqu'il est en service et que l'huile à l'intérieur est chaude.
- N'utilisez pas l'appareil dans ou à proximité d'environnements et de substances explosives ou inflammables.
- Pour éviter tout risque de brûlure, ne touchez pas les surfaces chaudes.
- Laissez l'appareil refroidir dans un endroit sûr, hors de portée des enfants.
- Ne bloquez pas les ouvertures d'entrée et de sortie d'air pendant que l'appareil fonctionne.
- Ne vous penchez pas au dessus de l'appareil pendant son utilisation.
- L'appareil devient chaud pendant son utilisation. Pour éviter tout risque de brûlure, ne touchez pas les surfaces chaudes.
- Veillez à ce que la pièce soit suffisamment ventilée pendant l'utilisation.
- En cas d'incendie, débranchez

1 Instructions importantes en matière de sécurité et d'environnement

l'appareil.

- Ne versez pas d'eau sur l'appareil, car cela pourrait provoquer un risque de choc électrique.
- Ne faites pas fonctionner l'appareil avec une minuterie externe ou un système de télécommande séparé.
- Utilisez uniquement des ustensiles de cuisine en métal avec des poignées isolées avec l'appareil.
- Ne posez rien sur l'appareil lorsqu'il est en marche ou chaud.
- Si vous conservez les matériaux d'emballage, gardez-les hors de portée des enfants.
- Si le cordon d'alimentation est endommagé, il doit être remplacé par le fabricant, son agent de service ou des personnes de qualification similaire pour éviter tout danger.

1.1 Conformité avec la directive DEEE et mise au rebut des déchets :

Ce produit est conforme à la directive DEEE (2012/19/UE) de l'Union européenne). Ce produit porte un symbole de classification pour la mise au rebut des équipements électriques et électroniques (DEEE).



Ce symbole indique que ce produit ne doit pas être jeté avec les déchets ménagers à la fin de sa vie utile. Les appareils usagés doivent être retournés au point de collecte officiel destiné au recyclage des appareils électriques et électroniques. Pour trouver ces systèmes de collecte, veuillez contacter les autorités locales ou le détaillant auprès duquel vous avez acheté le produit. Chaque ménage joue un rôle important dans la récupération et le recyclage des appareils ménagers usagés. L'élimination appropriée des appareils usagés aide à prévenir les conséquences négatives potentielles pour l'environnement et la santé humaine.

1.2 Conformité avec la directive LdSD :

L'appareil que vous avez acheté est conforme à la directive LdSD (2011/65/UE) de l'Union européenne. Il ne comporte pas les matériels dangereux et interdits mentionnés dans la directive.

1.3 Informations sur l'emballage



L'emballage du produit est constitué de matériaux recyclables, conformément à la législation nationale. Ne pas jeter les déchets d'emballage avec les déchets ménagers ou d'autres déchets, les déposer dans les zones de collecte des emballages spécifiées par les autorités locales.

1.4 Points importants pour économiser l'énergie

Respectez les temps recommandés par le manuel lors de l'utilisation de l'appareil. Débranchez l'appareil après chaque utilisation.

2 Votre cuisinière à faible consommation d'huile

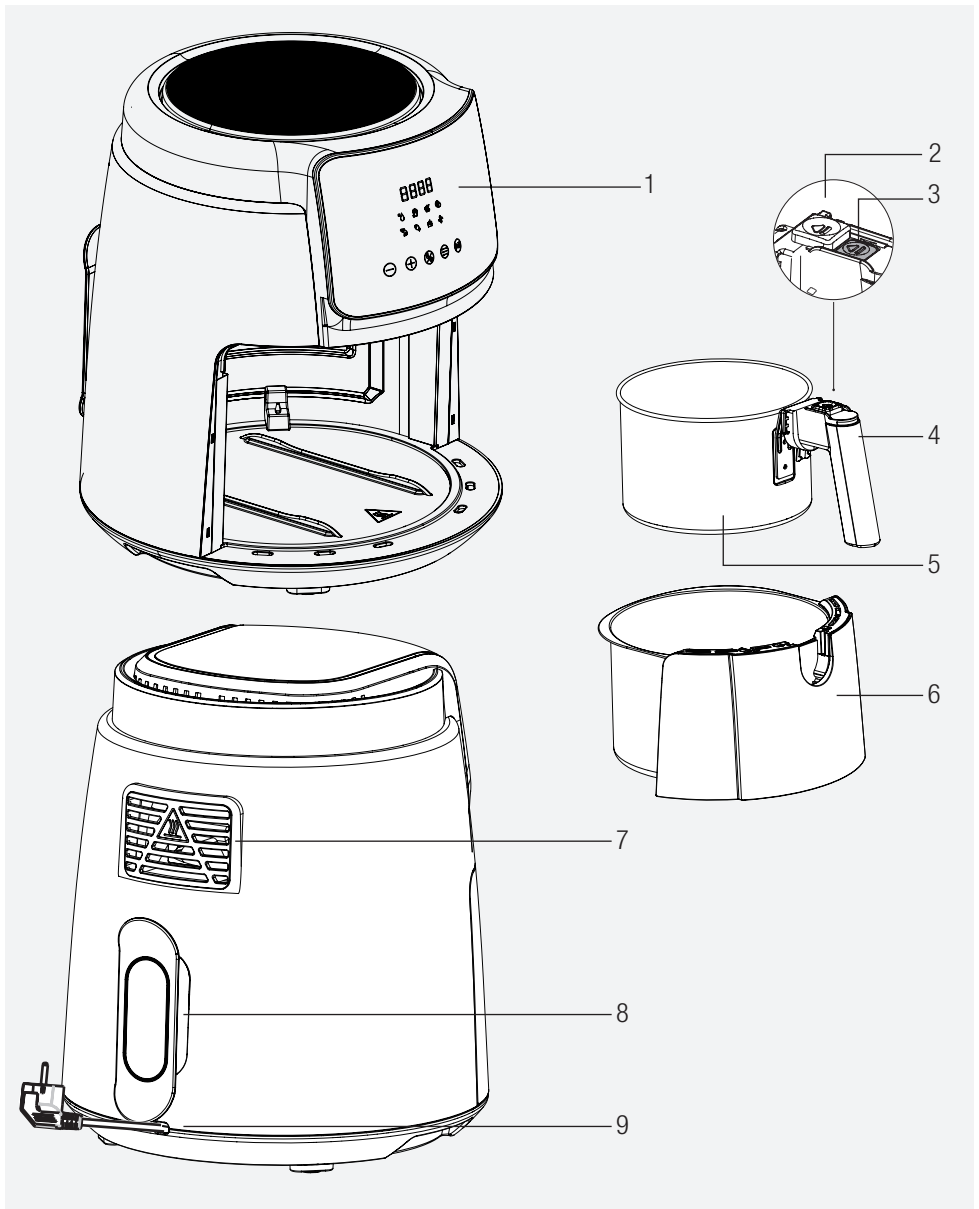

Les signes sur l'appareil et les valeurs spécifiées par les documents fournis avec l'appareil ont été obtenus dans des conditions de laboratoire, conformément aux normes correspondantes. Les valeurs peuvent varier en fonction de l'utilisation de l'appareil et des conditions ambiantes. Les valeurs de puissance ont été testées sous une tension de 230 V.

1. Panneau de commande numérique
2. Couvercle de protection
3. Bouton de libération du panier
4. Poignée
5. Panier de cuisson amovible
6. Tiroir à panier
7. Bouche de sortie d'air
8. Fente d'enroulement du cordon
9. Cordon d'alimentation

Données techniques

Source d'alimentation	220 à 240 V~, 50 à 60 Hz
Consommation d'énergie	1500 W

3 Opération

3 Utilisation prévue

- L'appareil est destiné à un usage domestique uniquement, il n'est pas adapté à un usage professionnel.
- L'appareil peut émettre un peu de fumée lorsque vous l'utilisez pour la première fois. C'est normal.

3.1 Préparation de l'appareil pour son utilisation

- Utilisez l'appareil en position verticale (sur une surface stable, plane, propre et non inclinée).

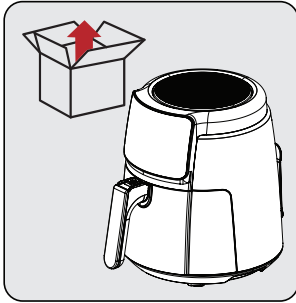

Avant d'utiliser l'appareil pour la première fois, retirez les matériaux d'emballage et placez l'appareil dans un endroit plat et propre.

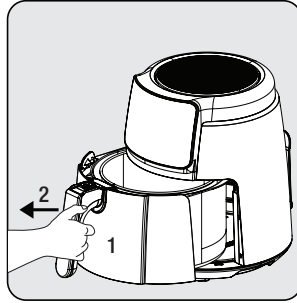

Saisissez fermement la poignée (4) pour libérer le panier de cuisson amovible (5) ; puis, sortez le tiroir de son boîtier

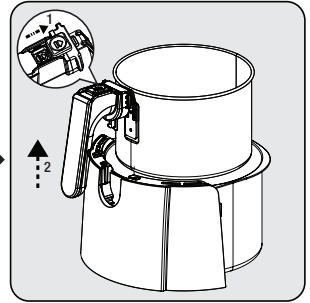

Pour libérer le panier du tiroir, placez le tiroir sur une surface plane. Faites glisser le couvercle de protection (2), appuyez sur le bouton de libération du panier (3) et soulevez le panier du tiroir pour le retirer.



Nettoyez le panier de cuisson amovible (6) et le tiroir du panier (5) avec de l'eau chaude savonneuse, puis séchez soigneusement la surface extérieure de l'appareil et les parties que vous venez de laver.

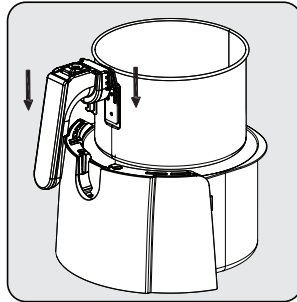

Il y a 2 encoches de chaque côté de la poignée. Placez le panier dans son emplacement en alignant les languettes dans les encoches situées sur le dessus du tiroir du panier.

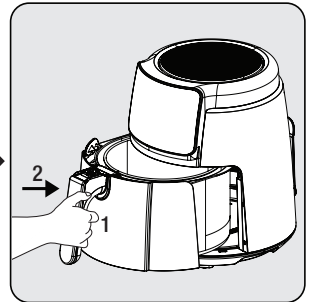

Fixez le tiroir à l'appareil après avoir nettoyé toutes les pièces. Votre appareil est prêt à être utilisé.



- Réglez l'appareil à la température la plus élevée pour la première utilisation et faites-le fonctionner pendant 10 minutes sans qu'aucun aliment ne s'y trouve.
- N'utilisez pas le tiroir à paniers (6) sans le panier de cuisson amovible (5) qui s'y trouve.

3 Opération

3.2 Panneau de commande et affichage à led :

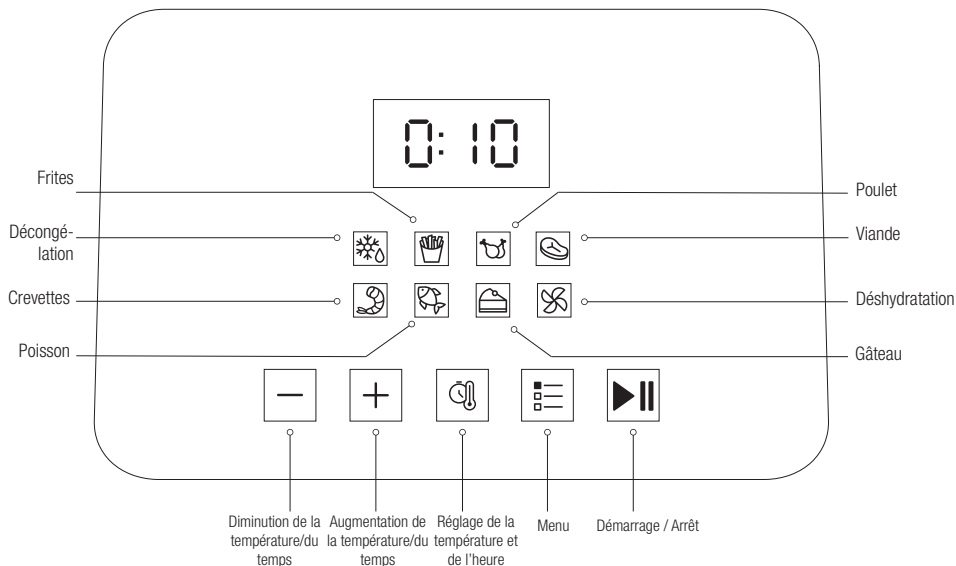

- Lorsque l'écran affiche "**L (Faible)**", cela signifie que l'appareil est à basse température et pas encore chaud.
- Lorsque le processus de préchauffage est terminé, l'avertissement "**ADD (AJOUTER)**" apparaît sur l'écran. Placez les ingrédients dans le panier de cuisson et remettez le panier dans l'appareil.
- Lorsque "**H (élevé)**" apparaît sur l'écran, cela signifie que la cuisson est terminée. Retirez le panier de cuisson de l'appareil.
- L'affichage s'éteint lorsque le panier de cuisson est retiré de l'appareil. L'appareil se remet en marche lorsque le panier de cuisson est remis en place.
- Appuyez sur le symbole "Menu" jusqu'à ce que vous trouviez le programme souhaité pour sélectionner un programme. Lorsque le programme souhaité est trouvé, le voyant du programme clignote, appuyez sur le symbole "Start" pour lancer le programme.

3 Opération

3.3 Avertissements avant la première utilisation

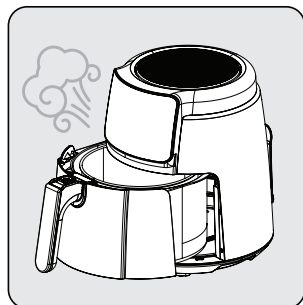

Lorsque l'appareil fonctionne et que le panier de cuisson amovible (5) est tiré vers l'arrière, des gaz chauds sont émis par sa sortie d'air (7) et la partie supérieure du panier. Il faut donc faire attention aux brûlures causées par des gaz très chauds.

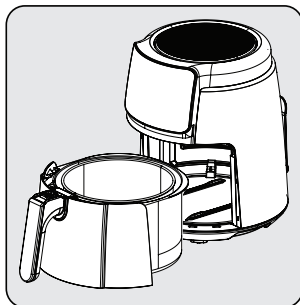

Lorsque vous utilisez le panier de cuisson (5) et le tiroir à panier (6) à des températures plus élevées, veuillez à ne pas entrer en contact direct avec eux.

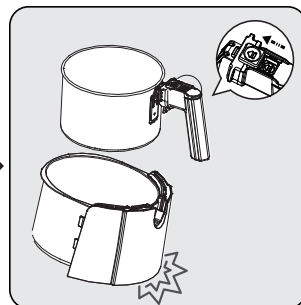



Appuyez sur le bouton de libération du panier (3), uniquement lorsque le panier est placé sur une table horizontale. Si vous appuyez sur le bouton de déverrouillage du panier (3) en plaçant de manière incorrecte, le tiroir à panier (6) tombera.

3.4 Fonctionnement

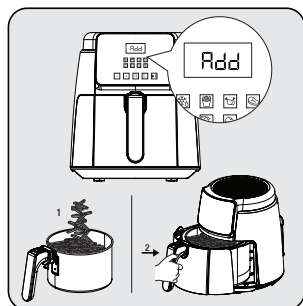
3.4.1 Réglage de la température et de l'heure



Appuyez sur le symbole  pour régler la température et l'heure. Ensuite, appuyez sur le symbole  pour régler la température et le temps nécessaires. Appuyez sur le symbole  pour démarrer. Lorsque la température réglée est atteinte, l'avertissement "ADD" apparaît sur l'écran. Sortez le panier de cuisson (5) et placez les ingrédients dans le panier, puis remettez-le dans l'appareil.

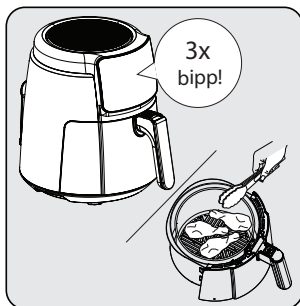

Lorsque la moitié du temps programmé est écoulée, l'appareil émet trois bips, le tiroir à paniers (6) peut alors être retiré et vous pouvez retourner les aliments à l'aide d'un outil (pinces, etc.).

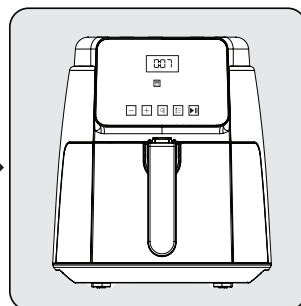

L'appareil a une mémoire d'arrêt de 12 minutes et l'étape suivante du processus de chauffage se déroule lorsque le tiroir à paniers (6) est repoussé dans l'appareil. Ensuite, l'écran affiche le temps restant.

3 Opération



- Le silicone du panier de cuisson résiste aux températures élevées et est fabriqué à partir d'un matériau qui ne présente aucun danger lorsqu'il est utilisé avec des aliments. Il empêche fondamentalement le revêtement du panier d'être rayé. Veillez donc à ce qu'il ne soit pas retiré pendant la cuisson des aliments.
- Faites attention à la vapeur chaude qui peut se dégager lorsque vous retirez le tiroir à panier (6) et ne le touchez pas à mains nues, car il est très chaud.
- Utilisez un outil auxiliaire (pince, etc.) qui ne causera aucun dommage à la surface intérieure de l'appareil pour sortir les aliments cuits.

3.4.2 Sélection et démarrage du programme



Lorsque le programme de cuisson est sélectionné dans le menu, le réglage "Température/temps" est automatiquement effectué. La température et le temps de cuisson peuvent être remis à zéro en appuyant sur le symbole "Temperature/Time Resetting" («Réglage de la température et de l'heure»)



Si vous souhaitez passer à un autre programme de l'appareil, appuyez sur le symbole "Start/Stop" (▶||) pendant 3 secondes. Ensuite, appuyez sur "Menu" (☰) pour sélectionner le programme souhaité.

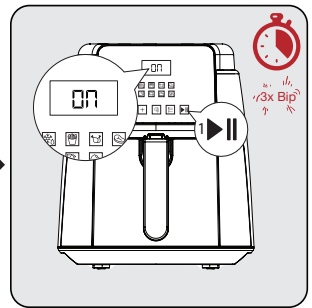
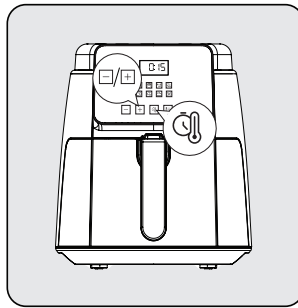
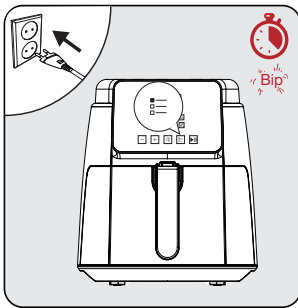

Appuyez sur le symbole « Start/Stop ▶|| », appuyez sur le symbole « Menu ☰ » à plusieurs reprises jusqu'à ce que vous trouviez le programme souhaité pour sélectionner un programme. Lorsque le programme souhaité est trouvé, le voyant du programme clignote, appuyez sur le symbole "Start▶||" pour lancer le programme.

Appuyez sur le symbole "Start/Stop▶||" pour lancer le préchauffage de l'appareil. L'écran affiche le message "ON".

L'appareil émet un bip lorsque le préchauffage est terminé et l'écran affiche "ADD".

3 Opération

3.5. Cuisson

- Mélangez les aliments avec l'huile avant de les placer dans le panier de cuisson amovible (5).



Ne saisissez pas directement le tiroir à panier (6) et le panier de cuisson amovible (5) lorsqu'ils sont chauds, mais saisissez la poignée.

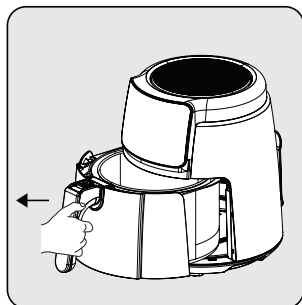

Saisissez fermement la poignée du panier de cuisson amovible (5) pour ouvrir le tiroir à paniers (6) ; puis, sortez le tiroir de l'appareil et placez-le sur une surface plane et propre.

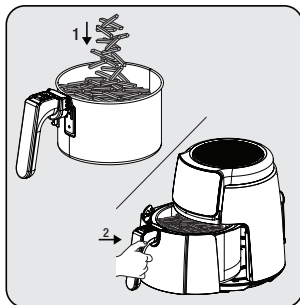

Placez les aliments dans le panier de cuisson amovible (7). Fixez ensuite le panier à l'appareil et assurez-vous qu'il s'adapte parfaitement.

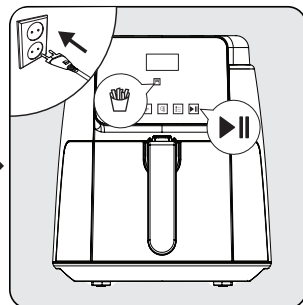

Branchez votre appareil et sélectionnez le programme de cuisson souhaité. Ensuite, commencez la cuisson.

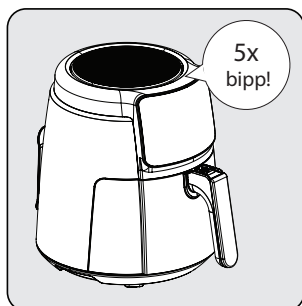

Un son d'avertissement se fait entendre lorsque le temps programmé est écoulé et que votre appareil s'éteint automatiquement. L'écran affiche le message "H (élevé)", lorsque le programme de cuisson est terminé. Cette expression indique que le programme alimentaire est terminé.

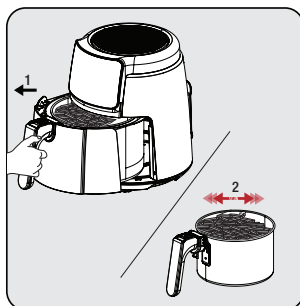

Sortez le panier de cuisson amovible (5) et vérifiez les aliments, qu'ils soient frits ou congelés ou non. Si un temps de cuisson supplémentaire est nécessaire, vous pouvez prolonger un peu plus le temps de cuisson.

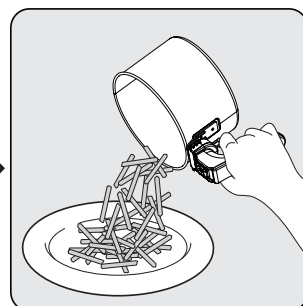

Une fois le processus terminé, versez les ingrédients du panier dans un bol ou une assiette. Comme l'huile chaude ou dégoulinante peut s'accumuler dans la partie inférieure du panier de cuisson amovible (5), n'oubliez pas de sortir le panier avec les ingrédients du tiroir à paniers avant de servir les aliments.

3 Opération

i Pour s'assurer que le processus de cuisson/friture est uniforme, retirez et secouez soigneusement le tiroir du panier et vérifiez-le, si nécessaire. Si nécessaire, ajustez la température.



Lorsque vous secouez des aliments, assurez-vous que le panier est en position verrouillée. N'appuyez pas sur le bouton de dégagement du panier (3) pendant que vous remuez les ingrédients dans le panier de cuisson amovible (5).

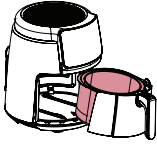

Évitez tout contact du panier de cuisson avec la surface extérieure de l'appareil, car la surface du panier de cuisson (5) sera chaude pendant et après la cuisson.

- i**
- Laissez les aliments reposer pendant 5 à 10 secondes avant de les sortir du panier de cuisson amovible (5).
 - Utilisez des pinces pour sortir les aliments volumineux ou mous du panier afin de ne pas endommager la surface intérieure de l'appareil.
 - Lorsqu'un lot d'aliments est prêt, l'appareil est instantanément prêt pour un autre lot.
 - Effectuez les préparations après avoir retiré le panier de cuisson amovible (5) de l'appareil, si nécessaire. Posez le panier de cuisson amovible (5) sur un dessous de plat après l'avoir sorti de l'appareil.











Soyez conscient que l'appareil peut être très chaud pendant le retrait.

4 Temps de cuisson

Le tableau ci-dessous donne un aperçu des temps de cuisson de différents aliments. Le temps de cuisson varie en fonction de l'épaisseur et de la texture des aliments. Considérez la durée et les quantités recommandées comme des valeurs approximatives.

Pour obtenir de bons résultats, effectuez un processus de préchauffage jusqu'à ce que l'appareil atteigne la température recommandée indiquée dans le tableau avant le processus de cuisson.

PROGRAMME	SYMBOL	TEMPÉRATURE	TEMPS (MIN)
DÉCONGÉLATION		80 °C	7-10
FRITES		180 °C	14-16
POULET		180 °C	14-16
VIANDE		200 °C	8-12
CREVETTES		180 °C	8-12
POISSON		180 °C	12-15
GÂTEAU		170 °C	9-11
DÉSHYDRATATION		70 °C	240-300

5 Nettoyage et entretien

5.1 Nettoyage

i N'utilisez jamais d'essence, de solvants, de nettoyeurs abrasifs, d'objets métalliques ou de brosses dures pour nettoyer l'appareil.

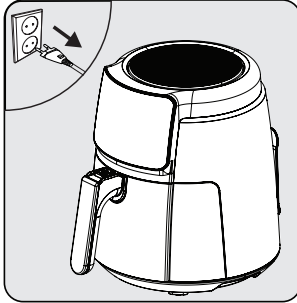

Éteignez l'appareil et débranchez-le.

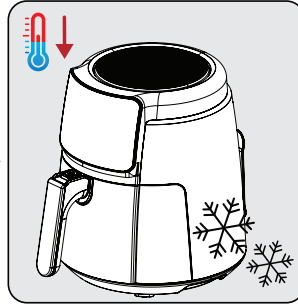

Patiencez afin de permettre à l'appareil de refroidir complètement.

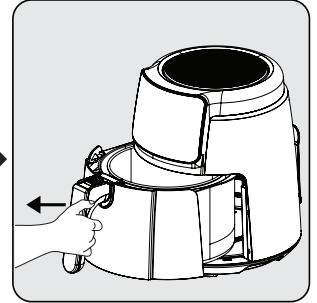

Sortez le panier de cuisson amovible (5) du tiroir.

i Retirez le panier de cuisson amovible (5) et le tiroir à panier (6) pour refroidir plus rapidement l'appareil.

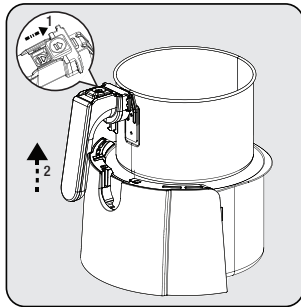

Appuyez sur le bouton de libération du panier (3) et soulevez et tirez la poignée (4) vers le haut et sortez le panier de cuisson amovible (5).



Nettoyez le panier de cuisson amovible (5) et le tiroir à paniers (6) à l'eau chaude savonneuse, puis séchez-les soigneusement.

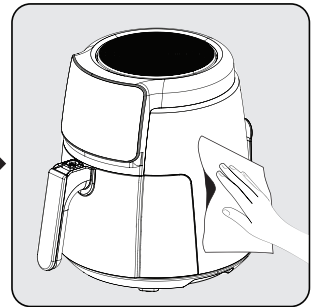

Utilisez un chiffon humide pour nettoyer la surface extérieure de l'appareil. Séchez complètement l'extérieur de l'appareil.

i Maintenez toujours propres la base et le tiroir du panier de cuisson amovible (6) (5) pour éviter l'accumulation de substances étrangères.

5.2 Stockage

- Si vous n'avez pas l'intention d'utiliser l'appareil pendant une longue période, rangez-le soigneusement.
- Débranchez l'appareil et laissez-le refroidir avant de le ranger.
- Conservez l'appareil dans un endroit frais et sec.
- Rangez l'appareil et son cordon hors de portée des enfants.

5.3 Transport et expédition

- Pendant le transport et l'expédition, transportez l'appareil avec son emballage d'origine. L'emballage de l'appareil protège l'appareil contre les dommages physiques.
- Ne posez pas d'objets lourds sur l'appareil ou son emballage. L'appareil peut être endommagé.
- Si l'appareil tombe, il peut ne plus fonctionner ou subir des dommages permanents.

6 Dépannage

	Problème	Cause profonde	Solution
1	Appareil inopérant	Coupure de l'alimentation	Vérifiez l'alimentation électrique et assurez-vous que le courant est rétabli.
		Pas de courant dans la prise de courant ou mauvais contact	
		Inadéquation de la tension d'alimentation avec la tension nominale de l'appareil.	
2	Nourriture insuffisamment cuite/surcuite	Temps de cuisson inapproprié	Combinez les recettes et votre expérience personnelle pour déterminer la cuisson et le moment appropriés.
3	Fumée lors de la première utilisation	Huile antirouille restant sur l'élément chauffant de l'appareil	Réglez la température au maximum et effectuez un préchauffage de 10 à 15 minutes pour éliminer l'huile antirouille.
4	Odeur non identifiable	Corps étranger sur le panier de cuisson, le tiroir du panier et l'appareil de chauffage.	Retirer le corps étranger
5	E1	Court-circuit NTC, code d'erreur de l'affichage numérique E1	Envoyez-le à un service agréé pour réparation
6	E2	Court-circuit NTC, code d'erreur de l'affichage numérique E2	
7	L	Chambre intérieure à basse température	Aucun effet sur le fonctionnement normal
8	H	Chambre intérieure à haute température	
Contactez notre service agréé pour une réparation, au cas où le problème ne peut être résolu après avoir effectué les contrôles susmentionnés.			

¡Por favor, lea esta guía primero!

Estimado cliente,

Gracias por elegir un producto BEKO. Nos gustaría que sacara el máximo provecho de este producto de alta calidad que ha sido fabricado con tecnología punta. Por favor, asegúrese de leer y entender completamente esta guía y la documentación complementaria antes de usarla y guárdela como referencia. Entregue esta guía junto al aparato si se entrega o vende a otra persona. Observe todas las advertencias e información aquí contenidas y siga las instrucciones.

Símbolos y sus significados

Estos símbolos se utilizan a lo largo de esta guía:



Información importante y recomendaciones sobre el uso del aparato.



PELIGRO: Advertencias sobre lesiones personales o daños a la propiedad.



Suitable para el contacto con los alimentos.



No coloque el aparato, el cable de alimentación o el enchufe en agua corriente ni en otros líquidos.



Índice de protección contra descargas eléctricas



**PAPEL RECICLADO Y
RECICLABLE**

1 Instrucciones importantes para la seguridad y el medio ambiente

Esta sección contiene instrucciones de seguridad para evitar peligros que puedan provocar lesiones o daños materiales.

Cualquier garantía se anula si no se siguen estas instrucciones.

1.1 Seguridad general

- Este aparato cumple con las normas de seguridad internacionales.
- Este aparato está diseñado exclusivamente para uso doméstico y para la preparación de alimentos, no es adecuado para uso profesional.
- Este aparato no se puede utilizar por niños de entre 0 y 8 años. El aparato puede ser utilizado únicamente por niños de 8 años o más, siempre que estén bajo supervisión constante. Las personas con capacidades físicas, auditivas o mentales limitadas, o con falta de experiencia y conocimientos, pueden utilizar este aparato si se les proporciona supervisión o información sobre el uso seguro y sobre los posibles peligros.
- Este aparato está destinado para usos domésticos y similares como en:
 - zonas de cocina de personal en tiendas, oficinas y/u otros entornos laborales;
 - granjas, clientes en hoteles, moteles y otros entornos de tipo residencial;
 - entornos de hospedaje en régimen de alojamiento y desayuno.
- No es conveniente que los niños realicen la limpieza y el mantenimiento del aparato, a menos que estén bajo la supervisión de adultos.
- Mantenga el producto y el cable del producto fuera del alcance de los niños menores de 8 años.
- Posicione los mangos de los aparatos de cocción (si existen) de forma que no se derramen los líquidos calientes y colóquelos de forma segura.
- Compruebe que la tensión indicada en el aparato es la misma que la tensión de la red eléctrica de su casa.
- Utilice el aparato en un enchufe con toma de tierra.
- No utilice este aparato con un cable alargador.
- No sitúe su aparato sobre o cerca

1 Instrucciones importantes para la seguridad y el medio ambiente

de fuentes de calor tales como hornos y estufas.

- Evite que el cable de alimentación se dañe, pellizque, engarce o roce con bordes afilados para evitar posibles daños en el cable.
- No desenchufe el aparato tirando del cable.
- No sumerja el aparato ni su cable en agua.
- No deje el aparato sin supervisión mientras esté enchufado.
- No desmonte el aparato.
- Utilice únicamente las piezas originales o las recomendadas por el fabricante.
- Antes de limpiar el aparato, desenchúfelo y, después de la limpieza, seque completamente todas las piezas.
- Realice la limpieza del aparato conforme a las instrucciones de la sección de Limpieza y Mantenimiento.
- No introduzca trozos grandes de comida en el aparato, ya que podría provocar un incendio.
- No toque el enchufe del aparato con las manos húmedas o mojas.
- No utilice el aparato en ambientes húmedos.
- No mueva el aparato mientras esté en uso y con aceite caliente en su interior.
- No utilice el aparato en o cerca de ambientes y sustancias explosivas o inflamables.
- No toque las superficies calientes para evitar el riesgo de quemaduras.
- Permita que el aparato se enfríe en un lugar seguro y fuera del alcance de los niños.
- Mientras el aparato funciona, no obstruya las aberturas de entrada y salida de aire.
- Cuando el aparato está en uso, no se incline sobre el mismo. Durante el uso sale aire caliente del aparato.
- El aparato se calienta durante el uso. No toque las superficies calientes para evitar el riesgo de quemaduras.
- Asegúrese la ventilación adecuada de la habitación durante su uso.
- En caso de incendio, desenchufe

1 Instrucciones importantes para la seguridad y el medio ambiente

el aparato.

- No vierta agua sobre el aparato, puesto que esto podría provocar una descarga eléctrica.
- No utilice el aparato con un temporizador externo o un sistema de control remoto independiente.
- Utilice únicamente utensilios de cocina metálicos con asas aisladas con el aparato.
- No ponga nada sobre el aparato mientras esté en funcionamiento o caliente.
- Si guarda el material de embalaje, manténgalo fuera del alcance de los niños.
- Si el cable de alimentación está dañado, debe ser reemplazado por el fabricante, su agente de servicio o personas igualmente calificadas para evitar riesgos.

1.1 Conformidad con la normativa WEEE y eliminación del aparato al final de su vida útil:

Este producto es conforme con la directiva de la UE sobre residuos de aparatos eléctricos y electrónicos (WEEE) (2012/19/UE). Este producto incorpora el símbolo de la clasificación selectiva para los residuos de aparatos eléctricos y electrónicos (WEEE).



Este símbolo indica que este producto no debe eliminarse con otros desechos domésticos al final de su vida útil. El dispositivo usado debe ser devuelto al punto de recogida oficial para el reciclaje de los dispositivos eléctricos y electrónicos. Para encontrar estos sistemas de recogida, por favor, póngase en contacto con las autoridades locales o con el distribuidor donde se compró el producto. Cada hogar desempeña un papel importante en la recuperación y el reciclaje de los aparatos antiguos. La eliminación adecuada de los aparatos usados ayuda a prevenir las posibles consecuencias negativas para el medio ambiente y la salud humana.

1.2 Cumplimiento de la directiva RoHS:

El producto que ha adquirido es conforme con la directiva de la UE sobre la restricción de sustancias peligrosas (RoHS) (2011/65/UE). No contiene ninguno de los materiales nocivos o prohibidos especificados en la directiva.

1.3 Información sobre el paquete



El embalaje del producto está hecho de materiales reciclables, de acuerdo con la legislación nacional. No deseche el embalaje junto con la basura doméstica u otros residuos; deseche en los puntos de recolección especificados por la autoridad local.

1.4 Puntos importantes para ahorrar energía

Al utilizar el aparato respete los tiempos recomendados por el manual. Desenchufe el aparato después de cada uso.

2 Su Cocina con Menos Aceite

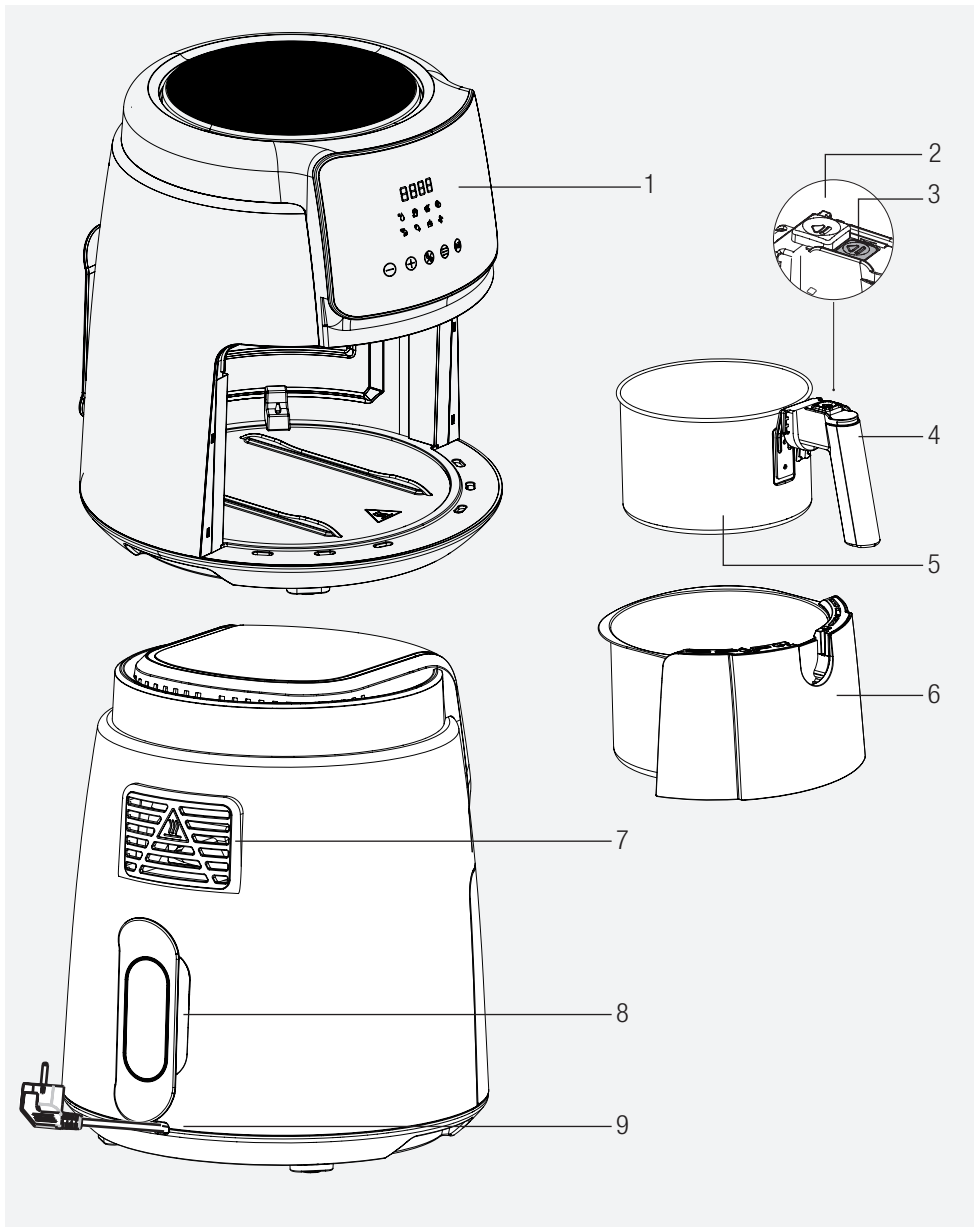

Los símbolos que aparecen en el aparato y los valores especificados en los documentos suministrados junto con el producto se han obtenido en condiciones de laboratorio conforme a las normas correspondientes. Los valores pueden variar en función del uso del aparato y de las condiciones ambientales. Los valores de potencia han sido probados en la tensión de 230 V.

1. Panel de Control Digital
2. Cubierta de protección
3. Botón de liberación de cesta
4. Mango
5. Cesta de cocción extraíble
6. Cesta de cocción
7. Salida de aire
8. Ranura de envoltura del cable
9. Cable de corriente

Datos técnicos

Fuente de Potencia	220-240V~, 50-60Hz
Consumo de energía	1500 W

3 Funcionamiento

3 Uso previsto

- Este aparato está diseñado exclusivamente para uso doméstico, no es adecuado para uso profesional.
- Es posible que el aparato emita algo de humo al utilizarlo por primera vez. Esto es normal.

3.1 Preparar el aparato para su uso

- Utilice el aparato en posición vertical sobre una superficie estable, plana, limpia, seca y antideslizante.

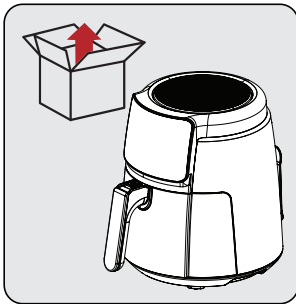

Antes de utilizar el aparato por primera vez, quite el material de embalaje y coloque el aparato en un lugar plano y limpio.

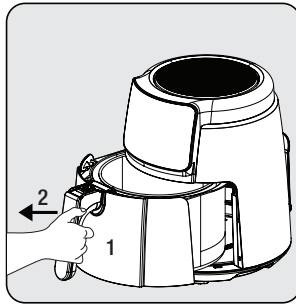

Para liberar la cesta de cocción extraíble (5), agarre firmemente el mango (4) y extraiga la cesta de su ranura.

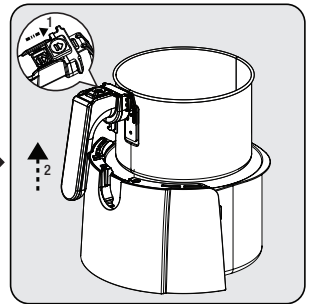

Para liberar la cesta desde el cajón, coloque el cajón en una superficie plana. Desplace la cubierta de protección (2), pulse el botón de liberación de la cesta (3) y eleve la cesta del cajón y extraígalas.



Limpie el cajón de la cesta (6) y la cesta de cocción extraíble (5) con agua tibia y jabón y, a continuación, seque bien la superficie exterior del aparato y las piezas recién lavadas.

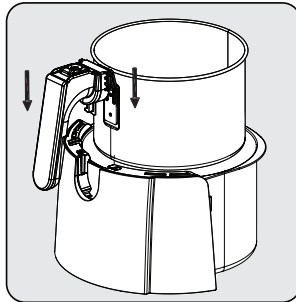

Hay 2 muescas a ambos lados del mango. Fije la cesta en su ranura alineando las lengüetas en las muescas de la parte superior del cajón de la cesta.

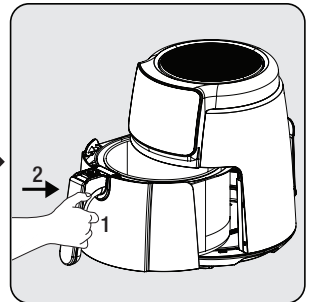

Una vez limpiadas todas las piezas, fije el cajón al aparato. Su aparato está listo para ser utilizado.



- Ajuste el aparato a la temperatura más alta para el primer uso y hágalo funcionar durante 10 minutos sin que haya alimentos dentro.
- No utilice el cajón de la cesta (6) sin la cesta de cocción extraíble (5) en su interior.

3 Funcionamiento

3.2 Panel de control y pantalla led:

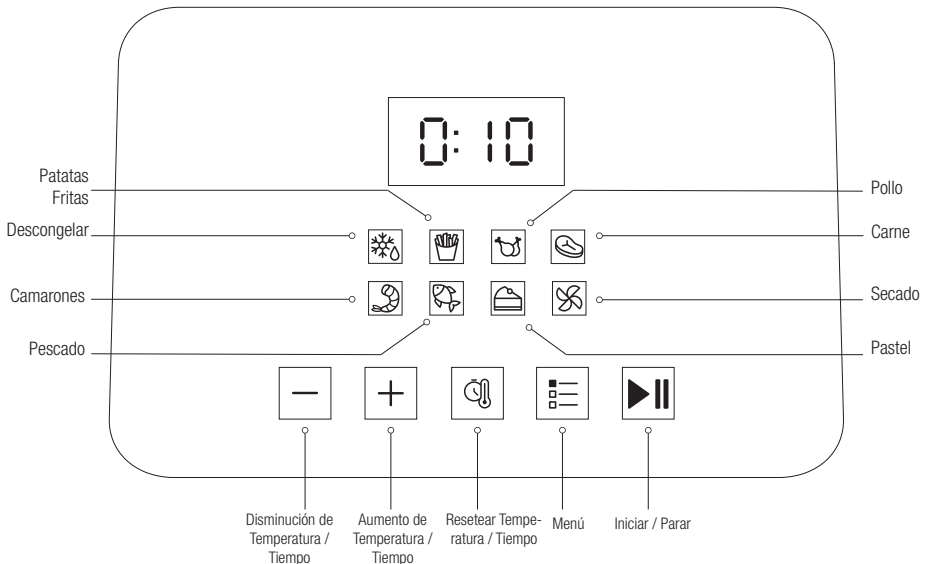

- Cuando se muestra "**L (Low/Bajo)**" en la pantalla, significa que el aparato está a baja temperatura y aún no está caliente.
- Una vez finalizado el proceso de precalentamiento, aparece el aviso "**ADD**" en la pantalla, coloque los ingredientes en la cesta de cocción y vuelva a introducirla en el aparato.
- Si aparece "**H (High/Alto)**" en la pantalla, significa que el proceso de cocción ha finalizado, y saque la cesta de cocción del aparato.
- Cuando la cesta de cocción se retira del aparato, la pantalla se apaga. Al colocar la cesta de cocción el aparato se reanuda.
- Pulse el símbolo "Menú" hasta encontrar el programa deseado para seleccionar un programa. Una vez encontrado el programa deseado, la luz del programa parpadeará, pulse el símbolo "Iniciar" para iniciar el programa.

3 Funcionamiento

3.3 Advertencias antes del primer uso

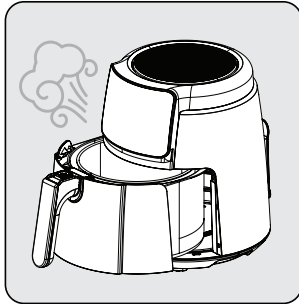

Mientras el aparato está en funcionamiento y cuando se retira la cesta de cocción extraíble (5), saldrán gases calientes por la salida de aire (7) y por la parte superior de la cesta. Por lo tanto, preste atención para evitar quemaduras a causa de los gases altamente calientes.

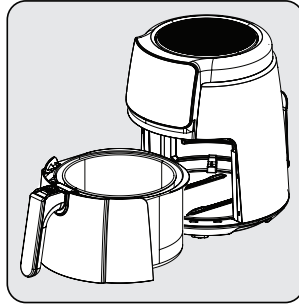

Al utilizar la cesta de cocción (5) y el cajón de la cesta (6) a altas temperaturas, tenga cuidado de no entrar en contacto directo con ellos.

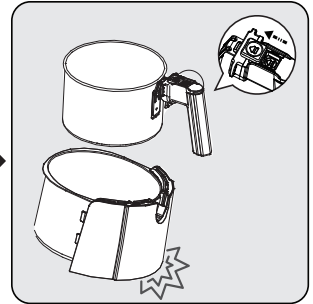



Pulse el botón de liberación de la cesta (3), sólo cuando la cesta esté colocada sobre una mesa horizontal. Pulsar el botón de liberación de la cesta (3) con una colocación indebida provoca que el cajón de la cesta (6) se caiga.

3.4 Operación

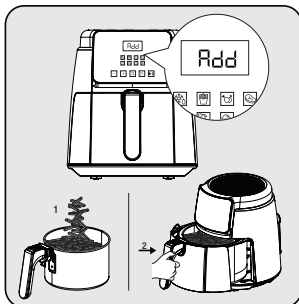
3.4.1 Ajuste de temperatura y tiempo



Pulse el símbolo  para ajustar la temperatura y la hora. Luego, pulse el símbolo  para ajustar la temperatura necesaria y la hora. Pulse el símbolo  para iniciar.

Al alcanzar la temperatura ajustada, aparecerá el aviso "ADD" en la pantalla, retire la cesta de cocción (5), coloque los ingredientes en la cesta y vuelva a introducirla en el aparato.



Al llegar a la mitad del tiempo ajustado del programa, el aparato emite tres pitidos, el cajón de la cesta (6) puede ser retirado en este momento y se puede dar la vuelta a los alimentos por medio de un utensilio (pinzas, etc.)

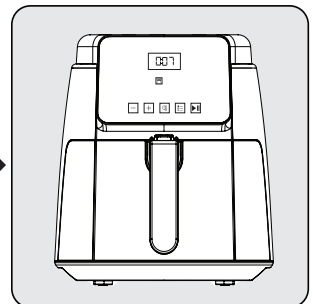

El aparato dispone de una memoria de apagado de 12 minutos y la siguiente fase del proceso de calentamiento se realiza cuando se vuelve a introducir el cajón de la cesta (6) en el aparato. A continuación, la pantalla muestra el tiempo restante.

3 Funcionamiento



- La silicona de la cesta de cocción es resistente a las altas temperaturas y se produce a partir de un material que no causa ningún daño, cuando se utiliza junto con los alimentos. Básicamente, evita que el revestimiento de la cesta se raye. Por lo tanto, procure que no se retire mientras se cocinan los alimentos.
- Preste atención al vapor caliente que puede salir al sacar el cajón de la cesta (6) y no lo toque con las manos desnudas, ya que está muy caliente.
- Para sacar los alimentos cocinados, utilice un utensilio auxiliar (pinzas, etc.) que no cause daños en la superficie interior del aparato.

3.4.2 Selección del programa e inicio



Al seleccionar el programa de cocción en el menú, se realizará automáticamente el ajuste de "Temperatura/tiempo". La temperatura y el tiempo de cocción se pueden reajustar opcionalmente pulsando el símbolo "Reajuste de Temperatura/Tiempo".



En caso de querer pasar a otro programa del aparato, mantenga pulsado el símbolo "Iniciar/Apagar" durante 3 segundos. A continuación, pulse "Menú" para seleccionar el programa deseado.

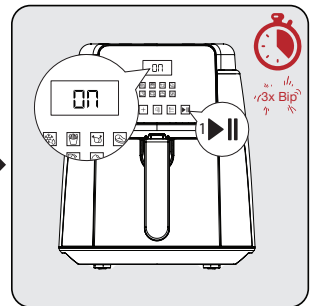
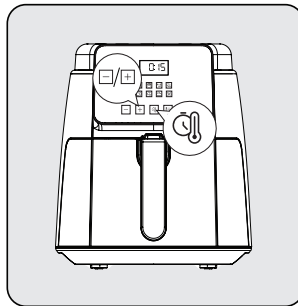
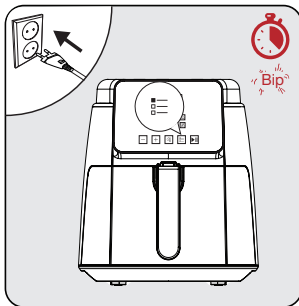

Pulse el símbolo "Inicio/Parada" pulse el símbolo "Menú" repetidamente hasta encontrar el programa deseado para seleccionar un programa. Una vez encontrado el programa deseado, la luz del programa parpadeará, pulse el símbolo "Iniciar" para iniciar el programa.

Pulse el símbolo "Inicio/Parada" para iniciar el precalentamiento del aparato. La pantalla muestra el mensaje "ENCENDIDO".

Al finalizar el precalentamiento, el aparato emite un pitido y la pantalla muestra el mensaje "ADD".

3 Funcionamiento

3.5 Cocinar

- Mezcle los alimentos con aceite antes de colocarlos en la cesta de cocción extraíble (5).



No agarre directamente el cajón de la cesta (6) y la cesta de cocción extraíble (5) cuando estén calientes, sino que agarre el mango.

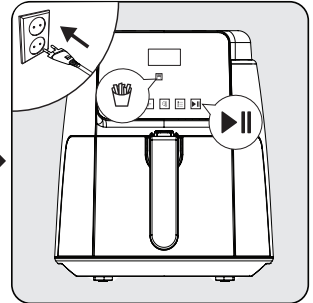
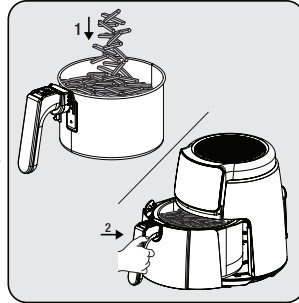
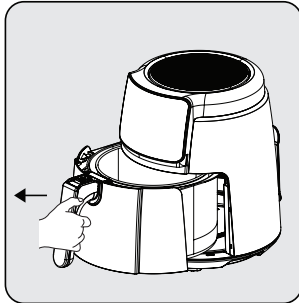

Sujete con firmeza el mango de la cesta de cocción extraíble (5) para abrir el cajón de la cesta (6); a continuación, saque el cajón del aparato y colóquelo sobre una superficie plana y limpia.

Coloque los alimentos en la cesta de cocción extraíble (7). A continuación, coloque la cesta en el aparato y asegúrese de que encaja por completo.

Enchufe su aparato y seleccione el programa de cocción deseado. A continuación, inicie el proceso de cocción.

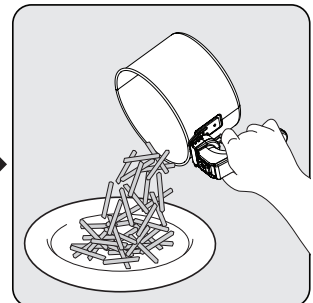
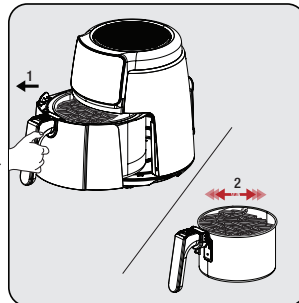
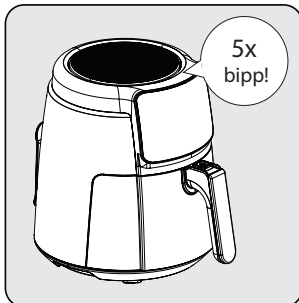

Al finalizar el tiempo programado, se escuchará un sonido de advertencia y el aparato se apagará automáticamente. La pantalla muestra el mensaje "H (High/Alto)", cuando el programa de cocción ha finalizado. Esta expresión indica que el programa de comida ha terminado.

Saque la cesta de cocción extraíble (5) y compruebe si los alimentos están fritos o congelados. En caso de necesitar más tiempo de cocción, puede prolongar el tiempo de cocción un poco más.

Una vez finalizado el proceso, vierta los ingredientes de la cesta en un bol o plato. Puesto que el aceite caliente o el que gotea puede acumularse en la parte inferior de la cesta de cocción extraíble (5), antes de servir los alimentos, no olvide sacar la cesta con los ingredientes del cajón de la cesta.

3 Funcionamiento

i Para asegurarse de la uniformidad del proceso de cocción/fritura, retire y agite el cajón de la cesta con cuidado y compruébelo, si es necesario. De ser necesario, ajuste la temperatura.

! Al agitar los alimentos, asegúrese de que la cesta está en la posición de bloqueo. No pulse el botón de liberación de la cesta (3) mientras agita los ingredientes en la cesta de cocción extraíble (5).

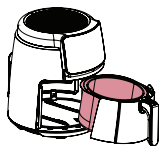

Evite que la cesta de cocción entre en contacto con la superficie exterior del aparato, ya que la superficie de la cesta de cocción (5) estará caliente durante y después de la cocción.

- i**
- Permita que los alimentos reposen de 5 a 10 segundos antes de sacarlos de la cesta de cocción extraíble (5).
 - Para sacar los alimentos grandes o blandos de la cesta, utilice unas pinzas para no causar ningún daño en la superficie interior del aparato.
 - Al finalizar un lote de comida, el producto está inmediatamente listo para otro lote.
 - Si es necesario, realice los preparativos después de sacar la cesta de cocción extraíble (5) del aparato. Ponga la cesta de cocción extraíble (5) sobre un tapete después de sacarla del aparato.











Recuerde que el aparato puede estar muy caliente durante la extracción.

4 Tiempo de cocción

En la tabla siguiente se ofrece un resumen de los tiempos de cocción de los distintos alimentos. El tiempo de cocción varía en función del grosor y la textura de los alimentos. Tenga en cuenta el tiempo y las cantidades recomendadas como valores aproximados.

Antes de cocinar, realice un proceso de precalentamiento hasta que el aparato alcance la temperatura recomendada en la tabla para lograr resultados satisfactorios.

PROGRAMA	SÍMBOLO	TEMPERATURA	TIEMPO (MIN)
DESCONGELAR		80 °C	7-10
PATATAS FRITAS		180 °C	14-16
POLLO		180 °C	14-16
CARNE		200 °C	8-12
CAMARONES		180 °C	8-12
PESCADO		180 °C	12-15
PASTEL		170 °C	9-11
SECADO		70 °C	240-300

5 Limpieza y mantenimiento

5.1 Limpieza

i No utilice nunca gasolina, disolvente, limpiadores abrasivos, objetos metálicos o cepillos duros para limpiar el aparato.

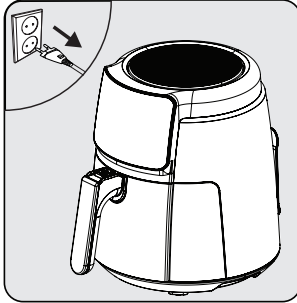

Apague y desconecte el aparato.

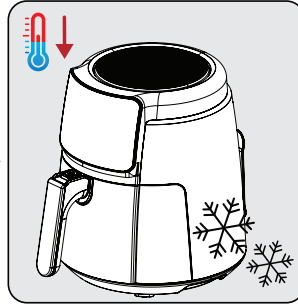

Espere a que el aparato se enfríe por completo.

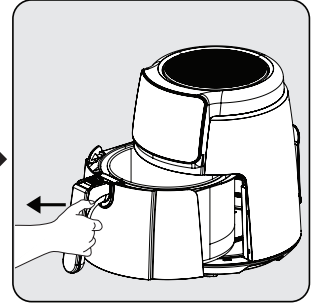

Saque la cesta de cocción extraíble (5) del cajón.

i Para enfriar el aparato más rápidamente, saque la cesta de cocción extraíble (5) y el cajón de la cesta (6).

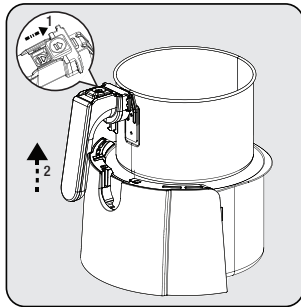

Pulse el botón de liberación de la cesta (3) y levante y tire del mango (4) hacia arriba y así saque la cesta de cocción extraíble (5).



Limpie la cesta de cocción extraíble (5) y el cajón de la cesta (6) con agua tibia y jabón y, a continuación, séquelos bien.

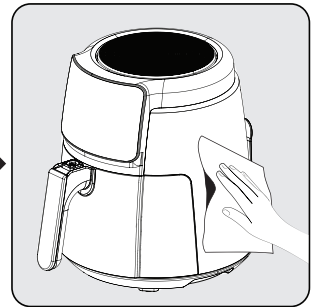

Para limpiar la superficie exterior del aparato, utilice un paño húmedo. Seque completamente el exterior del aparato.

i Para evitar la acumulación de sustancias extrañas, mantenga la base y el cajón (6) de la cesta de cocción extraíble (5) siempre limpios.

5.2 Almacenamiento

- Si no va a utilizar el aparato durante mucho tiempo, almacénelo con cuidado.
- Desenchufe el aparato y deje que se enfríe antes de almacenarlo.
- Guarde el aparato en un lugar fresco y seco.
- Almacene el aparato y su cable fuera del alcance de los niños.

5.3 Transporte y envío

- Durante el transporte y el envío, cargue el aparato con su embalaje original. El embalaje del aparato protegerá el aparato contra daños físicos.
- No ponga objetos pesados sobre el aparato o su embalaje. El aparato puede dañarse.
- Si el aparato se cae, es posible que no funcione o que se produzcan daños permanentes.

6 Solución de problemas

	Problema	Causa principal	Solución
1	Aparato inoperativo	Corte de energía	Verifique el suministro de energía y asegúrese de que la energía está conectada.
		No alimentación en la toma de corriente o contacto deficiente	
		Desajuste de la tensión de alimentación con la tensión nominal del aparato	
2	Los alimentos están poco o demasiado cocidos	Tiempo de cocción inadecuado	Para determinar la cocción y el tiempo adecuados, combine las recetas y su experiencia personal
3	Humo en el primer uso	Restos de aceite antioxidante en el calentador del aparato	Establezca la temperatura al máximo y realice un precalentamiento de 10 a 15 minutos para eliminar el aceite antioxidante en la resistencia del aparato
4	Olor no identificable	Objeto extraño en la cesta de cocción, el cajón de la cesta y en el calentador	Limpie el objeto extraño
5	E1	Cortocircuito NTC, código de error de la pantalla digital E1	Enviar al servicio técnico autorizado para su reparación
6	E2	Cortocircuito NTC, código de error de la pantalla digital E2	
7	L	Temperatura baja en la cámara interior	No afecta al funcionamiento normal
8	H	Temperatura alta en la cámara interior	
<p>En caso de que el problema no se pueda resolver después de realizar la supervisión mencionada, póngase en contacto con nuestro servicio autorizado para su reparación.</p>			



**Contacto para asistencia técnica:
902 877 665 / 932 992 581**

CONDICIONES DE GARANTÍA - ESPAÑA

El presente certificado cubre la garantía de reparación de su electrodoméstico de gama blanca y PAE (*) durante el periodo de garantía legal previsto en la ley, a partir de la fecha de venta, contra todo defecto de funcionamiento proveniente de fabricación o materiales; o de sustitución del aparato, salvo que una de estas opciones resulte imposible o desproporcionada respecto de la otra. Cuando usted detecte un defecto o anomalía en el aparato contacte de forma inmediata con nosotros para informarnos de la falta de conformidad. Los pequeños electrodomésticos (PAE) deberán ser entregados en el taller del servicio oficial de la marca para su revisión.

La presente garantía sólo será válida si se presenta factura, ticket de compra o el albarán de entrega correspondiente a la adquisición del producto. La presente garantía es válida en el territorio español y portugués para los aparatos distribuidos por Beko Electronics España S.L.. La garantía sólo tendrá validez sobre el primer comprador o adquirente del producto. La garantía será válida para aquellos aparatos cuya instalación sea correcta y estén ubicados en condiciones climáticas y medioambientales adecuadas para su correcto funcionamiento.

EXCLUSIONES DE LA GARANTÍA

El coste de la reparación será a cargo del usuario en los siguientes casos:

- Los aparatos utilizados para uso profesional o no exclusivamente doméstico.
- Los aparatos desmontados o manipulados por personas ajenas a los servicios técnicos expresamente autorizados.
- Las instalaciones, transporte, sustitución de aparatos, puestas en marcha, cambio de sentido de puertas.
- Intervenciones de mantenimiento o de información sobre el uso de los aparatos.
- Cambio de inyectores en aparatos de gas.
- Las averías provocadas por falta de mantenimiento o limpieza o aquellas provocadas por un uso indebido, sobrecarga, abandono o de manera no conforme a las instrucciones de uso o de instalación de los aparatos.
- Las averías producidas por causas fortuitas, siniestros de fuerza mayor o derivados de instalación incorrecta y en general, averías por causas ajenas al propio aparato.
- Las averías provocadas por conexiones que puedan presentar fluctuaciones, irregularidades o falta de uniformidad en el suministro, por ejemplo: suministro de agua impulsado por grupos de presión, energía solar, energía eólica, generadores eléctricos, u otro tipo de suministro no normalizado.
- La sustitución de materiales rotos o deteriorados por desgaste o uso no normal del aparato, o materiales consumibles tales como: juntas, plásticos, gomas, correas, cristales, escobillas, bombillas, asas, tiradores, tapas de quemadores, filtros, rejillas, ánodos de sacrificio (magnesio o similares) de calentadores o calderas, etc.
- Los aparatos que presenten oxidación, o daños por corrosión en esmaltes o pinturas, que puedan ser provocados por efectos químicos o electroquímicos del agua o cualquier otra sustancia, o aceleradas por circunstancias ambientales o climáticas no propicias.
- Defectos estéticos en serigrafía o pintura.
- Los daños de transporte o manipulación, golpes, etc.
- Los aparatos deben instalarse de forma accesible para su reparación, debiendo asumir el usuario los costes necesarios para el acceso al aparato para su reparación y sustitución.

La presente garantía no afecta a los derechos de que dispone el consumidor conforme a lo previsto en la legislación vigente. El Servicio Oficial de Asistencia Técnica resolverá cualquier incidencia que pudiera precisar su electrodoméstico siempre que el aparato esté instalado de forma accesible.

Para asegurarse que su electrodoméstico va a ser intervenido por un técnico oficial autorizado, rogamos solicite el carnet avalado por ANFEL (Asociación Nacional de Fabricantes de Electrodomésticos) a nuestros técnicos.

Las marcas BEKO y GRUNDIG se distribuyen por Beko Electronics España S.L.

DATOS APARATO (a rellenar por el Distribuidor):

Titular:		Sello Establecimiento:
Modelo:	Núm. serie:	
Establecimiento:	Fecha de compra:	

**El garante e importador de su electrodoméstico es: BEKO ELECTRONICS ESPAÑA S.L. Calle Provenza nº 388
3º Barcelona 08025, España.**

Conózanos mejor en nuestra página: www.beko.com Conserve este documento, es importante para usted.

(*) Se consideran electrodomésticos de gama blanca, los aparatos de gran tamaño de cocina, limpieza, refrigeración y ventilación y el pequeño aparato electrodoméstico (PAE) aquellos aparatos de higiene personal, mantenimiento del hogar y preparación de alimentos.



**Contacte a assistência técnica:
707 014 192 / 215 557 319**

CONDIÇÕES DE GARANTIA - PORTUGAL

Este certificado cobre a garantia de reparação do seu eletrodoméstico da linha branca e pequeno eletrodoméstico (*) durante o período de garantia legal determinado pela legislação em vigor a contar da data de compra, contra defeitos de funcionamento provenientes do fabrico ou dos materiais; ou de substituição do aparelho, a menos que uma dessas opções seja impossível ou desproporcionada em relação à outra. Quando detetar um defeito ou anomalia no aparelho entre imediatamente em contacto connosco para nos informar da não conformidade. Os pequenos eletrodomésticos devem ser entregues na oficina de serviço oficial da marca para a sua revisão.

Esta garantia só será válida se for apresentada a fatura, o recibo de compra, ou a nota de entrega correspondente a aquisição do produto. Esta garantia é válida em território espanhol e português para aparelhos distribuído pela Beko Home Appliances Portugal, Unipessoal, Lda. A garantia só é válida para o primeiro comprador ou adquirente do produto. A garantia será válida para os aparelhos cuja instalação esteja correta e que estejam localizados em condições climáticas e ambientais adequadas para o seu correto funcionamento.

EXCLUSÕES DA GARANTIA

O custo da reparação será pago pelo utilizador nos seguintes casos:

- Aparelhos utilizados para uso profissional ou não exclusivamente doméstico.
- Os equipamentos desmontados ou manuseados por outras pessoas que não os serviços técnicos expressamente autorizados.
- Instalações, transporte, substituição de equipamento, colocação em funcionamento, alteração do sentido das portas.
- Intervenções de manutenção ou informações sobre a utilização dos aparelhos.
- Alteração de injetores em aparelhos a gás.
- As avarias causadas pela falta de manutenção ou limpeza, ou aquelas causadas por um uso inadequado, sobrecarga, abandono ou de uma forma a não respeitar as instruções de uso ou instalação dos aparelhos.
- As avarias provocadas por causas acidentais, sinistros de força maior ou resultantes de instalação inadequada e em geral, avarias por razões não relacionadas com o produto.
- As avarias causadas por ligações que podem apresentar flutuações, irregularidades ou falta de uniformidade no fornecimento, por exemplo: abastecimento de água impulsionado por grupos de pressão, energia solar, energia eólica, geradores de energia elétrica ou outro tipo de fornecimento não-padrão.
- A substituição de materiais quebrados ou danificados por desgaste ou uso não normal do aparelho, ou consumíveis tais como: juntas, plásticos, borracha, correias, vidros, pincéis, lâmpadas, asas, puxadores, tampas de queimadores, filtros, grelhas, ânodos de sacrifício (magnésio ou similares) de aquecedores ou caldeiras, etc.
- Os aparelhos que apresentem oxidação, ou danos por corrosão nos esmaltes ou na pintura, que possam ter sido causados por efeitos químicos ou eletroquímicos da água ou de qualquer outra substância, ou acelerados por circunstâncias ambientais ou climáticas desfavoráveis.
- Defeitos estéticos em serigrafia ou pintura.
- Os danos causados por transporte ou manuseio, colisões, etc.
- Os aparelhos devem ser instalados de forma acessível em caso de reparação, devendo o utilizador assumir os custos necessários para aceder ao aparelho para reparação e substituição.

A presente garantia não afeta os direitos de que o consumidor dispõe conforme o previsto na legislação em vigor.

O Serviço Oficial de Assistência Técnica resolverá qualquer incidente que o seu aparelho possa necessitar, desde que o aparelho seja instalado de forma acessível.

As marcas BEKO e GRUNDIG são distribuídas por Beko Home Appliances Portugal, Unipessoal, Lda

DADOS DO APARELHO (a ser preenchido pelo Distribuidor):

Detentor:	Carimbo do estabelecimento:	
Modelo:	Nº série:	
Estabelecimento:	Data de compra:	

O fiador e o importador do seu eletrodoméstico é: Beko Home Appliances Portugal, Unipessoal, Lda; Edifício Amoreiras Square; Rua Carlos Alberto da Mota Pinto, nº 17, 3ªA, Amoreiras 1070-313, Lisboa, Portugal.

Conheça-nos melhor na nossa página: www.beko.com Conserve este documento, é importante para si.

(*) São considerados eletrodomésticos da linha branca, os aparelhos de cozinha, limpeza, refrigeração e ventilação de tamanho grande e pequenos eletrodomésticos, os de higiene pessoal, manutenção do lar e preparação de alimentos.

Vă rugăm citiți mai întâi acest ghid!

Stimate client,

Vă mulțumim că ați ales un produs BEKO. Dorim să obțineți eficiența optimă de la acest produs de înaltă calitate fabricat cu tehnologie de ultimă generație. Vă rugăm să citiți și să înțelegeți integral acest ghid și documentația suplimentară înainte de utilizare și să îl păstrați ca referință. Includeți acest ghid împreună cu unitatea dacă o predați altcuiva. Respectați toate avertismentele și informațiile din acest document și urmați instrucțiunile.

Simboluri și semnificațiile lor

Aceste simboluri sunt utilizate în prezentul ghid:



Informații și recomandări importante privind utilizarea aparatului.



AVERTIZARE: Avertismente privind vătămarea corporală sau daunele materiale.



Adecvat pentru contactul cu alimentele.



Nu imersați aparatul, cablul de alimentare sau ștecherul de alimentare în apă sau în alte lichide.



Clasa de protecție la electrocutare.



**HĂRTIE
RECICLATĂ &
RECICLABILĂ**

1 Instrucțiuni importante privind siguranța și mediul

Această secțiune conține instrucțiuni de siguranță pentru prevenirea pericolelor care pot cauza vătămări corporale sau daune materiale.

Orice garanție este nulă dacă aceste instrucțiuni nu sunt respectate.

1.1 Siguranță generală

- Acest aparat este conform cu standardele internaționale de siguranță.
- Acest aparat este destinat numai uzului casnic și preparării alimentelor. Nu este adecvat pentru utilizare în scopuri industriale.
- Acest aparat nu poate fi utilizat de copii cu vârste cuprinse între 0 și 8 ani. Aparatul poate fi utilizat numai de copii cu vârsta minimă de 8 ani, cu condiția ca aceștia să fie supravegheați permanent. Acest aparat poate fi utilizat de persoane cu capacități fizice, senzoriale sau mentale reduse sau care nu au experiență și cunoștințe despre produs, cu condiția să fie supravegheate sau instruite cu privire la utilizarea în siguranță a produsului și la riscurile pe care le implică acesta.
- Acest echipament este conceput pentru a fi folosit în utilizări casnice sau similare, precum:
 - chicinete pentru angajați în magazine, birouri sau alte spații de lucru,
 - ferme, de către clienți în hoteluri, moteluri și alte spații rezidențiale,
 - spații de tip pensiune
- Operațiunile de curățare și de întreținere realizate de utilizator nu vor fi efectuate de copii, cu excepția cazului în care aceștia sunt supravegheați de adulți.
- Nu lăsați produsul și cablul acestuia la îndemâna copiilor cu vârsta sub 8 ani.
- Poziționați mânerul aparatelor de gătit (dacă există) astfel încât lichidele fierbinți să nu curgă și să le așezați în siguranță.
- Asigurați-vă că tensiunea indicată pe aparat este aceeași cu tensiunea de alimentare de la priză.
- Utilizați aparatul cu o fișă cu împământare.
- Nu utilizați aparatul cu un pre-

1 Instrucțiuni importante privind siguranța și mediul

lungitor.

- Nu așezați aparatul pe sau lângă surse de căldură, precum cupatoare și sobe.
- Pentru a preveni deteriorarea cablului de alimentare, evitați prinderea, îndoirea sau frecarea acestuia de margini ascuțite.
- Nu deconectați aparatul prin tragerea de cablu.
- Nu imersați aparatul sau cablul acestuia în apă pentru curățare.
- Nu lăsați aparatul nesupravegheat în timp ce este conectat la priză.
- Nu dezamblați aparatul.
- Utilizați doar componente originale sau componente recomandate de către producător.
- Scoateți aparatul din priză înainte de a curăța și usca complet toate componentele după curățare.
- Curățați aparatul conform instrucțiunilor din secțiunea Curățarea și întreținerea.
- Nu introduceți bucăți mari de alimente în aparat, deoarece pot provoca un incendiu.
- Nu atingeți ștecherul aparatului dacă aveți mâinile umede sau ude.
- Nu utilizați aparatul în medii umede.
- Nu deplasați aparatul în timpul utilizării și dacă uleiul din interior este fierbinte.
- Nu utilizați aparatul în medii și substanțe explozive sau inflamabile sau în apropierea acestora.
- Pentru a evita riscul de arsuri, nu atingeți suprafețele fierbinți.
- Lăsați aparatul să se răcească într-un loc sigur, inaccesibil copiilor.
- Nu blocați orificiile de admisie și de evacuare a aerului în timpul funcționării aparatului.
- Nu vă aplecați deasupra aparatului în timp ce acesta este în uz. În timpul utilizării, din aparat iese aer fierbinte!
- Aparatul se încălzește în timpul utilizării. Pentru a evita riscul de arsuri, nu atingeți suprafețele fierbinți.
- Asigurați-vă că încăperea este

1 Instrucțiuni importante privind siguranța și mediul

ventilată corespunzător în timpul utilizării.

- În caz de incendiu, scoateți aparatul din priză.
- Nu turnați apă pe aparat, deoarece poate provoca pericol de electrocutare.
- Nu utilizați aparatul cu un cronometru extern sau cu un sistem de telecomandă separat.
- Pentru acest aparat, utilizați numai articole de bucătărie metalice cu mâner izolate.
- Nu puneți nimic pe aparat în timpul funcționării sau încălzirii.
- Dacă păstrați materialele de ambalare, depozitați-le în locuri inaccesibile copiilor.
- Dacă cablul de alimentare este deteriorat, acesta trebuie înlocuit de producător, de agentul său de service sau de persoane calificate similar pentru a evita un pericol.

1.1 Conformitate cu Directiva WEEE și depozitarea la deșeurile a produsului uzat:

Acest produs respectă Directiva UE WEEE (2012/19/UE). Produsul este marcat cu un simbol de clasificare pentru deșeurile electrice și electronice (WEEE).



Acest simbol indică faptul că produsul nu trebuie eliminat cu alte deșeurile menajere la finalul perioadei de utilizare. Dispozitivele utilizate trebuie returnate la punctul special de reciclare de dispozitive electrice și electronice. Pentru a găsi aceste sisteme de colectare contactați autoritățile locale sau distribuitorul de la care a fost achiziționat produsul. Fiecare gospodărie are un rol important în recuperarea și reciclarea electrocasnicelor vechi. Eliminarea corespunzătoare a electrocasnicelor utilizate ajută la prevenirea posibilelor consecințe negative pentru mediu și sănătatea umană.

1.2 Conformitate cu Directiva RoHS:

Produsul pe care l-ați achiziționat respectă Directiva UE RoHS (2011/65/UE). Nu conține materiale dăunătoare și interzise specificate în Directivă.

1.3 Informații despre ambalaj



Ambalajul produsului este fabricat din materiale reciclabile, în conformitate cu legislația națională. Nu eliminați deșeurile de ambalaje împreună cu deșeurile menajere sau alte deșeurile, ci eliminați-le în zonele de colectare a ambalajelor specificate de către autoritățile locale.

1.4 Aspecte importante pentru economisirea energiei

În timpul utilizării aparatului, respectați timpii recomandați în manual. Scoateți din priză aparatul după fiecare utilizare.

2 Friteuza dumneavoastră cu ulei puțin

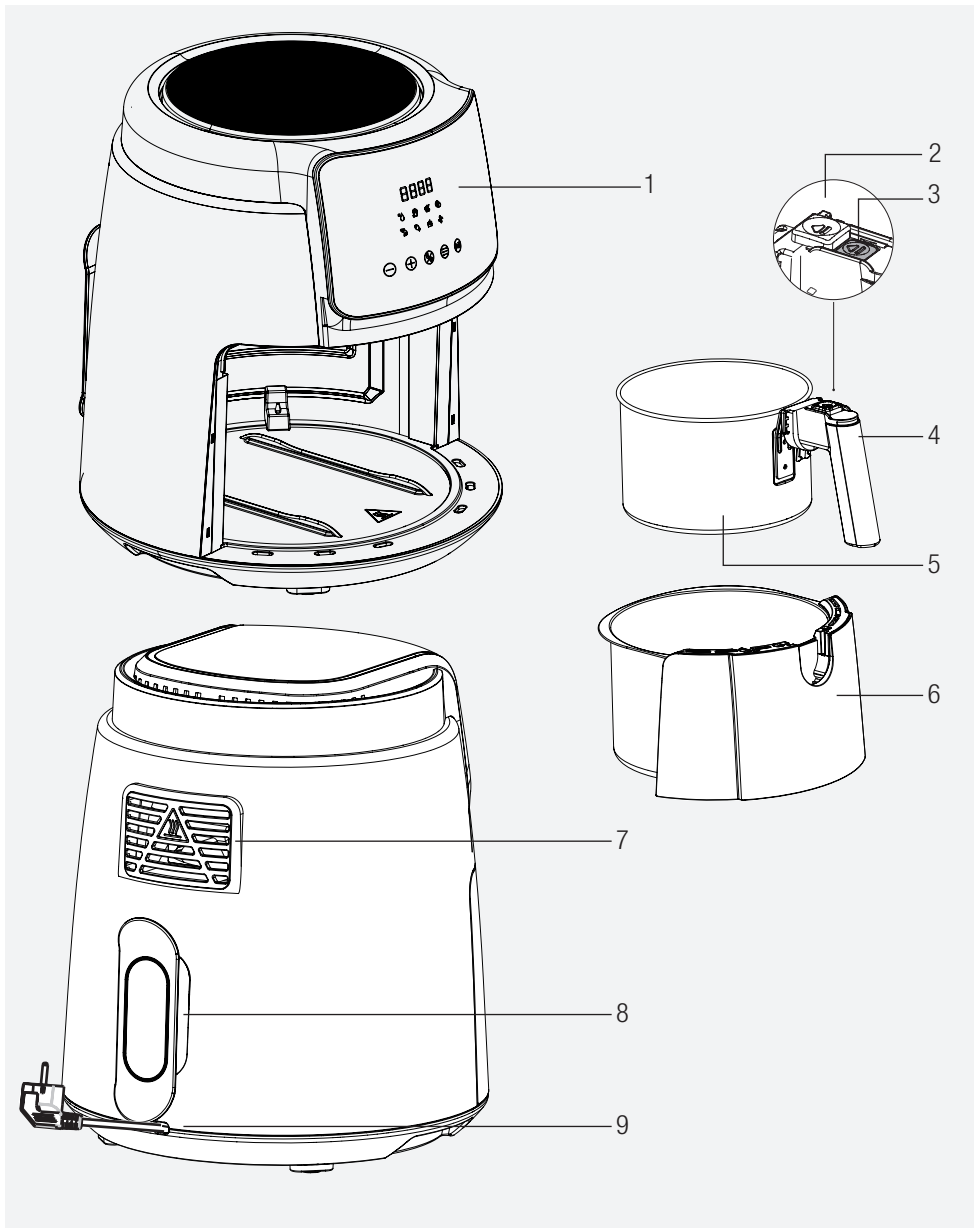

Semnele de pe aparat și valorile specificate în documentele furnizate împreună cu produsul au fost obținute în condiții de laborator în conformitate cu standardele aferente. Valorile pot varia în funcție de utilizarea aparatului și de condițiile ambientale. Valorile de alimentare au fost testate la o tensiune de 230 V.

1. Panou digital control
2. Capac de protecție
3. Buton de eliberare a coșului
4. Mâner
5. Coș detașabil de gătit
6. Sertar coș
7. Evacuare aer
8. Slot pentru înfășurarea cablului
9. Cablu de alimentare

Date tehnice

Sursa de alimentare	220-240V~, 50-60Hz
Consum electric	1500 W

3 Funcționarea

3. Domeniul de utilizare

- Aparatul este destinat numai pentru uzul casnic, nu este adecvat pentru uzul profesional.
- Aparatul poate emite puțin fum când îl utilizați pentru prima dată. Este un lucru normal.

3.1 Pregătirea aparatului pentru utilizare

- Utilizați aparatul în poziție verticală pe o suprafață stabilă, plată, curată, uscată și antiderapantă.

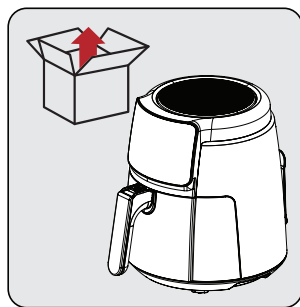

Înainte de a utiliza aparatul pentru prima dată, scoateți ambalajul și așezați aparatul într-o zonă plată și curată.

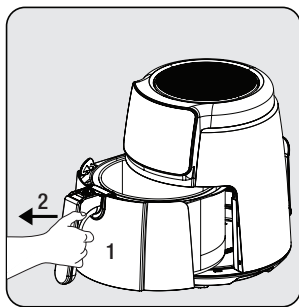

Prindeți ferm mânerul (4) pentru a elibera coșul de gătit detașabil (5); apoi, scoateți sertarul din aparat.

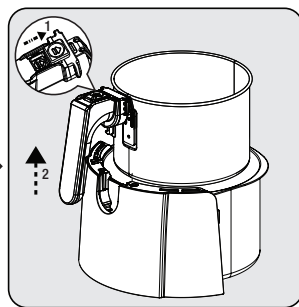

Pentru a scoate coșul din sertar, așezați sertarul pe o suprafață plană. Glisați capacul de protecție (2), apăsați butonul de eliberare a coșului (3) și ridicați coșul din sertar și scoateți-l.



Curățați coșul de gătit detașabil (6) și sertarul coșului (5) cu apă caldă și săpun și uscați bine suprafața exterioară a aparatului și piesele pe care tocmai le-ați spălat.

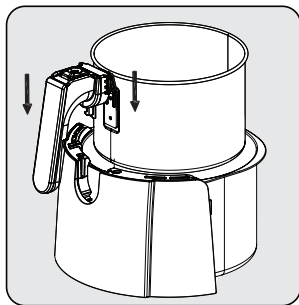

Pe ambele părți ale mânerului există 2 caneluri. Așezați coșul în carcasa sa, aliniind marginile în creștăturile din partea de sus a sertarului coșului.

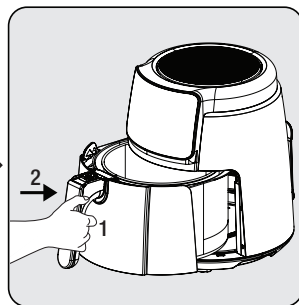

Atașați sertarul la aparat după ce ati curățat toate componentele. Aparatul dvs. este gata de utilizare.





- Setați aparatul la cea mai ridicată temperatură pentru prima utilizare și utilizați-l timp de 10 minute fără alimente.
- Nu folosiți sertarul coșului (6) fără coșul de gătit detașabil (5) din acesta.

3 Funcționarea

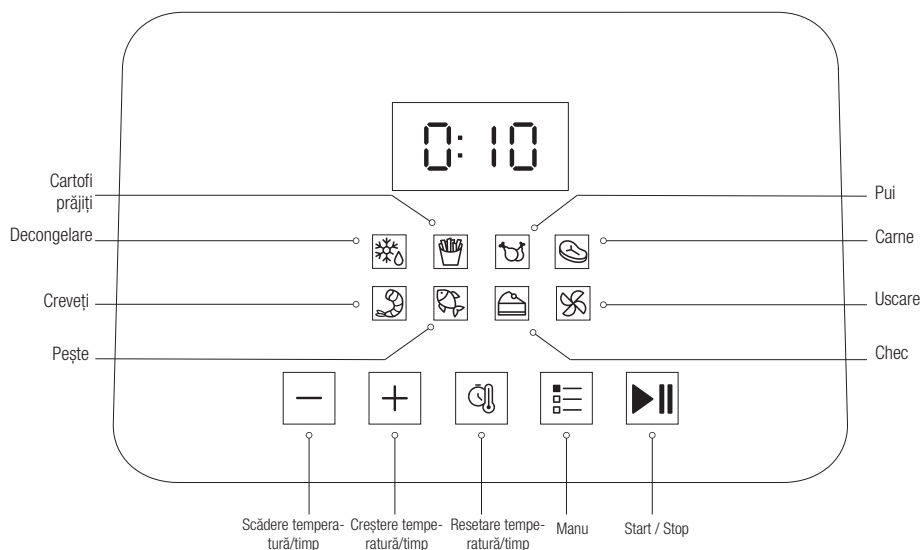
3.2 Panoul de control și afișajul cu leduri:



- Când pe afișaj este afișat „**L (Scăzut)**”, înseamnă că aparatul este la temperaturi scăzute și nu este încă fierbinte.
- Când procesul de preîncălzire este încheiat, pe afișaj apare avertismentul „**ADD**” - puneți ingredientele în coșul de gătit și puneți-l înapoi în aparat.
- Când pe afișaj pe afișaj „**H (Ridicat)**”, înseamnă că procesul de gătit s-a încheiat deci scoateți coșul de gătit din aparat.
- Afișajul se închide când coșul de gătit este scos din aparat. Aparatul repornește când coșul de gătit este pus înapoi.
- Pentru a selecta un program, apăsați simbolul „Meniu ” în mod repetat până când găsiți programul dorit. Când programul dorit este găsit, lumina programului va clipi, apăsați simbolul „Start ” pentru a porni programul.

3 Funcționarea

3.3 Avertizări înainte de prima utilizare

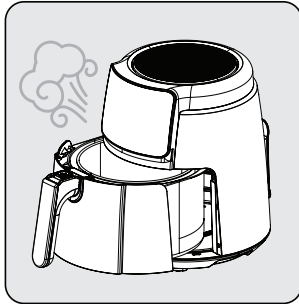

În timp ce aparatul funcționează și când coșul de gătit detașabil (5) este tras înapoi, gazele fierbinți vor fi emise din orificiul de evacuare a aerului (7) și din partea superioară a coșului. Prin urmare, aveți grijă să evitați arsurile produse de gazele foarte fierbinți.

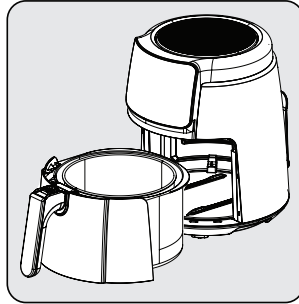

Când utilizați coșul de gătit (5) și sertarul pentru coș (6) la temperaturi mai ridicate, aveți grijă să nu intrați în contact direct cu ele.

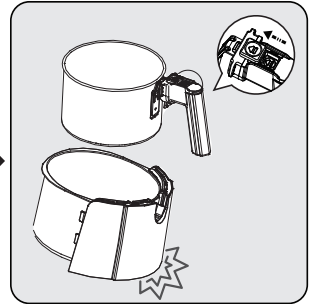



Apăsați butonul de eliberare a coșului (3), numai când coșul este așezat pe o masă orizontală. Apăsarea butonului de eliberare a coșului (3) într-o poziție necorespunzătoare face ca sertarul coșului (6) să cadă.

3.4 Funcționarea

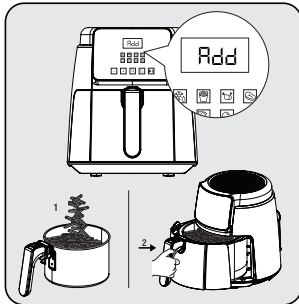
3.4.1 Setarea temperaturii și a timpului



Apăsați simbolul  pentru a seta temperatura și timpul. Apoi, apăsați simbolul  pentru a seta temperatura și timpul necesare. Apăsați simbolul  pentru a începe.

Când temperatura setată este atinsă, pe afișaj va apărea avertismentul „ADD” - scoateți coșul de gătit (5) și puneți ingredientele în coș și apoi puneți-l înapoi în aparat.



Când se termină jumătate din timpul setat al programului, aparatul emite un semnal sonor de trei ori, sertarul coșului (6) poate fi scos în acest moment și puteți întoarce mâncarea cu ajutorul unei ustensile (clești etc.)

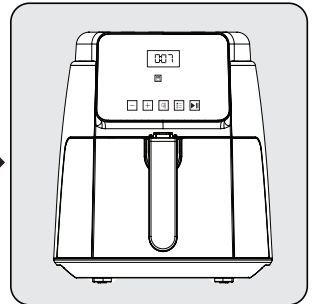

Aparatul are o memorie de oprire de 12 minute, iar următoarea etapă a procesului de încălzire continuă, când sertarul coșului (6) este împins înapoi în aparat. Apoi, afișajul indică timpul rămas.

3 Funcționarea

- Siliconul din coșul de gătit este rezistent la temperaturi ridicate și este produs dintr-un material care nu dăunează atunci când este utilizat împreună cu alimente. Acest material previne zgărirea coșului. Prin urmare, asigurați-vă că nu este îndepărtat în timp ce gătiți alimente.
- Nu uitați de aburul fierbinte care poate fi evacuat în timp ce trageți sertarul coșului (6) și nu-l atingeți cu mâinile goale, deoarece este foarte fierbinte.
- Folosiți o ustensilă auxiliară (clești etc.) care nu afectează suprafața interioară a aparatului pentru a scoate alimentele gătite.



3.4.2 Selectarea programului și pornirea



Când programul de gătit este selectat în meniu, setarea „Temperatura/timp” va fi efectuată automat. Temperatura și timpul de gătire pot fi opțional resetate prin apăsarea simbolului „Resetare temperatură/timp”.



Dacă doriți să treceți la un alt program, apăsați în continuare simbolul „Start/Stop ▶||” timp de 3 secunde. Apoi, apăsați „Meniu ≡” pentru a selecta programul dorit.

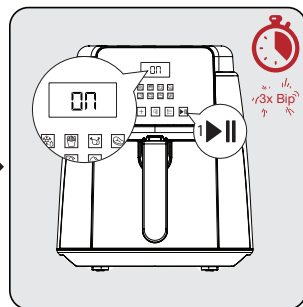
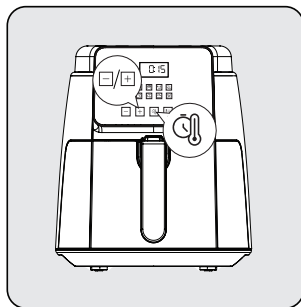
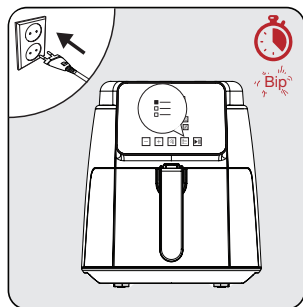

Pentru a selecta un program, apăsați simbolul „Start/Stop ▶||”, apăsați simbolul „Meniu ≡” în mod repetat până când găsiți programul dorit. Când programul dorit este găsit, lumina programului va clipi, apăsați simbolul „Start ▶||” pentru a porni programul.

Apăsați simbolul „Start/Stop ▶||” pentru a începe preîncălzirea aparatului. Pe afișaj apare mesajul „ON”,

Aparatul emite un semnal sonor când preîncălzirea este încheiată și pe afișaj apare „ADD”.

3 Funcționarea

3.5. Gătit

- Amestecați alimentele cu ulei înainte de a le pune în coșul de gătit detașabil (5).



Nu apucați direct sertarul coșului (6) și coșul de gătit detașabil (5) când acestea sunt fierbinți, ci apucați de mâner.

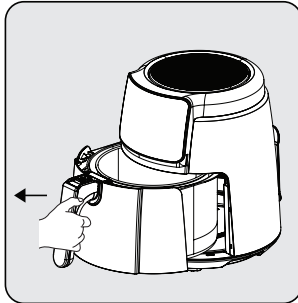

Prindeți ferm de mânerul coșului de gătit detașabil (5) pentru a deschide sertarul coșului (6); apoi, scoateți sertarul din aparat și poziționați-l pe o suprafață plană și curată.

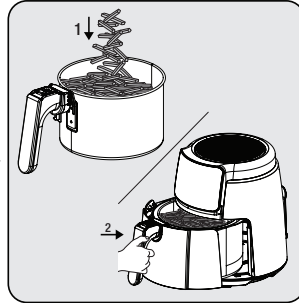

Puneți alimentele în coșul de gătit detașabil (7). Atașați apoi coșul la aparat și asigurați-vă că se potrivește perfect.

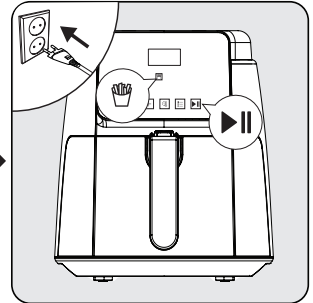

Conectați aparatul la sursă și selectați programul de gătit dorit. Apoi, începeți procesul de gătit.

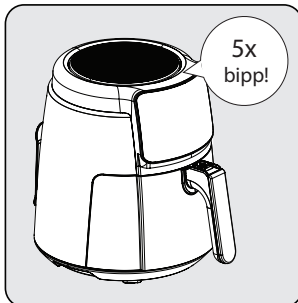

Când timpul setat este expirat se va auzi Un sunet de avertizare iar aparatul dumneavoastră se oprește automat. Afișajul arată mesajul „H (Ridicat)” când programul de gătit este finalizat. Această expresie indică faptul că programul pentru alimentul respectiv este încheiat.

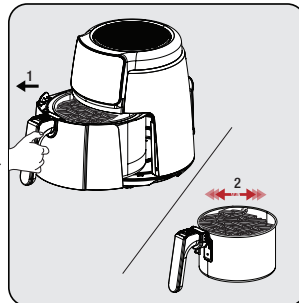

Scoateți coșul de gătit detașabil (5) și verificați alimentele, dacă sunt prăjite sau congelate sau nu. Dacă este necesar un timp suplimentar de gătire, puteți prelungi timpul de gătire puțin mai mult.

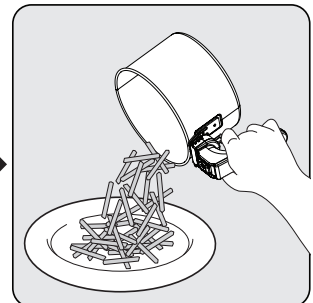

După încheierea procesului, puneți ingredientele din coș într-un castron sau într-o farfurie. Având în vedere faptul că uleiul fierbinte sau care se scurge se poate acumula în partea inferioară a coșului de gătit detașabil (5), nu uitați să scoateți coșul cu ingredientele din sertarul coșului înainte de a servi mâncarea.

3 Funcționarea

i Pentru a vă asigura că procesul de gătit/prăjire este uniform, scoateți și agitați cu grijă sertarul coșului și verificați-l, dacă este necesar. Dacă este necesar, reglați temperatura.

! Când amestecați alimentele, asigurați-vă că coșul este în poziția blocat. Nu apăsați butonul de eliberare a coșului (3) în timp ce amestecați ingredientele din coșul de gătit detașabil (5).

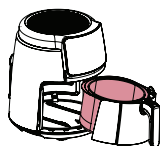

Evitați contactul coșului de gătit cu suprafața exterioară a aparatului, deoarece suprafața coșului de gătit (5) va fi fierbinte atât în timpul cât și după gătit.



- Lăsați alimentele să se odihnească timp de 5 până la 10 secunde înainte de a le scoate din coșul de gătit detașabil (5).
- Utilizați clești pentru a scoate alimente mari sau moi din coș, pentru a nu deteriora suprafața interioară a aparatului.
- Atunci când o parte de produse alimentare este gata, produsul este gata imediat pentru o altă parte.
- Dacă este necesar, efectuați pregătirile după scoaterea coșului de gătit detașabil (5) din aparat. Așezați coșul de gătit detașabil (5) pe un suport de protecție după ce îl scoateți din aparat.











Rețineți că aparatul poate fi foarte fierbinte în timpul detașării.

4 Timpul de gătit

Tabelul de mai jos oferă o prezentare generală a timpilor de gătire pentru diferite alimente. Timpul de gătire variază în funcție de grosimea și textura alimentelor. Aveți în vedere timpul și cantitățile recomandate ca valori aproximative.

Pentru a obține rezultate de succes înainte de procesul de gătire efectuați un proces de preîncălzire până când aparatul ajunge la temperatura recomandată specificată în tabel.

PROGRAM	SIMBOL	TEMPERATURĂ	TIMP (MIN)
DECONGELARE		80 °C	7-10
CARTOFI PRĂJIȚI		180 °C	14-16
PUI		180 °C	14-16
CARNE		200 °C	8-12
CREVEȚI		180 °C	8-12
PEȘTE		180 °C	12-15
CHEC		170 °C	9-11
USCARE		70 °C	240-300

5 Curățarea și întreținerea

5.1 Curățarea

i Nu utilizați benzină, solvenți, agenți abrazivi de curățare, obiecte metalice sau perii dure pentru a curăța aparatul.

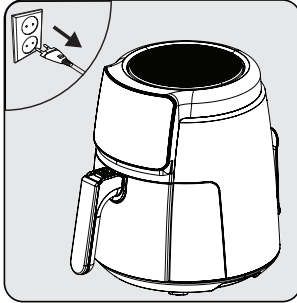

Opriti aparatul și scoateți-l din priză.

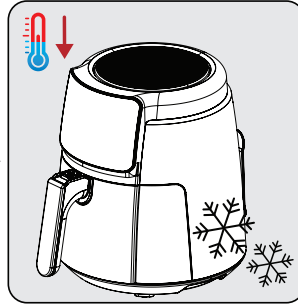

Așteptați ca aparatul să se răcească complet.

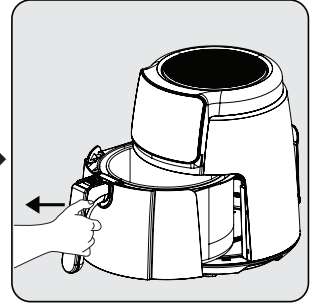

Scoateți coșul de gătit detașabil (5) din sertar.

i Îndepărtați coșul de gătit detașabil (5) și sertarul pentru coș (6) pentru a răci mai rapid aparatul.

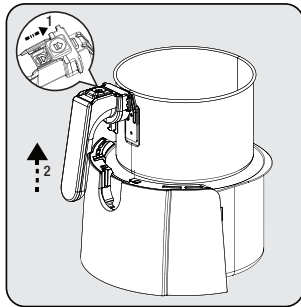

Apăsăți butonul de eliberare a coșului (3) și ridicați și trageți mânerul (4) în sus și scoateți coșul de gătit detașabil (5).



Curățați coșul de gătit detașabil (5) și sertarul coșului (6) cu apă caldă și săpun și apoi uscați bine.

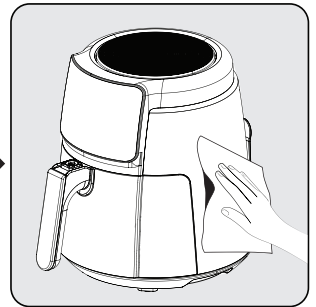

Utilizați o cârpă umedă pentru a curăța suprafața exterioară a aparatului. Uscați complet exteriorul aparatului.

i Păstrați întotdeauna curate baza și sertarul coșului (6) de gătit detașabil (5) pentru a evita acumularea de substanțe străine.

5.2 Depozitarea

- Dacă nu intenționați să utilizați dispozitivul pentru o perioadă lungă, depozitați-l cu grijă.
- Scoateți aparatul din priză și lăsați-l să se răcească înainte de a-l depozita.
- Depozitați aparatul într-un loc uscat și rece.
- Păstrați aparatul și cablul acestuia departe de accesul copiilor.

5.3 Transportul și expedierea

- În timpul expedierii și transportului, transportați aparatul în ambalajul său original. Ambalajul aparatului îl va proteja împotriva deteriorării fizice.
- Nu puneți obiecte grele pe aparat sau pe ambalajul acestuia. Produsul se poate deteriora.
- Dacă aparatul este scăpat, este posibil ca aparatul să nu funcționeze sau să se deterioreze permanent.

6 Depanare

	Problema	Cauză principală	Soluție
1	Aparatul nu funcționează	Alimentarea este întreruptă	Verificați sursa de alimentare și asigurați-vă că este din nou pornită.
		În priză nu este curent sau contactul nu este bun	
		Tensiunea de alimentare nu se potrivește cu tensiunea nominală a aparatului	
2	Mâncare insuficient gătită/supra-gătită	Timpul de gătit nu este adecvat	Combinați rețetele și experiența dvs. personală pentru a determina tipul de gătit și momentul potrivit
3	Fum la prima utilizare	Pe încălzitorul aparatului a rămas ulei antirugină	Setați temperatura la maxim și efectuați o preîncălzire timp de 10-15 minute pentru a îndepărta uleiul antirugină de pe încălzitorul aparatului
4	Miros neidentificat	Obiect străin în coșul de gătit, sertarul coșului și încălzitor	Îndepărtați obiectul străin
5	E1	Scurtcircuit NTC, cod de eroare afișaj digital E1	Trimiteți aparatul la un service autorizat pentru reparație
6	E2	Scurtcircuit NTC, cod de eroare afișaj digital E2	
7	L	Camera interioară la temperatură joasă	Nu afectează funcționarea normală
8	H	Camera interioară la temperatură ridicată	
<p>Contactați service-ul autorizat pentru reparații, în cazul în care problema nu poate fi rezolvată după efectuarea depănării menționate mai sus.</p>			



CERTIFICAT DE GARANȚIE

Tensiune de alimentare/frecvență: 220-240V~, 50-60Hz
Importator: ARCTIC S.A., Găești, Dâmbovița, str. 13 Decembrie nr. 210, email: office@arctic.ro

TIP: **Electrocasnice mici de bucătărie**

Cuptor cu microunde

Purificatoare de aer

Model / Serie:.....

VÂNZĂTOR

Nr. factură:.....Data:

Vânzător (firma, localitatea):

CUMPĂRĂTOR

NumeLocalitatea

Str.Nr.BlocSc.Et.Ap.

Județ TelefonE-mail

S-a efectuat proba de funcționare a aparatului, s-a prezentat modul de folosire, s-au predat instrucțiunile de utilizare și toate accesoriile. Am primit aparatul în perfectă stare de funcționare.

Stimați clienți,

La cumpărare vă recomandăm să solicitați efectuarea probei de funcționare și să verificați existența instrucțiunilor de utilizare și a accesoriilor.

Pentru a putea beneficia de toate avantajele produselor și serviciilor noastre vă rugăm:

- să citiți cu atenție și să respectați recomandările prezentate în "Instrucțiunile de utilizare".

- să păstrați cu grijă acest certificat pentru a-l putea prezenta (împreună cu documentul fiscal de achiziție), personalului SERVICE ARCTIC, la orice sesizare efectuată în perioada de garanție.

Vă mulțumim că ați optat pentru cumpărarea unui produs Beko!

Garanția legală de conformitate

Durata medie de utilizare a produsului este de 5 ani!

Perioada de garanție a produsului este de 3 ani de la livrarea produsului*.

Perioada de 3 ani garanție se compune din garanția legală de conformitate de 2 (doi) ani la care se adaugă garanția comercială de durabilitate de 1 (un) an. Acordarea garanției comerciale de durabilitate se acordă în aceleași condiții în care se acordă garanția legală de conformitate.

*prin „produs” se înțelege „bun” conform OUG nr. 140/2021¹

Perioada de garanție legală de conformitate pentru conținutul digital sau serviciul digital în cazul bunurilor cu elemente digitale pentru care contractul de vânzare-cumpărare prevede furnizarea continuă de conținut digital sau a serviciului digital pe durată determinată este de:

a) 2 ani de la livrare, respectiv de la livrarea bunului - pentru produse cu durata medie de utilizare de 5 ani (art. 9 (3) din OUG nr. 140/2021);

b) 5 ani de la livrare, respectiv de la livrarea bunului - pentru produse cu durata medie de utilizare mai mare de 5 ani (art. 9 (3) din OUG nr. 140/2021);

c) Pe tot parcursul perioadei de furnizare a conținutului / serviciului digital - pentru furnizare continuă a conținutului / serviciului digital pe o perioadă mai mare de 5 ani (art. 9 (4) din OUG nr. 140/2021).

¹Ordonanță de urgență 140/2021 privind anumite aspecte referitoare la contractele de vânzare de bunuri



Service-ul acestui produs este asigurat de ARCTIC S.A. cu sediul în Găești, Dâmbovița, str. 13 Decembrie nr. 210. • *9010 • www.arctic.ro • www.beko.ro • e-mail: service@arctic.ro
Program Call Center: Luni - Vineri 08:30 - 20:00; Sâmbătă 08:30 - 17:00



Remedii incluse în garanția legală de conformitate conform OUG nr. 140/2021 (vă rugăm să aveți în vedere prevederile de mai jos)

ARCTIC garantează toate drepturile legale prevăzute de OUG nr. 140/2021 în beneficiul consumatorilor cu privire la garanția legală de conformitate. Dispozițiile prezentului certificat de garanție legală de conformitate se completează, în mod corespunzător, cu dispozițiile OUG nr. 140/2021.

În caz de neconformitate, consumatorul are dreptul de a beneficia de aducerea în conformitate a bunurilor, de a beneficia de o reducere proporțională a prețului sau de a obține încetarea contractului, în condițiile legii - art. 11 (1).

Consumatorii pot să opteze pentru o anumită măsură corectivă în cazul în care neconformitatea bunurilor este constatată la scurt timp după livrare, fără a depăși 30 de zile calendaristice - art. 11 (7).

Pentru ca bunurile să fie aduse în conformitate, consumatorul poate opta între reparație și înlocuire, cu excepția cazului în care măsura corectivă aleasă ar fi imposibilă sau, în comparație cu cealaltă măsură corectivă disponibilă, ar impune vânzătorului costuri care ar fi disproportionale, luând în considerare toate circumstanțele (ex. valoarea bunurilor în cazul în care nu ar fi existat neconformitatea, gravitatea neconformității sau dacă măsura corectivă alternativă ar putea fi executată fără vreun inconvenient semnificativ pentru consumator) - art. 11 (2).

Instalarea incorectă a bunurilor (art. 7).

Orice neconformitate cauzată de instalarea incorectă a bunurilor este considerată ca reprezentând o neconformitate a bunurilor, în oricare din următoarele situații:

- a) instalarea face parte din contractul de vânzare și a fost realizată de vânzător sau sub răspunderea vânzătorului;
- b) instalarea, destinată să fie realizată de consumator, a fost realizată de acesta și instalarea incorectă s-a datorat unor deficiențe în instrucțiunile de instalare furnizate de vânzător sau, în cazul bunurilor cu elemente digitale, de către vânzătorul sau furnizorul conținutului digital sau al serviciului digital.

Proba neconformității.

Orice neconformitate care este constatată în termen de un an de la data la care bunurile (inclusiv cele cu elemente digitale) au fost livrate este prezumată a fi existat deja în momentul livrării bunurilor până la proba contrarie sau cu excepția cazului în care această prezumție este incompatibilă cu natura bunurilor sau cu natura neconformității - art. 10 (1).

În cazul bunurilor cu elemente digitale pentru care contractul de vânzare prevede furnizarea continuă de conținut digital sau de servicii digitale pentru o anumită perioadă, sarcina probei cu privire la conformitatea conținutului digital sau a serviciului digital pe parcursul perioadelor de garanție legală îi revine vânzătorului în cazul unei neconformități care este constatată pe parcursul acestei perioade - art. 10 (3).

Remediere prin reparație.

În cazul în care neconformitatea este remediată prin reparație, termenele de garanție legală se prelungesc cu timpul de nefuncționare a bunului, din momentul la care a fost adusă la cunoștință vânzătorului lipsa de conformitate până la predarea efectivă a bunului în stare de utilizare normală către consumator - art. 12 (6).

Remediere prin înlocuire.

În cazul în care neconformitatea este remediată prin înlocuire, pentru bunurile care înlocuiesc bunurile neconforme, termenele legale de garanție pentru produsul înlocuit încep să curgă de la data înlocuirii cu noul produs - art. 12 (7).

Reducerea prețului și încetarea contractului.

Consumatorul are dreptul fie să obțină o reducere proporțională a prețului în conformitate cu legea, fie să obțină încetarea contractului de vânzare în condițiile legii, în oricare dintre următoarele cazuri - art. 11(4):

- a) vânzătorul nu a finalizat reparația sau înlocuirea sau, după caz, nu a finalizat reparația sau înlocuirea potrivit prevederilor legii sau vânzătorul a refuzat să aducă în conformitate bunurile potrivit prevederilor legii;
- b) se constată o neconformitate, în pofida eforturilor vânzătorului de a o remedia;
- c) neconformitatea este de o asemenea gravitate încât justifică o reducere de preț sau dreptul la încetarea imediată a contractului de vânzare;
- d) vânzătorul a declarat că nu va aduce bunurile în conformitate într-un termen rezonabil sau fără inconveniente semnificative pentru consumator ori acest lucru reiese clar din circumstanțele cazului.

Consumatorul are dreptul de a suspenda plata unei părți restante din prețul bunurilor sau a unei părți a acesteia până în momentul în care vânzătorul își va fi îndeplinit obligațiile care îi revin în temeiul legii - art. 11(6). Reducerea de preț este proporțională cu diminuarea valorii bunurilor primite de consumator în comparație cu valoarea pe care bunurile ar avea-o dacă ar fi în conformitate - art.13.

Încetarea contractului:

- a) nu poate fi solicitată dacă vânzătorul dovedește că neconformitatea este minoră;
- b) poate fi solicitată pentru totalitatea bunurilor achiziționate și livrate, deși motivul de încetare vizează doar anumite bunuri, în cazul în care consumatorului nu i se poate pretinde în mod rezonabil să accepte să păstreze numai bunurile conforme;
- c) determină obligația consumatorului de a returna vânzătorului bunurile, pe cheltuiala vânzătorului;
- d) determină obligația vânzătorului de a rambursa consumatorului prețul plătit pentru bunuri la primirea bunurilor sau a unei dovezi prezentate de consumator că bunurile au fost returnate; vânzătorul va folosi aceleași modalități de plată ca și cele folosite de consumator pentru tranzacția inițială, cu excepția cazului în care consumatorul a fost de acord cu o altă modalitate de plată și cu condiția de a nu cădea în sarcina consumatorului plata de comisioane în urma rambursării.

Garanția legală pentru viciu ascuns este aplicabilă în condițiile legii, conform OG nr. 21/1992 (revizia 2) privind protecția consumatorului, OUG nr. 140/2021 și Codului Civil. Viciul ascuns reprezintă deficiența calitativă a unui produs livrat sau a unui serviciu prestat care nu a fost cunoscută și nici nu putea fi cunoscută de către consumator prin mijloacele obișnuite de verificare.



Service-ul acestui produs este asigurat de ARCTIC S.A. cu sediul în Găești, Dâmbovița, str. 13 Decembrie nr. 210. • *9010 • www.arctic.ro • www.beko.ro • e-mail: service@arctic.ro
Program Call Center: Luni - Vineri 08:30 - 20:00; Sâmbătă 08:30 - 17:00

UNITĂȚILE SERVICE ALE ARCTIC S.A. EXECUTĂ REPARAȚII ÎN TERMENUL DE GARANȚIE ȘI ÎN AFARA ACESTUIA

Nr. crt.	Data Reclamației	Data primirii în reparație	Reparat			Prelungirea termenului de garanție	Efectuarea verificării	
			Programat	Data ridicării aparatului	Cauza întârzierii		SERVICE	CLIENT

CONDIȚII SUPLEMENTARE DE GARANȚIE :

Pentru orice defecțiune aparută în perioada de garanție, apleați la vânzător (respectiv prin magazinul de unde a fost achiziționat produsul sau direct prin Call Center Arctic). Prelungirea termenului de garanție se va înscrie în certificatul de garanție de către unitatea SERVICE care a efectuat reparația. Garanția acoperă repararea și/sau înlocuirea pieselor constatate ca neconforme în sensul OUG nr.140/2021. (necauzate de consumator) de către tehnicienii Service Arctic.

Termenul de realizare a operațiilor de reparare, înlocuire sau întreținere este de 15 zile calendaristice de la data la care cumpărătorul a sesizat lipsa de conformitate către vânzător (respectiv prin magazinul de unde a achiziționat produsul sau direct prin Call Center Arctic).

Reparațiile /înlocuirile se efectuează cu respectarea următoarelor condiții - art.12(1)-(5) din OUG nr.140/2021:

- a) fără costuri și fără vreun inconvenient semnificativ pentru consumator, fiindă seama de natura bunurilor și de scopul pentru care consumatorul a solicitat bunurile în cauză;
- b) consumatorul pune bunurile la dispoziția vânzătorului, iar vânzătorul preia bunurile înlocuite pe propria cheltuială;
- c) obligația de a repara sau înlocui bunurile include, după caz, demontarea bunurilor neconforme și instalarea bunurilor de înlocuire sau a bunurilor reparate sau suportarea costurilor aferente demontării și instalării;
- d) consumatorul nu este obligat să plătească pentru utilizarea normală a bunurilor înlocuite în perioada care a precedat înlocuirea acestora.

Reclamațiile referitoare la aspectele prevăzute mai jos, se rezolvă numai contra cost:

- piesele și accesoriile care prezintă lovituri, zgârieturi, spărturi sau deformări din vina exclusivă a consumatorului.

PRODUSUL NU BENEFICIAZĂ DE GARANȚIE ÎN URMĂTOARELE CAZURI:

1. Nu au fost respectate instrucțiunile de garanție, manipulare, instalare, utilizare și întreținere prescrite.
2. Subansamblurile și accesoriile casabile care se deteriorează în timpul transportului vor fi înlocuite de vânzător (în cazul în care transportul e asigurat de vânzător sau sub responsabilitatea acestuia).
3. Garanția nu se acordă subansamblelor și accesoriilor casabile ale produselor care suferă deteriorări din vina exclusivă a consumatorului.
4. Tensiunea de alimentare are valori care nu se încadrează în limitele prevăzute de standarde (SREN 50160).
5. Instalația electrică a utilizatorului prezintă improvizații sau neconformități.
6. Produsul a fost folosit în alte scopuri decât cel pentru care a fost proiectat.
7. Produsul a suportat intervenții (reparații, modificări) din partea unor persoane neautorizate de producător.

Drepturile consumatorului sunt cele prevăzute în OUG nr. 140/2021 și OG 21/1992 (republicată).

În cadrul acestui proces, Arctic vă prelucrează date cu caracter personal, cu respectarea legilor aplicabile privind confidențialitatea și protecția datelor. Pentru informații complete despre modul în care vă prelucreăm datele, precum și despre drepturile dumneavoastră, vă rugăm să consultați secțiunea 'Protecția datelor personale', accesând site-ul nostru la adresa <https://www.beko.ro/>.

Si prega di leggere questa guida prima dell'uso!

Gentile Cliente,

Grazie per aver scelto un prodotto BEKO. Vorremmo che da questo prodotto di alta qualità fabbricato con una tecnologia all'avanguardia ottenessi l'efficienza ottimale. Prima dell'uso assicurati di aver letto e compreso a fondo questa guida e la documentazione supplementare e conservale come riferimento. Fornisci questa guida con l'unità se la consegni a qualcun altro. Osserva tutte le avvertenze e le informazioni qui contenute e segui le istruzioni.

Simboli e loro significati

In tutta questa guida sono utilizzati i seguenti simboli:



Informazioni importanti e raccomandazioni sull'uso dell'elettrodomestico.



AVVERTIMENTO: Avvertenze su lesioni personali o danni materiali.



Prodotto adatto al contatto con gli alimenti.



Non immergere l'elettrodomestico, il cavo di alimentazione o la spina in acqua o altri liquidi.



Grado di protezione contro le scosse elettriche



**CARTA RICICLA-
TA E RICICLA-
BILE**

1 Importanti istruzioni di sicurezza e ambientali

Questa sezione contiene istruzioni di sicurezza per prevenire pericoli che possono provocare lesioni o danni materiali.

Qualsiasi garanzia è nulla se queste istruzioni non vengono seguite.

1.1 Norme di sicurezza generali

- Questo elettrodomestico è conforme alle norme di sicurezza internazionali.
- Questa apparecchiatura è destinata esclusivamente all'uso domestico e alla preparazione di cibi. L'apparecchiatura non è adatta per un uso professionale.
- Questa apparecchiatura non può essere utilizzata da bambini di età compresa tra 0 e 8 anni. L'apparecchiatura può essere utilizzata unicamente da bambini di età pari o superiore a 8 anni, a condizione che siano costantemente sottoposti a sorveglianza. Questa apparecchiatura può essere utilizzata da persone con capacità fisiche, uditive o mentali limitate, oppure prive di esperienza e conoscenza, se sono dotate di supervisione o informazioni sull'uso sicuro e sui rischi incontrati.
- L'apparecchio è destinato all'uso domestico e applicazioni simili, tra cui:
 - cucine per il personale in negozi, uffici e altri ambienti di lavoro,
 - fattorie e clienti di hotel, motel e altri ambienti residenziali,
 - ambienti tipo bed and breakfast
- Le operazioni di pulizia e la manutenzione da parte dell'utente non devono essere eseguite dai bambini a meno che non siano sotto la supervisione di adulti.
- Tenere il prodotto e il cavo del prodotto fuori dalla portata dei bambini di età inferiore agli 8 anni.
- Posizionare le impugnature degli apparecchi di cottura (ove presenti) in modo che i liquidi caldi non fuoriescano. Collocare gli apparecchi di cottura in posizioni sicure.
- Assicurarsi che la tensione indicata sull'apparecchiatura corrisponda alla tensione di rete della propria abitazione.

1 **Importanti istruzioni di sicurezza e ambientali**

- Utilizzare l'apparecchiatura con una presa di terra.
- Non usare l'elettrodomestico con una prolunga.
- Non posizionare l'apparecchiatura sopra o vicino a fonti di calore quali ad esempio forni e stufe.
- Per evitare di danneggiare il cavo di alimentazione, evitare che venga pizzicato, piegato o sfregato contro bordi taglienti.
- Non scollegare l'apparecchiatura tirandola per il cavo.
- Non immergere l'apparecchiatura o il suo cavo di alimentazione in acqua.
- Non lasciare l'apparecchiatura incustodita mentre è collegata alla rete elettrica.
- Non smontare l'elettrodomestico.
- Servirsi unicamente di ricambi originali o consigliati dal produttore.
- Scollegare l'apparecchiatura prima della pulizia e asciugare completamente tutte le sue parti dopo la pulizia.
- Pulire l'apparecchiatura attenendosi alle istruzioni nella sezione Pulizia e manutenzione.
- Non inserire grandi pezzi di cibo nell'apparecchiatura in quanto ciò potrebbe provocare un incendio.
- Non toccare la spina dell'apparecchiatura con le mani umide o bagnate.
- Non utilizzare l'apparecchiatura in ambienti umidi.
- Non spostare l'apparecchiatura mentre è in uso e l'olio al suo interno è caldo.
- Non utilizzare l'elettrodomestico in ambienti e sostanze esplosive o infiammabili o nelle loro vicinanze.
- Al fine di evitare il rischio di ustioni, non toccare le superfici calde.
- Far raffreddare l'apparecchiatura in un luogo sicuro, fuori dalla portata dei bambini.
- Non ostruire le aperture di ingresso e uscita dell'aria mentre l'apparecchiatura è in funzione.
- Non sporgersi mentre l'appa-

1 Importanti istruzioni di sicurezza e ambientali

recchiatura è in uso. Durante l'uso fuoriesce aria calda dall'apparecchiatura!

- L'apparecchiatura si scalda durante l'uso. Al fine di evitare il rischio di ustioni, non toccare le superfici calde.
- Accertarsi che durante l'uso la stanza sia adeguatamente ventilata.
- In caso di incendio, scollegare l'apparecchiatura.
- Non versare acqua sull'apparecchiatura, dato che ciò potrebbe causare scosse elettriche.
- Non utilizzare l'apparecchiatura con un timer esterno o un sistema di controllo remoto separato.
- Servirsi unicamente di stoviglie in metallo con manici isolati con l'apparecchiatura.
- Non appoggiare nulla sull'apparecchiatura mentre è in funzione oppure è calda.
- Se si conserva il materiale d'imballaggio, tenerlo fuori dal portata dei bambini.
- Se il cavo di alimentazione è danneggiato, deve essere sostituito dal produttore, da un suo agente di assistenza o da personale qualificato per evitare rischi.

1.1 Conformità alla direttiva WEEE e allo smaltimento dei rifiuti:

Questo apparecchio è conforme alla Direttiva UE WEEE (2012/19/EU). Questo apparecchio riporta il simbolo di classificazione per i rifiuti delle apparecchiature elettriche ed elettroniche (WEEE).



Questo simbolo indica che questo prodotto non deve essere smaltito con altri rifiuti domestici al termine della sua vita utile. Il dispositivo usato deve essere portato a un punto di raccolta ufficiale per il riciclaggio di dispositivi elettrici ed elettronici. Per individuare questi punti di raccolta, contattare le proprie autorità locali oppure il rivenditore presso cui è stato acquistato il prodotto. Ciascuna famiglia ha un ruolo importante nel recupero e riciclaggio di vecchi apparecchi. Lo smaltimento appropriato degli apparecchi usati aiuta a prevenire potenziali conseguenze negative per l'ambiente e la salute umana.

1.2 Conformità alla Direttiva RoHS:

L'apparecchio acquistato è conforme alla Direttiva UE RoHS (2011/65/EU). Non contiene materiali pericolosi o proibiti specificati nella Direttiva.

1.3 Informazioni sull'imballaggio



L'imballaggio del prodotto è realizzato con materiali riciclabili, in conformità con la legislazione nazionale. Non smaltire i rifiuti di imballaggio con i rifiuti domestici o altri rifiuti, smaltirli nelle aree di raccolta degli imballaggi specificate dalle autorità locali.

1.4 Punti importanti per il risparmio energetico

Rispettare i tempi consigliati dal manuale durante l'utilizzo dell'apparecchiatura. Scollegare l'elettrodomestico dopo ogni uso.

2 La tua Pentola Less Oil - La pentola che consuma meno olio

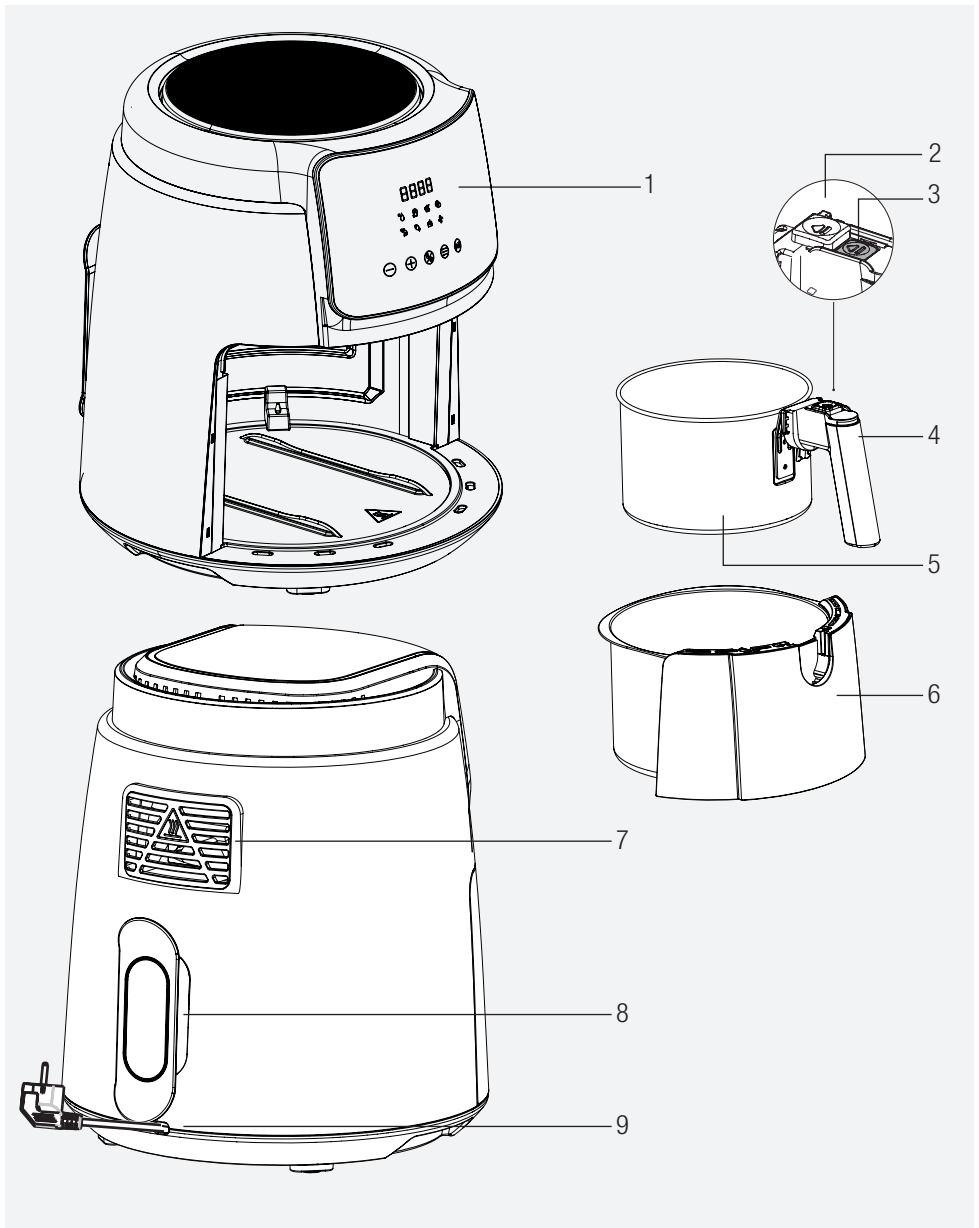

Le indicazioni sull'apparecchiatura oltre che i valori indicati nei documenti forniti in dotazione con il prodotto sono stati ottenuti in condizioni di laboratorio secondo le relative norme. I valori possono variare in base all'uso dell'apparecchiatura e alle condizioni ambientali. I valori di potenza sono stati testati nella tensione di 230 V.

1. Pannello di controllo digitale
2. Copertura di protezione
3. Pulsante di rilascio del cestello
4. Maniglia
5. Cestello di cottura rimovibile
6. Cassetto a cestello
7. Uscita dell'aria
8. Alloggiamento avvolgi-cavo
9. Cavo di alimentazione

Dati tecnici

Alimentazione:	220-240V~, 50-60Hz
Consumo energetico	1500 W

3 Funzionamento

3 Uso previsto

- L'apparecchiatura è destinata esclusivamente all'uso domestico. L'apparecchiatura non è adatta per un uso professionale.
- L'apparecchiatura potrebbe emettere del fumo in fase di primo utilizzo. Non si tratta di un'anomalia di funzionamento.

3.1 Preparazione dell'apparecchiatura per l'uso

- Utilizzare l'elettrodomestico in posizione verticale su una superficie stabile, piana, pulita, asciutta e non scivolosa.

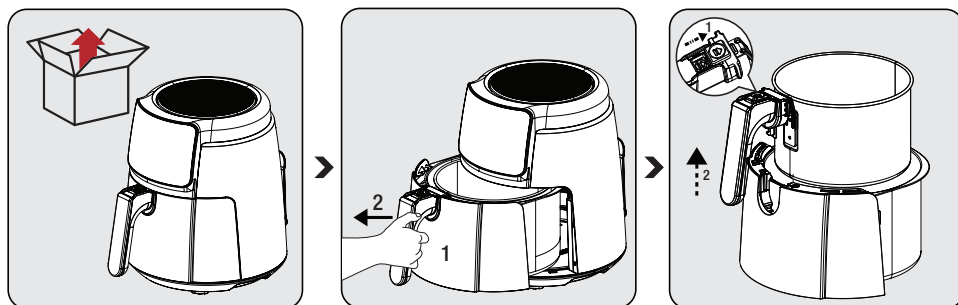

Prima di iniziare a utilizzare l'apparecchiatura, rimuovere i materiali di imballaggio e posizionare l'apparecchiatura in un'area piana e pulita.

Afferrare saldamente la maniglia (4) per sbloccare il cestello di cottura estraibile (5); quindi estrarre il cestello dal suo alloggiamento.

Per sganciare il cestello dal cassetto, posizionare il cassetto su una superficie piana. Far scorrere il coperchio di protezione (2), premere il pulsante di sblocco cestello (3), sollevare il cestello dal cassetto ed estrarlo.

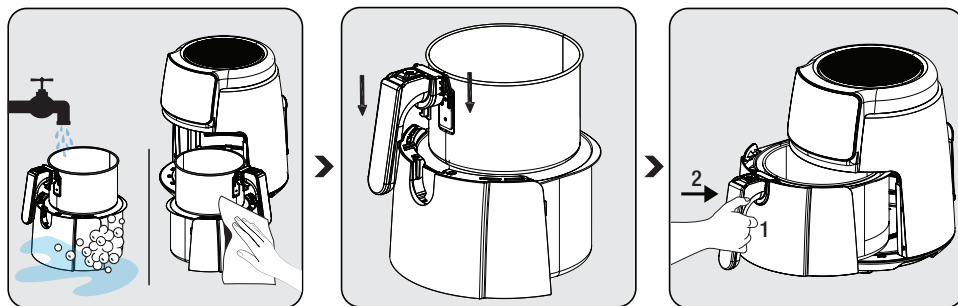

Pulire il cestello di cottura estraibile (6) e il cassetto del cestello (5) con acqua tiepida e sapone, quindi asciugare bene la superficie esterna dell'apparecchiatura e le parti appena lavate.

Ci sono 2 tacche su entrambi i lati del manico. Posizionare il cestello nella sua sede allineando le linguette nelle tacche sulla parte superiore del cassetto del cestello.

Fissare il cassetto all'apparecchiatura dopo aver pulito tutte le parti. L'apparecchiatura è pronta all'uso.

3 Funzionamento



- Impostare l'apparecchiatura alla temperatura più alta per il primo utilizzo e lasciarla in funzione per 10 minuti senza cibo al suo interno.
- Non utilizzare il cassetto cestello (6) senza il cestello di cottura estraibile (5) al suo interno.

3.2 Pannello di controllo e display a LED:

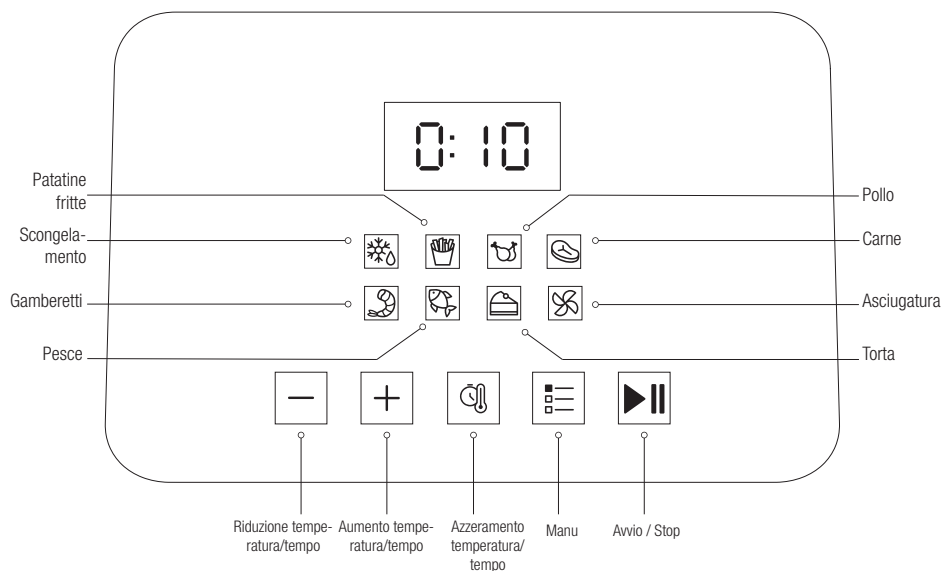

- Quando sul display compare la scritta **“L (Low)”** significa che l'apparecchiatura è a bassa temperatura e non è ancora calda.
- Al termine del processo di preriscaldamento, sul display compare l'avvertenza **“ADD”** (Aggiungere) e inserire gli ingredienti nel cestello di cottura e reinsertirlo nell'apparecchiatura.
- Quando sul display appare **“H (High)”** significa che il processo di cottura è terminato ed estrarre il cestello dall'apparecchiatura.
- Il display si spegne quando si estrae il cestello dall'apparecchiatura. L'apparecchiatura riprende a funzionare quando viene riposizionato il cestello di cottura.
- Premere il simbolo **“Menu”**  fino a trovare il programma desiderato per selezionare un programma. Quando viene trovato il programma desiderato, la spia del programma lampeggerà, premere il simbolo **“Avvia”**  per avviare il programma.

3 Funzionamento

3.3 Avvertenze prima di iniziare a usare l'apparecchiatura

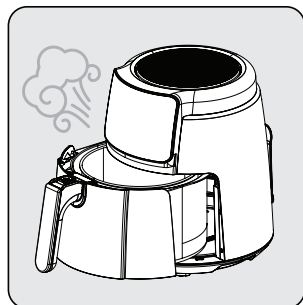

Durante il funzionamento dell'apparecchiatura e tirando indietro il cestello di cottura estraibile (5), dalla sua uscita dell'aria (7) e dalla parte superiore del cestello verranno emessi dei gas caldi. Pertanto, fare attenzione a evitare ustioni dovute a gas molto caldi.

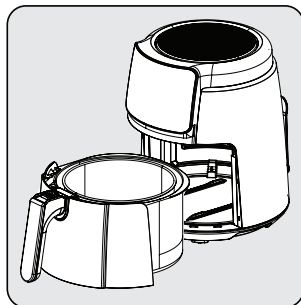

Durante l'utilizzo del cestello di cottura (5) e del cassetto cestello (6) a temperature più elevate, fare attenzione a non entrare in contatto diretto con essi.

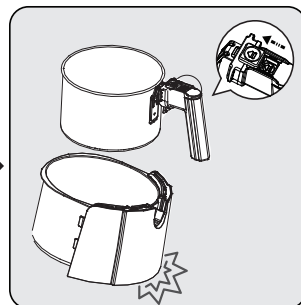



Premere il pulsante di sgancio cesto (3) solo quando il cesto è appoggiato su un tavolo orizzontale. Premendo il pulsante di sgancio cestello (3) con una posizione non corretta, il cassetto cestello (6) cade.

3.4 Funzionamento

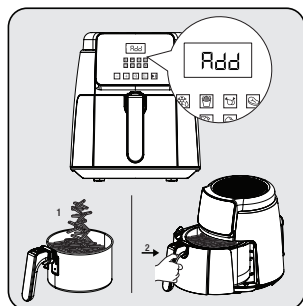
3.4.1 Impostazione della temperatura e dell'ora



Premere il simbolo  per impostare la temperatura e l'ora. Successivamente, premere il simbolo  per impostare la temperatura e il tempo necessari. Premere il simbolo  per iniziare. Al raggiungimento della temperatura impostata, sul display compare la scritta "AGGIUNGERE" ed estrarre il cestello di cottura (5) e inserire gli ingredienti nel cestello e poi reinserirlo nell'apparecchiatura.

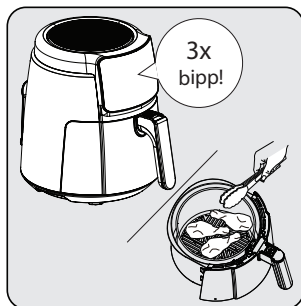

Trascorsa la metà del tempo impostato del programma, l'apparecchiatura emette tre segnali acustici. A questo punto sarà possibile rimuovere il cassetto del cestello (6) e sarà inoltre possibile capovolgere gli alimenti per mezzo di un attrezzo (pinza ecc.)

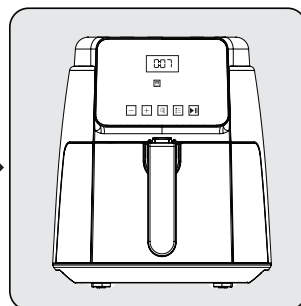

L'apparecchiatura dispone di una memoria di spegnimento di 12 minuti e alla fase successiva del processo di riscaldamento prosegue, quando il cassetto del cestello (6) viene reinserito nell'apparecchiatura. Successivamente, il display mostra il tempo restante.

3 Funzionamento

- Il silicone nel cestello di cottura è resistente alle alte temperature e prodotto da un materiale che non provoca alcun danno, se utilizzato insieme al cibo. Fondamentalmente impedisce che il rivestimento del cestello venga graffiato. Pertanto, assicurarsi che non venga rimosso durante la cottura del cibo.



- Prestare attenzione al vapore caldo che potrebbe fuoriuscire mentre si estrae il cassetto del cestello (6) e non toccarlo a mani nude, perché è molto caldo.
- Per estrarre i cibi cotti è opportuno servirsi di uno strumento ausiliario (pinze, ecc.) che non danneggi la superficie interna dell'apparecchiatura.

3.4.2 Selezione e avvio del programma



Quando il programma di cottura è selezionato nel menu, l'impostazione "Temperatura/tempo" verrà eseguita automaticamente. La temperatura e il tempo di cottura possono essere reimpostati opzionalmente premendo il simbolo "Reset temperatura/tempo".



Se si desidera passare a un altro programma nell'apparecchiatura, tenere premuto il simbolo "Avvio/Stop" per 3 secondi. Successivamente, premere "Menu" per selezionare il programma desiderato.

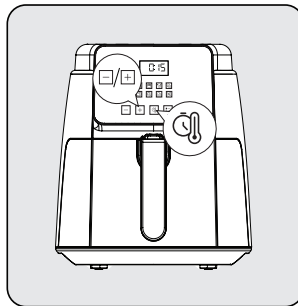
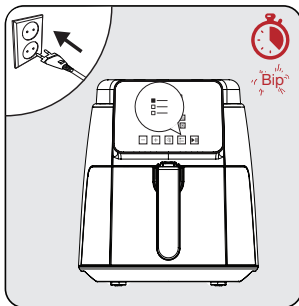

Premere il simbolo "Avvia/Stop" per 3 secondi, premere "Menu" più volte fino a trovare il programma desiderato per selezionare un programma. Quando viene trovato il programma desiderato, la spia del programma lampeggerà, premere il simbolo "Avvia" per avviare il programma.

Premere "Avvia/Stop" per 3 secondi. Simbolo "Avvia/Stop" per avviare il preriscaldamento dell'apparecchiatura. Il display mostra il messaggio "ON".

L'apparecchiatura emette un segnale acustico al termine del preriscaldamento e il display visualizza il messaggio "ADD" (Aggiungere).

3 Funzionamento

3.5 Cottura

- Frullare il cibo con l'olio prima di inserirlo nel cestello di cottura estraibile (5).



Non afferrare direttamente il cassetto del cestello (6) e il cestello di cottura estraibile (5) quando sono caldi, ma afferrare la maniglia.

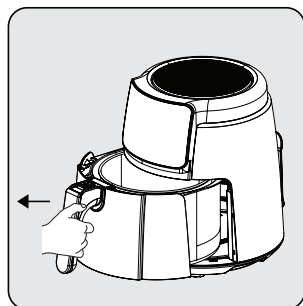

Afferrare saldamente la maniglia del cestello di cottura estraibile (5) per aprire il cassetto del cestello (6); quindi estrarre il cassetto dall'apparecchiatura e posizionarlo su una superficie piana e pulita.

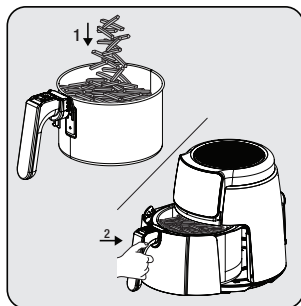

Mettere gli alimenti nel cestello di cottura estraibile (7). Fissare quindi il cestello all'apparecchiatura e accertarsi che aderisca alla perfezione.

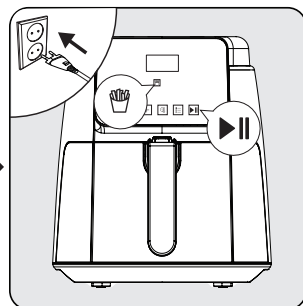

Collegare la propria apparecchiatura e selezionare il programma di cottura desiderato. Quindi, avviare il processo di cottura.



Allo scadere del tempo impostato, verrà emesso un segnale acustico e l'apparecchiatura si spegnerà automaticamente. Il display mostra il messaggio "H (Alto)", quando il programma di cottura è terminato. Questa espressione indica che il programma alimentare è terminato.

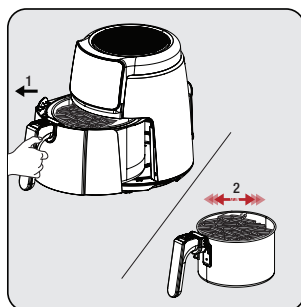

Estrarre il cestello di cottura estraibile (5) e verificare gli alimenti, siano essi fritti, congelati o meno. Se necessita di un tempo di cottura aggiuntivo, è possibile prolungare un po' di più il tempo di cottura.

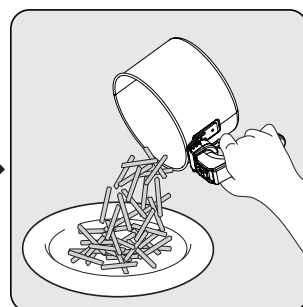

Al termine del processo, versare gli ingredienti nel cestello in una ciotola o in un piatto. Dato che l'olio caldo o gocciolante può accumularsi nella parte inferiore del cestello di cottura estraibile (5), non dimenticare di estrarre il cestello con gli ingredienti dal cassetto del cestello prima di servire il cibo.

3 Funzionamento

i Al fine di garantire che il processo di cottura/frittura sia uniforme, rimuovere e scuotere accuratamente il cassetto del cestello e controllarlo, se necessario. Ove necessario, regolare la temperatura.

! Quando si agita il cibo, assicurarsi che il cestello sia in posizione di blocco. Non premere il pulsante di rilascio del cestello (3) mentre si mescolano gli ingredienti nel cestello di cottura estraibile (5).

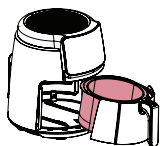

Evitare il contatto del cestello di cottura con la superficie esterna dell'apparecchiatura, in quanto la superficie del cestello di cottura (5) sarà calda durante e dopo la cottura.



- Lasciare riposare gli alimenti da 5 a 10 secondi prima di estrarli dal cestello di cottura estraibile (5).
- Utilizzare una pinza per estrarre gli alimenti grandi o morbidi dal cestello per non danneggiare la superficie interna dell'apparecchiatura.
- Quando un lotto di cibo è pronto, il prodotto è immediatamente pronto per un altro lotto.
- Eseguire le preparazioni dopo aver estratto il cestello di cottura estraibile (5) dall'apparecchiatura, ove necessario. Appoggiare il cestello di cottura estraibile (5) su un sottopentola dopo averlo estratto dall'apparecchiatura.











Si prega di notare che l'apparecchiatura potrebbe essere molto calda in fase di rimozione.

4 Tempo di cottura

La seguente tabella fornisce una panoramica dei tempi di cottura per i diversi alimenti. Il tempo di cottura varia in base allo spessore e alla consistenza degli alimenti. Prendere in considerazione il tempo e le quantità indicate come valori approssimativi.

Per ottenere risultati positivi, eseguire un processo di preriscaldamento fino a quando l'apparecchiatura non raggiunge la temperatura consigliata indicata nella tabella prima di passare all'effettivo processo di cottura.

PROGRAMMA	SIMBOLO	TEMPERATURA	TEMPO (MIN)
SCONGELAMENTO		80°C	7-10
PATATINE FRITTE		180°C	14-16
POLLO		180°C	14-16
CARNE		200°C	8-12
GAMBERETTI		180°C	8-12
PESCE		180°C	12-15
TORTA		170°C	9-11
ASCIUGATURA		70°C	240-300

5 Pulizia e manutenzione

5.1 Pulizia

i Non utilizzare benzina, solventi, detersivi abrasivi, oggetti metallici o spazzole dure per pulire l'elettrodomestico.

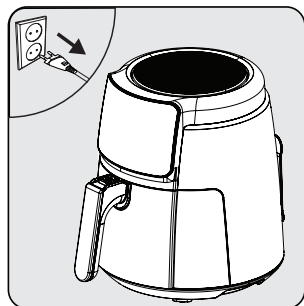

Spegnere l'apparecchiatura e scollegarla.

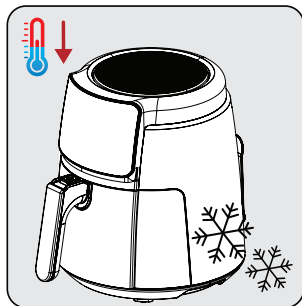

Attendere che l'apparecchiatura si raffreddi completamente.

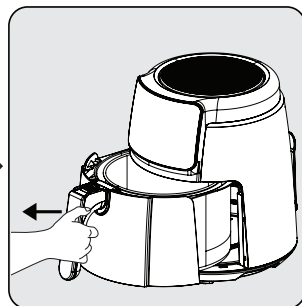

Estrarre il cestello di cottura estraibile (5) dal cassetto.

i Prendere il cestello di cottura rimovibile (5) e il cassetto del cestello (6) per raffreddare quanto più velocemente possibile l'apparecchiatura.

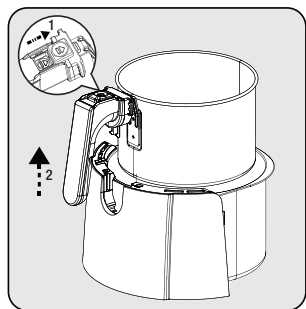

Premere il pulsante di sblocco cestello (3) e sollevare e tirare verso l'alto la maniglia (4) ed estrarre il cestello di cottura estraibile (5).



Pulire il cestello di cottura estraibile (5) e il cassetto del cestello (6) con acqua tiepida e sapone e poi asciugarli bene.

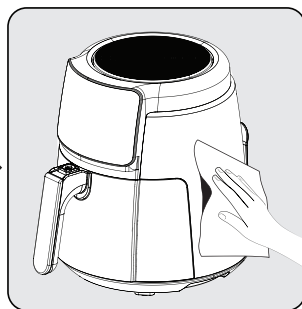

Utilizzare un panno umido per pulire la superficie esterna dell'apparecchiatura. Asciugare completamente l'esterno dell'apparecchiatura.

i Tenere sempre puliti il fondo e il cassetto del cestello di cottura estraibile (6) (5) per evitare l'accumulo di sostanze estranee.

5.2 Conservazione

- Qualora non si preveda di usare il dispositivo per lunghi periodi di tempo, conservarlo con cura.
- Scollegare l'apparecchiatura e lasciarla raffreddare prima di riporlo.
- Conservare l'apparecchiatura in un luogo fresco e asciutto.
- Conservare l'apparecchiatura e il relativo cavo fuori dalla portata dei bambini.

5.3 Trasporto e spedizione

- Durante il trasporto e la spedizione, trasportare l'apparecchiatura con l'imballo originale. L'imballaggio dell'apparecchiatura la proteggerà da danni fisici.
- Non appoggiare oggetti pesanti sull'apparecchiatura o sulla sua confezione. L'apparecchiatura potrebbe danneggiarsi.
- In caso di caduta, l'apparecchiatura potrebbe non funzionare o potrebbe subire danni permanenti.

6 Guida alla risoluzione dei problemi

	Problema	Causa principale	Soluzione
1	Apparecchiatura non funzionante	Interruzione dell'alimentazione	Verificare l'alimentazione e accertarsi che sia riattivata.
		Assenza di alimentazione nella presa di corrente o scarso contatto	
		Mancata corrispondenza della tensione di alimentazione con la tensione nominale dell'apparecchiatura	
2	Cibo crudo/troppo cotto	Tempo di cottura non adeguato	Combinare le ricette e la vostra esperienza personale per determinare la corretta cottura e tempistica
3	Emissione di fumo al primo utilizzo	Olio antiruggine rimasto sul riscaldatore dell'apparecchiatura	Impostare la temperatura al massimo ed eseguire un preriscaldamento di 10-15 minuti per rimuovere l'olio antiruggine sul calore dell'apparecchiatura
4	Aroma non identificabile	Corpi estranei sul cestello di cottura, sul cassetto del cestello e sul riscaldatore	Pulire l'oggetto estraneo
5	E1	Cortocircuito NTC, codice errore display digitale E1	Inviare il prodotto presso un servizio autorizzato per la riparazione
6	E2	Cortocircuito NTC, codice errore display digitale E2	
7	L	Camera interna a bassa temperatura	Nessun effetto sul normale funzionamento
8	H	Camera interna ad alta temperatura	
Rivolgersi al nostro servizio di assistenza autorizzato per la riparazione, nel caso in cui il problema non possa essere risolto dopo aver eseguito la suddetta supervisione.			



CERTIFICATO DI GARANZIA

La presente garanzia commerciale si intende aggiuntiva e non sostitutiva di ogni altro diritto di cui gode il consumatore, intendendo per consumatore esclusivamente colui che utilizza il bene per scopi estranei all'attività imprenditoriale o professionale eventualmente svolta e pertanto per uso domestico/privato, e in particolare non pregiudica in alcun modo i dritti del consumatore stabiliti dal Dlgs 206/05. BEKO Italy S.r.l. in conformità alla facoltà prevista dalla legge, offre al consumatore una garanzia commerciale aggiuntiva, nei termini e nei modi di seguito indicati.

Questo certificato non deve essere spedito per la convalida. E' valido e operante solo se conservato assieme alla ricevuta fiscale o altro documento reso fiscalmente obbligatorio.

Condizioni di Garanzia

1. BEKO Italy S.r.l. garantisce l'apparecchio per un periodo di 2 anni dalla data di acquisto (12 mesi se acquistato con fattura di vendita e non con scontrino fiscale).
2. La garanzia è valida esclusivamente sul territorio italiano compresa la Repubblica di San Marino e la città del Vaticano e deve essere comprovata da scontrino fiscale o fattura, che riporti il nominativo del Rivenditore, la data di acquisto dell'apparecchio nonché gli estremi i identificativi dello stesso (tipo, modello).
3. Per garanzia s'intende la sostituzione o riparazione gratuita delle parti componenti l'apparecchio che sono risultate difettose all'origine, per vizi di fabbricazione.
4. L'utente decade dai dritti di garanzia se non denuncia il difetto di conformità entro 2 mesi dalla scoperta dello stesso.
5. Diritto di Chiamata: gratuita per i primi 12 mesi di garanzia, a pagamento per gli altri 12 mesi nel caso l'utente non sia in grado di provare che il difetto sia dovuto a vizio di conformità del prodotto.
6. Manodopera e ricambi gratuiti per i 24 mesi del periodo di garanzia.
7. L'intervento di riparazione viene effettuato presso il centro di assistenza reperibile presso il call centre e sul sito www.beko.it, fatto salvo i casi d'impossibilità oggettiva o di forza maggiore.
8. La riparazione o sostituzione dei componenti o dell'apparecchio stesso, non estendono la durata della garanzia.
9. Tutte le parti asportabili e tutte le parti estetiche, non sono coperte da garanzia.
10. Tutti i materiali soggetti ad usura non sono coperti da garanzia a meno che venga dimostrata la difettosità risalente a vizio di fabbricazione delle stesse.
11. La BEKO Italy S.r.l. declina ogni responsabilità per eventuali danni che possano derivare, direttamente od indirettamente, a persone e cose come conseguenza del mancato rispetto delle istruzioni tutte, incluse nell'apposito Manuale per l'uso dell'apparecchio allegato a ciascuno apparecchio, da parte dell'utente ed in particolar modo per quanto concerne le avvertenze relative alla installazione, all'uso ed alla manutenzione dell'apparecchio stesso.
12. La garanzia non diventa operante e l'assistenza sarà effettuata totalmente a pagamento nei seguenti casi:
 - a. Danni dovuti al trasporto o alla movimentazione delle merci.
 - b. Interventi di installazione e montaggio, così come l'errata connessione o errata erogazione dalle reti di alimentazione, mancanza di allacciamento alla presa di terra.
 - c. Installazione errata, imperfetta o incompleta, per incapacità d'uso da parte dell'Utente, se mancano gli spazi necessari ad operare attorno ai prodotti, per eccessiva o scarsa temperatura dell'ambiente,.
 - d. Interventi nei quali non è stato riscontrato il difetto lamentato, o per generici problemi di funzionamento causati da errata impressione del cliente
 - e. Danni causati da agenti atmosferici (fulmini, terremoti, incendi, alluvioni, ecc.)
 - f. Se il numero di matricola risulta asportato, cancellato o manomesso.
 - g. Riparazioni, modifiche o manomissioni effettuate da persone non autorizzate dal produttore o comunque per cause non dipendenti dal prodotto. Per guasti dovuti a mancanza di regolare manutenzione (pulizia e manutenzione del prodotto,).
 - h. Mancanza dei documenti fiscali o se gli stessi risultano contraffatti o non inerenti al prodotto.
 - i. L'uso improprio dell'apparecchio, non di tipo domestico o diverso da quanto stabilito dal produttore, fa decadere il dritto alla Garanzia.
 - j. Per tutte le circostanze esterne che non siano riconducibili a difetti di fabbricazione dell'elettrodomestico.
 - k. Si intendono a pagamento anche tutti gli eventuali trasporti necessari per lo svolgimento degli interventi legati ai casi citati.

Il Servizio Assistenza di BEKO Italy S.r.l. è l'unico autorizzato a riparare i prodotti a marchio BEKO. Per ogni controversia è competente il foro di Milano.

Durante e dopo il periodo di garanzia, vi consigliamo di rivolgervi sempre ai nostri centri di assistenza autorizzati. Per contattare il Centro di Assistenza Tecnica Autorizzato operante nella sua zona chiami il numero unico per l'Italia:

02.03.03

Prima di contattare l'assistenza tecnica, al fine di agevolare la gestione della chiamata, è necessario avere a portata di mano il modello del prodotto e il documento fiscale di acquisto.

Proszę najpierw przeczytać ten przewodnik!

Drogi kliencie,

Dziękujemy za wybór produktu BEKO. Chcemy, abyś osiągnął optymalną wydajność dzięki temu wysokiej jakości urządzeniu, które zostało wyprodukowane przy użyciu najnowocześniejszej technologii. Przed użyciem należy dokładnie przeczytać i zrozumieć ten przewodnik oraz dokumentację uzupełniającą oraz zachować go do wykorzystania w przyszłości. Dołącz ten przewodnik do urządzenia, jeśli przekażesz go komuś innemu. Przestrzegaj wszystkich ostrzeżeń i informacji zawartych w tym dokumencie i postępuj zgodnie z instrukcjami.

Symbole i ich znaczenie

Poniższe symbole są używane w tym przewodniku:



Ważne informacje i zalecenia dotyczące użytkowania urządzenia.



OSTRZEŻENIE: Ostrzeżenia dotyczące obrażeń ciała lub szkód materialnych.



Produkt przeznaczony do kontaktu z żywnością.



Nie zanurzaj urządzenia, przewodu zasilającego ani wtyczki w wodzie ani w innych cieczach.



Stopień ochrony przed porażeniem elektrycznym



**PAPIER MAKULATUROWY
I NADAJĄCY SIĘ DO WTÓR-
NEGO PRZETWORZENIA**

Ta sekcja zawiera instrukcje bezpieczeństwa, aby zapobiec zagrożeniom, które mogą spowodować obrażenia ciała lub uszkodzenie mienia.

Wszelkie gwarancje są nie będą ważne, jeśli instrukcje nie będą przestrzegane.

1.1 Ogólne zasady bezpieczeństwa

- Urządzenie jest zgodne z międzynarodowymi normami bezpieczeństwa.
- Urządzenie jest przeznaczone wyłącznie do użytku domowego i do przygotowywania posiłków, nie nadaje się do użytku profesjonalnego.
- Z tego urządzenia nie mogą korzystać dzieci w wieku od 0 do 8 lat. Z urządzenia mogą korzystać wyłącznie dzieci w wieku 8 lat i starsze, pod warunkiem, że są pod stałym nadzorem. Urządzenie może być używane przez osoby, które mają ograniczone zdolności fizyczne, słuchowe lub umysłowe, lub nie mają doświadczenia i wiedzy, jeśli są nadzorowane lub informowane o bezpiecznym użytkowaniu i

napotkanych zagrożeniach.

- Urządzenie to jest przeznaczone do użytku domowego lub w podobnych miejscach, np.:
 - w kuchniach personelu sklepu, biur i innych środowisk pracy,
 - gospodarstwa rolne, przez klientów hoteli, moteli i innych miejsc typu mieszkalnego,
 - w pensjonatach
- Dzieci nie powinny zajmować się czyszczeniem i konserwacją, chyba że są pod nadzorem dorosłych.
- Produkt i kabel produktu należy przechowywać w miejscu niedostępnym dla dzieci poniżej 8 lat.
- Uchwyty urządzeń kuchennych (jeśli występują) należy ustawić tak, aby nie przyskały na nie gorące płyny.
- Należy upewnić się, że napięcie podane na urządzeniu jest takie samo jak napięcie sieciowe w domu.
- Używaj urządzenia z wtyczką uziemiającą.
- Z urządzeniem nie należy uży-

1 Ważne instrukcje dotyczące bezpieczeństwa i ochrony środowiska

wać przedłużaczy.

- Nie należy stawiać urządzenia na źródłach ciepła, takich jak piekarniki i piece, ani w ich pobliżu.
- Aby zapobiec uszkodzeniu przewodu zasilającego, nie należy go przyciskać, zaciskać ani ocierać o ostre krawędzie.
- Nie wyciągaj wtyczki z gniazdka ciągnąc za przewód.
- Podczas czyszczenia nie wolno zanurzać urządzenia ani przewodu zasilającego w wodzie.
- Nie pozostawiaj urządzenia bez nadzoru, gdy jest podłączone.
- Nie demontuj urządzenia.
- Należy stosować wyłącznie oryginalne lub zalecane przez producenta części zamienne.
- Urządzenie należy odłączyć od zasilania przed czyszczeniem i dokładnie wysuszyć wszystkie części po czyszczeniu.
- Urządzenie należy wyczyścić zgodnie z instrukcjami w rozdziale Czyszczenie i konserwacja.
- Do urządzenia nie należy wkładać dużych kawałków jedzenia, ponieważ może to spowodować pożar.
- Nie dotykać wtyczki urządzenia mokrymi lub wilgotnymi rękami.
- Urządzenia nie należy używać w wilgotnym pomieszczeniu.
- Urządzenia nie należy przenosić, gdy jest w użyciu, a olej w środku jest gorący.
- Urządzenia nie należy używać w otoczeniu lub w pobliżu materiałów wybuchowych lub łatwopalnych.
- Aby uniknąć ryzyka poparzenia, nie dotykaj gorących powierzchni.
- Urządzenie powinno ostygnąć w bezpiecznym miejscu niedostępnym dla dzieci.
- Nie należy blokować otworów wlotowych i wylotowych powietrza podczas pracy urządzenia.
- Nie należy pochylać się nad urządzeniem, jest w użyciu. Gorące powietrze unosi się z urządzenia podczas użytkowania!
- Urządzenie nagrzewa się podczas użytkowania. Aby uniknąć ryzyka poparzenia, nie dotykaj gorących powierzchni.
- Należy upewnić się, że pomieszczenie jest odpowiednio wentylowane.

1 Ważne instrukcje dotyczące bezpieczeństwa i ochrony środowiska

lowane podczas użytkowania.

- W przypadku pożaru odłącz urządzenie od sieci.
- Nie należy nalewać wody do urządzenia, ponieważ może to spowodować porażenie prądem.
- Nie należy używać urządzenia z zewnętrznym zegarem lub oddzielnym systemem zdalnego sterowania.
- Do urządzenia należy używać wyłącznie metalowych naczyń kuchennych z uchwytyami.
- Nie należy kłaść niczego na pracującym lub gorącym urządzeniu.
- Opakowanie urządzenia należy przechowywać poza zasięgiem dzieci.
- Jeśli przewód zasilający jest uszkodzony, musi zostać wymieniony przez producenta, jego przedstawiciela serwisowego lub podobnie wykwalifikowaną osobę, aby uniknąć niebezpieczeństwa.

1.1 Zgodność z dyrektywą WEEE i usuwanie odpadów:

Wyrób ten jest zgodny z dyrektywą WEEE Unii Europejskiej (2012/19/UE). Wyrób ten jest oznaczony symbolem klasyfikacyjnym dla zużytego sprzętu elektrycznego i elektronicznego (WEEE).



Ten symbol oznacza, że sprzęt nie może być umieszczany łącznie z innymi odpadami gospodarstwa domowego po okresie jego użytkowania. Zużyte urządzenie należy oddać do specjalnego punktu zbiórki zużytego sprzętu elektrycznego i elektronicznego w celu utylizacji. Aby uzyskać informacje o punktach zbiórki w swojej okolicy należy skontaktować się z lokalnymi władzami lub punktem sprzedaży tego produktu. Gospodarstwo domowe spełnia ważną rolę w przyczynianiu się do ponownego użycia i odzysku zużytego sprzętu. Odpowiednie postępowanie ze zużytym sprzętem zapobiega potencjalnym negatywnym konsekwencjom dla środowiska naturalnego i ludzkiego zdrowia.

1.2 Zgodność z dyrektywą RoHS:

Niniejszy wyrób jest zgodny z dyrektywą Parlamentu Europejskiego i Rady RoHS (Ograniczenie użycia substancji niebezpiecznych) (2011/65/WE). Nie zawiera szkodliwych i zakazanych materiałów, podanych w tej dyrektywie.

1.3 Opakowanie urządzenia



Opakowanie urządzenia jest wykonane z materiałów nadających się do recyklingu zgodnie z przepisami krajowymi. Nie należy wyrzucać odpadów opakowaniowych wraz z odpadami pochodzącymi z gospodarstw domowych lub innymi odpadami. Należy oddawać je do punktów zbiórki opakowań wyznaczonych przez władze lokalne.

1.4 Ważne punkty dotyczące oszczędzania energii

Podczas użytkowania urządzenia należy przestrzegać czasów zalecanych przez tę instrukcję. Po użyciu odłącz urządzenie od zasilania.

2 Twoja kuchenka do smażenia z mniejszą ilością oleju

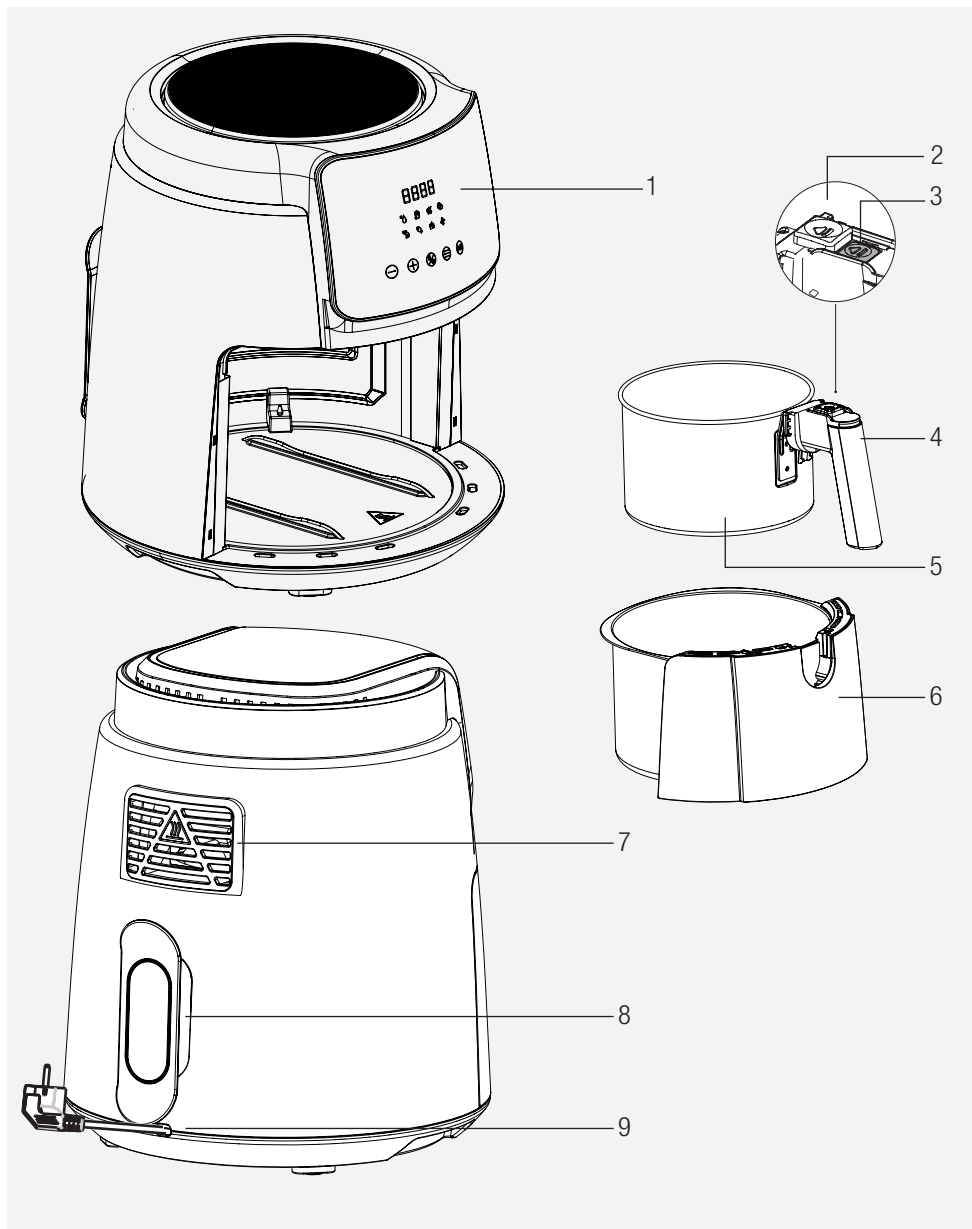

Znaki na urządzeniu i wartości określone przez dokumenty dostarczone wraz z produktem zostały uzyskane w warunkach laboratoryjnych zgodnie z normami pokrewnymi. Wartości mogą się różnić w zależności od sposobu użytkowania urządzenia i warunków otoczenia. Wartości mocy zostały przetestowane w napięciu 230 V.

1. Cyfrowy panel sterowania
2. Pokrywa ochronna
3. Przycisk zwalniania koszyka
4. Uchwyt
5. Wyjmowany koszyk
6. Szuflada na koszyk
7. Wylot powietrza
8. Szczelina do owijania przewodu
9. Kabel zasilania

Dane techniczne

Źródło zasilania	220-240 V~, 50-60 Hz
Zużycie energii	1500 W

3 Przeznaczenie

- Urządzenie jest przeznaczone wyłącznie do użytku domowego i do przygotowywania posiłków, nie nadaje się do użytku profesjonalnego.
- Podczas pierwszego użycia urządzenie może emitować trochę dymu. To normalne.

3.1 Przygotowanie urządzenia do użycia

- Urządzenia należy używać w pozycji pionowej na stabilnej, płaskiej, czystej, suchej i antypoślizgowej powierzchni.

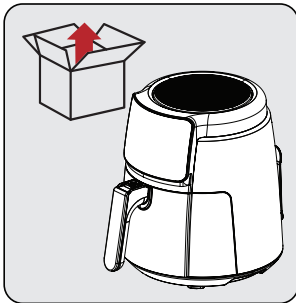

Przed pierwszym użyciem urządzenia należy usunąć opakowanie i umieścić je w płaskim i czystym miejscu.

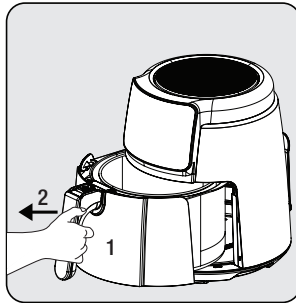

Mocno chwycić za uchwyt (4), aby zwolnić wymowany kosz (5); następnie wyjmij szufladę z obudowy.

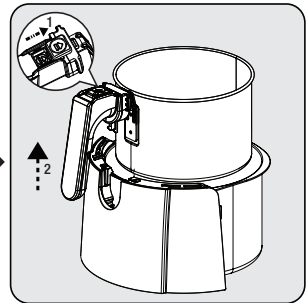

Aby zwolnić koszyk z szuflady należy umieścić szufladę na płaskiej powierzchni. Przesuń osłonę ochronną (2), naciśnij przycisk zwalniający koszyk (3) i podnieś go z szuflady, a następnie wyjmij.



Szufladę koszyka (5) i wymowany koszyk (6) należy umyć ciepłą wodą z płynem, a następnie osuszyć zewnętrzną powierzchnię urządzenia i umyte części.

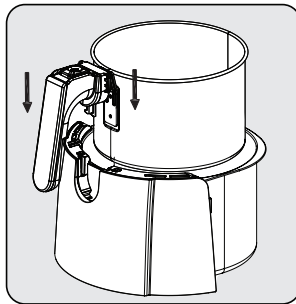

Po obu stronach uchwytu znajdują się 2 wycięcia. Koszyk należy umieścić w szufladzie, wsuwając wypustki w wycięcia w górnej części szuflady.

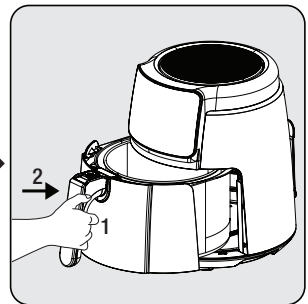

Szufladę należy zamontować do urządzenia po wyczyszczeniu wszystkich części. Urządzenie jest gotowe do użycia.



- Przy pierwszym użyciu ustaw urządzenie na najwyższą temperaturę i pozwól mu pracować przez 10 minut bez żadnej potrawy.
- Nie używaj szuflady na koszyk (6) bez umieszczonego w niej koszyka (5).

3.2 Panel sterowania i wyświetlacz LED:

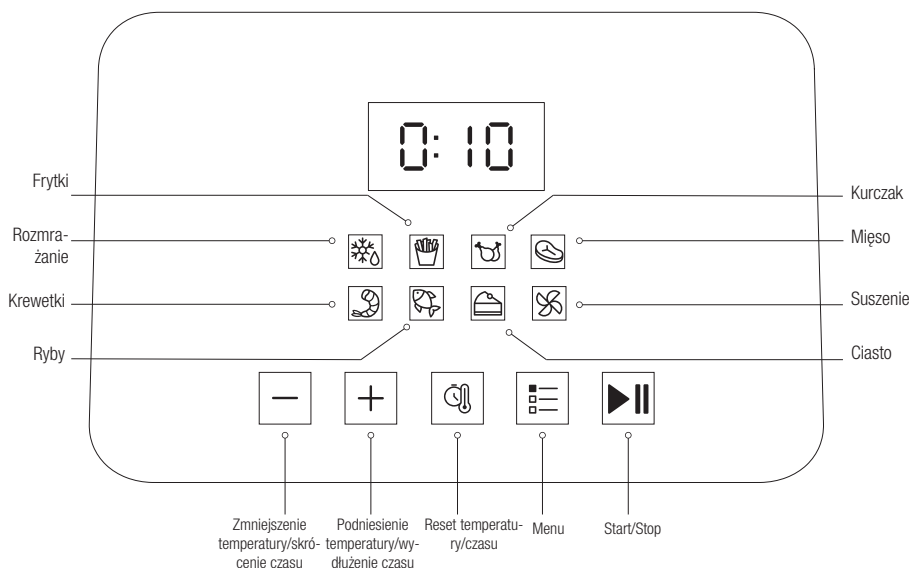

- Gdy na wyświetlaczu pojawia się **napis „L (Low)”**, oznacza to, że urządzenie ma niską temperaturę i nie jest jeszcze gorące.
- Po zakończeniu procesu wstępnego podgrzewania na wyświetlaczu pojawi się komunikat **„ADD”** - należy umieścić składniki w koszyku i włożyć go z powrotem do urządzenia.
- Gdy na wyświetlaczu pojawi się **napis „H (High)”**, oznacza to, że proces gotowania został zakończony i należy wyjąć koszyk z urządzenia.
- Wyświetlacz wyłączy się, gdy koszyk zostanie wyjęty z urządzenia. Urządzenie wznowi pracę po ponownym włożeniu koszyka.
- Naciskaj symbol „Menu ☰” aż do znalezieniażądanego programu. Po znalezieniużądanego programu, kontrolka programu będzie migać, naciśnij symbol „Start ▶||”, aby uruchomić program.

3 Obsługa

3.3 Ostrzeżenia przed pierwszym użyciem

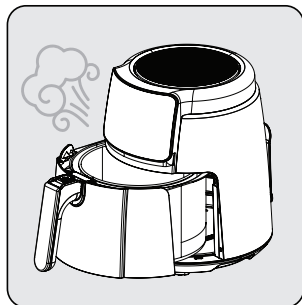

Podczas pracy urządzenia i po wysunięciu wyjmowanego koszyka (5), z jego wylotu powietrza (7) i górnej części koszyka będzie wydobywać się gorąca para. Dlatego należy zachować ostrożność, aby uniknąć poparzeń wynikających z działania bardzo gorącej pary.

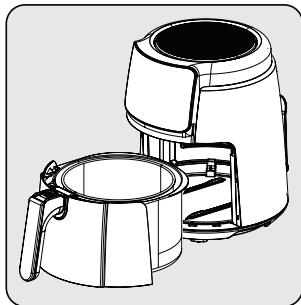

Podczas używania koszyka (5) i szuflady koszyka (6) w wyższych temperaturach należy uważać, aby ich nie dotknąć.

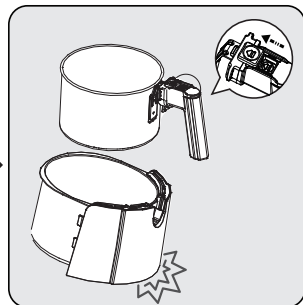



Naciśnij przycisk zwalnający kosz (3), tylko wtedy, gdy koszyk jest umieszczony na poziomym stole. Naciśnięcie przycisku zwalniania koszyka (3) w niewłaściwym miejscu spowoduje wypadnięcie szuflady koszyka (6).

3,4 Obsługa

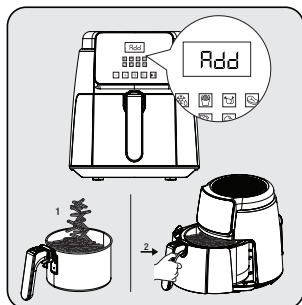
3.4.1 Ustawienie temperatury i czasu



Naciśnij symbol , aby ustawić temperaturę i czas. Następnie naciśnij symbol , aby ustawić potrzebną temperaturę i czas. Naciśnij symbol , aby rozpocząć.

Po osiągnięciu ustawionej temperatury na wyświetlaczu pojawi się komunikat „ADD” (dodaj) - wyjmij koszyk (5) i umieść w nim składniki, a następnie włóż go z powrotem do urządzenia.



Po upływie połowy ustawionego czasu programu urządzenie wyda trzykrotny sygnał dźwiękowy i na wyświetlaczu pojawi się „turn”, w tym momencie można wyjąć szufladę na koszyk (6) i obrócić jedzenie za pomocą łopatkę, szczypiec itp.

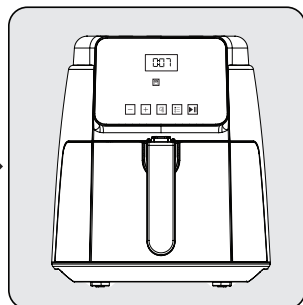

Urządzenie posiada 12 minutową pamięć wyłączenia i po wsunięciu szuflady z koszykiem (6) do urządzenia następuje kolejny etap procesu grzewczego. Następnie na wyświetlaczu pojawi się pozostały czas.

3 Obsługa



- Silikon w koszyku do gotowania jest odporny na wysokie temperatury i produkowany z nieszkodliwego materiału, odpowiedniego do kontaktu razem z żywnością. Zasadniczo zapobiega zarysowaniu powłoki koszyka. Dlatego należy pamiętać, aby nie ścierać go podczas gotowania potraw.
- Należy uważać na gorącą parę, która może wydostać się podczas wyciągania szuflady koszyka (6) i nie dotykać go gołymi rękami, ponieważ jest bardzo gorący.
- Do wyjmowania ugotowanych potraw należy używać pomocniczego narzędzia (szczypic itp.), które nie spowoduje uszkodzeń na wewnętrznej powierzchni urządzenia.

3.4.2 Wybór i uruchomienie programu



Po wybraniu programu gotowania w menu, ustawienie „Temperatura/czas” zostanie wykonane automatycznie. Temperaturę i czas gotowania można opcjonalnie ponownie ustawić, naciskając symbol „Resetowania temperatury/czasu”.



Jeśli chcesz zmienić program w urządzeniu, przytrzymaj symbol „Start/Stop [▶||]” przez 3 sekundy. Następnie naciśnij „Menu [≡]”, aby wybrać żądany program.

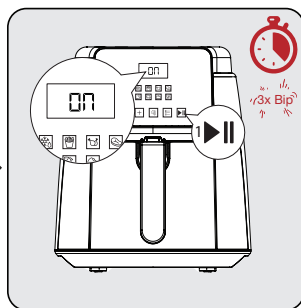
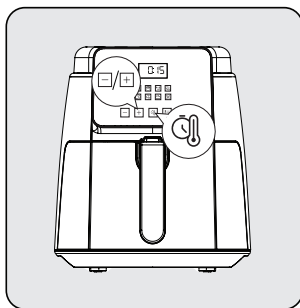
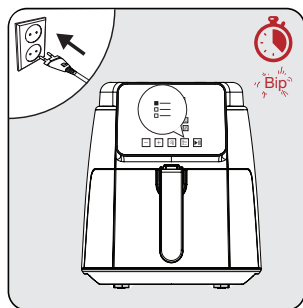

Naciśnij symbol „Start/Stop [▶||]”, naciśnij wielokrotnie symbol „Menu [≡]”, aż do znalezienia żądanego programu. Po znalezieniu żądanego programu, kontrolka programu będzie migać, naciśnij symbol „Start [▶||]”, aby uruchomić program.

Naciśnij symbol „Start/Stop [▶||]”, aby rozpocząć wstępne podgrzewanie urządzenia. Na wyświetlaczu pojawi się komunikat „ON” (włączone).

Urządzenie wyda sygnał dźwiękowy po zakończeniu podgrzewania, a na wyświetlaczu pojawia się napis „ADD” (dodaj).

3 Obsługa

3.5. Czas

- Zmieszaj jedzenie z olejem przed umieszczeniem go w wymiowanym koszyku (5).



Nie chwytaj bezpośrednio za szufladę koszyka (6) i wymiowany koszyk (5), gdy są gorące, lecz chwytaj za uchwyt.

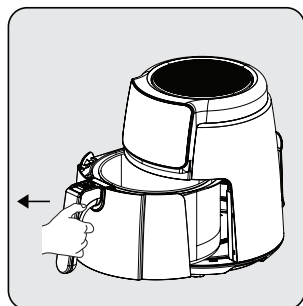

Chwyć mocno za uchwyt wymiwanego koszyka (5), aby otworzyć szufladę koszyka(6); następnie wyjmij szufladę z urządzenia i ustaw na płaskiej i czystej powierzchni.

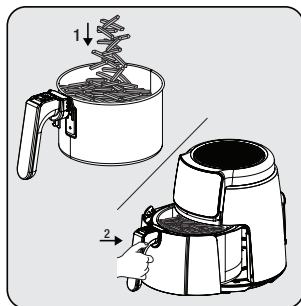

Umieścić żywność w wymiowanym koszyku (7). Koszyk należy przymocować do urządzenia i upewnić się, że jest całkowicie dopasowany.

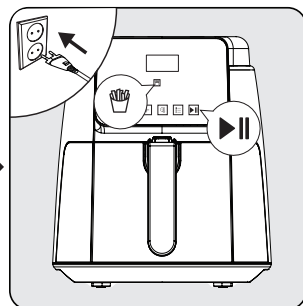

Podłącz urządzenie do prądu i wybierz żądany program gotowania. Następnie rozpocznij proces gotowania.



Gdy upłynie ustawiony czas, rozlegnie się dźwięk ostrzegawczy i urządzenie wyłączy się automatycznie. Po zakończeniu programu gotowania na wyświetlaczu pojawi się komunikat „H (High)”. Wskazuje to na zakończenie programu gotowania.

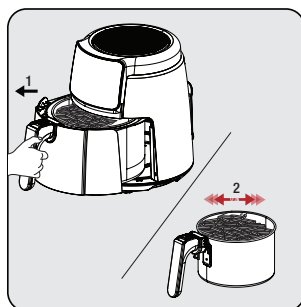

Wyjmij koszyk (5) i sprawdź, czy jedzenie jest usmażone lub zamrożone, czy nie. Jeśli jedzenie wymaga dodatkowego czasu gotowania, można nieco go wydłużyć.

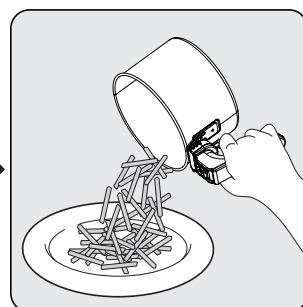

Po zakończeniu procesu składniki należy wyjąć z koszyka do miski lub na talerza. Ponieważ gorący lub kapiący olej może gromadzić się w dolnej części wymiwanego koszyka (5), nie zapomnij wyjąć koszyka ze składnikami z szuflady koszyka przed podaniem potrawy.

3 Obsługa

i Aby upewnić się, że proces gotowania/smażenia jest jednolity należy wyjąć i potrząsnąć szufladą na koszyk i sprawdzić potrawę, jeśli to konieczne. W razie potrzeby należy dostosować temperaturę.



Podczas potrząsania jedzeniem należy upewnić się, że koszyk jest zablokowany. Nie należy dotykać przycisku zwalniania koszyka (3) podczas mieszania składników (5).

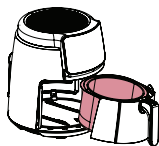

Unikaj kontaktu koszyka z zewnętrzną powierzchnią urządzenia, ponieważ powierzchnia koszyka (5) będzie gorąca podczas gotowania i po jego zakończeniu.

- i**
- Pozostaw potrawy na 5 do 10 sekund przed wyjęciem ich z koszyka (5).
 - Do wyjmowania z koszyka dużych lub miękkich potraw należy używać szczypec i uważać aby nie spowodować uszkodzeń wewnętrznej powierzchni urządzenia.
 - Gdy jedzenie jest gotowe, urządzenie jest natychmiast gotowe do kolejnej partii.
 - Przygotuj urządzenie po wyjęciu koszyka (5), jeśli to konieczne. Wyjmowany koszyk (5) po wyjęciu z urządzenia należy umieścić na podkładce stołowej.











Należy pamiętać, że podczas wyjmowania urządzenie może być bardzo gorące.

4 Czas gotowania

Poniższa tabela zawiera przegląd czasów gotowania dla różnych potraw. Czas gotowania różni się w zależności od zawiesistości i gęstości potraw. Zalecany czas i ilości traktuj jako wartości przybliżone.

W celu uzyskania dobrych rezultatów należy przeprowadzić proces wstępnego nagrzewania, aż urządzenie osiągnie zalecaną temperaturę podaną w tabeli przed rozpoczęciem gotowania.

PROGRAM	SYMBOL	TEMPERATURA	CZAS (MIN.)
ROZMRAŻANIE		80°C	7-10
FRYTKI		180°C	14-16
KURCZAK		180°C	14-16
MIĘSO		200°C	8-12
KREWETKI		180°C	8-12
RYBY		180°C	12-15
CIASTO		170°C	9-11
SUSZENIE		70°C	240-300

5 Czyszczenie i konserwacja

5.1 Czyszczenie

i Do czyszczenia urządzenia nie wolno używać benzyny, rozpuszczalników, szorstkich środków czyszczących, przedmiotów metalowych ani twardych szczotek.

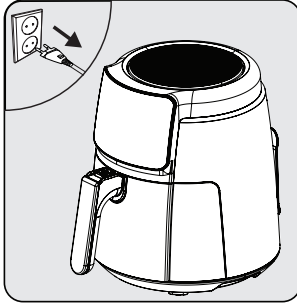

Wyłącz urządzenie i wyjmij wtyczkę z gniazdka.

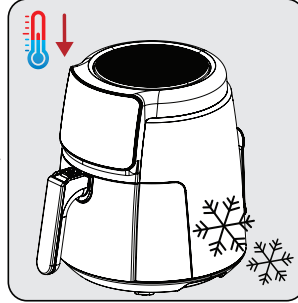

Poczekaj, aż urządzenie całkowicie ostygnie.

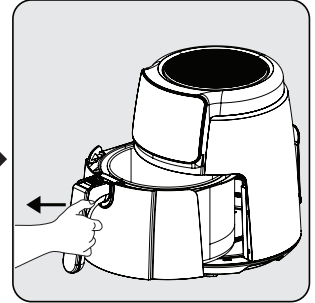

Wyjmij koszyk z szuflady (5).

i Wyjmij koszyk (5) i szufladę (6), aby szybciej schłodzić urządzenie.

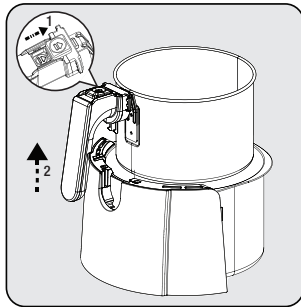

Naciśnij przycisk zwalniający koszyk (3) oraz podnieś i pociągnij uchwyt (4) do góry wyjmując koszyk (5).



Wymyj koszyk (5) i szufladę na koszyk (6) ciepłą wodą z płynem, a następnie dokładnie wysusz.

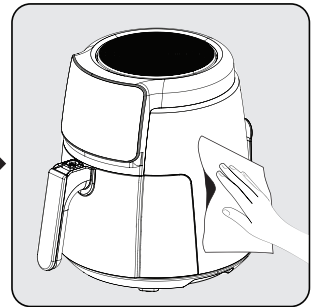

Użyj wilgotnej szmatki do czyszczenia zewnętrznej powierzchni urządzenia. Dokładnie wysusz obudowę urządzenia.

i Dno i szufladę (6) wyjmowanego koszyka (5) utrzymuj zawsze w czystości, aby uniknąć gromadzenia się zanieczyszczeń.

5.2 Przechowywanie

- Jeśli urządzenie nie będzie używane przez dłuższy czas, należy je starannie schować.
- Przed schowaniem należy odłączyć urządzenie od zasilania poczekać aż ostygnie.
- Urządzenie należy przechowywać w chłodnym, suchym miejscu.
- Urządzenie należy trzymać poza zasięgiem dzieci.

5.3 Transport i wysyłka

- Urządzenie należy przenosić i wysyłać w oryginalnym opakowaniu. Zabezpiecza ono urządzenie przed fizycznymi uszkodzeniami.
- Nie wolno umieszczać ciężkich ładunków na urządzeniu lub opakowaniu. Może to spowodować uszkodzenie urządzenia.
- Jeśli urządzenie zostanie upuszczone, może nie działać lub może dojść do trwałego uszkodzenia.

6 Rozwiązywanie problemów

	Problem	Możliwa przyczyna	Rozwiązanie
1	Urządzenie nie działa	Odcięcie zasilania	Sprawdź zasilanie i upewnij się, że zasilanie jest ponownie włączone.
		Brak zasilania w gniazdku lub słaby kontakt	
		Niedopasowanie napięcia zasilania do napięcia znamionowego urządzenia	
2	Żywność niedogotowana/ rozgotowana	Niewłaściwy czas gotowania	Połącz przepisy i swoje osobiste doświadczenie, aby określić właściwy sposób gotowania i czas
3	Dym przy pierwszym użyciu	Olej zapobiegający rdzewieniu pozostały na grzałce urządzenia	Ustaw temperaturę na maksimum i wykonaj wstępne nagrzewanie przez 10-15 minut, aby usunąć olej zapobiegający rdzewieniu na grzałce
4	Niezidentyfikowany zapach	Ciało obce w koszyku, szufladzie koszyka i na grzałce	Usuń ciało obce
5	E1	Zwarcie NTC, kod błędu na wyświetlaczu E1	Wyślij urządzenie do naprawy do autoryzowanego serwisu
6	E2	Zwarcie NTC, kod błędu na wyświetlaczu E2	
7	L	Komora wewnętrzna przy niskiej temperaturze	Brak wpływu na normalną pracę
8	H	Komora wewnętrzna w wysokiej temperaturze	
Skontaktuj się z naszym autoryzowanym serwisem w celu dokonania naprawy, w przypadku, gdy problem nie może być rozwiązany po wykonaniu wyżej wymienionej czynności.			

Drodzy Klienci,

Dziękujemy za zakup naszych produktów. Jesteśmy przekonani, że nasze urządzenia będą służyć przez lata. Każdy produkt firmy Beko jest objęty 2-letnim okresem gwarancji.

Warunki gwarancji Beko S.A. (małe urządzenia AGD)

BEKO spółka akcyjna z siedzibą w Warszawie (02-819), przy ulicy Puławskiej 366, wpisana do rejestru przedsiębiorców prowadzonego przez Sąd Rejonowy dla m.st. Warszawy w Warszawie, XIII Wydział Gospodarczy Krajowego Rejestru Sądowego, pod numerem: 0000078147 (dalej: „BEKO”) udziela gwarancji jakości (dalej: „Gwarancja”) na wprowadzone przez BEKO do obrotu na terenie Polski produkty marki BEKO (dalej: „Urządzenia”) osobom, które nabyły te produkty („Użytkownik”) na następujących warunkach:

I. ZAKRES OCHRONY.

BEKO gwarantuje, że Urządzenie zakupione przez Użytkownika jest wolne od wad produkcyjnych lub materiałowych, powstałych z przyczyn tkwiących w tym Urządzeniu (dalej: „Wada”), które ujawnią się w ciągu terminu określonego w części II. niniejszych Warunków Gwarancji (dalej: „Okres Gwarancyjny”).

W razie ujawnienia się Wady Produktu w trakcie Okresu Gwarancyjnego, zostanie ona usunięta na koszt BEKO w sposób uzależniony od właściwości wady, na zasadach i w zakresie określonym w niniejszych Warunkach Gwarancji.

BEKO zobowiązuje się do usunięcia Wady poprzez dokonanie nieodpłatnej naprawy lub wymiany Urządzenia, bądź też reklamacja zgłoszona na podstawie niniejszych Warunków Gwarancji zostanie rozpatrzona w inny sposób uzgodniony przez BEKO i Użytkownika.

Udzielona gwarancja jest ważna na terytorium Rzeczypospolitej Polskiej.

II. CZAS TRWANIA GWARANCJI.

Okres Gwarancyjny wynosi 24 miesiące licząc od daty zakupu Urządzenia przez pierwszego Użytkownika.

III. PROCEDURA ZGŁOSZENIA REKLAMACYJNEGO.

Wady Urządzenia ujawnione w Okresie Gwarancyjnym będą usuwane pod warunkiem przedstawienia przez Użytkownika dowodu zakupu tego Urządzenia zawierającego oznaczenia niezbędne do jego identyfikacji (model, datę zakupu).

Uprawnienia wynikające z niniejszych Warunków Gwarancji mogą być zrealizowane przez Użytkownika wyłącznie w Autoryzowanych Punktach Serwisowych BEKO (dalej: „Serwis”) po uprzednim dokonaniu zgłoszenia na Infolinii BEKO pod numerem telefonu: 22 250 14 14. Urządzenie powinno być odpowiednio zapakowane i zabezpieczone przez Użytkownika na czas transportu do punktu serwisowego Beko.

Wady Urządzenia będą usunięte w terminie 14 dni od daty zgłoszenia Wady na Infolinii BEKO.

Jeżeli część zamienna wymieniana w ramach uprawnień wynikających z niniejszych Warunków Gwarancji Urządzenia jest sprowadzana z zagranicy, termin naprawy, o którym mowa w punkcie 5 powyżej, może ulec wydłużeniu jednak, nie więcej niż do 30 dni licząc odpowiednio od daty zgłoszenia Wady na Infolinii BEKO. Informacje o spodziewanych terminach napraw dostępne są na Infolinii BEKO pod numerem 22 250 14 14. Po usunięciu Wady, Urządzenie zostanie dostarczone Użytkownikowi na koszt BEKO.

IV. WYŁĄCZENIA.

Warunkiem skorzystania z niniejszych Warunków Gwarancji jest:

- użytkowanie Urządzenia zgodnie z Instrukcją Obsługi dołączonej do tego Urządzenia i jego przeznaczeniem, jak również odpowiednie czyszczenie i konserwację Urządzenia;
- użytkowanie w warunkach indywidualnego gospodarstwa domowego. Urządzenie nie jest używane do celów prowadzenia działalności gospodarczej lub w zastosowaniach eksploatacji masowej, w

szczególności w gastronomicznej działalności hoteli, restauracji i innych obiektów turystyczno-rekreacyjnych lub zbiorowego żywienia. Stosowanie osprzętu zalecanego przez producenta; brak ingerencji w Urządzenie przez osoby do tego nieupoważnione; brak ingerencji w tabliczkę znamionową z numerem seryjnym Urządzenia.

Udzielona przez Beko Gwarancja nie obejmuje:

- wad powstałych z przyczyn innych niż tkwiące w Urządzeniu;
- normalnego zużycia elementów eksploatacyjnych tj. akumulatory, baterie, noże, filtry, żarówki, szczotki, itp.;
- czynności przewidzianych w Instrukcji Obsługi, do wykonania których zobowiązany jest Użytkownik Urządzenia we własnym zakresie i na swój koszt, w tym: instruktażu dotyczącego obsługi Urządzenia, instalacji oraz regulacji urządzenia.
- usterek powstałych w wyniku nieprawidłowego lub niewłaściwego użytkowania, niedbalstwa, przypadkowego uszkodzenia Urządzenia, nieodpowiedniego napięcia prądu lub dokonania jakichkolwiek zmian, które mają wpływ na niewłaściwe działanie Urządzenia, i które naprawiane były przez osoby nieupoważnione, używania instalacji niezgodnych z odpowiednimi Polskimi Normami i innych niż wymienione w Instrukcji Obsługi Urządzenia;
- uszkodzeń mechanicznych, termicznych, chemicznych, korozji, innych uszkodzeń spowodowanych działaniem lub zaniedbaniem Użytkownika lub powstałych na skutek działania sił zewnętrznych (do których zalicza się w szczególności wyładowania atmosferyczne, skoki napięcia, wszystkiego rodzaju awarie domowej instalacji wodno-kanalizacyjnej, itp.), a także powstałych na skutek przedostania się zanieczyszczeń lub ciał obcych do Urządzenia, zakamienienia (proces odkamieniania musi być przeprowadzany zgodnie z instrukcją obsługi z użyciem odpowiednich środków czyszczących) elementów ze szkła, plastiku oraz porcelany; odbarwień Urządzenia lub poszczególnych jego części;
- usterek powstałych na skutek przechowywania i użytkowania Urządzenia w warunkach, które są niezgodne z normalnymi warunkami domowymi określonymi wymaganiami powszechnie obowiązujących przepisów prawa i odpowiednich Polskich Norm;

V. POZOSTAŁE POSTANOWIENIA.

Niniejsze warunki gwarancji mają zastosowanie do Urządzeń zakupionych od dnia 01.03.2019 r. Gwarant oświadcza, że niniejsza Gwarancja jest udzielana Użytkownikowi dodatkowo i nie wyłącza, nie ogranicza ani nie zawiesza uprawnień Użytkownika wynikających z przepisów o rękojmi za wady rzeczy sprzedanej na podstawie Kodeksu cywilnego.

Najpre pročitate ovaj priručnik!

Poštovani kupci,

Zahvaljujemo vam što ste odabrali proizvod kompanije Beko. Želimo da postignete optimalnu efikasnost ovog visokokvalitetnog proizvoda koji je proizveden uz primenu vrhunske tehnologije. Obavezno je pročitati i potpuno razumeti ovaj vodič i dodatnu dokumentaciju pre upotrebe, i isti čuvati za naknadne upute. Ne odvajajte ovaj vodič od jedinice ako želite da je predate nekom drugom licu. Pridržavajte se svih upozorenja i informacija datim ovde i sledite uputstva.

Simboli i njihova značenja

Dole navedeni simboli su upotrebljeni u ovom vodiču:



Važne informacije i preporuke u vezi s korišćenjem uređaja.



UPOZORENJE: Upozorenja na lične povrede ili oštećenje imovine.



Pogodno za kontakt sa hranom.



Uređaj, kabl za napajanje ili utikač ne potapajte u vodu ili bilo koju drugu tečnost.



Ocena zaštite od električnog udara



**RECIKLIRANI I
RECIKLABILNI
PAPIR**

Ovaj odeljak sadrži bezbednosna uputstva za sprečavanje opasnosti koje mogu dovesti do povreda ili materijalne štete.

Svaka garancija je nevažeća ako se ove upute ne poštuju.

1.1 Opšta bezbednost

- Ovaj aparat je usklađen sa međunarodnim standardima bezbednosti.
- Ovaj aparat je namenjen samo za kućnu upotrebu i pripremu hrane, nije pogodan za profesionalnu upotrebu.
- Ovaj aparat ne smeju da koriste deca uzrasta od 0 do 8 godina. Uređaj mogu koristiti samo deca od 8 i više godina, pod uslovom da su pod stalnim nadzorom. Ovaj aparat mogu koristiti osobe koje imaju ograničene fizičke, čulne ili mentalne sposobnosti ili nemaju iskustvo i znanje, ako im je obezbeđen nadzor ili informacije o bezbednoj upotrebi i opasnostima sa kojima se mogu suočiti.
- Ovaj uređaj je namenjen za upotrebu u domaćinstvima i sličnim objektima kao što su:
 - mala kuhinja za zaposlene u prodavnicama, kancelarijama i drugim radnim okruženjima,
 - seoske kuće i za goste u hotelima, motelima i drugim stambenim okruženjima,
 - objekti koji nude noćenje i doručak
- Čišćenje i održavanje od strane korisnika ne bi trebalo da obavljaju deca osim ako su pod nadzorom odraslih osoba.
- Proizvod i kabl proizvoda držite van domašaja dece mlađe od 8 godina.
- Postavite ručke uređaja za kuvanje (ako ih ima) tako da se vrele tečnosti ne prolivaju i postavite ih na sigurno.
- Vodite računa da je napon naveden na uređaju isti kao i napon u vašoj kući.
- Uređaj koristite sa uzemljenim utikačem.
- Nemojte koristiti aparat s produžnim kablom.
- Ne postavljajte aparat na ili u blizini izvora toplote, poput pećnica i šporeta.

1 Važna uputstva u vezi sa bezbednošću i zaštitom životne sredine

- Da biste sprečili oštećenje kabla za napajanje, vodite računa da isti nije pritisnut, uvrnut ili nategnut preko oštih ivica.
- Ne isključujte aparat na utikaču povlačenjem kabla.
- Nemojte uranjati aparat ili njegov kabl za napajanje u vodu.
- Ne ostavljajte aparat bez nadzora dok je uključen.
- Nemojte rasklapati ovaj aparat.
- Koristite samo originalne delove ili delove koje je preporučio proizvođač.
- Isključite aparat sa napajanja pre čišćenja i potpuno osušite sve delove nakon čišćenja.
- Očistite aparat u skladu sa uputstvima u odeljku Čišćenje i održavanje.
- Ne stavljajte velike komade hrane u aparat jer to može izazvati požar.
- Ne dodirujte utikač uređaja dok su vam ruke vlažne ili mokre.
- Ne koristite aparat u okruženjima sa velikom vlažnošću vazduha.
- Ne pomerajte aparat dok je u upotrebi i dok je ulje vruće.
- Ne koristite aparat u eksplozivnom ili zapaljivom okruženju ili u blizini istog.
- Da biste izbegli rizik od opekotina, ne dodirujte vruće površine.
- Ostavite aparat da se ohladi na bezbednom mestu van domašaja dece.
- Ne blokirajte otvore za ulaz i izlaz vazduha dok aparat radi.
- Ne naginjite se preko uređaja dok je u upotrebi. Iz uređaja tokom upotrebe izlazi vruć vazduh!
- Uređaj postaje vruć tokom upotrebe. Da biste izbegli rizik od opekotina, ne dodirujte vruće površine.
- Vodite računa da je prostorija tokom upotrebe adekvatno provetrena.
- U slučaju požara, isključite aparat sa napajanja.
- Ne sipajte vodu na aparat jer to može prouzrokovati opasnost od strujnog udara.

1 Važna uputstva u vezi sa bezbednošću i zaštitom životne sredine

- Ne koristite aparat sa spoljnim tajmerom ili posebnim sistemom daljinskog upravljanja.
- Sa uređajem koristite samo metalno kuhinjsko posuđe sa izolovanim ručkama.
- Ne stavljajte ništa na aparat dok radi ili je vruć.
- Ako čuvate ambalažu, čuvajte je van domašaja dece.
- Ako je kabl za napajanje oštećen, mora ga zamijeniti proizvođač, njegov serviser ili slično kvalifikovane osobe kako bi se izbjegla opasnost.

1.1 Usaglašenost sa WEEE direktivom i odlaganje otpada:

Ovaj proizvod je usaglašen sa WEEE direktivom Evropske unije (2012/19/EU). Ovaj proizvod nosi simbol klasifikacije za električni i elektronski otpad (WEEE).



Ovaj proizvod je proizveden korišćenjem visokokvalitetnih delova i materijala koji se mogu ponovo iskoristiti i koji su pogodni za reciklažu.

Ne odlažite ovaj otpad zajedno sa normalnim kućnim i drugim otpadom na kraju radnog veka. Odnosite ga u centar za prikupljanje za reciklažu električne i elektronske opreme. Konsultujte se sa svojim lokalnim vlastima da biste saznali o ovim centrima za sakupljanje otpada.

1.2 Usaglašenost sa RoHS direktivom

Proizvod koji ste kupili u saglasnosti je sa RoHS direktivom Evropske unije (2011/65/EU). On ne sadrži štetne i zabranjene materijale navedene u direktivi.

1.3 Informacije o pakovanju



Ambalaža proizvoda je napravljena od materijala koji mogu da se recikliraju, u skladu sa nacionalnim propisima o zaštiti životne sredine.

Ambalažu ne odložite sa kućnim otpadom ili drugim vrstama otpada već je odložite u sabirne centre za ambalažu koje su navele lokalne vlasti.

1.4 Važne tačke za uštedu energije

Pridržavajte se vremena preporučenog u priručniku dok koristite aparat. Nakon svake upotrebe iskopčajte aparat iz struje.

2 Vaš aparat za spremanje hrane sa manje ulja

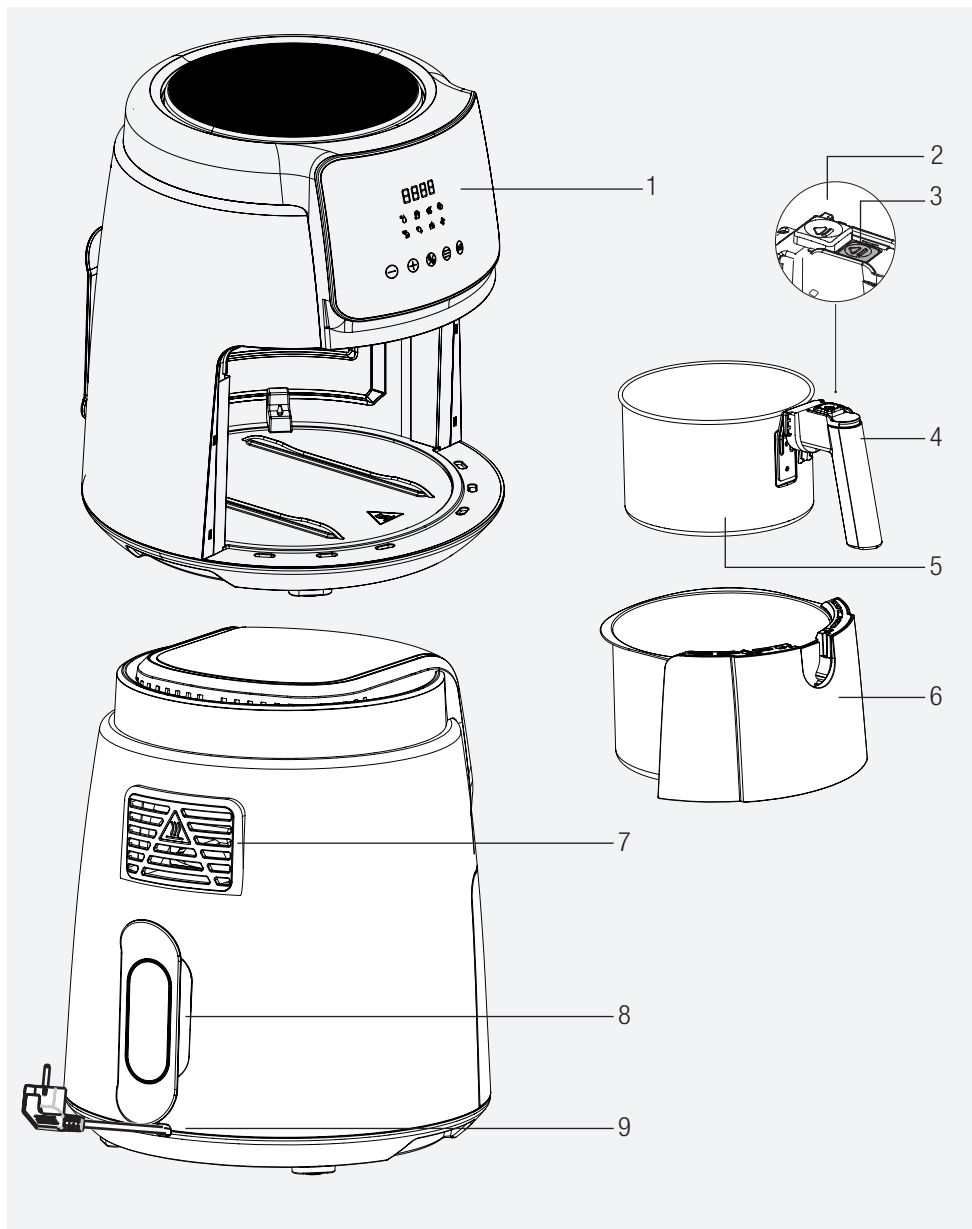

Znakovi na uređaju i vrednosti navedene u dokumentima priloženim uz proizvod su dobijeni u laboratorijskim uslovima u skladu sa relevantnim standardima. Vrednosti se mogu razlikovati u zavisnosti od upotrebe uređaja i uslova okoline. Vrednosti snage su testirane na naponu od 230 V.

1. Digitalna kontrolna tabla
2. Zaštitni poklopac
3. Dugme za otpuštanje korpe
4. Ručka
5. Uklonjiva korpa za kuvanje
6. Fioka za korpu
7. Izlaz za vazduh
8. Uzani otvor za namotavanje kabla
9. Kabl za napajanje

Tehnički podaci

Izvor napajanja	220-240V~, 50-60Hz
Potrošnja električne energije	1500 W

3 Predviđena upotreba

- Uređaj je namenjen samo za kućnu upotrebu, nije pogodan za profesionalnu upotrebu.
- Uređaj može ispuštati malo isparenja kada ga koristite prvi put. To je normalno.

3.1 Priprema uređaja za upotrebu

- Uređaj upotrebljavajte u uspravnom položaju na stabilnoj, ravnoj, čistoj, suvoj i neklizajućoj površini.

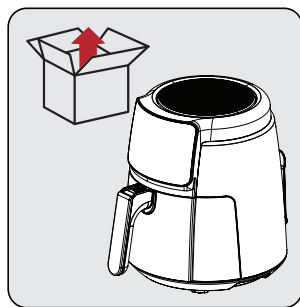

Pre prve upotrebe uređaja uklonite ambalažni materijal i postavite ga na ravno i čisto mesto.

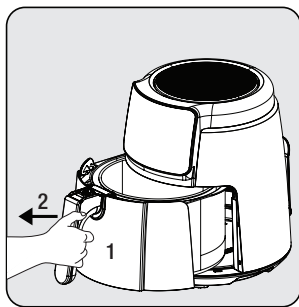

Čvrsto uhvatite ručku (4) da biste otpustili korpu za kuvanje (5) koja se može ukloniti; zatim izvadite fioku iz njenog kućišta.

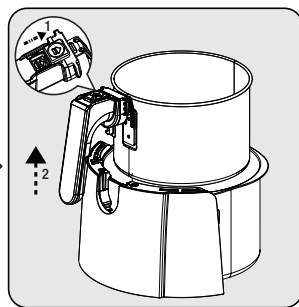

Da biste izvadili korpu iz fiok, postavite fioku na ravnu površinu. Gurnite zaštitni poklopac (2), pritisnite dugme za otpuštanje korpe (3) i podignite korpu iz fiok i uklonite je.



Očistite uklonjivu korpu za kuvanje (6) i fioku korpe (5) toplom vodom sa sapunom, a zatim dobro osušite spoljašnju površinu uređaja i delove koje ste upravo oprali.

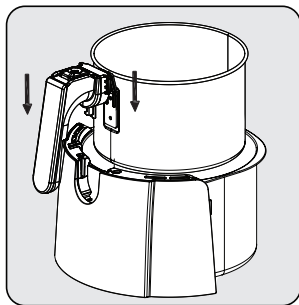

Postoje 2 ureza sa obe strane ručke. Postavite korpu u njeno kućište tako što ćete poravnati jezičke u zareze na vrhu fiok korpe.

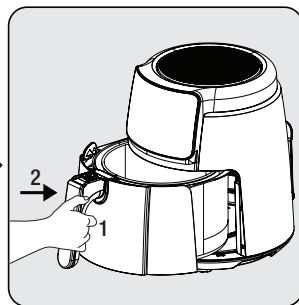

Pričvrstite fioku na aparat nakon čišćenja svih delova. Vaš aparat je spreman za upotrebu.



- Podesite aparat na najvišu temperaturu za prvu upotrebu i pustite ga 10 minuta bez hrane u njemu.
- Nemojte koristiti fioku za korpu (6) bez uklonjive korpe za kuvanje (5) u njoj.

3.2 Kontrolna tabla i LED displej:

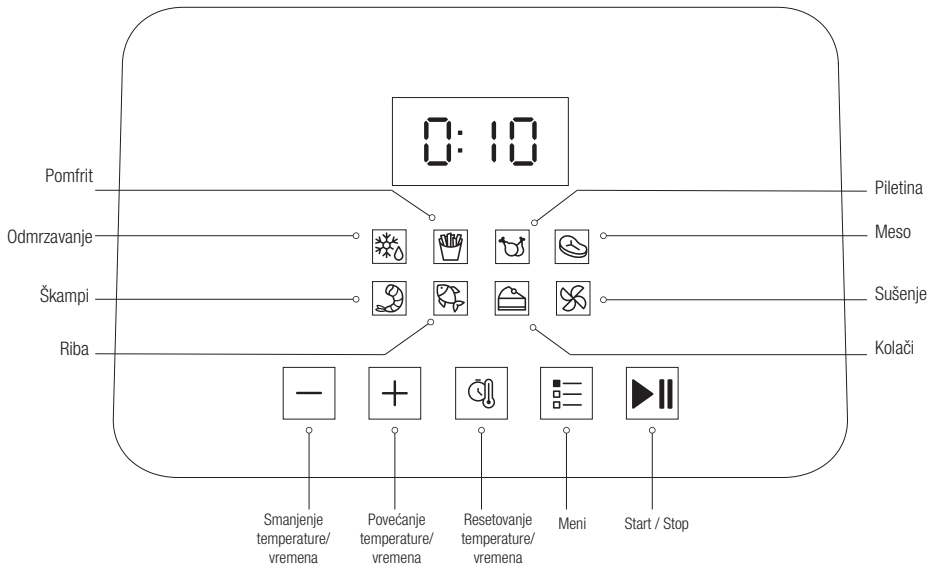

- Kada se na displeju prikazuje **“L (Low)”**, to znači da je aparat na niskim temperaturama i da još nije vruć.
- Kada se proces prethodnog zagrevanja završi, **“ADD”** upozorenje se prikazuje na displeju i stavite sastojke u korpu za kuvanje i vratite ih u aparat.
- Kada se na displeju prikazuje **“H (High)”** to znači da je proces kuvanja završen i izvadite korpu za kuvanje iz aparata.
- Displej se gasi kada se korpa za kuvanje izvadi iz aparata. Aparat nastavlja sa radom kada se korpa za kuvanje vrati nazad.
- Pritisnite simbol **“Meni”** do pronalaženja željenog programa za odabir programa. Kada se pronađe željeni program, lampica programa će treptati, pritisnite **“Start ▶”** da biste startovali program.

3.3 Upozorenja pre prve upotrebe

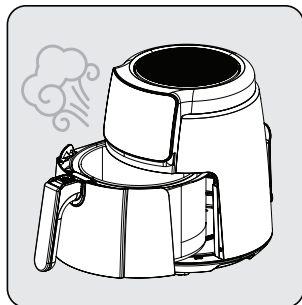

Dok aparat radi i kada se uklonjiva korpa za kuvanje (5) povuče unazad, iz njenog izlaza za vazduh (7) i gornjeg dela korpe izlaziće vrući gasovi. Zato pazite da izbegnete opekotine koje nastaju usled jako vrućih gasova.

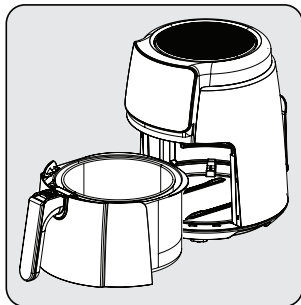

Dok koristite korpu za kuvanje (5) i fioku za korpe (6) na višim temperaturama, pazite da ne dodete u direktan kontakt sa njima.

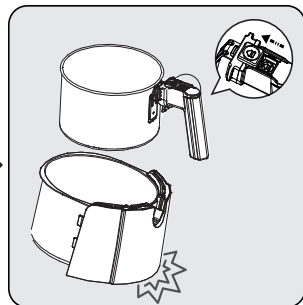



Pritisnite dugme za otpuštanje korpe (3), samo kada je korpa postavljena na horizontalni sto. Pritiskom na dugme za otpuštanje korpe (3) sa nepravilnim postavljanjem, fioka korpe (6) pada.

3.4 Rad

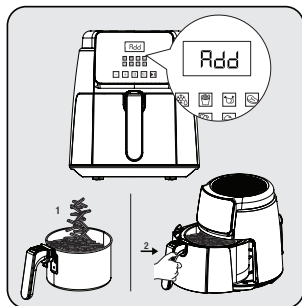
3.4.1 Podešavanje temperature i vremena



Pritisnite simbol  da podesite temperaturu i vreme. Zatim pritisnite simbol  da podesite potrebnu temperaturu i vreme. Pritisnite simbol  za početak.

Kada se postigne podešena temperatura, na displeju će se pojaviti upozorenje „DODAJ“ i izvadite korpu za kuvanje (5) i stavite sastojke u korpu, a zatim je vratite u aparat.

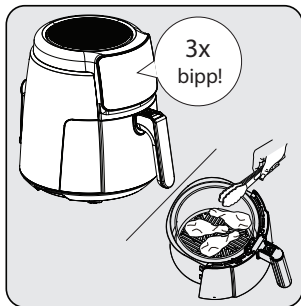

Kada završite polovinu podešenog vremena programa, aparat se oglasi tri puta, fioka za korpe (6) se u ovom trenutku može ukloniti i hranu možete okretati pomoću alata (klešta itd.)

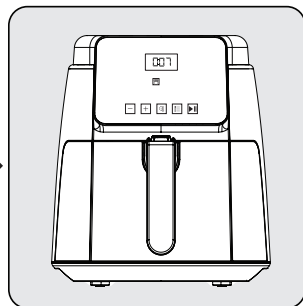

Uređaj ima 12-minutnu memoriju za gašenje i nastavlja se sledeća faza procesa zagrevanja, kada se fioka korpe (6) gurne nazad u aparat. Nakon toga, na displeju se prikazuje preostalo vreme.



- Silikon u korpi za kuvanje je otporan na visoke temperature i proizveden je od materijala koji ne šteti, kada se koristi uz hranu. U osnovi sprečava grebanje premaza korpe. Zato se uverite da se ne uklanja tokom kuvanja hrane.
- Vodite računa o vrućoj pari koja se može osloboditi dok izvlačite fioku korpe (6) i ne dirajte je golim rukama, jer je veoma vruća.
- Za vađenje kuvane hrane koristite pomoćni alat (klešta itd.) koji ne bi oštetio unutrašnju površinu uređaja.

3.4.2 Izbor programa i početak



Kada se u meniju izabere program kuvanja, automatski će se izvršiti podešavanje „Temperatura/vreme“. Temperatura i vreme kuvanja mogu se opciono resetovati pritiskom na simbol „Resetovanje temperature/vremena“.



Ako želite da pređete na drugi program u uređaju, držite pritisnutim simbol „Start/Stop ▶||“ na 3 sekunde. Nakon toga pritisnite „Meni ≡“ da izaberete željeni program.

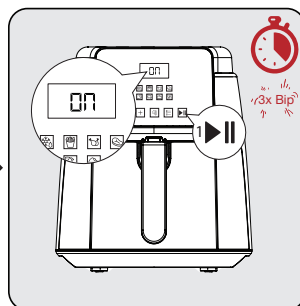
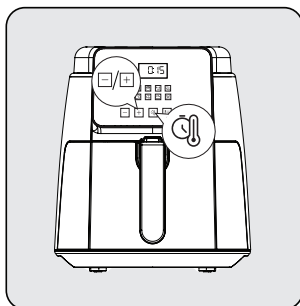
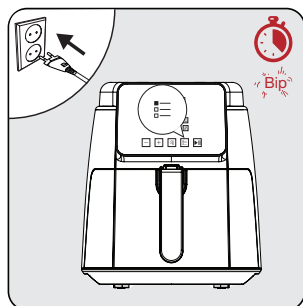

Pritisnite simbol „Start/Stop ▶||“, pritisćiće simbol „Meni ≡“ više puta dok ne pronađete željeni program za odabir programa. Kada se pronađe željeni program, lampica programa će treptati, pritisnite „Start ▶||“ da biste startovali program.

Pritisnite simbol „Start/Stop ▶||“ da biste pokrenuli prethodno zagrevanje uređaja. Na ekranu se prikazuje poruka „ON“.

Aparat će se oglasiti zvučnim signalom kada je prethodno zagrevanje završeno i na displeju se prikazuje „ADD“.

3.5. Kuvanje

- Pomešajte hranu sa uljem pre nego što je stavite u uklonjivu korpu za kuvanje (5).



Nemojte hvatati direktno fioku korpe (6) i korpu za kuvanje (5) dok su vruće, već uhvatite ručku.

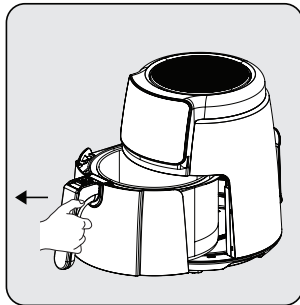

Čvrsto uhvatite ručku uklonjive korpe za kuvanje (5) da biste otvorili fioku korpe (6); zatim izvadite fioku iz aparata i postavite je na ravnu i čistu površinu.

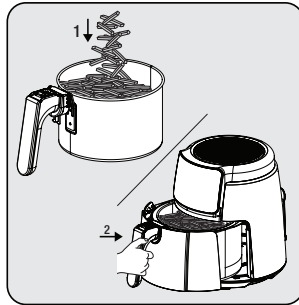

Stavite hranu u uklonjivu korpu za kuvanje (7). Zatim pričvrstite korpu na aparat i proverite da li se potpuno uklapa.

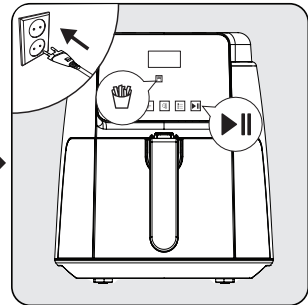

Uključite svoj aparat i izaberite željeni program kuvanja. Zatim započinite proces kuvanja.

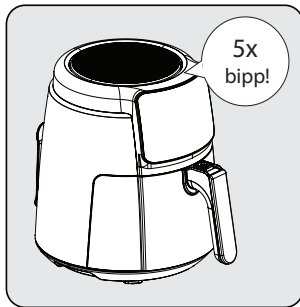

Zvuk upozorenja će se čuti kada istekne podešeno vreme i vaš aparat se automatski isključi. Na ekranu se prikazuje poruka „H (High)“ kada je program kuvanja završen. Ovaj izraz označava da je program hrane završen.

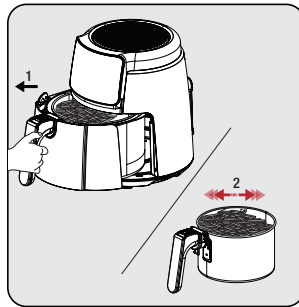

Izvadite uklonjivu korpu za kuvanje (5) i proverite hranu, da li je pržena ili zamrznuta ili ne. Ako je potrebno dodatno vreme kuvanja, možete još malo produžiti vreme kuvanja.

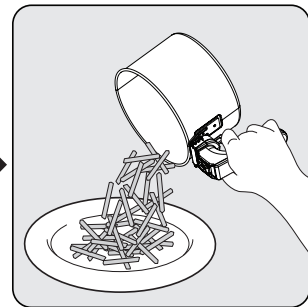

Nakon što je proces završen, sipajte sastojke u korpu u činiju ili tanjir. Pošto vrelo ulje ili ulje koje curi može da se nakupi u donjem delu korpe za kuvanje (5), koja se može ukloniti, ne zaboravite da izvadite korpu sa sastojcima iz fiuke za korpe pre nego što servirate hranu.

3 Rad

i Da biste bili sigurni da je proces kuvanja/prženja ujednačen, pažljivo uklonite i protresite fioku korpe i proverite je, ako je potrebno. Ako je potrebno, podesite temperaturu.



Nakon protresanja hrane, proverite da li je korpa u položaju zaključana. Nemojte pritiskati dugme za otpuštanje korpe (3) dok mešate sastojke u odvojivoj korpi za kuvanje (5).

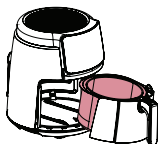

Izbegavajte kontakt korpe za kuvanje sa spoljnom površinom uređaja, jer će površina korpe za kuvanje (5) biti vruća tokom i nakon kuvanja.

- i**
- Pustite hranu da odstoji 5 do 10 sekundi pre nego što je izvadite iz korpe za kuvanje (5).
 - Koristite klešta da izvadite veliku ili meku hranu iz korpe, da ne oštetite unutrašnju površinu uređaja.
 - Kada je jedna serija hrane spremna, proizvod je odmah spreman za drugu seriju.
 - Izvršite pripreme nakon što izvadite korpu za kuvanje (5) iz aparata, ako je potrebno. Stavite uklonjivu korpu za kuvanje (5) na podlogu za sto nakon što je izvadite iz uređaja.











Imajte na umu da aparat može biti veoma vruć prilikom uklanjanja.

4 Vreme kuvanja

Tabela ispod daje pregled vremena kuvanja za različite namirnice. Vreme kuvanja varira u zavisnosti od debljine i teksture hrane. Uzmite u obzir preporučeno vreme i količine kao približne vrednosti.

Izvršite proces prethodnog zagrevanja dok aparat ne dostigne preporučenu temperaturu navedenu u tabeli pre procesa kuvanja da biste postigli uspešne rezultate.

PROGRAM	SMBOL	TEMPERATURA	VREME (MIN)
ODMRZAVANJE		80 °C	7-10
POMFRIT		180 °C	14-16
PILETINA		180 °C	14-16
MESO		200 °C	8-12
ŠKAMPI		180 °C	8-12
RIBA		180 °C	12-15
KOLAČI		170 °C	9-11
SUŠENJE		70 °C	240-300

5 Čišćenje i održavanje

5.1 Čišćenje

i Nikada nemojte koristiti benzin, rastvarač, abrazivna sredstva za čišćenje, metalne predmete ili grube četke za čišćenje ovog uređaja.

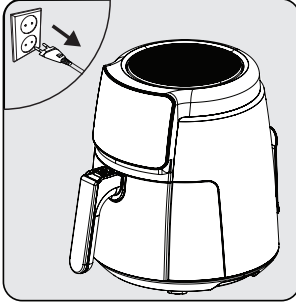

Isključite aparat i odspojite ga iz struje.

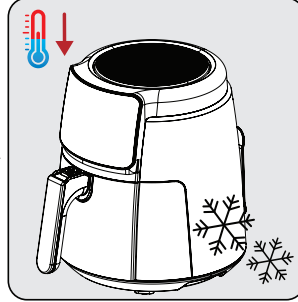

Sačekajte da se aparat potpuno ohladi.

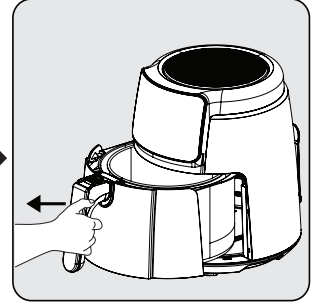

Izvadite uklonjivu korpu za kuvanje (5) iz fiok.

i Izvadite uklonjivu korpu za kuvanje (5) i fioku za korpe (6) da biste brže ohladili svoj aparat.

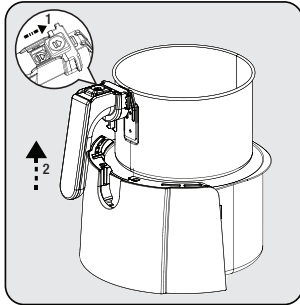

Pritisnite dugme za otpuštanje korpe (3) i podignite i povucite ručicu (4) nagore i izvadite korpu za kuvanje (5) koja se može ukloniti.



Očistite uklonjivu korpu za kuvanje (5) i fioku korpe (6) toplom vodom sa sapunom, a zatim ih dobro osušite.

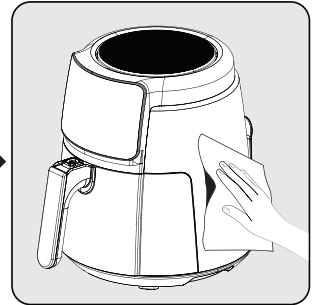

Vlažnom krpom očistite spoljnu površinu uređaja. Potpuno osušite aparat spolja.

i Držite postolje i fioku uklonjive (6) korpe za kuvanje (5) uvek čistima da biste izbegli nakupljanje stranih materija.

5.2 Skladištenje

- Ako ne nameravate da koristite aparat duže vreme, pažljivo ga čuvajte.
- Uređaj isključite sa napajanja i sačekajte da se ohladi pre nego ga odložite.
- Postavite aparat na hladno suvo mesto.
- Uređaj i njegov kabl odložite na mesto van domašaja dece.

5.3 Transport i otprema

- Za vreme transporta i otpreme, aparat nosite u originalnom pakovanju. Ambalaža uređaja ga štiti od fizičkih oštećenja.
- Ne stavljajte teške predmete na aparat ili njegovu ambalažu. Uređaj se može oštetiti.
- Ako aparat padne, aparat možda neće raditi ili može doći do trajnih oštećenja.

6 Rešavanje problema

	Problem	Osnovni uzrok	Rešenje
1	Uređaj ne radi	Isključenje struje	Proverite napajanje i uverite se da je napajanje ponovo uključeno.
		Nema struje u utičnici ili je kontakt slab	
		Neusklađenost napona napajanja sa nominalnim naponom uređaja	
2	Hrana nedovoljno kuvana/prekuvana	Neodgovarajuće vreme kuvanja	Kombinujte recepte i svoje lično iskustvo da biste odredili pravilnu metodu i vreme kuvanja
3	Dim kod prvog korišćenja	Preostalo ulje za zaštitu od rđe na grejaču uređaja	Podesite temperaturu na maksimum i izvršite prethodno zagrevanje od 10-15 minuta da biste uklonili ulje koje sprečava rđu na toplom uređaju
4	Neidentifikovan miris	Strani predmet na korpi za kuvanje, fioci korpe i grejaču	Očistite strani predmet
5	E1	NTC kratki spoj, kod greške digitalnog displeja E1	Pošaljite u ovlašćeni servis na popravak
6	E2	NTC kratki spoj, kod greške digitalnog displeja E2	
7	L	Unutrašnja komora na niskoj temperaturi	Nema uticaja na normalan rad
8	H	Unutrašnja komora na visokoj temperaturi	
<p>Obratite se našem ovlašćenom servisu radi popravke, u slučaju da se problem ne može rešiti nakon izvršenog gore navedenog nadzora.</p>			

Моля, прочетете първо това ръководство!

Уважаеми клиенти,

Благодарим ви, че закупихте продукт на ВЕКО. Бихме искали да постигнете оптималната ефективност от този висококачествен продукт, произведен с най-съвременна технология. Моля, уверете се, че сте прочели и разбрали това ръководство и допълнителната документация преди употреба и ги запазете за справка в бъдеще. Включете това ръководство с устройството, ако го предавате на някой друг. Спазвайте всички предупреждения и информация посочени тук и следвайте инструкциите.

Символи и техните значения

Тези символи се използват в цялото ръководство:



Важна информация и препоръки относно използването на уреда.



ВНИМАНИЕ: Предупреждения за телесни наранявания или материални щети.



Подходящ за контакт с храна.



Не потапяйте уреда, захранващия кабел или щепсела във вода или в други течности.



Степен на защита от токов удар



РЕЦИКЛИРАНА и
РЕЦИКЛИРУЕМА
ХАРТИЯ

Този раздел съдържа инструкции за безопасност за предотвратяване на опасности, които могат да доведат до нараняване или материални щети.

Всяка гаранция е невалидна, ако тези инструкции не се спазват.

1.1 Общи правила за безопасност

- Този уред отговаря на международните стандарти за безопасност.
- Този уред е предназначен за домашна употреба и само за приготвяне на храна, не е подходящ за професионална употреба.
- Този уред не може да се използва от деца на възраст между 0 и 8 години. Уредът може да се използва само от деца на 8 и повече години, при условие че са под постоянно наблюдение. Този уред може да се използва от хора с ограничени физически, слухови или умствени умения или липса на опит и познания, ако им

бъде осигурен надзор или информация за безопасната употреба и опасностите, които се срещат.

- Този уред е предназначен да се използва в битови и подобни приложения, като например:

- служители в кухненските зони на магазините, офисите и други работни среди,

- от ферми, клиенти в хотели, мотели и други типове жилищни среди,

- различни видове настаняване с нощувка със закуска

- Почистването и потребителската поддръжка не трябва да се извършват от деца, освен ако не са под наблюдението на възрастни.

- Пазете продукта и кабела на продукта далеч от обсега на деца под 8-годишна възраст.

- Разположете дръжките на уредите за готвене (ако има такива) така, че

горещите течности да не се разливат и ги поставете стабилно.

- Уверете се, че напрежението, посочено на уреда, е същото като напрежението на електрическата мрежа във Вашия дом.
- Използвайте уреда със заземителен контакт.
- Не използвайте уреда с удължителен кабел.
- Не поставяйте уреда върху или близо до източници на топлина като фурни и печки.
- За да предотвратите повреда на хранящия кабел, не позволявайте да се прищипва, притиска или трие в остри ръбове.
- Не изключвайте уреда от контакта, като дърпате кабела.
- Не потапяйте уреда или хранящия му кабел във вода.
- Не оставяйте уреда без надзор, докато е включен в електрическата мрежа.
- Не разглобявайте уреда.
- Използвайте само

оригинални части или части, препоръчани от производителя.

- Изключете уреда от контакта преди почистване и подсушете напълно всички части след почистване.
- Почистете уреда в съответствие с инструкциите в раздел Почистване и поддръжка.
- Не поставяйте големи парчета храна в уреда, тъй като това може да причини пожар.
- Не докосвайте щепсела на уреда, докато ръцете ви са влажни или мокри.
- Не използвайте уреда във влажна среда.
- Не местете уреда, докато се използва и маслото вътре е горещо.
- Не използвайте уреда в или в близост до експлозивни или запалими среди и вещества.
- За да избегнете опасността от изгаряния, не докосвайте горещи

повърхности.

- Оставете уреда да изстине на безопасно място, недостъпно за деца.
- Не блокирайте отворите за вход и изход за въздух, докато уредът работи.
- Не се навеждайте над уреда, докато се използва. По време на употреба от уреда се издига горещ въздух!
- Уредът се нагорещява по време на употреба. За да избегнете опасността от изгаряния, не докосвайте горещи повърхности.
- Уверете се, че помещението е подходящо проветрено по време на употреба.
- В случай на пожар изключете уреда от контакта.
- Не изливайте вода върху уреда, тъй като това може да причини опасност от токов удар.
- Не използвайте уреда с външен таймер или отделна система

за дистанционно управление.

- Използвайте само метални кухненски съдове с изолирани дръжки с уреда.
- Не поставяйте нищо върху уреда, докато работи или е горещ.
- Съхранявайте опаковъчните материали на недостъпно за деца място.
- Ако захранващият кабел е повреден, той трябва да бъде заменен от производителя, негов сервизен агент или лица с подобна квалификация, за да се избегне опасност.

1.1 Съответствие с Директивата за WEEE и изхвърляне на отпадъчни продукти:

Този продукт е в съответствие с Директивата за WEEE на EU (2012/19 / EU). Този продукт носи класификационен символ за отпадъчно електрическо и електронно оборудване (WEEE).



Този символ показва, че този продукт не трябва да се изхвърля заедно с други битови отпадъци в края на експлоатационния му живот.

Използваното устройство трябва да бъде върнато в официалния пункт за събиране и рециклиране на електрически и електронни устройства. За да намерите тези системи за събиране, моля свържете се с местните власти или търговец на дребно, от където е закупен продукта. Всяко домакинство играе важна роля за възстановяването и рециклирането на стар уред. Правилното изхвърляне на използвания уред помага за предотвратяване на потенциални негативни последици за околната среда и човешкото здраве.

1.2 Съответствие с директивата RoHS

Продуктът, който сте закупили, отговаря на Директивата на ЕС RoHS (2011/65/EU). Той не съдържа вредни и забранени материали, посочени в директивата.

1.3 Информация за опаковката



Опаковката на продукта е направена от рециклируеми материали, в съответствие с националното законодателство. Не изхвърляйте отпадъците от опаковки с битовите или други отпадъци, изхвърлете ги в зоните за събиране на опаковки, определени от местните власти.

1.4 Важни точки за пестене на енергия

Спазвайте времето, препоръчано в ръководството, докато използвате уреда. Изключвайте уреда от контакта след всяка употреба.

2 Вашият Мултикукър с По-малко Масло

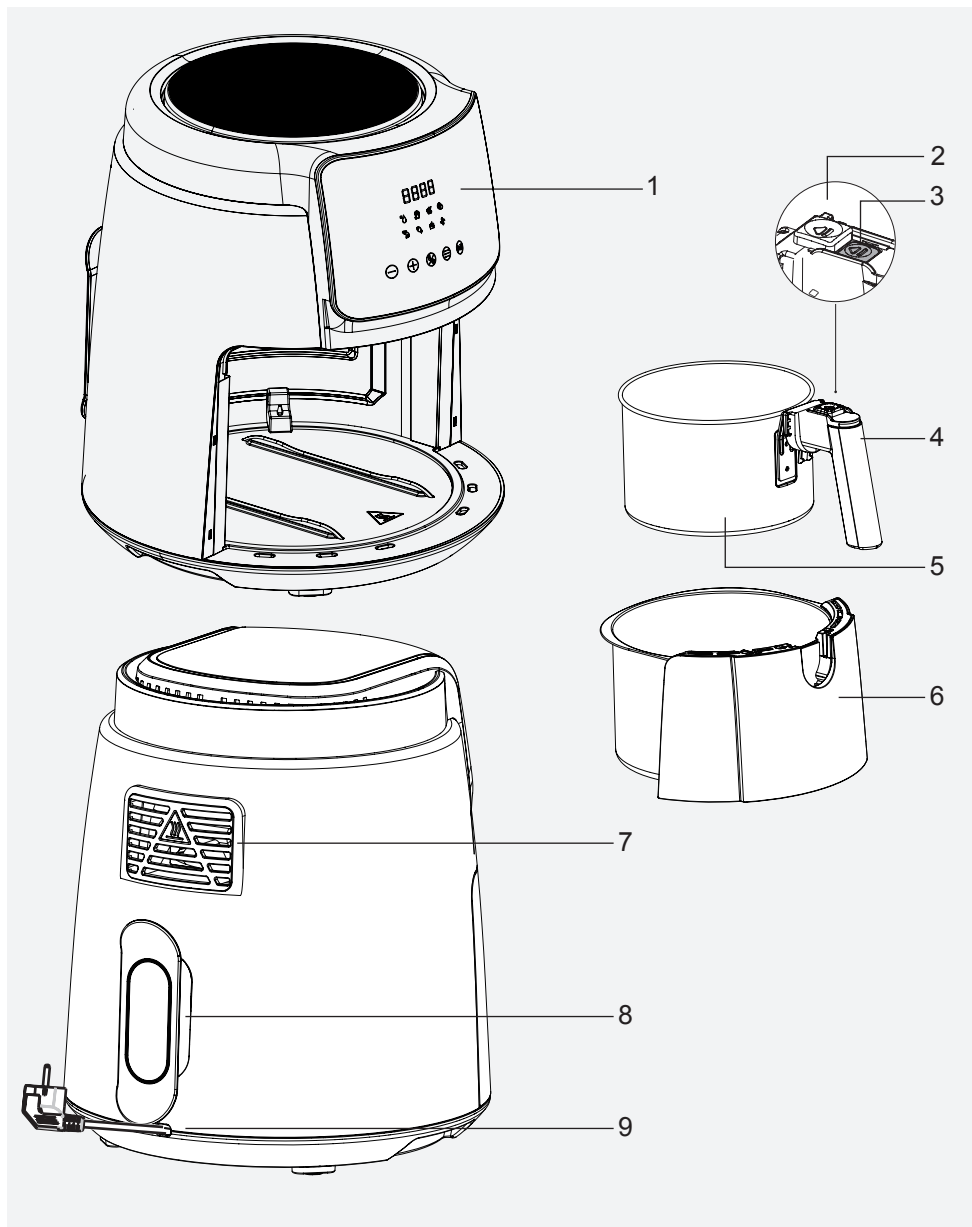

Знаците върху уреда и стойностите, посочени в документите, предоставени заедно с продукта, са получени в лабораторни условия в съответствие със съответните стандарти. Стойностите може да варират в зависимост от употребата на уреда и условията на околната среда. Стойностите на мощността са тествани при напрежение 230 V.

1. Цифров контролен панел
2. Предпазно покритие
3. Бутон за освобождаване на кошницата
4. Дръжка
5. Подвижна кошница за готвене
6. Чекмедже за кошница
7. Изход за въздух
8. Слот за увиване на кабела
9. Захранващ кабел

Технически данни

Източник на захранване	на	220-240V~, 50-60Hz
Консумация на енергия	на	1500 W

3 Функциониране

3 Предназначение

- Уредът е предназначен само за домашна употреба, не е подходящ за професионална употреба.
- Уредът може да изпусне малко дим, когато го използвате за първи път. Това е нормално.

3.1 Подготовка на уреда за употреба

- Използвайте уреда в изправено положение върху стабилна, равна, чиста, суха и неплъзгаща се повърхност.

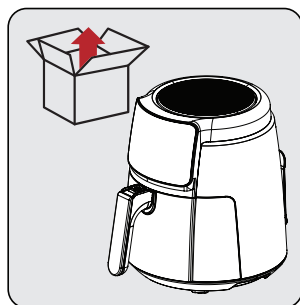

Преди да използвате уреда за първи път, отстранете опаковъчните материали и поставете уреда на равно и чисто място.

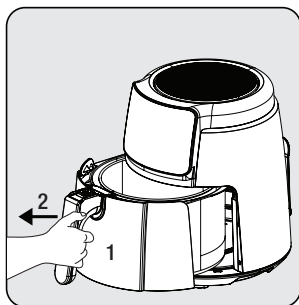

Хванете здраво дръжката (4), за да освободите подвижната кошница за готвене (5); след това извадете чекмеджето от корпуса му.

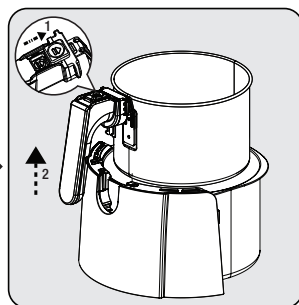

За да освободите кошницата от чекмеджето, поставете чекмеджето върху равна повърхност. Плъзнете защитния капак (2), натиснете бутона за освобождаване на кошницата (3) и повдигнете кошницата от чекмеджето и я извадете.



Почистете подвижната кошница за готвене (5) и чекмеджето на кошницата (6) с топла сапунена вода и след това подсушете старателно външната повърхност на уреда и частите, които току-що сте измили.

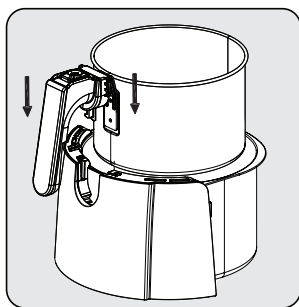

От двете страни на дръжката има 2 прореза. Поставете кошницата в нейния корпус, като подравните зъбите в жлебовете в горната част на чекмеджето на кошницата.

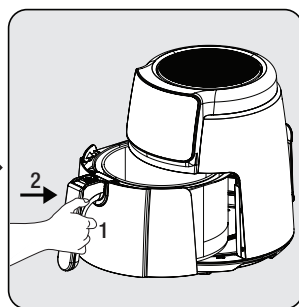

Прикрепете чекмеджето към уреда, след като почистите всички части. Вашият уред е готов за употреба.

3 Функциониране



- Задайте уреда на най-високата температура за първа употреба и го включете за 10 минути без храна в него.
- Не използвайте чекмеджето на кошницата (6) без подвижната кошница за готвене (5) в него.

3.2 Контролен панел и led дисплей:

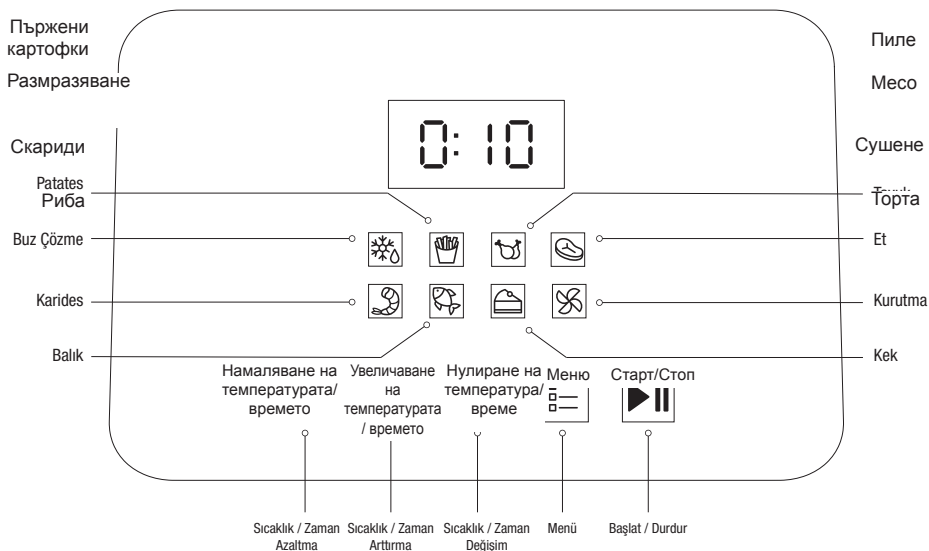

- Когато на дисплея се покаже „L (Low)“, това означава, че уредът е на ниски температури и все още не е горещ.
- Когато процесът на предварително загряване приключи, на дисплея се появява предупреждение “ADD” и поставете съставките в кошницата за готвене и я поставете обратно в уреда.
- Когато на дисплея се появи “H (High)”, това означава, че процесът на готвене е завършен и може да извадите кошницата за готвене от уреда.
- Дисплеят се изключва, когато кошницата за готвене се извади от уреда. Уредът възобновява работата си, когато кошницата за готвене се постави обратно.
- Натиснете символа “Меню” докато намерите желаната програма, за да изберете програма. Когато се намери желаната програма, лампичката на програмата ще мига, натиснете символа “Старт” за да стартирате програмата.

3 Функциониране

3.3 Предупреждения преди първа употреба

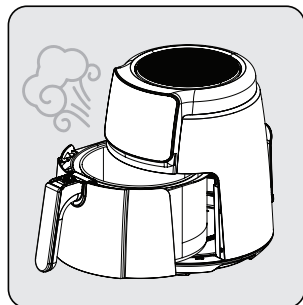

Докато уредът работи и когато подвижната кошница за готвене (5) се издърпа назад, от нейния изход за въздух (7) и горната част на кошницата ще се отделят горещи газове. Затова внимавайте да избегнете изгаряния в резултат на силно горещи газове.

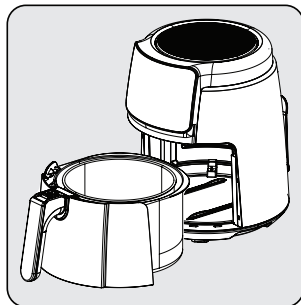

Докато използвате кошницата за готвене (5) и чекмеджето на кошницата (6) при по-високи температури, внимавайте да не правите директен контакт с тях.

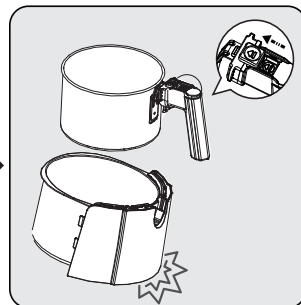





Натиснете бутона за освобождаване на кошницата (3), само когато кошницата е поставена върху хоризонтална маса. Натискането на бутона за освобождаване на кошницата (3) с неправилно разположение води до падане на чекмеджето на кошницата (6).

3 Функциониране

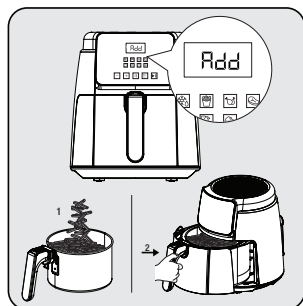
3.4 Действие

3.4.1 Настройка на температура и време



Натиснете символа  за да зададете температура и време. След това натиснете символа  за да зададете необходимата температура и време. Натиснете символа  за да започнете. Когато зададената температура се достигне, на дисплея ще се появи предупреждението „ДОБАВИ“ и извадете кошницата за готвене (5), поставете съставките в кошницата и след това я поставете обратно в уреда.

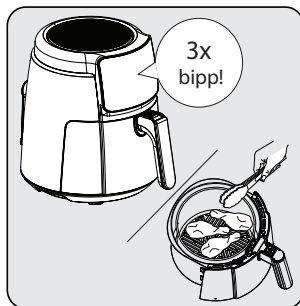

При завършване на половината от зададеното време на програмата, уредът издава звуков сигнал три пъти, чекмеджето на кошницата (6) може да се извади в този момент и можете да обръщате храната с помощта на инструмент (щипки и др.)

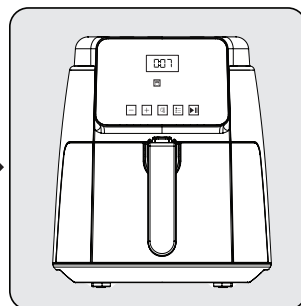

Уредът има 12 минути памет за изключване и следващият етап от процеса на нагряване продължава, когато чекмеджето на кошницата (6) се бутне обратно в уреда. След това дисплеят показва оставащото време.



- Силиконът в готварската кошница е устойчив на високи температури и е произведен от материал, който не причинява вреда, когато се използва заедно с храна. Основно предпазва покритието на кошницата от надраскване. Затова се уверете, че не е отстранен, докато готвите храна.
- Внимавайте за гореща пара, която може да излезе, докато издърпвате чекмеджето на кошницата (6) и не го пипайте с голи ръце, защото е много гореща.
- Използвайте спомагателен инструмент (щипка и др.), който няма да нарани вътрешната повърхност на уреда, за да извадите сготвените храни.

3 Функциониране

3.4.2 Избор на програма и стартиране

i Когато програмата за готвене е избрана в менюто, настройката „Температура/време“ ще се извърши автоматично. Температурата и времето за готвене могат да бъдат пренастроени по желание чрез натискане на символа „Нулиране на температура/време“.

! Ако искате да преминете към друга програма в уреда, задръжте натиснат символа „Старт/Стоп [▶||]“ за 3 секунди. След това натиснете „Меню [☰]“, за да изберете желаната програма.

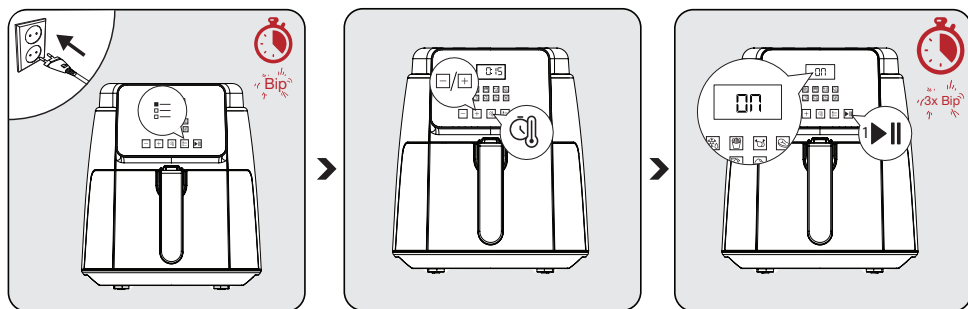

Натиснете символа „Старт/Стоп [▶||]“, натиснете символа „Меню [☰]“ многократно, докато намерите желаната програма, за да изберете програма. Когато се намери желаната програма, лампичката на програмата ще мига, натиснете символа „Старт [▶||]“, за да стартирате програмата.

Натиснете символа „Старт/Стоп [▶||]“, за да стартирате предварителното загряване на уреда. Дисплеят показва съобщение „ВКЛ“.

Уредът издава звуков сигнал, когато предварителното загряване приключи и дисплеят показва „ДОБАВИ“.

3.5. Готвене

- Смесете храната с масло, преди да я поставите в подвижната кошница за готвене (5).

! Не хващайте директно чекмеджето на кошницата (6) и подвижната кошница за готвене (5), докато са горещи, а хванете дръжката.

3 Функциониране

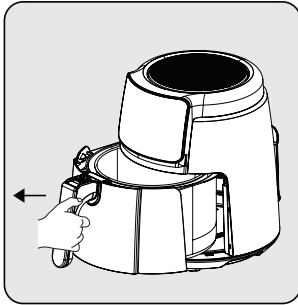

Хванете здраво дръжката на подвижната кошница за готвене (5), за да отворите чекмеджето на кошницата (6); след това извадете чекмеджето от уреда и го поставете върху равна и чиста повърхност.

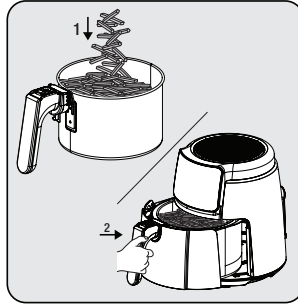

Поставете храните в подвижната кошница за готвене (7). След това прикрепете кошницата към уреда и се уверете, че пасва напълно.

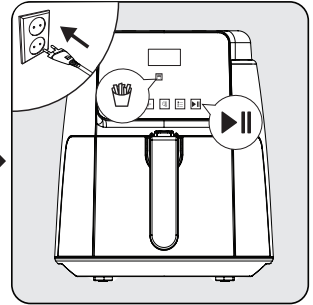

Включете уреда в контакта и изберете желаната програма за готвене. След това започнете процеса на готвене.

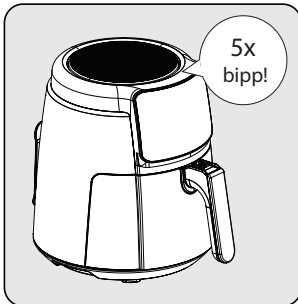

Ще се чуе предупредителен звук, когато зададеното време изтече и вашият уред се изключи автоматично. Дисплеят показва съобщение „H (High)“, когато програмата за готвене приключи. Този израз показва, че хранителната програма е приключила.

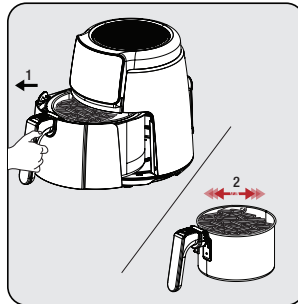

Извадете подвижната кошница за готвене (5) и проверете храната, независимо дали е пържена, замразена или не. Ако е необходимо допълнително време за готвене, можете да удължите времето за готвене още малко.

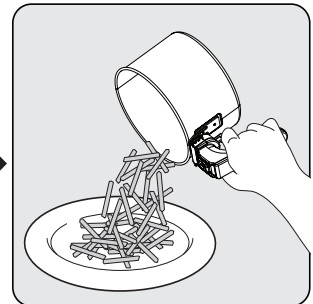

След като процесът приключи, изсипете съставките в кошницата в купа или чиния. Тъй като горещото или капещото масло може да се натрупа в долната част на подвижната кошница за готвене (5), не забравяйте да извадите кошницата със съставките от чекмеджето на кошницата, преди да сервирате храната.

3 Функциониране



За да сте сигурни, че процесът на готвене/пържене е равномерен, извадете и разклатете внимателно чекмеджето на кошницата и го проверете, ако е необходимо. Ако е необходимо, регулирайте температурата.



Когато разклащате храна, уверете се, че кошницата е в заключено положение. Не натискайте бутона за освобождаване на кошницата (3), докато разбърквате съставките в подвижната кошница за готвене (5).

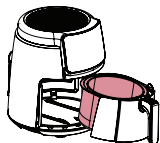

Избягвайте контакт на кошницата за готвене с външната повърхност на уреда, тъй като повърхността на кошницата за готвене (5) ще бъде гореща по време и след готвене.



- Оставете храната да почине за 5 до 10 секунди, преди да я извадите от подвижната кошница за готвене (5).
- Използвайте щипки, за да извадите големи или меки храни от кошницата, за да не повредите вътрешната повърхност на уреда.
- Когато една партида храна е готова, продуктът е незабавно готов за друга партида.
- Извършете подготовката, след като извадите подвижната кошница за готвене (5) от уреда, ако е необходимо. Поставете подвижната кошница за готвене (5) върху подложка за маса, след като я извадите от уреда.











Имайте предвид, че уредът може да е много горещ по време на отстраняването.

4 Време за готвене

Таблицата по-долу дава общ преглед на времето за готвене за различни храни. Времето за готвене варира в зависимост от дебелината и структурата на храната. Считайте препоръчителното време и количества като приблизителни стойности.

Извършете процес на предварително загряване, докато уредът достигне препоръчителната температура, посочена в таблицата, преди процеса на готвене, за да постигнете успешни резултати.

ПРОГРАМА	СИМВОЛ	ТЕМПЕРАТУРА	ВРЕМЕ (МИН)
РАЗМРАЗЯВАНЕ		80 °C	7-10
ПЪРЖЕНИ КАРТОФКИ		180 °C	14-16
ПИЛЕ		180 °C	14-16
МЕСО		200 °C	8-12
СКАРИДИ		180 °C	8-12
РИБА		180 °C	12-15
ТОРТА		170 °C	9-11
СУШЕНЕ		70 °C	240-300

5 Почистване и поддръжка

5.1 Почистване

i Никога не използвайте бензин, разтворител, абразивни почистващи препарати, метални предмети или твърди четки за почистване на уреда.

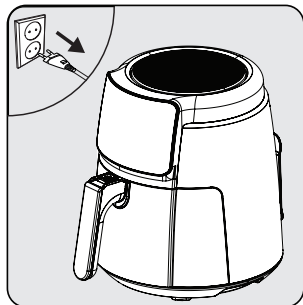

Изключете уреда и го извадете от контакта.

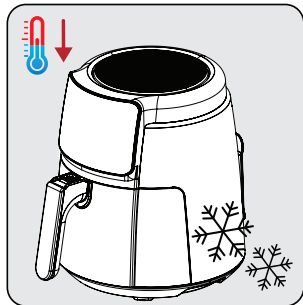

Изчакайте уредът да изстине напълно.

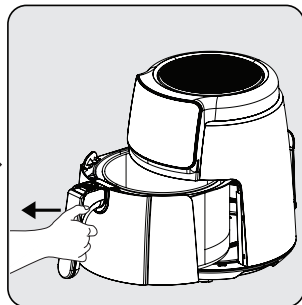

Извадете подвижната кошница за готвене (5) от чекмеджето.

i Вземете подвижната кошница за готвене (5) и чекмеджето на кошницата (6), за да охладите уреда си по-бързо.

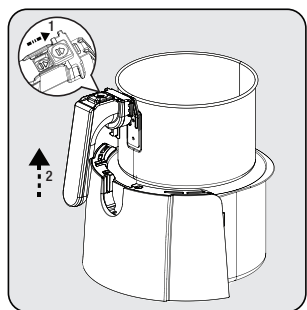

Натиснете бутона за освобождаване на кошницата (3) и повдигнете и издърпайте дръжката (4) нагоре и извадете подвижната кошница за готвене (5).



Почистете подвижната кошница за готвене (5) и чекмеджето на кошницата (6) с топла сапунена вода и след това подсушете старателно.

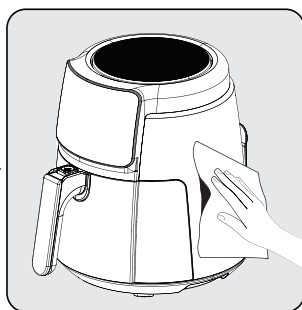

Използвайте влажна кърпа, за да почистите външната повърхност на уреда. Изсушете напълно външната част на уреда.

i Поддържайте основата и чекмеджето на подвижната (6) кошница за готвене (5) винаги чисти, за да избегнете натрупване на чужди вещества.

5.2 Съхранение

- Ако не възнамерявате да използвате устройството дълго време, съхранявайте го внимателно.
- Изключете уреда от контакта и го оставете да изстине, преди да го приберете.
- Съхранявайте уреда на хладно и сухо място.
- Съхранявайте уреда и неговия кабел на място, недостъпно за деца.

5.3 Транспорт и доставка

- По време на транспортиране и изпращане носете уреда с оригиналната му опаковка. Опаковката на уреда ще предпази уреда от физическа повреда.
- Не поставяйте тежки предмети върху уреда или неговата опаковка. Уредът може да се повреди.
- Ако уредът бъде изпуснат, той може да не работи или да настъпи трайна повреда.

6 Отстраняване на неизправности

	Проблем	Първопричина	Решение
1	Неработещ уред	Прекъсване на захранването	Проверете захранването и се уверете, че захранването е включено отново.
		Няма захранване в електрическия контакт или лош контакт	
		Несъответствие на захранващото напрежение с номиналното напрежение на уреда	
2	Недоготвена/ преварена храна	Неподходящо време за готвене	Комбинирайте рецепти и личния си опит, за да определите правилното готвене и времето
3	Пушене при първа употреба	Остатъци от масло против ръжда върху нагревателя на уреда	Задайте температурата на максимум и извършете предварително загряване за 10-15 минути, за да премахнете маслото, предотвратяващо ръждата, върху топлината на уреда
4	Неразпознаваем аромат	Чужд предмет върху кошницата за готвене, чекмеджето на кошницата и нагревателя	Почистете чужд предмет
5	E1	NTC късо съединение, код за грешка на цифров дисплей E1	Изпратете го в оторизиран сервис за ремонт
6	E2	NTC късо съединение, цифров дисплей код за грешка E2	
7	L	Вътрешна камера при ниска температура	Няма ефект върху нормалната работа
8	H	Вътрешна камера при висока температура	
<p>Свържете се с нашия оторизиран сервис за ремонт, в случай че проблемът не може да бъде разрешен след извършване на горепосочения надзор.</p>			

Arçelik A.Ş.
Karaağaç Caddesi No:2-6, 34445
Sütlüce / İSTANBUL / TÜRKİYE
www.beko.com

المشكلة	السبب الجذري	الحل
1	انقطاع التيار الكهربائي	الجهاز لا يعمل تحقق من مصدر إمداد الكهرباء وتأكد من إعادة تشغيله.
	لا توجد كهرباء في مقبس الكهرباء أو التلامس سيء	
	عدم تطابق جهد مصدر إمداد الكهرباء مع الجهد الاسمي للجهاز	
2	الوقت المحدد للطهي غير مناسب	اجمع بين الوصفات وتجربتك الشخصية لتحديد عملية الطهي المناسبة والوقت المناسب لها
3	توجد بقايا من الزيت المانع للصدأ على سخان الجهاز	اضبط درجة الحرارة على الحد الأقصى وأجري عملية التسخين المسبق لمدة 10-15 دقيقة لإزالة الزيت المانع للصدأ عندما يسخن الجهاز
4	يوجد جسم غريب على سلّة الطهي ودرج السلّة والسخان	نظّف الجسم الغريب
5	دائرة قصر في NTC (معامل درجة الحرارة السالبة)، رمز خطأ العرض الرقمي E1	أرسله إلى الخدمة المعتمدة للإصلاح
6	دائرة قصر في NTC (معامل درجة الحرارة السالبة)، رمز خطأ العرض الرقمي E2	
7	الغرفة الداخلية مضبوطة على درجة حرارة منخفضة	لا يوجد تأثير على التشغيل العادي
8	الغرفة الداخلية مضبوطة على درجة حرارة مرتفعة	
اتصل بالخدمة المعتمدة لدينا للإصلاح، في حالة تعذر حل المشكلة بعد إجراء الإشراف المذكور أعلاه.		

5.2 التخزين

- إذا كنت لا تنوي استخدام الجهاز لفترة طويلة، فاحفظه بعناية.
- افصل الجهاز وانتظر حتى يبرد قبل تخزينه.
- احتفظ بالجهاز في مكان بارد وجاف.
- احتفظ بالجهاز وسلكه بعيدًا عن متناول الأطفال.

5.3 النقل والشحن

- حمل الجهاز في عبوته الأصلية أثناء نقله وشحنه. تحمي العبوة الجهاز من التعرض لأي تلف مادي.
- لا تضع أشياء ثقيلة على الجهاز أو عبوته. قد يتلف الجهاز.
- قد لا يعمل الجهاز أو قد يحدث تلف دائم في حالة سقوطه.

5.1 التنظيف

تجنب تمامًا استخدام البنزين أو المذيبات أو المنظفات الكاشطة أو الأشياء المعدنية أو الفرش الصلبة لتنظيف الجهاز. **i**

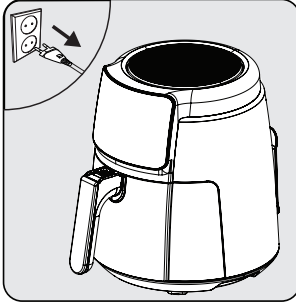

قم بإيقاف تشغيل الجهاز وفصله.

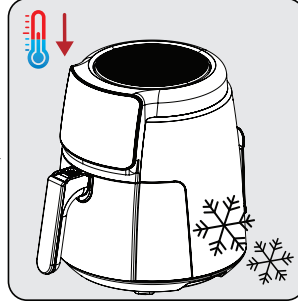

انتظر حتى يبرد جهازك تمامًا.

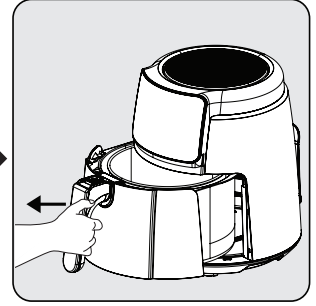

أخرج سلة الطهي القابلة للإزالة (5) من الدرج. **i**

أخرج سلة الطهي القابلة للإزالة (5) ودرج السلة (6) لتبريد جهازك بشكل أسرع.

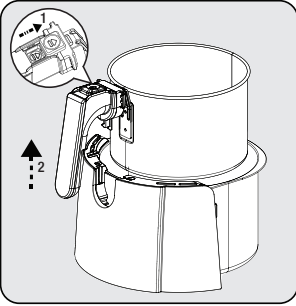

اضغط على زر تحرير السلة (3) وارفع المقبض (4) واسحبه لأعلى وأخرج سلة الطهي القابلة للإزالة (5) للخارج.



نظف سلة الطهي القابلة للإزالة (5) ودرج السلة (6) بالماء الدافئ والصابون ثم جففها جيدًا.

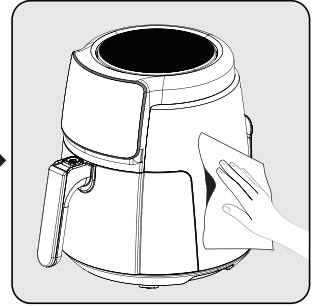



استخدم قطعة قماش رطبة لتنظيف السطح الخارجي للجهاز. جفف الجزء الخارجي من الجهاز تمامًا. **i**

حافظ دومًا على نظافة القاعدة ودرج سلة الطهي (6) القابلة للإزالة (5) لتجنب تراكم المواد الغريبة. **i**

يقدم الجدول أدناه نظرة عامة على أوقات الطهي للأطعمة المختلفة. يختلف وقت الطهي باختلاف سمك الأطعمة وقوامها. ويلزم مراعاة الوقت والكميات الموصى بها كقيم تقريبية.

أجري عملية التسخين المسبق للجهاز إلى أن يصل إلى درجة الحرارة الموصى بها المحددة في الجدول قبل عملية الطهي لتحقيق نتائج ناجحة.

الوقت (بالدقائق)	درجة الحرارة	الرمز	البرنامج
7-10	C° 80		إذابة التجمد
14-16	C° 180		بطاطس مقلية
14-16	C° 180		دجاج
8-12	C° 200		لحم
8-12	C° 180		الروبيان
12-15	C° 180		سمك
9-11	C° 170		كيك
240-300	C° 70		التجفيف

للتأكد من انتظام عملية الطهي / القلي، أزل درج السلة ورجه بعناية وافحصه، إذا لزم الأمر. وإذا لزم الأمر، اضبط درجة الحرارة.



تأكد عند رج الطعام من أن السلة في وضع الفقل. لا تضغط على زر تحرير السلة (3) أثناء تقليب المكونات الموجودة في سلة الطهي القابلة للإزالة (5).



تجنب ملامسة سلة الطهي بالسطح الخارجي للجهاز، نظرًا لأن سطح سلة الطهي (5) سيكون ساخنًا أثناء عملية الطهي وبعدها.

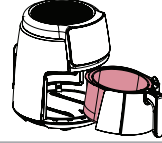

- اترك الأطعمة تستقر لمدة 5 إلى 10 ثوانٍ قبل إخراجها من سلة الطهي القابلة للإزالة (5).
- استخدم الملقط لإخراج الأطعمة الكبيرة أو الطرية من السلة حتى لا تسبب أي ضرر للسطح الداخلي للجهاز.
- عند تجهيز كمية من الطعام، يكون المنتج جاهزًا لتجهيز كمية أخرى على الفور.
- أجزئي عمليات التحضير اللازمة بعد إخراج سلة الطهي القابلة للإزالة (5) من الجهاز، إذا لزم الأمر. ضع سلة الطهي القابلة للإزالة (5) على مفرش طاولة بعد إخراجها من الجهاز.



لاحظ أن الجهاز قد يكون ساخنًا جدًا أثناء الإزالة.



3.5 الطهي

- اخلط الطعام بالزيت قبل وضعه في سلة الطهي القابلة للإزالة (5).

لا تمسك درج السلة (6) وسلة الطهي القابلة للإزالة (5) مباشرة وهي ساخنة، ولكن امسك المقبض.

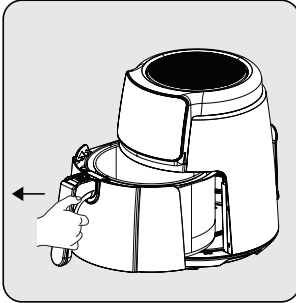

أمسك مقبض سلة الطهي القابلة للإزالة بإحكام (5) لفتح درج السلة (6)؛ بعد ذلك، أخرج الدرج من الجهاز وضعه على سطح مستو ونظيف.



ضع الأطعمة في سلة الطهي القابلة للإزالة (7). ثم ركب السلة بالجهاز وتأكد من تثبيتها بإحكام تمامًا.

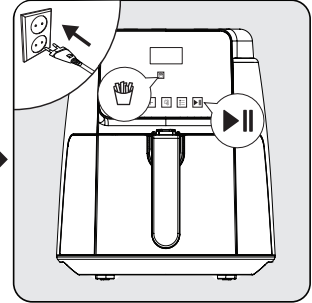

وصّل جهاز بالكهرباء وحدد برنامج الطهي المطلوب. ثم ابدأ عملية الطهي.

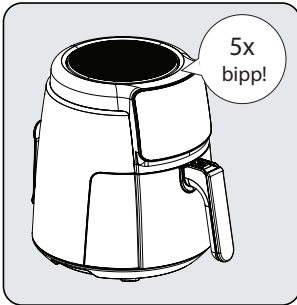

ستسمع صوت تحذير عند انتهاء الوقت المحدد ويتوقف جهازك عن العمل تلقائيًا. يظهر على الشاشة رسالة "H (High)" (مرتفعة) عند اكتمال برنامج الطهي. يشير هذا التعبير إلى انتهاء برنامج الطهي.

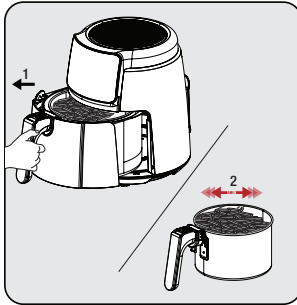

أخرج سلة الطهي القابلة للإزالة (5) وافحص الطعام، سواء كان مغليًا أم مجمدًا أم لا. إذا تطلب الأمر وقتًا إضافيًا للطهي، يمكنك إطالة وقت الطهي قليلًا.

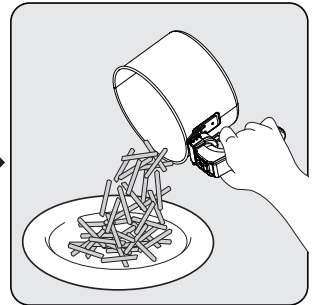

بعد اكتمال العملية، اسكب المكونات الموجودة في السلة في وعاء أو طبق. ونظرًا لأنه قد يتراكم الزيت الساخن أو الزيت المتساقط في الجزء السفلي من سلة الطهي القابلة للإزالة (5)، لا تنس إخراجها مع المكونات من درج السلة قبل تقديم الطعام.



- السيليكون الموجود في سلة الطهي مقاوم لدرجات الحرارة المرتفعة ومصنوع من مادة لا تسبب أي ضرر عند استخدامه مع الطعام. ويمنع أساسًا خدش طلاء السلة. لذلك، تأكد من عدم إزالته أثناء طهي الطعام.
- توخ الحذر من البخار الساخن الذي قد يخرج أثناء سحب درج السلة (6) للخارج ولا تلمسه بيديك مكشوفتين، لأنه ساخن للغاية.
- استخدم أداة مساعدة (ملقط وما إلى ذلك) لا تسبب أي ضرر للسطح الداخلي للجهاز لإخراج الأطعمة المطبوخة.



3.4.2 تحديد البرنامج وبدء التشغيل

عند تحديد برنامج الطهي في القائمة، سيتم إجراء إعداد "درجة الحرارة / الوقت" تلقائيًا. ويمكن إعادة ضبط درجة حرارة الطهي ووقته اختياريًا بالضغط على رمز "إعادة ضبط درجة الحرارة / الوقت".



في حالة الرغبة في الانتقال إلى برنامج آخر في الجهاز، استمر في الضغط على رمز "Start/Stop" (بدء التشغيل / الإيقاف)  لمدة 3 ثوانٍ. بعد ذلك، اضغط على "Menu" (القائمة)  لتحديد البرنامج المطلوب.

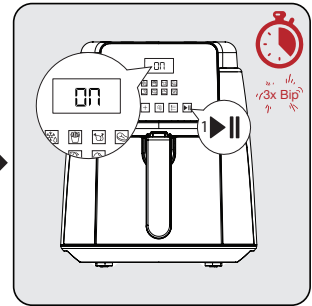
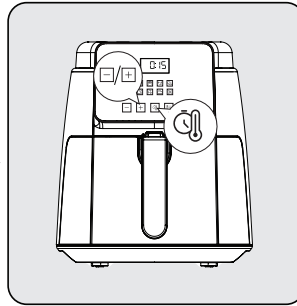
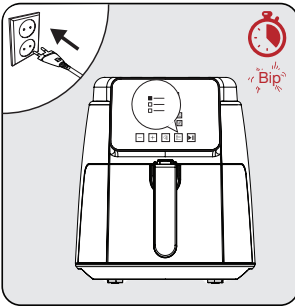

اضغط على رمز "Start/Stop" (بدء التشغيل / الإيقاف)  واضغط على رمز "Menu" (القائمة)  بتكرار لحين العثور على البرنامج المطلوب لتحديد البرنامج. عند العثور على البرنامج المطلوب، سيومض ضوء البرنامج، اضغط على رمز "Start" (بدء التشغيل)  لبدء تشغيل البرنامج.

اضغط على رمز "Start/Stop" (بدء التشغيل / الإيقاف)  لبدء التسخين المسبق للجهاز. تعرض الشاشة رسالة "ON" (تشغيل).

يصدر الجهاز صفييرًا عند اكتمال عملية التسخين المسبق وتعرض الشاشة كلمة "ADD" (الإضافة).

3.3 تحذيرات قبل استخدام الجهاز لأول مرة

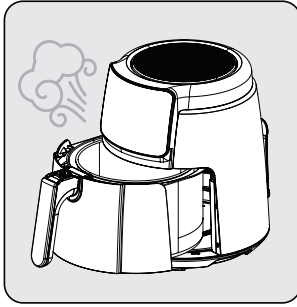

ستنبعث غازات ساخنة من مخرج الهواء (7) والجزء العلوي من السلة أثناء تشغيل الجهاز وعند سحب سلة الطهي القابلة للإزالة (5) للخلف. لذلك، توخ الحذر لتجنب التعرض للحروق الناتجة عن الغازات شديدة السخونة.

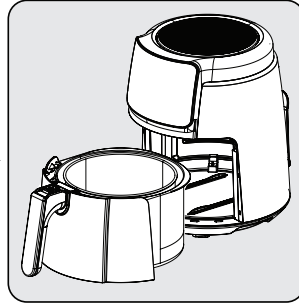

توخ الحذر أثناء استخدام سلة الطهي (5) ودرج السلة (6) بدرجات حرارة أعلى وتجنب لمسهما مباشرة.

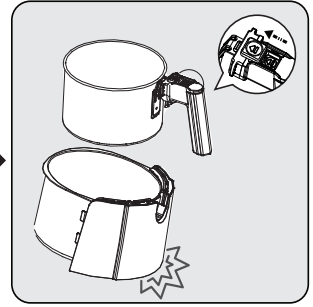

لا تضغط على زر تحرير السلة (3) سوى عندما تكون السلة موضوعة على طاولة أفقية. فالضغط على زر تحرير السلة (3) وهي في وضع غير صحيح يؤدي إلى سقوط درج السلة (6).

3.4 التشغيل

3.4.1 ضبط درجة الحرارة والوقت

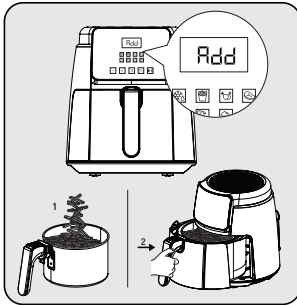

اضغط على الرمز لضبط درجة الحرارة والوقت. بعد ذلك، اضغط على الرمز لضبط درجة الحرارة والوقت اللازمين. اضغط على الرمز للبدء، عند الوصول إلى درجة الحرارة المضبوطة، سيظهر التحذير "ADD (الإضافة)" على الشاشة وأخرج سلة الطهي (5) وضع المكونات في السلة ثم أعدها إلى الجهاز.



عند الانتهاء من نصف الوقت المحدد للبرنامج، يصدر الجهاز صفيراً ثلاث مرات، وقد تتم إزالة درج السلة (6) في هذه المرحلة ويمكنك قلب الطعام باستخدام أداة ما (ملقط وما إلى ذلك)

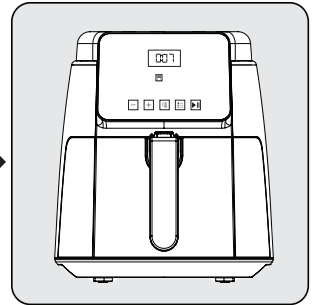

الجهاز مزود بذاكرة إغلاق مدتها 12 دقيقة وتستمر المرحلة التالية من عملية التسخين، عند دفع درج السلة (6) مرة أخرى في الجهاز. بعد ذلك، تعرض الشاشة الوقت المتبقي.

3.2 لوحة تحكم وشاشة LED

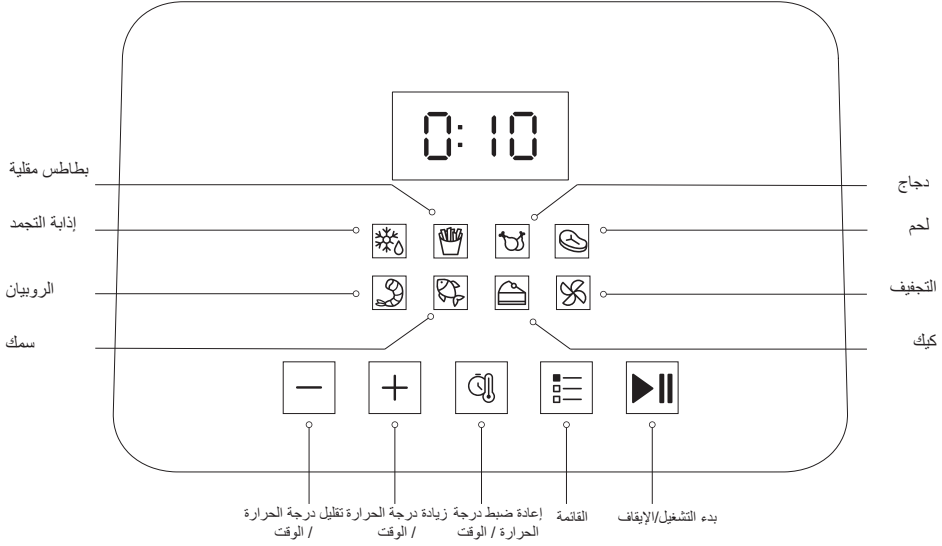

- عندما تظهر الرسالة "L (Low) منخفضة" على الشاشة، فهذا يعني أن الجهاز في درجات حرارة منخفضة وليس ساخناً بعد.
- عند اكتمال عملية التسخين المسبق، يظهر تحذير "ADD (الإضافة)" على الشاشة وضع المكونات في سلة الطهي وأعدّها إلى الجهاز.
- عندما تظهر رسالة "H (High) مرتفعة" على الشاشة، فهذا يعني أن عملية الطهي قد اكتملت، وأخرج سلة الطهي من الجهاز.
- تنغلق الشاشة عند إخراج سلة الطهي من الجهاز. ويُستأنف تشغيل الجهاز بعد إعادة وضع سلة الطهي.
- اضغط على رمز "Menu (القائمة)" لحين العثور على البرنامج المطلوب لتحديد البرنامج. عند العثور على البرنامج المطلوب، سيومض ضوء البرنامج، اضغط على رمز "Start (بدء التشغيل)" ▶▶ لبدء تشغيل البرنامج.

i

3 الاستخدام المقصود

- هذا الجهاز مخصص للاستخدام المنزلي فقط، فهو غير مناسب للاستخدام المهني.
- قد ينبعث بعض الدخان من الجهاز عند استخدامه لأول مرة. هذا أمر طبيعي.

3.1 إعداد الجهاز للاستخدام

- استخدم الجهاز في وضع عمودي على سطح ثابت ومستوٍ ونظيف وجاف وغير قابل للانزلاق.

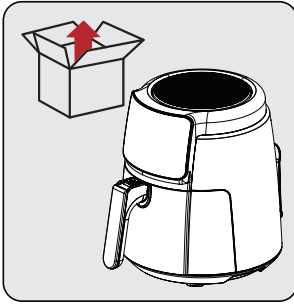

أزل مواد التعبئة والتغليف قبل استخدام الجهاز لأول مرة وضعه في منطقة مسطحة ونظيفة.

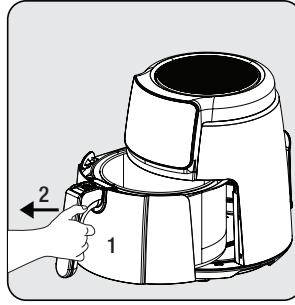

أمسك المقبض (4) بإحكام لتحرير سلة الطهي القابلة للإزالة (5)؛ ثم أخرج الدرج من المكان المخصص له.

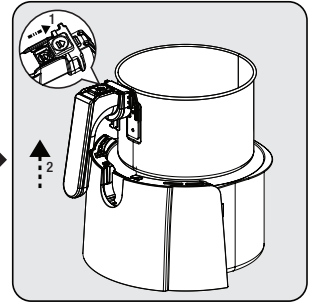

ضع الدرج على سطح مستوٍ لتحرير السلة منه. حرّك غطاء الحماية (2) واضغط على زر تحرير السلة (3) وارفع السلة من الدرج وأخرجها.



نظّف سلة الطهي القابلة للإزالة (6) ودرج السلة (5) بالماء الدافئ والصابون ثم جفف السطح الخارجي للجهاز والأجزاء التي غسلتها للتو تمامًا.

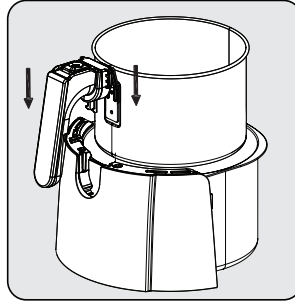

يوجد حزان على جانبي المقبض. ضع السلة في المكان المخصص لها عن طريق محاذاة الألسنة في الحزوز الموجودة أعلى درج السلة.

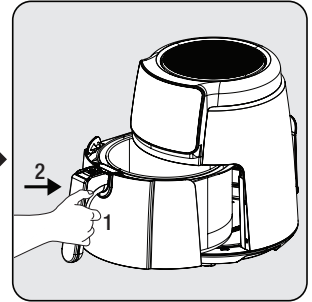

رغب الدرج بالجهاز بعد تنظيف جميع الأجزاء. جهازك جاهز للاستخدام الآن.

- اضبط الجهاز على أعلى درجة حرارة للاستخدام لأول مرة وشغّله لمدة 10 دقائق دون أي طعام.
- لا تستخدم درج السلة (6) دون وجود سلة الطهي القابلة للإزالة (5) داخله.



1. لوحة التحكم الرقمية
2. غطاء الحماية
3. زر تحرير السلة
4. المقبض
5. سلة الطهي القابلة للإزالة
6. درج السلة
7. مخرج الهواء
8. فتحة لف السلك
9. سلك الطاقة

البيانات التقنية

220-240 فولت ~ ، 50-60 هرتز	مصادر الطاقة
1500 وات	استهلاك الطاقة

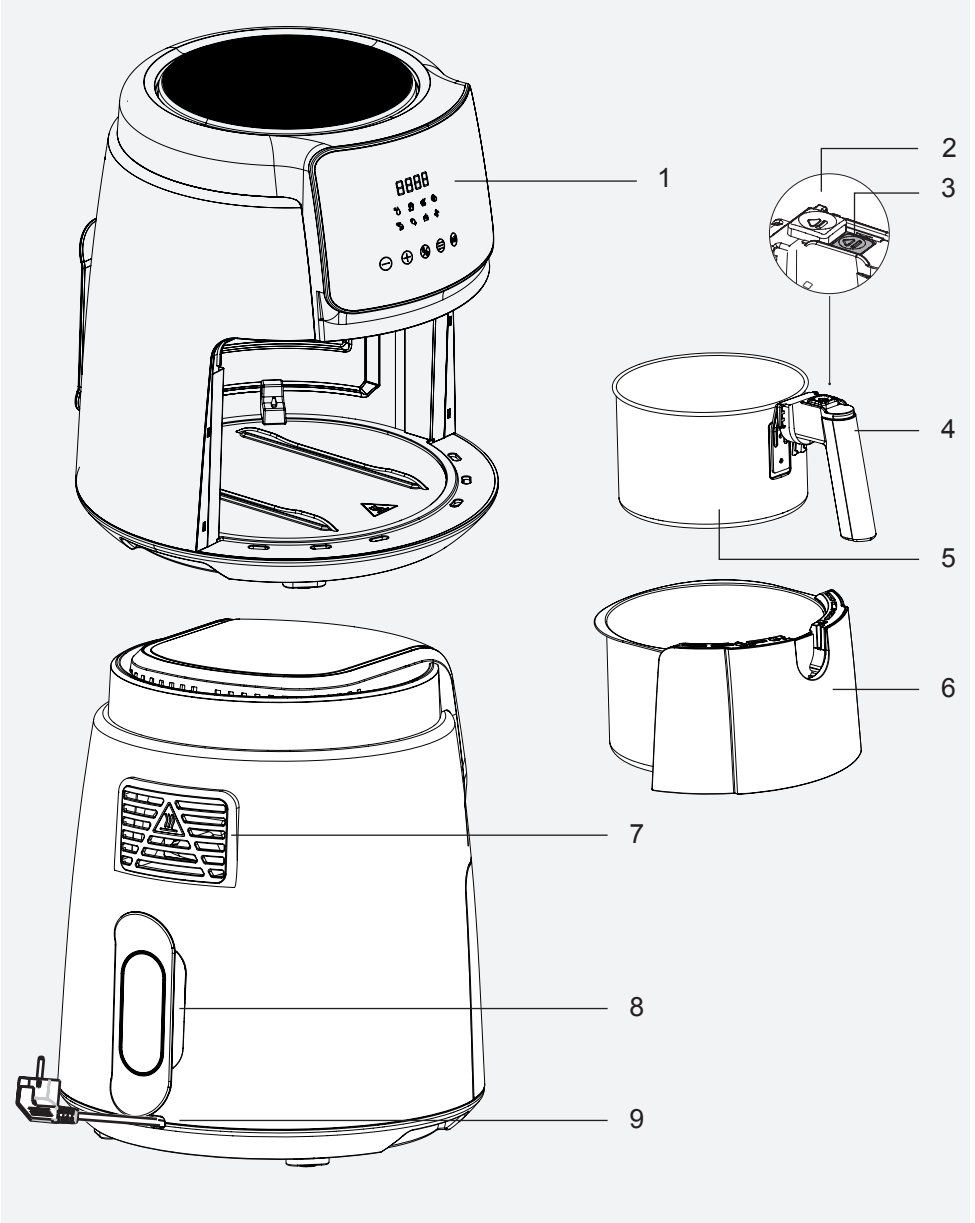

إن العلامات الموجودة على الجهاز والقيم المحددة في المستندات المقدمة مع المنتج جرى الحصول عليها في ظل ظروف معملية وفقًا للمعايير ذات الصلة. قد تختلف القيم حسب استخدام الجهاز والظروف المحيطة. لقد خضعت قيم الطاقة للاختبار في جهد 230 فولت.

تدوير الأجهزة الكهربائية والإلكترونية. للعثور على أنظمة التجميع هذه، يرجى الاتصال بالسلطات المحلية أو بائع التجزئة الذي تم شراء المنتج منه. تؤدي كل أسرة دوراً مهماً في استعادة وإعادة تدوير الأجهزة القديمة. حيث يساعد التخلص المناسب من الأجهزة المستخدمة على منع النتائج السلبية المحتملة على البيئة وصحة الإنسان.

1.2 الامتثال لتوجيهات حظر المواد الخطرة:

هذا المنتج متوافق مع توجيهات EU RoHS (2011/65/EU). وهو لا يحتوي على مواد ضارة أو محظورة محددة في التوجيهات.

1.3 معلومات التغليف

إن غلاف المنتج مصنوع من مواد قابلة للتدوير، طبقاً للأنظمة الوطنية. لا تتخلص من نفايات التغليف مع النفايات المنزلية أو النفايات الأخرى، وتخلص منها في مناطق التجميع المحددة من قبل السلطات المحلية.



1.4 نقاط مهمة بخصوص توفير الطاقة

التزم بالأوقات الموصى بها في الدليل أثناء استخدام الجهاز. افصل الجهاز بعد كل استخدام.

- لا تستخدم سوى الأجزاء الأصلية أو الأجزاء التي يُوصي بها المُصنِّع.
- افصل الجهاز عن الكهرباء قبل التنظيف وجفف جميع الأجزاء تمامًا بعد التنظيف.
- نظف الجهاز وفقًا للإرشادات الواردة في قسم التنظيف والصيانة.
- لا تضع قطعًا كبيرة من الطعام داخل الجهاز لأنها قد تتسبب في نشوب حريق.
- لا تلمس قابس الجهاز إذا كانت يديك رطبة أو مبنلة.
- لا تضع الجهاز في أماكن رطبة.
- لا تحرك الجهاز أثناء استخدامه والزيوت بداخله ساخن.
- لا تستخدم الجهاز في بيئات ومع مواد قابلة للانفجار أو الاشتعال أو بالقرب منها.
- لا تلمس الأسطح الساخنة لتجنب خطر الإصابة بحروق.
- دع الجهاز يبرد في مكان آمن بعيدًا عن متناول الأطفال.
- لا تسد فتحتي مدخل الهواء ومخرجه أثناء تشغيل الجهاز.
- لا تتحني أثناء استخدام الجهاز. الهواء الساخن يتصاعد من الجهاز أثناء الاستخدام!
- يصبح الجهاز ساخنًا أثناء الاستخدام. لا تلمس الأسطح الساخنة لتجنب
- خطر الإصابة بحروق.
- تأكد من أن الغرفة جيدة التهوية أثناء الاستخدام.
- افصل الجهاز عن الكهرباء في حالة نشوب حريق.
- لا تقم بصب الماء على الجهاز، فقد يتسبب ذلك في حدوث صدمة كهربائية.
- لا تستخدم المنتج مع مؤقت خارجي أو نظام تحكم عن بعد منفصل.
- لا تستخدم سوى أدوات المطبخ المعدنية ذات المقابض المعزولة مع الجهاز.
- لا تضع أي شيء فوق الجهاز أثناء تشغيله أو إذا كان ساخنًا.
- إذا احتفظت بمواد التغليف، فاحفظها بعيدًا عن متناول الأطفال.
- في حالة تلف سلك الإمداد ، يجب استبداله من قبل الشركة المصنعة أو وكيل الخدمة أو الأشخاص المؤهلين بشكل مشابه لتجنب الخطر.

1.1 الامتثال للتوجيهات الخاصة بنفايات الأجهزة والتخلص منها:

هذا المنتج متوافق مع توجيهات توجيهات توجيهات
 (EU WEEE (2012/19/EU). يحمل هذا المنتج
 رمز تصنيف التخلو من الأجهزة الكهربائية والإلكترونية
 (WEEE).

يشير هذا الرمز إلى أنه لا يجب التخلص من هذا المنتج مع النفايات المنزلية الأخرى في نهاية عمره التشغيلي. يجب إعادة الجهاز المستخدم إلى نقطة التجميع الرسمية لإعادة



البيئات السكنية ،

- بيئات من نوع المبيت والإفطار
- يُحظر على الأطفال إجراء أعمال التنظيف والصيانة التي يُسَمَح للمستخدم القيام بها إلا إذا كانوا تحت إشراف شخص بالغ.

- احتفظ بالمنتج وكابله بعيداً عن متناول الأطفال دون سن 8 سنوات.

- اضبط موضع مقابض أجهزة الطهي (إن وجدت) بحيث لا تنسكب السوائل الساخنة وضعها في مكان آمن.

- تأكد من أن الجهد الموضح على الجهاز هو نفس الجهد الكهربائي في منزلك.

- استخدم الجهاز في مقبس مؤرض.

- لا تستخدم الجهاز بسلك تطويل.

- لا تضع جهازك على مصادر الحرارة مثل الأفران والمواقد أو بالقرب منها.

- لمنع تلف سلك الطاقة، احرص على حمايته من الانضغاط أو التجعيد أو الاحتكاك بالحواف الحادة.

- لا تفصل الجهاز عن طريق سحب السلك.

- لا تغمر الجهاز أو سلك الطاقة في الماء لتنظيفه.

- يحظر ترك الجهاز بدون مراقبة أثناء تشغيله.

- لا تقم بتفكيك الجهاز.

يحتوي هذا القسم على تعليمات خاصة بالسلامة للوقاية من المخاطر التي يمكن أن تؤدي إلى الإصابة أو تلف الممتلكات. يكون أي ضمان باطلاً في حالة عدم الالتزام بهذه التعليمات.

1.1 السلامة العامة

- يتوافق هذا الجهاز مع معايير السلامة الدولية.

- هذا الجهاز مخصص للاستخدام المنزلي وتحضير الطعام فقط، وغير مناسب للاستخدام المهني.

- لا يمكن للأطفال الذين تتراوح أعمارهم بين 0-8 سنوات استخدام هذا الجهاز. يُسَمَح للأطفال الذين تبلغ أعمارهم 8 سنوات وأكثر باستخدام هذا الجهاز، بشرط ضمان خضوعهم للمراقبة المستمرة. يُسَمَح للأشخاص الذين يعانون من ضعف في مهاراتهم البدنية أو السمعية أو العقلية أو تنقصهم الخبرة والمعرفة باستخدام هذا الجهاز، بشرط ضمان الإشراف عليهم أو تزويدهم بالمعلومات اللازمة بخصوص الاستخدام الآمن له والمخاطر التي قد يواجهونها.

- هذا الجهاز مخصص للاستخدام في المنزل والتطبيقات المماثلة مثل:

- مناطق مطبخ الموظفين في المتاجر والمكاتب وبيئات العمل الأخرى ،

- منازل المزرعة ، من قبل العملاء في الفنادق والموتيلات وغيرها من

- مناطق مطبخ الموظفين في المتاجر والمكاتب وبيئات العمل الأخرى ،

- منازل المزرعة ، من قبل العملاء في الفنادق والموتيلات وغيرها من



- مناطق مطبخ الموظفين في المتاجر والمكاتب وبيئات العمل الأخرى ،

يُرجى قراءة هذا الدليل أولاً!

عميلنا العزيز،
شكراً لكم على اختيار إحدى منتجات بيكو. نتمنى لكم تحقيق الاستفادة المثلى من هذا المنتج عالي الجودة والذي استُخدم في تصنيعه أحدث التقنيات. يُرجى التأكد من قراءة هذا الدليل والوثائق الملحقة بالكامل وفهمها جيداً قبل استخدام المنتج، مع الاحتفاظ بهذا الدليل كمرجع. يُرجى إرفاق هذا الدليل مع المنتج في حالة تسليمه إلى شخص آخر. التزم بجميع التحذيرات والمعلومات الواردة هنا واتبع التعليمات.

الرموز ومعانيها

تُستخدم الرموز التالية في هذا الدليل:

معلومات وتوصيات مهمة بخصوص استخدام الجهاز.	
تحذير: تحذيرات بشأن الإصابة الشخصية أو تلف الممتلكات.	
مناسب للتلامس مع الطعام.	
لا تغمر الجهاز أو سلك الطاقة أو القابس في الماء أو أي سائل آخر.	
تصنيف الحماية من الصدمات الكهربائية	



beko

مقلاة تعمل بالهواء الساخن

دليل المُستخدم

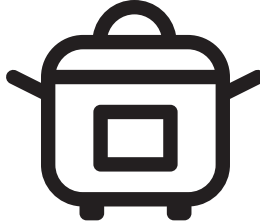

FRL 2244 B

AR



01M-8916053200-2723-14