

# Plně automatická pračka

Uživatel Manuální

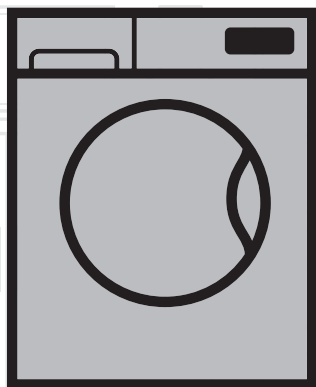

WTE 11735 XCST

CZ | SK | SQ

Číslo dokumentu= 2820524796\_CZ/08-03-17.(17:09)

**beko**



Tento produkt byl vyroben s využitím nejmodernější technologie, v prostředí šetrném k životnímu prostředí.

---

# 1 Všeobecné bezpečnostní pokyny

Tato část obsahuje bezpečnostní pokyny, které mohou pomoci předejít zraněním a poškození materiálu. Všechny druhy záruk budou neplatné nebudou-li tyto pokyny dodrženy.

## 1.1 Životnost a bezpečnost majetku

- ▶ Výrobek nikdy nestavte na koberec. Elektrické součásti se přehřejí neboť vzduch nemůže cirkulovat ze spodní části spotřebiče. Tím by mohly vzniknout potíže s vaší pračkou.
- ▶ Odpojte produkt, který nepoužíváte.
- ▶ Činnosti instalace a oprav musí vždy provádět zástupci autorizovaného servisu. Výrobce neodpovídá za škody vzniklé činnostmi, které provedou neoprávněné osoby.
- ▶ Hadice pro přívod a odvod vody musejí být řádně upevněny a zůstat bez poškození. V opačném případě může dojít k úniku.
- ▶ I když je v produktu voda, nikdy neotevírejte dveře ani nevyjímejte filtr. Jinak vzniká riziko zaplavení nebo zranění vlivem horké vody.
- ▶ Neotevírejte uzamknutá dvířka silou. Dvířka lze otevřít několik minut po konci pracího cyklu. V případě, že otevřete vkládací dvířka silou, může dojít k poškození dveří a mechanismu zámku.
- ▶ Používejte pouze prací prostředky, změkčovadla a doplňky vhodné pro automatické pračky.
- ▶ Postupujte dle pokynů na štítcích a balení pracího prášku.

## 1.2 Bezpečnost dětí

- ▶ Tento produkt mohou používat děti starší 8 let a osoby jejichž fyzické, sensorické nebo duševní schopnosti nejsou plně vyvinuté nebo které nemají nezbytné zkušenosti a znalosti nejsou-li pod dozorem nebo nejsou-li poučeny o bezpečném použití produktu a jeho rizicích. Děti si nesmí se spotřebičem hrát. Čištění a údržbu by nikdy neměly provádět děti, pokud nejsou pod dozorem odpovědné dospělé osoby. Děti mladší 3 let musí být udrženy mimo dosah, nejsou-li neustále pod dozorem.
- ▶ Obaly nesmí být pro děti nebezpečné. Obalové materiály skladujte na bezpečném místě mimo dosah dětí.
- ▶ Elektrické výrobky jsou nebezpečné pro děti. Udržujte děti mimo dosah stroje, když je v provozu. Nedovolte jim hrát si se strojem. Pomocí dětského zámku zabráníte dětem, aby si hrály se strojem.
- ▶ Nezapomeňte zavírat dvířka, když odejdete z místnosti, kde je výrobek umístěn.

- ▶ Veškeré prací prášky a aditiva skladujte na bezpečném místě mimo dosah dětí, zavřete kryt nádoby na prací prášek nebo utěsněte jeho balení.

### 1.3 Elektrická bezpečnost

- ▶ Pokud dojde k poruše výrobku, neměl by se používat, dokud jej neopraví autorizovaný servis. Riziko zásahu elektrickým proudem!
- ▶ Tento výrobek by měl pokračovat v provozu po případném výpadku elektrické energie. Pokud si přejete program zrušit, postupujte podle oddílu "Stornování programu".
- ▶ Připojte výrobek k uzemněné zásuvce chráněné pojistkou na 16 A. Nezapomeňte zajistit, aby vám uzemnění provedl kvalifikovaný elektrikář. Naše společnost nenese odpovědnost za žádné škody vzniklé tím, že výrobek používáte bez uzemnění v souladu s místními předpisy.
- ▶ Nikdy nemyjte výrobek tak, že na něj nalijete vodu! Riziko zásahu elektrickým proudem!
- ▶ Kabelu se nikdy nedotýkejte mokřýma rukama! Chcete-li pračku odpojit, za kabel nikdy netahejte, vždy ho odpojte tak, že podržíte zástrčku jednou rukou a druhou rukou zásuvku.
- ▶ Výrobek je nutno odpojit během instalace, údržby, čištění a oprav.
- ▶ Pokud je poškozen napájecí kabel, musí jej vyměnit výrobce, jeho poprodejní servis nebo podobně kvalifikovaná osoba (ideálně elektrikář) nebo někdo určený dovozcem tak, aby se předešlo možným rizikům.

### 1.4 Bezpečnost horkého povrchu

	<p>Během praní při vysokých teplotách se sklo ve dvířkách zahřeje. Při zvažování této skutečnosti udržujte děti mimo dvířka produktu, aby se jich nedotýkaly.</p>
---	---

## 2 Důležité pokyny pro životní prostředí

### 2.1 Shoda se směrnicí WEEE



Tento produkt splňuje směrnici EU WEEE (2012/19/EU). Tento výrobek je označen symbolem pro třídění elektrického a elektronického odpadu (WEEE).

Tento výrobek byl vyroben z vysoce kvalitních součástek a materiálů, které lze znovu použít a které jsou vhodné k recyklaci. Produkt na konci životnosti nevyhazujte do běžného domácího odpadu. Odveďte ho do sběrného místa pro recyklaci elektrických a elektronických zařízení. Umístění nejbližšího sběrného místa vám sdělí místní úřady.

Dodržování směrnice RoHS:

Produkt, který jste zakoupili splňuje směrnici EU RoHS (2011/65/EU). Neobsahuje škodlivé ani zakázané materiály specifikované ve směrnici.

### 2.2 Informace o obalech

Obalové materiály výrobku jsou vyrobeny z recyklovatelných materiálů v souladu s našimi národními předpisy pro ochranu životního prostředí. Obalové materiály nelikvidujte s domácím nebo jiným druhem odpadu. Předejte je na sběrná místa stanovená místními úřady.

## 3 Zamýšlené použití

- Tento produkt byl vyroben pro domácí použití. Není vhodný pro komerční použití a nesmí se používat mimo stanovené použití.
- Spotřebič lze používat jen na mytí a oplachování látek s příslušným označením.
- Výrobce nenese odpovědnost za nesprávné používání či přepravu.
- Doba životnosti vašeho produktu je 10 let. Během této doby budou dostupné originální náhradní díly pro správnou činnost zařízení.

## 4 Technické údaje

### Shoda se směrnicí Komise (EU) č. 1061/2010

Jméno dodavatele nebo obchodní známka	Beko
Jméno modelu	WTE 11735 XCST
Jmenovitá kapacita (kg)	11
Třída energetické účinnosti / Od A+++ (nejvyšší účinnost) po D (nejnižší účinnosť)	A+++
Roční spotřeba energie (kWh) <sup>(1)</sup>	233
Spotřeba energie při standardním programu bavlna 60 °C při plné zátěži (kWh)	1.210
Spotřeba energie při standardním programu bavlna na 60°C při částečném naplnění (kWh)	0.920
Spotřeba energie při standardním programu bavlna 40 °C při částečné zátěži (kWh)	0.910
Spotřeba energie v režimu vypnuto (W)	0.440
Spotřeba energie v režimu „ponecháno v zapnutém stavu“ (W)	0.640
Roční spotřeba vody (l) <sup>(2)</sup>	13200
Třída účinnosti odstředování / Od A (nejvyšší účinnost) po G (nejnižší účinnost)	B
Maximální otáčky ždímání (ot/min)	1400
Zbývající obsah vlhkosti (%)	53
Standardní program na bavlnu <sup>(3)</sup>	Bavlna Eco 60 °C a 40 °C
Délka programu při standardním programu bavlna 60°C při plné zátěži (min)	236
Délka programu při výběru standardního programu na bavlna na 60°C při částečném naplnění (min.)	190
Délka programu při standardním programu bavlna 40°C při částečné zátěži (min)	190
Délka režimu „ponecháno v zapnutém stavu“ (min)	N/A
Vzduchem šířené akustické emise při praní / ždímání (dB)	55/76
Zabudované	Non
Výška (cm)	84
Šířka (cm)	60
Hloubka (cm)	62.5
Čistá hmotnost (±4 kg.)	78
Jednoduchý přívod vody / Dvojitý přívod vody	• / -
• K dispozici	
Elektrický příkon (V/Hz)	230 V / 50Hz
Celkový proud (A)	10
Celkový výkon (W)	2200
Kód hlavního modelu	9715

<sup>(1)</sup> Spotřeba energie na základě 220 standardních pracích cyklů pro programy bavlna na 60°C a 40°C při plném a částečném naplnění a spotřeba při úsporném režimu. Skutečná spotřeba energie závisí na způsobu používání spotřebiče.

<sup>(2)</sup> Spotřeba vody na základě 220 standardních pracích cyklů pro programy bavlna na 60°C a 40°C při plném a částečném naplnění. Skutečná spotřeba vody závisí na způsobu používání spotřebiče.

<sup>(3)</sup> "Standardní program bavlna na 60°C" a "standardní program bavlna na 40°C" jsou standardní programy a informace k nim naleznete na štítku a nálepkách a tyto programy jsou vhodné pro praní běžně znečištěného bavlněného prádla a jde o neúčinnější programy co do kombinace spotřeby energie a vody.

Technické parametry se mohou změnit bez předchozího upozornění, za účelem zvyšování kvality výrobku.

## 4.1 Instalace

- O instalaci produktu požádejte nejbližší autorizovaný servis.
- Za přípravu umístění a elektrických, vodovodních a odpadních instalací na místě pro umístění přístroje odpovídá zákazník.
- Zkontrolujte, zda přírodní a odpadové hadice i napájecí kabel nejsou zkroucené, stisknuté nebo rozdrcené při nasouvání výrobku na místo po instalaci nebo čištění.
- Zkontrolujte, zda instalace a elektrická zapojení produktu provedl autorizovaný servis. Výrobce neodpovídá za škody vzniklé činnostmi, které provedou neoprávněné osoby.
- Před instalací vizuálně zkontrolujte, zda výrobek nevykazuje známky poškození. Pokud ano, nenechávejte jej instalovat. Poškozené výrobky jsou bezpečnostním rizikem.

### 4.1.1 Vhodné umístění pro instalaci

- Produkt postavte na tvrdou rovnou plochu. Nepokládejte na koberec s vysokým vlasem nebo podobné povrchy.
- V případě umístění pračky a sušičky na sebe číní jejich celková hmotnost - při naplnění - 180 kg. Umístěte výrobek na pevnou rovnou plochu s dostatečnou nosností!
- Nepokládejte na napájecí kabel.
- Produkt neinstalujte na místa, kde teplota klesá pod 0 °C.
- Mezi pračkou a nábytkem ponechte minimální prostor 1 cm.
- Na zkosené podlaže neumísťujte produkt do blízkosti okraje ani na platformu.

### 4.1.2 Sejmutí výztuh obalů



Nakloňte stroj dozadu pro sejmutí výztuh obalů. Sejměte výztuhy obalů tak, že zatáhnete za stuhu. Tuto operaci neprovádějte sami.

### 4.1.3 Odstraňování přepravních zámků

- 1 Uvolněte všechny šrouby pomocí vhodného šroubováku, dokud se nepohybují volně.
- 2 Odstraňte přepravní bezpečnostní šrouby tak, že jimi jemně otočíte.
- 3 Plastové kryty v sáčku zasuňte do otvorů na zadním panelu.

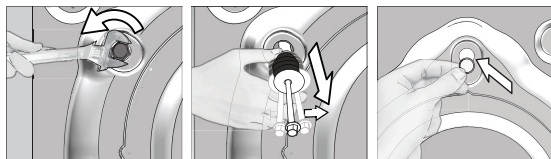

**UPOZORNĚNÍ:** Před spuštěním pračky je nutné sejmout bezpečnostní přepravní šrouby! Jinak by se mohl výrobek poškodit.



Uchovejte přepravní bezpečnostní šrouby na bezpečném místě pro další použití, když bude třeba pračku v budoucnosti znovu přemístit.

Při demontáži přepravní šrouby nainstalujte v opačném pořadí.

Nikdy nepřemísťujte spotřebič bez řádně upevněných bezpečnostních přepravních šroubů!

## 4.1.4 Připojování vody



Přívodní tlak vody nutný pro spuštění výrobku je 1 až 10 barů (0,1 - 1 MPa). V praxi to znamená, že za minutu musí z vašeho plně otevřeného kohoutku vytéct 10 - 80 litrů, aby vaše pračka běžela správně. Připevňte ventil na omezení tlaku, pokud je tlak vody vyšší.



**UPOZORNĚNÍ:** Modely s jediným přívodem vody nepřipojujte ke kohoutku s horkou vodou. V takovém případě se prádlo poškodí nebo se výrobek přepne do ochranného režimu a nespustí se.

**UPOZORNĚNÍ:** Nepoužívejte staré nebo použité přívodní hadice na nový výrobek. Mohly by zanechat skvrny na vašem prádle.

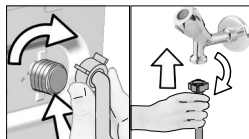

- 1 Matice na hadici utáhněte rukou. Na utahování matic nikdy nepoužívejte nářadí.
- 2 Když je zapojení hadice dokončeno, zkontrolujte, zda nedošlo k problémům s prosakováním, otevřete kohoutky. Pokud zjistíte úniky, vypněte kohout a sejměte matici. Znovu matici pečlivě utáhněte, zkontrolujte také těsnění. Abyste předešli úniku vody a následným škodám, nechte kohoutky zavřené, pokud produkt nepoužíváte.

## 4.1.5 Zapojení odtokové hadice do odtoku

- Konec hadice zapojte přímo do odtoku, umyvadla, vany.



**UPOZORNĚNÍ:** Pokud se hadice odpojí z umístění při zaplnění vodou, mohlo by dojít k zatopení vašeho domu. Navíc hrozí riziko opaření z důvodu vysokých teplot při praní! Abyste takové situaci předešli a ujistili se, že k napouštění a vypouštění pračky dochází bez problémů, hadici bezpečně upevněte.

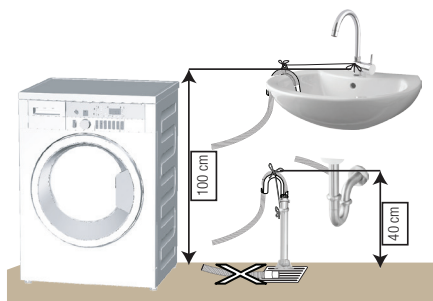

- Odtokovou hadici zapojte do minimální výšky 40 cm a maximální výšky 100 cm. Pokud je hadice zvednuta poté, co ležela na zemi nebo v její blízkosti (méně než 40 cm nad zemí), je odčerpání vody ztíženo a prádlo může být při vyjímání z pračky příliš mokré. Proto dodržujte výšku uvedenou na obrázku.

- Aby nedošlo k návratu špinavé vody zpět do stroje a zajistilo se snadné vypouštění, neponožte konec hadice do špinavé vody a neved'te jej do odpadu déle než na 15 cm. Pokud je příliš dlouhá, seřízněte ji.
- Konec hadice neohýbejte, nestoupejte na něj a neskládejte jej mezi odpadem a pračkou.
- Pokud je hadice příliš krátká, použijte originální prodlužovací hadici. Hadice nesmí být delší než 3,2 m. Aby nedošlo k úniku vody, spoj mezi prodlužovací hadicí a odvodní hadicí výrobku musí být správně sevržený vhodnou svorkou, aby neskouzl a nedošlo k úniku.



## 4.1.6 Upravování nožek



**UPOZORNĚNÍ:** Má-li váš spotřebič fungovat tišeji a bez vibrací, musí stát rovně a vyváženě na nožkách. Vyrovnajte spotřebič pomocí nožek. Jinak se může výrobek přesouvat v prostoru a způsobit potíže s vibracemi a drčením.

**UPOZORNĚNÍ:** Na uvolnění blokovacích matic nepoužívejte žádné nástroje. Jinak by se mohly poškodit.

1. Povolte blokovací matice na nožkách.
2. Upravte nožky, dokud výrobek není rovný a vyvážený.
3. Všechny matice utahujte rukou.

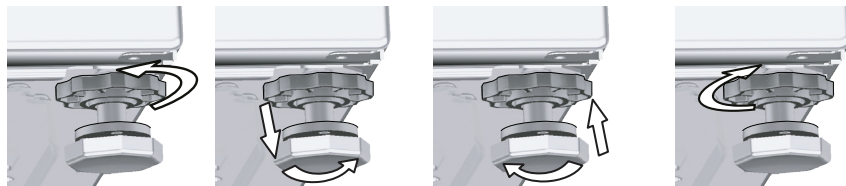

## 4.1.7 Elektrické zapojení

Připojte výrobek k uzemněné zásuvce chráněné pojistkou na 16 A. Naše společnost nenese odpovědnost za žádné škody vzniklé tím, že výrobek používáte bez uzemnění v souladu s místními předpisy.

- Připojení by mělo splňovat místní předpisy.
- Po instalaci musí být zástrčka napájecího kabelu snadno dostupná.
- Pokud je aktuální hodnota pojistky nebo přerušovače v domě nižší než 16 A, požádejte kvalifikovaného elektrikáře o instalaci pojistky o 16 A.
- Napětí stanovené v oddíle „Technické parametry“ musí být shodné s napětím ve vaší síti.
- Neprovádějte spojení pomocí prodlužovacích kabelů či rozdvojek.



**UPOZORNĚNÍ:** Poškozené napájecí kabely smí vyměňovat jen zástupci autorizovaného servisu.

## 4.1.8 První použití



Než začnete produkt používat, zkontrolujte, zda jsou provedeny přípravy, které jsou v souladu s "Důležitými bezpečnostními pokyny" a pokyny v části "Instalace".

Pro přípravu výrobku na praní prádla proveďte nejprve činnost v programu Čištění bubny. Není-li tento program na vaší pračce k dispozici, použijte způsob popsany v části 4.4.2.



Použijte přípravek proti vodnímu kameni vhodný pro pračky.

Ve výrobku mohla zbýt trocha vody z důvodu procesů kontroly kvality ve výrobě. Není pro výrobek škodlivá.

## 4.2 Příprava

### 4.2.1 Třídění prádla

Prádlo roztříďte podle typu látky, barvy a stupně zašpinění a povolené teploty vody.

- \* Vždy dodržujte pokyny uvedené na oděvech.

### 4.2.2 Příprava oděvů na praní

- Prádlo s kovovými částmi, jako jsou podprsenky s kosticemi, spony pásků a kovové knoflíky, mohou poškodit pračku. Vyjměte kovové části nebo perte oděvy v sáčku na prádlo nebo v povlečení na polštář.
- Vyjměte z kapes všechny předměty, jako jsou mince, pera a svorky, kapsy otočte a vykartáčujte. Tyto předměty mohou poškodit výrobek nebo způsobit hlučnost.
- Oděvy malých rozměrů, jako jsou dětské ponožky a nylonové punčochy, vložte do sáčku na prádlo nebo do povlečení na polštář.
- Záclony vkládejte dovnitř bez stlačování. Předměty pro upevnění záclon sejměte.
- Upevněte zipy, přišijte volné knoflíky a spravte trhlíny a praskliny.
- Oděvy označené jako „Ize prát v pračce“ nebo „perte v ruce“ perte jen s využitím vhodného programu.
- Neperte barevné a bílé prádlo společně. Nové, tmavé bavlněné oděvy mohou pouštět barvu. Perte je odděleně.
- Hrubé nečistoty musí být před praním řádně ošetřeny. Pokud si nejste jisti, poraďte se v čistírně.
- Použijte pouze prášky/odbarvovače a čistící prostředky vhodné pro praní v pračce. Vždy dodržujte pokyny na obalu.
- Kalhoty a jemné prádlo perte naruby.
- Prádlo z angorské vlny před praním dejte na několik hodin do mrazničky. To sníží pelichání.
- Prádlo, které je ve styku s materiály, jako je mouka, vodní kámen, sušené mléko atd. je nutno před vložením do pračky protřepat. Tyto druhy prachu na prádle se mohou ukládat ve vnitřních částech stroje a způsobit poškození.

### 4.2.3 Co udělat pro úsporu energie

Následující informace vám pomohou používat výrobek ekologicky a účelně.

- Výrobek používejte na nejvyšší kapacitu povolenou pro zvolený program, nepřetěžujte jej; viz „Tabulka programů a spotřeby“.
- Vždy dodržujte pokyny na obalu pracího prášku.
- Mírně znečištěné prádlo perte na nízké teploty.
- Používejte rychlejší programy pro menší množství mírně znečištěného prádla.
- Nepoužívejte předeprání a vysokou teplotu na prádlo, které není silně znečištěné či ušpiněné.
- Pokud máte v úmyslu sušit vaše prádlo v sušičce, zvolte nejvyšší rychlost ždímání doporučenou během procesu praní.
- Nepoužívejte více pracího prášku než je doporučené množství na obalu.

### 4.2.4 Vkládání prádla

1. Otevřete dvířka.
2. Prádlo vložte do pračky tak, aby bylo volně.
3. Zatláčte na dvířka a zavřete dokud neuslyšíte zacvaknutí. Ujistěte se, že ve dvířích nejsou žádné kusy prádla zachycené. Vkládací dvířka se zamknou, zatímco běží program. Dveře lze otevřít pouze chvíli po skončení programu.

### 4.2.5 Správná maximální zátěž

Maximální kapacita vkládání závisí na typu prádla, stupni ušpinění a pracím programu, který chcete použít.

Pračka automaticky nastaví množství vody v souladu s hmotností vloženého prádla.



**VAROVÁNÍ:** Dodržujte pokyny v "Tabulce programů a spotřeby". Při přeplnění klesá účinnost praní. Navíc může dojít k potřím s hlučností a vibracemi.

## 4.2.6 Použití pracího prášku a aviváže



Při použití pracího prášku, aviváže, škrobu, bělidla a odbarvovače, odstraňovačů vodního kamene; přečtěte si pokyny výrobce napsané na balení a dodržte specifikované dávkování. Pokud to lze, používejte odměrku.

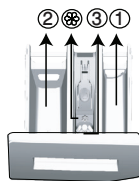

Příhrádka na prací prášek se skládá ze tří částí:

- (1) pro předepírání
- (2) pro hlavní praní
- (3) pro aviváž
- (☼) navíc je v příhrádce na aviváž sifonová část.

### Prací prášek, aviváž a jiné čisticí přípravky

- Prací prášek a aviváž vložte před spuštěním pracího programu.
- Zatímco cyklus praní probíhá, nenechávejte zásuvku na prací prášek otevřenou!
- Pokud používáte program bez předepírání, nekládejte prášek do příhrádky na předepírání (příhrádka č. "1").
- U programu s předepíráním, nekládejte tekutý prášek do příhrádky na předepírání (příhrádka č. "1").
- Nevybírejte program s předepíráním, pokud používáte sáček na prášek nebo dávkovací kouli. Sáček s práškem nebo kouli můžete vložit přímo mezi prádlo do pračky.

Pokud používáte tekutý prášek, nezapomeňte umístit nádobu na tekutý prášek do příhrádky na hlavní praní (příhrádka č. 2).

### Volba typu prášku

Typ použitého pracího prášku závisí na typu a barvě látky.

- Pro barevné a bílé prádlo používejte různé prací prášky.
- Jemné oděvy perte pouze pomocí zvláštních přípravků (tekutý přípravek, šampon na vlnu atd.) používané výlučně pro jemné oděvy.
- Když perete tmavé oblečení a prošívané deky, doporučuje se použít tekutý prací prostředek.
- Vlněné prádlo perte se zvláštním práškem určeným pro vlnu.



**UPOZORNĚNÍ:** Používejte jen prášky vyrobené pro použití v pračkách.

**UPOZORNĚNÍ:** Nepoužívejte práškové mýdlo.

### Nastavení množství prášku

Množství použitého pracího prášku závisí na množství prádla, stupni zašpinění a tvrdosti vody.

- Nepoužívejte množství přesahující hodnoty dávek doporučené na obalu prášku, aby nedocházelo k přílišnému pění, nedostatečnému vymáchání, zbytečným výdajům a také k poškození životního prostředí.
- Používejte méně prášku na malé množství nebo mírně ušpiněné prádlo.

### Používání aviváže

Vlijte aviváž do příhrádky pro aviváž.

- Nepřekračujte značku (> max <) v příhrádce pro aviváž.
- Pokud aviváž ztratila tekutost, zřed'te ji vodou, než ji vložíte do příhrádky pro prací prášek.

### Používání tekutých pracích prášků

**Pokud výrobek obsahuje nádobu na tekutý prášek:**

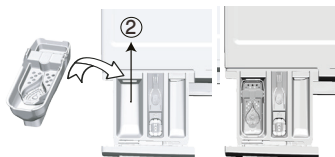

- Tekutý prací prášek nalijte do příhrádky č. 2.
- Pokud tekutý prací prášek ztratil tekutost, zřed'te ho vodou, než ho nalijete do příslušné příhrádky.

### **Pokud výrobek neobsahuje nádobu na tekutý prášek:**

- Nepoužívejte tekutý prací prášek na předeprání v programu s předepráním.
- Tekutý prášek zanechá skvrny na vašich oděvech, pokud jej použijete s funkcí odloženého startu. Pokud chcete použít funkci odloženého startu, nepoužívejte tekutý prášek.

### **Používání prášku v gelu a tabletách**

- Pokud je gelový prášek tekutý a vaše pračka neobsahuje zvláštní nádobu na tekutý prášek, vložte gelový prášek do přihrádky pro hlavní praní při prvním napouštění vody. Pokud vaše pračka obsahuje nádobu na tekutý prášek, vlijte prášek do této nádoby před spuštěním programu.
- Pokud gel není tekutý nebo je ve tvaru tablety s kapalinou, vložte jej do bubnu přímo před praním.
- Prací prostředky v tabletách dávejte do hlavní přihrádky na prášek (přihrádka č. „2“) nebo přímo do bubnu před praním.

### **Použití škrobu**

- Do prostoru na aviváž přilijte tekutý škrob, práškový škrob nebo barvivo.
- Nepoužívejte změkčovač a škrob dohromady v pracím cyklu.
- Po použití škrobu vytřete vnitřek pračky vlhkým a čistým hadrem.

### **Používání přípravků proti vodnímu kameni**

- Podle potřeby použijte prostředky proti vodnímu kameni vyrobené výlučně pro pračky.

### **Používání bělidel**

- Bělidlo přidejte na začátku cyklu, než vyberete program předpirky. Nevkládejte prací prášek do přihrádky pro předeprání. Jako alternativu zvolte program s extra mácháním a přilijte bělicí složku v okamžiku, kdy stroj nabírá vodu z přihrádky na prací prášek během prvního kroku máchání.
- Nepoužívejte bělicí složku a prášek tak, že je smícháte.
  - Použijte jen malé množství (cca 50 ml) bělicí složky a důkladně oděvy opláchněte, jinak dojde k podráždění pokožky. Nelijte bělidlo přímo na prádlo a nepoužívejte je s barevným prádlem.
  - Při použití odbarvovače na bázi kyslíku vyberte program, který prádlo vypere při nízké teplotě.
  - Odbarvovač na bázi kyslíku lze použít společně s pracím práškem; nicméně ne ve stejné konzistenci, nejprve nasypete prací prášek do přihrádky č. 2 a počkejte až ji pračka při napouštění vody propláchně. Zatímco pračka pokračuje v napouštění vody, přidejte do stejné přihrádky odbarvovač.

## 4.2.7 Tipy pro efektivní praní

		Oděvy			
		Světlé barvy a bílá	Barvy	Černá/Tmavé barvy	Jemné/vlna/hedvábí
		(Doporučené rozpětí teplot podle úrovně znečištění: 40-90 oC)	(Doporučená teplota na základě míry znečištění: studená -40 °C)	(Doporučená teplota na základě míry znečištění: studená -40 °C)	(Doporučená teplota na základě míry znečištění: studená -30 °C)
Úroveň znečištění	<b>Silně znečištěné</b>  (odolné skvrny, např. od trávy, kávy, ovoce a krve.)	Může být nezbytné skvrny předem odstranit nebo nastavit přepražení. Práškové a tekuté prací prášky doporučené pro bílé oděvy lze používat v dávkách doporučených pro silně znečištěné oděvy. Doporučujeme používat práškové prací prášky na vyčištění skvrn od hlíny a skvrny, které jsou citlivé na škrobení.	Práškové a tekuté prací prášky doporučené pro barevné oděvy lze používat v dávkách doporučených pro silně znečištěné oděvy. Doporučujeme používat práškové prací prášky na vyčištění skvrn od hlíny a skvrny, které jsou citlivé na škrobení. Používejte prací prášky bez škrobu.	Tekuté prací prášky vhodné pro barevné a tmavé oděvy lze používat v dávkách doporučených pro silně znečištěné oděvy.	Používejte tekuté prací prášky určené pro jemné oděvy. Vlněné a hedvábné oděvy je nutno prát ve speciálních přípravcích na vlnu.
	<b>Běžně znečištěné</b>  (například skvrny na límcích a manžetách)	Práškové a tekuté prací prášky doporučené pro bílé oděvy lze používat v dávkách doporučených pro běžně znečištěné oděvy.	Práškové a tekuté prací prášky doporučené pro barevné oděvy lze používat v dávkách doporučených pro běžně znečištěné oděvy. Lze použít prací prášky, které neobsahují bělidlo.	Tekuté prací prášky vhodné pro barevné a tmavé oděvy lze používat v dávkách doporučených pro běžně znečištěné oděvy.	Používejte tekuté prací prášky určené pro jemné oděvy. Vlněné a hedvábné oděvy je nutno prát ve speciálních přípravcích na vlnu.
	<b>Lehce znečištěné</b>  (Bez viditelných skvrn.)	Práškové a tekuté prací prášky doporučené pro bílé oděvy lze používat v dávkách doporučených pro lehce znečištěné oděvy.	Práškové a tekuté prací prášky doporučené pro barevné oděvy lze používat v dávkách doporučených pro lehce znečištěné oděvy. Lze použít prací prášky, které neobsahují bělidlo.	Tekuté prací prášky vhodné pro barevné a tmavé oděvy lze používat v dávkách doporučených pro lehce znečištěné oděvy.	Používejte tekuté prací prášky určené pro jemné oděvy. Vlněné a hedvábné oděvy je nutno prát ve speciálních přípravcích na vlnu.

## 4.3 Obsluha spotřebiče

### 4.3.1 Ovládací panel

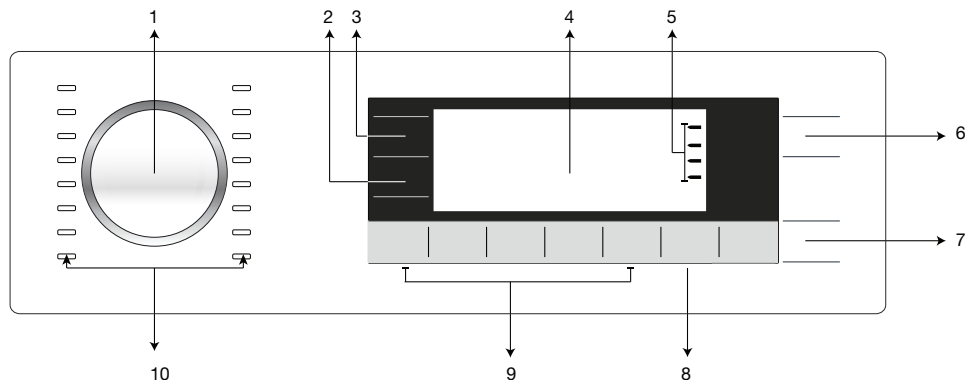

- 1 - Knoflík pro volbu programu
- 2 - Tlačítko nastavení rychlosti otáček
- 3 - Tlačítko nastavení teploty
- 4 - Displej
- 5 - Ukazatel průběhu programu
- 6 - Tlačítko Zap/Vyp

- 7 - Tlačítko Start/Pauza
- 8 - Tlačítko pro nastavení času ukončení programu
- 9 - Tlačítka pomocných funkcí
- 10 - LED pro volbu programu

### 4.3.2 Symboly displeje

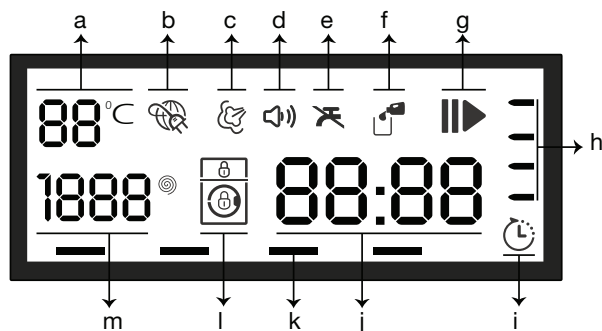

- a - Kontrolka teploty
- b - Elektrické zapojení
- c - Kontrolka páry
- d - Kontrolka audio upozornění
- e - Kontrolka Žádná voda
- f - Kontrolka Prací prášek
- g - Kontrolka Start/Pauza

- h - Kontrolka Program
- i - Kontrolka Čas ukončení
- j - Informace o délce trvání
- k - Kontrolky pomocné funkce
- l - Kontrolka zámku
- m - Kontrolka rychlosti ždímání







Vizuály použité pro popis stroje jsou schématické a nemusí odpovídat funkcím vaší pračky.

### 4.3.3 Tabulka programů a spotřeby

CZ	Program	Max. zátěž (kg)	Spotřeba vody (l)	Spotřeba energie (kWh)	Max. rychlost***	Pomocní funkce				Volitelný teplotní rozsah °C	
						Quick Wash	Prewash	Extra Rinse	Night Mode		
	auto	40	11	****	****	1400	•	•	•	•	Chlad-60
	Daily Xpress	90	11	65	2,20	1400			•	•	90-Chlad
		60	11	65	1,06	1400			•	•	90-Chlad
		30	11	65	0,28	1400			•	•	90-Chlad
	Xpress Super Short	30	2	38	0,07	1400			•	•	30-Chlad
	GentleCare 20°	20	4	45	0,15	1000	•	•	•	•	20
	BabyProtect	90	9	94	2,70	1400			*		90-30
	Aqua 40' 40°	40	11	45	0,75	1400					40-Chlad
	Hand Wash	30	2,5	70	0,41	600					30-Chlad
	Woolens	40	2,5	75	1,25	1000	•		•	•	40-Chlad
	SteamTherapy	-	1	1	0,17	-					-
	Duvet	40	-	70	0,75	1000	•		•	•	60-Chlad
	Synthetics	60	5	80	1,04	1200	•	•	•	•	60-Chlad
		40	5	81	0,81	1200	•	•	•	•	60-Chlad
	Hygiene 20°	20	4	104	0,44	1400			*		20
	Cottons Eco	60**	11	62	1,21	1400					60-Chlad
		60**	5,5	58	0,92	1400					60-Chlad
		40**	5,5	58	0,91	1400					60-Chlad
	Cottons	90	11	95	2,70	1400	•	•	•	•	90-Chlad
		60	11	95	1,75	1400	•	•	•	•	90-Chlad
		40	11	95	1,00	1400	•	•	•	•	90-Chlad

- : Lze zvolit
- \* : Automaticky zvoleno, nelze zrušit.
- \*\* : Energeticky program (EN 60456 ver.3)
- \*\*\* : Pokud jsou maximální otáčky ždímního stroje nižší než tato hodnota, můžete zvolit jen maximální rychlost ždímního stroje.
- \*\*\*\* : Program detekuje typ a množství prádla a automaticky nastaví spotřebu vody, energie a délku programu.
- : Pro maximální náplň viz popis programu.

	** „Bavlna eco 40°C a Bavlna eco 60°C jsou standardní cykly.“ yto programy jsou známé jako standardní programy na bavlnu na 40°C a 60°C a zobrazí se na panelu   .
	Pomocné funkce v tabulce se mohou lišit podle modelu vaší pračky. Spotřeba vody a energie se může lišit od údajů v tabulce podle tlaku vody, tvrdosti a teploty vody, teploty okolí, typu a množství prádla, volby pomocných funkcí a rychlosti ždímního stroje a výkyvů v přírodním napětí. Čas praní zvoleného programu můžete sledovat na displeji stroje. Je běžné, že dojde k malým odchylkám mezi časem uvedeným na displeji a reálným časem praní.
	"Vzory výběru pro pomocné funkce lze změnit u výrobce společnosti. Nový výběr vzorce lze přidat nebo odebrat." "Rychlost ždímního stroje se může lišit podle programů, nicméně tato rychlost nemůže překročit max. rychlost ždímního stroje vaší pračky."

## Určující hodnoty pro programy Syntetika (CZ)

	Náplň (kg)	Spotřeba vody (l)	Spotřeba energie (kWh)	Trvání programu (min)*	Zbývající obsah vlhkosti (%)**	Zbývající obsah vlhkosti (%)**
					≤ 1000 ot./min.	> 1000 ot./min.
Syntetika 60	5	80	1,04	90/120	45	40
Syntetika 40	5	81	0,81	80/110	45	40

\* Na displeji se Vám zobrazí se délkou programu praní, které jste si vybrali. Je běžné, že dojde k malým odchylkám mezi časem uvedeným na displeji a reálným časem praní.

\*\* Hodnoty zbývajících obsahu vlhkosti se mohou lišit v závislosti na vybrané rychlosti otáček.

### 4.3.4 Volba programu

- 1 Zvolte program vhodný pro typ, množství a míru znečištění prádla v souladu s "Tabulkou programů a spotřeby" a tabulkou teplot uvedenou níže.

Programy se omezují nejvyšší rychlostí máchání vhodnou pro daný konkrétní typ tkaniny.

Při výběru programu vždy sledujte typ látky, barvu, míru znečištění a povolenou teplotu vody.

Vždy volte nejnižší požadovanou teplotu. Vyšší teplota vždy znamená vyšší spotřebu energie.

- 2 Tlačítkem volby programu zvolte požadovaný program.

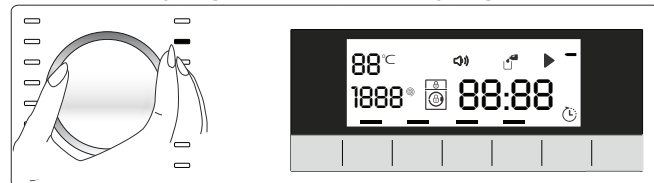

### 4.3.5 Programy

#### • Cottons (Bavlna)

Použijte na bavlněné prádlo (jako prostěradla, sady povlečení, ručníky, župany, spodní oděvy, atd.). Prádlo se vypere díky prudkým pohybům během delšího pracovního cyklu.

#### • Synthetics (Syntetika)

Použijte k vyprání syntetických látek (košile, halenky, směs syntetika/bavlna atd.). Pere jemnými pohyby a má kratší cyklus oproti programu pro bavlnu.

Závěsy a záclony perte na program Syntetické 40°C s předpírkou a funkcí proti mačkání. Jelikož sítkování těchto druhů způsobuje zvýšenou produkci pěny, perte závěsy s velmi malým množstvím prášku na praní v příhrádce pro hlavní praní. Nevkládejte prací prášek do přihrádky pro predeprání.

#### • Woollens (Vlna)

Slouží k vyprání vlněných oděvů. Zvolte vhodnou teplotu podle údajů na oblečení. Na vlnu použijte vhodně prášky pro vlnu.

APPAREL CARE

"Prací cyklus Vlna na této pračce byl testován a schválen společností Woolmark pro praní oděvů Woolmark označených jako "praní v pračce", za předpokladu, že oděvy jsou prány v souladu s pokyny na štítku oděvu a těmi vydanými výrobcem této pračky.M142Z

"Ve Velké Británii, Eire, Hong Kongu a Indii jsou ochranné známky certifikací Woolmark."



### • auto (Auto Program)

Použijte k praní často nošeného oblečení z bavlny, syntetiky nebo smíšených látek (bavlna+syntetika). Program detekuje typ a množství prádla a automaticky nastaví spotřebu vody a délku programu.



**UPOZORNĚNÍ:** V tomto programu neperte své vlněné a jemné prádlo.  
Vyberte vhodnou teplotu jestliže teplota na displeji neodpovídá upozornění na štítku.

Maximální teplota praní v Automatickém programu závisí na úrovni znečištění a typu prádla a je 60°C. Prací výkon nemusí být na požadované úrovni v případě silně znečištěného bílého prádla a odolných skvrn (límečky, ponožky, skvrny od potu, atd.). V takovém případě se doporučuje vybrat program Bavlna s předpírkou a nastavit teplotu na 50-60°C.

Při Automatickém programu je mnoho typů oblečení správně určeno a bezpečně vypráno.

### • Cottons Eco (Bavlna Eco)

Použijte k vyprání běžně znečištěného bavlněného a lněného oblečení. I když pere déle než všechny ostatní programy, poskytuje vysoké úspory vody a energie. Skutečná teplota vody se může od uvedené teploty praní lišit. Když naložíte do pračky méně prádla (např. 1/2 nebo méně), může se čas programu automaticky zkrátit v pozdějších fázích. V takovém případě se může spotřeba vody a energie o něco zvýšit, za předpokladu využití ekonomického praní. Tento program je k dispozici u modelů s kontrolkou zbývajícího času.

### • BabyProtect

Používejte pro praní dětského prádla a prádla, které patří alergikům. Delší doba nahřívání a krok máchání navíc zajistí vyšší úroveň hygieny.

### • GentleCare 20° (Jemné 20°)

Použijte k praní jemného oblečení. V porovnání s programem Syntetika pere jemněji.

### • Hand Wash (Rucní praní)

Tento program použijte pro praní vlněných/jemných oděvů označených jako „neprat v pračce“ a pro něž je doporučeno ruční praní. Pere prádlo velmi jemnými pohyby, aby nedošlo k jeho poškození.

### • Daily Xpress (Denní praní)

Používejte na praní lehce znečištěného a neposkvrněného bavlněného oblečení za krátkou dobu.

### • Xpress Super Short (Super krátký expres)

Používejte na praní lehce znečištěného a neposkvrněného bavlněného oblečení za krátkou dobu.

### • Steam Therapy

Tímto programem snížíte pomačkání a zkrátíte dobu žehlení u malého množství nepříliš špinavého bavlněného, syntetického nebo smíšeného prádla.



Naplňte pouze polovinu kapacity uvedené u vybraného programu.  
Když dojde k výběru programu, je normální, že se ozvou zvuky, neboť generátor páry začne generovat páru.

### • Aqua 40' 40°

Tento program používejte na praní lehce znečištěného bavlněného oblečení bez skvrn za krátkou dobu.

### • Duvet (Přikrývka (Lůžkoviny) (Deka))

Tento program používejte na praní vašich peřin z vláken, na kterých je označení „lze prát v pračce“. Ujistěte se, že jste peřinu vložili správně tak, abyste nepoškodili pračku ani peřinu. Před vložením peřiny do pračky sundejte povlečení. Přehněte peřinu nadvakrát a vložte ji do pračky. Vložte peřinu do pračky a dbejte na to, abyste ji umístili tak, že se nedotýká té dole.



Nedávejte do pračky více než jednu dvojistou peřinu (200 x 200 cm).

Neperte v pračce peřiny, polštáře atd., které obsahují bavlnu.



**UPOZORNĚNÍ:** Kromě peřin neperte v pračce takové věci jako koberce, předložky atd. Může dojít k trvalému poškození pračky.

#### • **Hygiene 20° (Hygiene 20°)**

Tento program používejte na prádlo, u kterého požadujete antialergické a hygienické praní při nižší teplotě s intenzivním a dlouhým pracím cyklem. Tento program používejte na prádlo, u kterého požadujete hygienické praní při nižší teplotě.

#### • **Rinse (Máchání)**

Použijte, když chcete máchat nebo škrobit odděleně.

#### • **Spin+Drain (Odštěďování)**

Použijte k odčerpání vody z pračky.

### 4.3.6 Výběr teploty

Kdykoli zvolíte nový program, zobrazí se na ukazateli teploty teplota předpokládaná pro daný program. Je možné, že doporučená hodnota teploty není maximální teplota, kterou lze pro aktuální program vybrat.

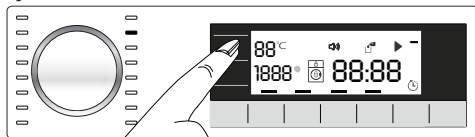

Znovu stiskněte tlačítko **Nastavení teploty**, abyste teplotu snížili. Teplota se sníží v krocích po 10 °C. Nakonec se na displeji zobrazí symbol “-”, který označuje možnost praní za studena.

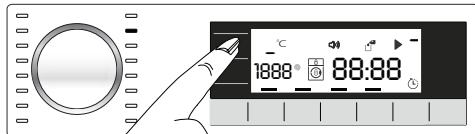

Není povolena žádná změna v nastavení programů.

Po spuštění praní můžete teplotu také změnit. Tuto změnu lze provést pokud to daný krok umožní. Změny nelze provést pokud to kroky neumožní.



Pokud navolíte možnost studeného praní a znovu stisknete tlačítko Nastavení teploty, na displeji se zobrazí doporučená teplota pro vybraný program. Znovu stiskněte tlačítko Nastavení teploty, abyste teplotu snížili.

### 4.3.7 Volba rychlosti ždímání

Kdykoli zvolíte nový program, zobrazí se doporučené otáčky ždímání pro zvolený program na ukazateli **rychlosti otáček**.



Je možné, že doporučená hodnota rychlosti ždímání není maximální teplota, kterou lze pro aktuální program vybrat.

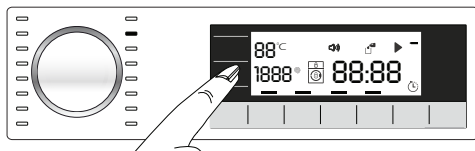

Znovu stiskněte tlačítko **Nastavení rychlosti otáček**, abyste teplotu snížili. Rychlost otáček se postupně snižuje.

Pak se na displeji podle modelu výrobku zobrazí možnosti „Pozastavit máchání“ a „Bez ždímání“.



Tlačítko nastavení rychlosti slouží pouze ke snížení rychlosti otáček.

Možnost Pozastavení je zobrazena symbolem "I\_" a možnost Žádné ždímání je zobrazeno symbolem " \_".

Pokud nechcete vyjmout prádlo okamžitě po skončení programu, můžete použít funkci **Podržet máchání** a ponechat prádlo ve vodě po posledním máchání, abyste zabránili pomačkání vašich oděvů bez přítomnosti vody.

Tato funkce ponechá prádlo ve vodě po posledním máchání.

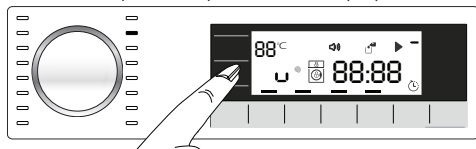

Chcete-li prádlo vyždímat po funkci Pozastavení máchání:

- Nastavte **Rychlost ždímání**.

- Stiskněte tlačítko **Start / Pauza / Zrušit**. Program se znovu spustí. Pračka vyždímá prádlo při vypuštění vody.

Chcete-li vodu na konci programu vypustit bez ždímání, použijte funkci **Žádné ždímání**.

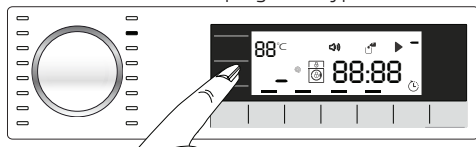

### Stop ve vodě

Pokud nechcete vyjmout prádlo okamžitě po skončení programu, můžete použít funkci podržet máchání a ponechat prádlo ve vodě po posledním máchání, abyste zabránili pomačkání vašich oděvů bez přítomnosti vody. Stiskněte tlačítko Start/Pauza po tomto procesu, pokud chcete vypustit vodu bez ždímání prádla. Program se znovu obnoví a dokončí po vyčerpání vody.

Pokud chcete vyždímat prádlo, které zůstalo ve vodě, zvolte otáčky ždímání a stiskněte tlačítko Start/Pauza.

Program se znovu spustí. Voda se odčerpá, prádlo vyždímá a program skončí.



Není povolena žádná změna v nastavení programů.

Rychlost ždímání můžete změnit po zapnutí praní, pokud to daný krok umožní. Změny nelze provést pokud to kroky neumožní.

### 4.3.8 Volba pomocné funkce

Před spuštěním programu zvolte požadované pomocné funkce. Kdykoli dojde k výběru programu, rozsvítí se doplňující funkce, které lze společně s ním vybrat. A když vyberete pomocnou funkci, vnitřní oblast pomocné funkce se rozvlní rozsvítí.

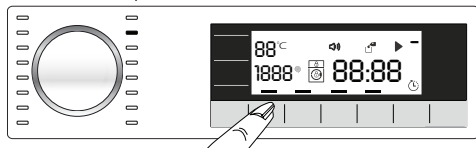

Doplňující funkce symbolu, který nelze s aktuálně zvoleným programem vybrat, se nerozsvítí.

Doplňující funkce je rovněž vhodná pro aktuální program, a zůstane rozsvícená i po spuštění praní. Můžete vybírat nebo rušit doplňující funkce, které jsou podsvícené. Pokud cyklus praní dosáhne bodu, v němž teplotu změnit nelze, kontrolka teploty se vypne.



Některé kombinace nelze zvolit současně. Pokud před spuštěním stroje zvolíte druhou pomocnou funkci, která je v rozporu s první funkcí, první zvolená funkce se zruší a aktivní zůstane druhá pomocná funkce. Pokud například chcete zvolit rychlé praní poté, co jste zvolili předepírání, předepírání se zruší a rychlé praní zůstane aktivní.

Pomocnou funkci neslučitelnou s programem nelze zvolit. (Viz „Tabulka programů a spotřeby“)

Některé programy mají doplňující funkce, které musí být spuštěny samostatně. Tyto funkce nemohou být zrušeny. Doplňující funkce se rozsvítí, rozstvíjí se pouze vnitřní část tlačítek.

#### • Prewash (Předpírka)

Předepírání je vhodné pro silně ušpiněné prádlo. Bez předpírky šetříte energii, vodu, prací prášek a čas.

#### • Quick Wash (Rychlé praní)

Tuto funkci lze využít na programy pro bavlnu a syntetické látky. Snižuje dobu praní pro lehce ušpiněné prádlo i počet máchání.



Když zvolíte tuto funkci, vložte do pračky jen polovinu maximální náplně prádla uvedené v tabulce programů.

#### • Extra Rinse (Extra máchání)

Tato funkce umožňuje další proplachování kromě toho, které se provede po hlavním praní. Tak se minimalizuje nebezpečí, že citlivá pleť (dětská, alergická, atd.) bude ovlivněna nánosy pracího prášku, které se tím snižují.

#### • Night Mode (Nocní režim)

Použijte k praní bavlny při nižší spotřebě energie. Kroky máchání jsou změněny na tiché praní a cyklus končí pozastavením ždímání. Po dokončení programu spusťte cyklus ždímání.

### Displej s časem

Zbývající čas nutný k dokončení programu se zobrazí ve formátu hodin a minut, např. "01:30".



Doba programu se může lišit od hodnot v tabulce „Program a spotřeba“ v závislosti na tlaku vody, tvrdosti vody a teplotě, teplotě prostředí, množství a typu prádla, zvolených přídatných funkcí a změn v rozvodném napětí.

### 4.3.9 Čas ukončení

Pomocí funkce **End Time (Čas skončení)** je možné odložit spuštění programu až o 24 hodin. Po stisknutí tlačítka **Čas ukončení** se zobrazí odhadovaný čas ukončení programu. Je-li nastaven **čas ukončení**, rozsvítí se kontrolka **Čas ukončení**.

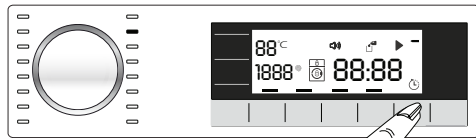

Aby se aktivovala funkce Čas ukončení a program se dokončil na konci specifikovaného času, musíte po nastavení času stisknout tlačítko **Start / Pauza**.

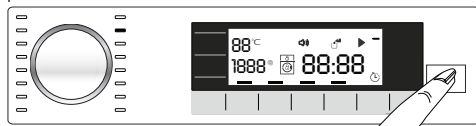

Chcete-li funkci čas ukončení zrušit, stiskněte tlačítko **Zap. / Vyp.** a pračku vypněte a zapněte.



Když aktivujete funkci Čas ukončení, nepoužívejte tekuté čisticí prostředky! Hrozí riziko pošpinění oděvů.

1. Otevřete vkladací dveře, vložte prádlo, čisticí prostředek, atd.
2. Vyberte prací program, teplotu, rychlost ždímání a je-li třeba i doplňující funkce.
3. Čas ukončení svoji volbu nastavte stisknutím tlačítka **Čas ukončení**. **Kontrolka času ukončení** se rozsvítí.
4. Stiskněte tlačítko **Start / Pauza**. Začne odpočítávání času. ":" uprostřed času odloženého startu na displeji začne blikat.



Během odpočítávání lze vložit další prádlo. Na konci odpočítávání se objeví symbol odloženého startu, spustí se prací cyklus a čas zvoleného programu se zobrazí na displeji.

Když je výběr Času dokončení ukončen, čas, který se zobrazí na obrazovce, tvoří čas ukončení plus doba trvání vybraného programu.

#### 4.3.10 Spuštění programu

1. Pro spuštění programu stiskněte tlačítko **Start / Pauza**.
2. Tlačítko **Start / Pauza**, které bylo vypnuté před spuštěním se rozsvítí, značí, že se program spustí.

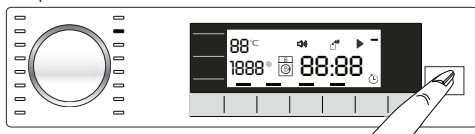

3. Vkladací dveře jsou zavřené. Když jsou vkladací dveře zavřené, na displeji se zobrazí "Dveře uzavřené".

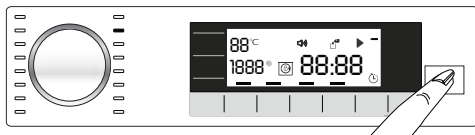

4. Na displeji se zobrazí kontrolka programu s aktuálním krokem programu.

#### 4.3.11 Zámek vkladacích dveří

Na dveřích je systém zámku, který brání otevření dveří v případech nevhodné hladiny vody. Když jsou vkladací dveře zavřené, na displeji se zobrazí "Dveře uzavřené".



#### 4.3.12 Změna volby po spuštění programu

##### Přidání prádla po zahájení programu:

Pokud hladina vody v pračce není dostatečná, stiskněte tlačítko **Start / Pauza**, rozblíká se symbol dveří dokud jsou dveře otevřené a zmizí jakmile se otevřou.

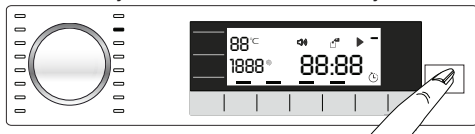

Je-li úroveň vody ve spotřebiči vhodná, po stisknutí tlačítka **Start / Pauza** symbol zůstane na displeji.

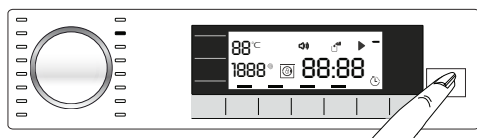

#### Přepnutí pračky do režimu pauzy:

Stiskněte tlačítko **Start/Pauza** pro přepnutí pračky do režimu Pozastavení. Na displeji se zobrazí symbol pauzy.

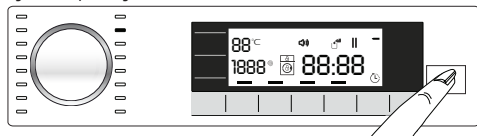

#### Změna výběru programu po spuštění programu:

Když je aktuální program spuštěný, není změna programu povolena.

Po přepnutí aktuálního programu do režimu pozastavení můžete vybrat nový program.



Spustí se vybraný program.

#### Změna pomocné funkce, otáček a teploty

Podle toho, jaký krok program dosáhl, můžete zrušit nebo aktivovat pomocné funkce; viz "Volba pomocných funkcí". Viz "Volba pomocné funkce".

Rovněž můžete změnit nastavení rychlosti a teploty. Viz, "Výběr rychlosti" a "Výběr teploty".



Dvířka pračky se neotevrou, pokud je teplota uvnitř vysoká nebo je hladina vody nad dveřním otvorem.

### 4.3.13 Dětský zámek

Pomocí funkce dětského zámku zabráníte dětem, aby si hrály se strojem. Tím můžete předejít změnám v aktuálním programu.



Přístroj můžete zapnout a vypnout tlačítkem Zap/Vyp, když je dětský zámek aktivní. Když přístroj znovu zapnete, program bude pokračovat tam, kde skončil.

Když je aktivován dětský zámek, ozve se při stisknutí tlačítek audio signál. Zvukový signál se zruší jakmile budou tlačítka stisknuta 5x v řadě.

#### Spuštění dětského zámku:

Stiskněte a přidržte tlačítko **Pomocné funkce 2** na dobu 3 sekund. Po odpočtu se na displeji zobrazí "CL 3-2-1"; na displeji se zobrazí "CL On". Uvolněte tlačítko **2. pomocná funkce** pokud se toto varování zobrazí.

#### Vypnutí dětského zámku:

Stiskněte a přidržte tlačítko **Pomocné funkce 2** na dobu 3 sekund. Po odpočtu se na displeji zobrazí "CL 3-2-1", z displeje zmizí "CL On".

### 4.3.14 Zrušení programu

Program se zruší, jakmile se spotřebič vypne a zapne. Tlačítko **Zap. / Vyp.** stiskněte na dobu 3 sekund. Po odpočtu se na displeji zobrazí "3-2-1", spotřebič se poté vypne.



Pokud stisknete tlačítko Zap./Vyp. ve chvíli, kdy je aktivován Dětský zámek, program se nezruší. Nejprve musíte zrušit Dětský zámek.

Pokud chcete otevřít dvířka pračky poté, co jste zrušili program, ale není to možné, protože je hladina vody nad dveřním otvorem, otočte knoflíkem pro volbu programu na program Čerpání+Ždímání a vypusťte vodu z přístroje.

#### **4.3.15 Konec programu**

Po dokončení se na displeji zobrazí symbol Konec (End).

Pokud do 10 minut nestisknete žádné tlačítko, spotřebič se přepne do režim pozastavení. Displej a všechny kontrolky se vypnou.

Kroky dokončeného programu se zobrazí když stisknete tlačítko Zap./Vyp.

#### **4.3.16 Nastavení HLASITOSTI**

Nízká hlasitost a vysoká hlasitost

Stiskněte a přidržte tlačítko Pomocné funkce 3 po dobu 3 sekund a nastavte hlasitost. Po odpočtu "3-2-1" na displeji se zobrazí symbol hlasitosti a zobrazí se nová úroveň hlasitosti.

## 4.4 Údržba a čištění

Životnost výrobku se prodlouží a časté problémy se ani nevyskytnou, pokud provádíte pravidelné čištění.

### 4.4.1 Čištění přihrádky na prací prášek

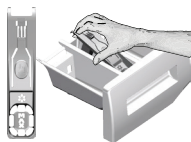

Přihrádku na prací prostředek čistěte v pravidelných intervalech (každé 4-5 pračích cyklů), jak je zobrazeno níže, abyste zabránili nahromadění práškového pracího prostředku včas.

Zvedněte zadní část sifonu a vyjměte jej podle obrázku.

Pokud se v prostoru pro aviváž začne hromadit více než normální množství směsice vody a aviváže, je nutné sifon vyčistit.

- 1 Stiskněte tečkové místo na sifonu v prostoru pro aviváž a tahejte k sobě, dokud přihrádku nevysunete z pračky.
- 2 Umyjte přihrádku a sifon dostatečným množstvím vlažné vody v umyvadle. Abyste předešli tomu, že zbytky prášku přijdou do kontaktu s vaší pokožkou, vyčistěte kartáčkem.
- 3 Vložte přihrádku zpět na místo po vyčištění, zkontrolujte, zda správně sedí.

### 4.4.2 Čištění vkladacích dvířek a bubnu

V případě produktů s programem čištění bubnu si přečtěte Návod k obsluze - Programy.

V případě produktů bez programu čištění bubnu postupujte při čištění bubnu následovně:

Vyberte doplňkové funkce **Další voda** nebo **Extra máchání**. Použijte program **Bavlna** bez předpírky.

**Teplotu nastavte na úroveň doporučenou na prostředku pro čištění bubnu, který získáte v autorizovaných servisech.** Tento postup proveďte, aniž byste měli v pračce prádlo. Před spuštěním programu dejte do hlavní přihrádky na prací prášek (přihrádka č. 2) 1 sáček speciální čistícího

přípravku na bubny (pokud nemáte speciální přípravek k dispozici, použijte 100 g přípravku na odstranění vodního kamene). Je-li přípravek na odstranění vodního kamene ve formě tablety, vložte do hlavní přihrádky č. 2 pouze jednu tabletu. Po ukončení programu vysušte vnitřní část suchou látkou.



Proces čištění bubnu opakujte každé 2 měsíce.

Použijte přípravek proti vodnímu kameni vhodný pro pračky.



Po každém praní zkontrolujte, zda v bubnu nezůstaly žádné cizí látky.

Pokud se zablokují otvory ve spodní části uvedené na obrázku, odstraňte jejich zablokování párátkem.

Cizí kovové předměty způsobí skvrny od rzi na bubnu. Vyčistěte skvrny na povrchu bubnu pomocí čistících přípravků na nerezovou ocel.

Nikdy nepoužívejte drátěnku. Ty by mohly poškodit lakované a plastové povrchy.

### 4.4.3 Čištění trupu a ovládacího panelu

Trup pračky umývejte mýdlovým roztokem nebo nekorozivním jemným gelovým čisticím a usušte měkkým hadříkem.



Ovládací panel čistíte jen měkkým a navlhčeným hadříkem.

#### 4.4.4 Čištění vstupního filtru vody

Na konci každého vstupního ventilu na zadní straně stroje je filtr stejně jako na konci každé přívodní hadice v místě připojení ke kohoutku. Tyto filtry brání ve vstupu cizích předmětů a nečistoty z vody do pračky. Filtry je nutné vyčistit, když se ušpiní.

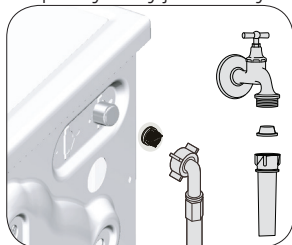

1. Zavřete kohoutky.
2. Sejměte matice hadic pro přívod vody pro přístup k filtrům na vstupních vodovodních ventilech. Vyčistěte je vhodným kartáčem. Jsou-li filtry příliš špinavé, vyjměte je kleštěmi a nahrad'te novými.
3. Vyjměte filtry na plochem konci přívodních hadic společně s těsněním a vyčistěte je důkladně pod tekoucí vodou.
4. Vraťte těsnění a filtry opatrně zpět na místa a utáhněte matice hadic rukou.

#### 4.4.5 Odčerpání zbytkové vody a čištění filtru čerpadla

Filtrační systém vaší pračky brání tomu, aby lopatky čerpadla při odčerpávání vody zablokovaly předměty jako knoflíky, mince a části látky. Voda se pak odčerpá bez problémů a životnost čerpadla se prodlouží.

Pokud vaše pračka neodčerpává vodu, může být ucpaný filtr čerpadla. Filtr je nutno čistit při zanesení nebo každé 3 měsíce. Před čištěním filtru čerpadla je nutné odčerpát vodu.

Navíc, před přepravou stroje (např. při stěhování) nebo v případě zamrznutí vody může být nutné vyčerpat veškerou vodu.



**UPOZORNĚNÍ:** Cizí předměty, které zůstanou ve filtru čerpadla, mohou poškodit výš přístroj nebo způsobit potíže s hlučností.

**UPOZORNĚNÍ:** Pokud produkt nepoužíváte, zavřete kohoutek, odpojte napájení a vypusťte vodu.

**UPOZORNĚNÍ:** Po každém použití vypněte kohoutek napájecí hadice.

#### Pro vyčištění špinavého filtru a odčerpání vody:

1. Odpojte pračku ze sítě.



**UPOZORNĚNÍ:** Teplota vody v pračce může vystoupat až na 90 °C. Aby nedošlo k popálení, je nutno čistit filtr poté, co voda v pračce ochladne.

2. Otevřete kryt filtru.



3 Při vypuštění vody se řiďte níže uvedenými postupy.

**Má-li produkt nouzovou hadici pro vypouštění vody:**

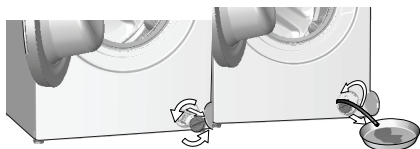

- a Vytáhněte nouzovou odpadní hadici z jejího umístění
- b Na konec hadice připravte velkou nádobu. Odčerpajte vodu do nádoby tak, že vytáhnete zátku na konci hadice. Když je nádoba plná, zablokujte výstup hadice znovu zátkou. Po vyprázdnění nádoby opakujte tento postup pro úplné vyčerpání vody z přístroje.
- c Po vyčerpání vody uzavřete konec znovu zátkou a upevněte hadici na místo.
- d Vyjměte filtr čerpadla.

4 Vyčistěte zbytky uvnitř filtru i látky kolem turbíny, pokud tam nějaké jsou.

5. Vyměňte filtr.

6. Pokud se víčko filtru skládá ze dvou kusů, zavřete víčko filtru stiskem výčnělku. Pokud je z jednoho kusu, nejprve umístěte výčnělky do dolní části a poté zatlačte na horní část, abyste je uzavřeli.

## 5 Odstraňování problémů

Problém	Důvod	Řešení
Program se po zavření dveří nespustí.	Nebylo stisknuto tlačítko Start / Pauza / Zrušit.	<ul style="list-style-type: none"> <li>* Stiskněte tlačítko Start / Pauza / Zrušit.</li> </ul>
Program nelze spustit nebo zvolit.	Pračka se přepla do režimu vlastní obrany vlivem závady na přívodu (například napětí, tlak vody, atd.).	<ul style="list-style-type: none"> <li>• Chcete-li stornovat program, otočte tlačítko volby programu pro volbu jiného programu. Předchozí program se stornuje. (viz „Zrušení programu“)</li> </ul>
Voda v pračce.	Ve výrobku mohla zbýt trocha vody z důvodu procesů kontroly kvality ve výrobě.	<ul style="list-style-type: none"> <li>• Nejde o závadu; voda není pro přístroj škodlivá.</li> </ul>
Spotřebič se neplní vodou.	Kohoutek je vypnutý. Hadice pro přívod vody je nalomená.	<ul style="list-style-type: none"> <li>• Zapněte.</li> <li>• Hadici narovnejte.</li> </ul>
	Filtr na vstupu je ucpaný. Vkládací dvířka nemohou být otevřená.	<ul style="list-style-type: none"> <li>• Vyčistěte filtr.</li> <li>• Dvířka zavřete.</li> </ul>
Spotřebič nevypouští vodu.	Odtoková hadice může být ucpaná nebo nalomená. Filtr čerpadla je ucpaný.	<ul style="list-style-type: none"> <li>• Hadici vyčistěte nebo narovnejte.</li> <li>• Vyčistěte filtr čerpadla.</li> </ul>
Přístroj vibruje nebo je hlučný.	Stroj možná stojí nevyváženě. Do filtru čerpadla možná pronikl tvrdý předmět. Neodstranili jste bezpečnostní šrouby pro přepravu. V pračce je možná příliš málo prádla. Stroj je možná příliš naplněn prádlem.	<ul style="list-style-type: none"> <li>• Upravte výšku nožek pro vyrovnaní stroje.</li> <li>• Vyčistěte filtr čerpadla.</li> <li>• Odstraňte přepravní bezpečnostní šrouby</li> <li>• Přidejte do pračky více prádla.</li> <li>• Vyjměte část prádla ze stroje a rozložte prádlo rukou tak, abyste je rovnoměrně rozprostřeli po zařízení.</li> </ul>
	Stroj se možná opírá o tvrdý předmět.	<ul style="list-style-type: none"> <li>• Zkontrolujte, zda se zařízení o nic neopírá.</li> </ul>
Ve spodní části pračky dochází k unikání vody.	Odtoková hadice může být ucpaná nebo nalomená. Filtr čerpadla je ucpaný.	<ul style="list-style-type: none"> <li>• Hadici vyčistěte nebo narovnejte.</li> <li>• Vyčistěte filtr čerpadla.</li> </ul>
Stroj se zastaví krátce po spuštění programu.	Stroj se může dočasně zastavit kvůli nízkému napětí.	<ul style="list-style-type: none"> <li>• Jakmile se napětí vrátí na normální úroveň, začne znovu pracovat.</li> </ul>
Spotřebič přímo vypouští napouštěnou vodu.	Odtoková hadice nemusí být ve vhodné výšce.	<ul style="list-style-type: none"> <li>• Odtokovou hadici zapojte tak, jak je popsáno v návodu k použití.</li> </ul>
Během praní není vidět žádná voda ve spotřebiči.	Hladina vody není zvnějšku ve spotřebiči vidět.	<ul style="list-style-type: none"> <li>• Toto není chyba.</li> </ul>
Vkládací dvířka nemohou být otevřená.	S ohledem na hladinu vody se aktivuje zámek dveří. Spotřebič ohřívá vodu nebo je ve fázi máchání. Aktivovaný dětský zámek. Zámek dveří se deaktivuje několik minut po ukončení programu.	<ul style="list-style-type: none"> <li>• Vypusťte vodu, spusťte program Čepření nebo Máchání.</li> <li>• Počkejte než se program ukončí.</li> <li>• Na deaktivaci zámků dveří počkejte několik minut.</li> </ul>
Praní trvá déle než je uvedeno v návodu.(*)	Tlak vody je nízký.	<ul style="list-style-type: none"> <li>• Spotřebič čeká dokud nenabere dostatečné množství vody, abychom přešli špatné kvality vody z důvodu sníženého množství vody. Tak se dobra prodlouží.</li> </ul>
	Napětí může být nízké.	<ul style="list-style-type: none"> <li>• Dobra praní se prodlouží, aby se přešlo špatným výsledkům praní, je-li napětí nízké.</li> </ul>
	Teplota vody na vstupu může být nízká.	<ul style="list-style-type: none"> <li>• Nutný čas k zahřátí vody se ve studených obdobích prodlouží. Dobra praní se může prodloužit také, aby se přešlo špatným výsledkům praní.</li> </ul>
	Počet opláchnutí a/nebo množství vody na oplachování se může zvýšit.	<ul style="list-style-type: none"> <li>• Spotřebič zvýší množství vody k oplachování, je-li třeba a v případě potřeby přidá další oplachovací krok.</li> </ul>
	Mohla se vytvořit nadměrná pěna a mohl se aktivovat systém automatické absorpce pěny následkem použití příliš velkého množství pracího prostředku.	<ul style="list-style-type: none"> <li>• Použijte doporučené množství pracího prostředku.</li> </ul>

<b>Problém</b>	<b>Důvod</b>	<b>Řešení</b>
Časovač programu neprovádí odpočítávání. (U modelů s displejem) (*)	Časovač se mohl zastavit během napouštění vody.	<ul style="list-style-type: none"> <li>Ukazatel časovače nebude odpočítávat, dokud stroj nenabere dostatečné množství vody. Pračka vyčkává na dostatečné množství vody, aby se předešlo nesprávným výsledkům praní vlivem nedostatečného množství vody. Ukazatel časovače pak obnoví odpočítávání.</li> </ul>
	Časovač se mohl zastavit během ohřívání.	<ul style="list-style-type: none"> <li>Ukazatel časovače neprovede odpočítávání, dokud stroj nedosáhne zvolené teploty.</li> </ul>
	Časovač se mohl zastavit během ždímání.	<ul style="list-style-type: none"> <li>Systém automatické detekce nevyvážené nákladu se mohl spustit z důvodu nerovnoměrného rozložení prádla v bubnu.</li> </ul>
Časovač programu neprovádí odpočítávání. (*)	V pračce může být nevyvážená náplň.	<ul style="list-style-type: none"> <li>Systém automatické detekce nevyvážené nákladu se mohl spustit z důvodu nerovnoměrného rozložení prádla v bubnu.</li> </ul>
	Spotřebič nepřepne na ždímání. (*)	<ul style="list-style-type: none"> <li>Systém automatické detekce nevyvážené nákladu se mohl spustit z důvodu nerovnoměrného rozložení prádla v bubnu.</li> </ul>
Spotřebič nezačne ždímat, není-li voda zcela odčerpána.	Spotřebič nezačne ždímat, není-li voda zcela odčerpána.	<ul style="list-style-type: none"> <li>Zkontrolujte filtr a odtokovou hadici.</li> </ul>
	Mohla se vytvořit nadměrná pěna a mohl se aktivovat systém automatické absorpce pěny následkem použití příliš velkého množství pracího prostředku.	<ul style="list-style-type: none"> <li>Použijte doporučené množství pracího prostředku.</li> </ul>
Prací výkon je špatný. Prádlo zešedne. (**)	Dlouho bylo používáno nedostatečné množství čisticího prášku.	<ul style="list-style-type: none"> <li>Použijte doporučené množství čisticího prostředku vhodného pro tvrdost vody a prádlo.</li> </ul>
	Dlouho se pralo při nízkých teplotách.	<ul style="list-style-type: none"> <li>U prádla, které chcete vyprat, vyberte správnou teplotu.</li> </ul>
	Nedostatečné množství čisticího prostředku v případě tvrdé vody.	<ul style="list-style-type: none"> <li>Použití nedostatečného množství čisticího prostředku v případě tvrdé vody způsobuje zachycení nečistot na oblečení a díky tomu oblečení v průběhu času zešedne. Jakmile k zešednutí dojde, těžko se odstraňuje. Použijte doporučené množství čisticího prostředku vhodného pro tvrdost vody a prádlo.</li> </ul>
	Použili jste příliš mnoho čisticího prostředku.	<ul style="list-style-type: none"> <li>Použijte doporučené množství čisticího prostředku vhodného pro tvrdost vody a prádlo.</li> </ul>
Prací výkon je špatný. Nečistoty zůstávají nebo prádlo není vybělené. (**)	Bylo použito nedostatečné množství čisticího prostředku.	<ul style="list-style-type: none"> <li>Použijte doporučené množství čisticího prostředku vhodného pro tvrdost vody a prádlo.</li> </ul>
	Byloloženo nadměrné množství prádla.	<ul style="list-style-type: none"> <li>Pračku nepřepněte. Naplňte množstvím doporučeným v tabulce "Program a spotřeba".</li> </ul>
	Byl zvolen špatný program a teplota.	<ul style="list-style-type: none"> <li>U prádla, které chcete vyprat, vyberte správnou teplotu.</li> </ul>
	Bylo použito nedostatečné množství čisticího prostředku.	<ul style="list-style-type: none"> <li>Použijte originální čisticí prostředek vhodný pro spotřebič.</li> </ul>
	Použili jste příliš mnoho čisticího prostředku.	<ul style="list-style-type: none"> <li>Čisticí prostředek vložte do správného oddílu. Nesměšujte bělidlo a čisticí prostředek.</li> </ul>
Prací výkon je špatný. Na prádle zůstávají olejovité skvrny. (**)	Nepoužívá se běžné čištění v bubnu.	<ul style="list-style-type: none"> <li>Buben pravidelně čistěte. Viz 4.4.2.</li> </ul>
Prací výkon je špatný. Oblečení nepřijemně zapáchá. (**)	V bubnu se v důsledku dlouhodobého praní při nízkých teplotách a/nebo krátkých programech utváří vrstvy bakterií a zápachu.	<ul style="list-style-type: none"> <li>Po každém praní zásuvku na prací prášek vysušte. Tak nemůže dojít ke vzniku vlhkého prostředí vhodného pro hromadění bakterií.</li> </ul>
Barva oblečení vybledla. (**)	Byloloženo nadměrné množství prádla.	<ul style="list-style-type: none"> <li>Pračku nepřepněte.</li> </ul>
	Používaný prací prášek je vlhký.	<ul style="list-style-type: none"> <li>Čisticí prostředky uchovávejte v prostředí bez vlhkosti a nevystavujte je nadměrným teplotám.</li> </ul>
	Dojde k výběru vyšší teploty.	<ul style="list-style-type: none"> <li>Vyberte správný program a teplotu v souladu s typem oblečení a úrovní znečištění.</li> </ul>

<b>Problém</b>	<b>Důvod</b>	<b>Řešení</b>
Nedochází k dobrému proplachování.	Množství, značka a podmínky skladování pracího prostředku nebyly vhodné.	<ul style="list-style-type: none"> <li>Použijte čisticí prostředek vhodný pro pračku a vaše prádlo. Čisticí prostředky uchovávejte v prostředí bez vlhkosti a nevystavujte je nadměrným teplotám.</li> </ul>
	Prací prostředek je založený ve špatném oddíle.	<ul style="list-style-type: none"> <li>Je-li prací prostředek vložen do oddílu předpírky, i když cyklus předpírky není vybrán, spotřebič může tento čisticí prostředek během proplachování použít. Čisticí prostředek vložte do správného oddílu.</li> </ul>
	Filtr čerpadla je ucpaný. Odtoková hadice je ohnutá.	<ul style="list-style-type: none"> <li>Zkontrolujte filtr.</li> <li>Odtokovou hadici zkontrolujte.</li> </ul>
Prádlo je po praní naškrobené. (**)	Bylo použito nedostatečné množství pracího prášku.	<ul style="list-style-type: none"> <li>Použití nedostatečného množství čisticího prášku může způsobit, že bude prádlo občas naškrobené. Použijte vhodné množství prášku v souladu s tvrdostí vody.</li> </ul>
	Prací prostředek je založený ve špatném oddíle.	<ul style="list-style-type: none"> <li>Je-li prací prostředek vložen do oddílu předpírky, i když cyklus předpírky není vybrán, spotřebič může tento čisticí prostředek během proplachování použít. Čisticí prostředek vložte do správného oddílu.</li> </ul>
	Prací prášek se může smíchat s aviváží.	<ul style="list-style-type: none"> <li>Aviváž a čisticí prášek nemíchejte dohromady. Zásobník opláchněte horkou vodou.</li> </ul>
Prádlo nevoni jako aviváž. (**)	Prací prášek je založený ve špatném oddíle.	<ul style="list-style-type: none"> <li>Je-li prací prostředek vložen do oddílu předpírky, i když cyklus předpírky není vybrán, spotřebič může tento čisticí prostředek během proplachování použít. Zásobník opláchněte horkou vodou. Čisticí prostředek vložte do správného oddílu.</li> </ul>
	Prací prášek se může smíchat s aviváží.	<ul style="list-style-type: none"> <li>Aviváž a čisticí prášek nemíchejte dohromady. Zásobník opláchněte horkou vodou.</li> </ul>
Zbytky pracího prášku v zásobníku na prací prášek. (**)	Do zásobníku je vložen mokrý prací prášek.	<ul style="list-style-type: none"> <li>Před použitím nechte prací prostředek uschnout.</li> </ul>
	Prací prášek zvlhnul.	<ul style="list-style-type: none"> <li>Čisticí prostředky uchovávejte v prostředí bez vlhkosti a nevystavujte je nadměrným teplotám.</li> </ul>
	Tlak vody je nízký.	<ul style="list-style-type: none"> <li>Zkontrolujte tlak vody.</li> </ul>
	Prací prášek v hlavním zásobníku zvlhnul během předpírky. Otvory v zásobníku jsou zablokované.	<ul style="list-style-type: none"> <li>Otvory zkontrolujte a jsou-li ucpané, vyčistěte je.</li> </ul>
	Došlo k problému s ventily zásobníku	<ul style="list-style-type: none"> <li>Kontaktujte autorizovaný servis.</li> </ul>
	Prací prášek se může smíchat s aviváží.	<ul style="list-style-type: none"> <li>Aviváž a čisticí prášek nemíchejte dohromady. Zásobník opláchněte horkou vodou.</li> </ul>
	Nepoužívá se běžné čištění v bubnu.	<ul style="list-style-type: none"> <li>Buben pravidelně čistěte. Viz 4.4.2.</li> </ul>
Ve spotřebiči se tvoří příliš mnoho pěny. (**)	V pračce byl použit nevhodný prací prášek.	<ul style="list-style-type: none"> <li>Používejte čisticí prostředky vhodné pro pračku.</li> </ul>
	Bylo použito nadměrné množství pracího prášku.	<ul style="list-style-type: none"> <li>Použijte doporučené množství pracího prostředku.</li> </ul>
	Prací prášek byl skladován v nevhodných podmínkách.	<ul style="list-style-type: none"> <li>Čisticí prostředek skladujte na uzavřeném a suchém místě. Neskladujte na nadměrně horkých místech.</li> </ul>
	Některé směsi tkanin, např. tylu mohou tvořit velké množství pěny z důvodu jejich struktury.	<ul style="list-style-type: none"> <li>V takovém případě použijte menší množství čisticího prostředku.</li> </ul>
	Prací prášek je založený ve špatném oddíle.	<ul style="list-style-type: none"> <li>Čisticí prostředek vložte do správného oddílu.</li> </ul>
	Aviváž byla přidána brzy.	<ul style="list-style-type: none"> <li>Mohlo dojít k problému s ventily nebo s vypouštěním čisticího prostředku. Kontaktujte autorizovaný servis.</li> </ul>



































Problém	Důvod	Řešení
Z přihrádky na prášek vytéká pěna.	Použili jste příliš mnoho čisticího prostředku.	<ul style="list-style-type: none"> <li>Namíchejte 1 lžičku aviváže a 1/2 litru vody a nalijte ji do zásuvky na hlavní praní v zásuvce na čisticí prostředek.</li> <li>Dejte prací prostředek do přístroje vhodný pro programy a maximální naplně uvedené v tabulce „Program a spotřeba“. Pokud používáte přídatné chemikálie (odstraňovač skvrn, bělidla atd.), snižte množství pracího prostředku.</li> </ul>
Na konci programu zůstává prádlo vlhké (*)	Mohla se vytvořit nadměrná pěna a mohl se aktivovat systém automatické absorpce pěny následkem použití příliš velkého množství pracího prostředku.	<ul style="list-style-type: none"> <li>Použijte doporučené množství pracího prostředku.</li> </ul>

Přístroj se nepřepne na ždímání, když prádlo není rovnoměrně rozloženo v bubnu, brání se tím poškození stroje a jeho okolí. Prádlo znovu rozložte a opakujte ždímání.

(\*\*) Nepoužívá se běžné čištění v bubnu. Buben pravidelně čistěte. Viz 4.4.2



**UPOZORNĚNÍ:** Pokud problém neodstraníte, ačkoli jste použili pokyny v tomto oddíle, kontaktujte prodejce nebo zástupce autorizovaného servisu. Nikdy se nesnažte opravit nefunkční výrobek sami.

 Bavlna Eco	 Bavlna	 Syntetické	 Vlna	 Ruční praní	 BabyProtect	 Tmavé prádlo (Péče o tmavé prádlo)	 Tmavé prádlo (Péče o tmavé prádlo)	 Peřiny (Povlečení)
 Odčerpát (Čerpadlo)	 Máchání	 Osvěžit	 Extra máchání (Máchání plus)	 Rychlé praní	 Odložený start	 Předpirka	 Noční režim	 Směs 40
 Denní expres	 Super krátké expres	 Ždímání	 Jemné 20°	 40° 40°	 Hygiena 20°	 Automatický program	 Trika	
 Finální ochrana	 Pára	 Hedvábní + ruční praní	 BabyProtect+	 Vlna	 Odstranění zvířecích chlupů	 Péče o módní oděvy	 Sportovní oblečení (Sports)	

# Automatická pračka

## Používateľská príručka

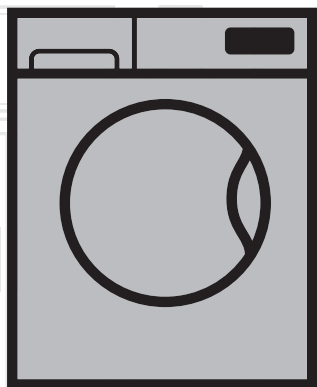

WTE 11735 XCST

SK | SQ

číslo dokumentu= 2820524796\_SK/08-03-17.(17:30)

**beko**



Tento produkt sa vyrobil s použitím najnovšej technológie v podmienkach šetrných na životné prostredie.

---



# 1 Všeobecné bezpečnostné pokyny

Táto časť obsahuje bezpečnostné pokyny, ktoré pomáhajú predchádzať zraneniam a škodám na majetku. V prípade nedodržiavania týchto pokynov všetky záruky strácajú platnosť.

## 1.1 Životnosť a materiálová bezpečnosť

- ▶ Výrobok nikdy nekladzte na podlahu zakrytú kobercom. Elektrické diely sa prehrejú vzhľadom na nedostatočnú cirkuláciu vzduchu spod zariadenia. Môže to spôsobiť problémy s vaším výrobkom.
- ▶ Ak sa produkt nepoužíva, odpojte ho.
- ▶ Montáž a opravy vždy prenechajte autorizovanému servisnému technikovi. Výrobca nenesie žiadnu zodpovednosť za škody spôsobené postupmi, ktoré vykonali neoprávnené osoby.
- ▶ Prívod vody a vypúšťacie hadice musia byť bezpečne upevnené a musia zostať nepoškodené. V opačnom prípade môže dôjsť k úniku vody.
- ▶ Kým sa vo vnútri produktu stále nachádza voda, nikdy neotvárajte vkladacie dvierka ani neodstraňujte filter. Inak hrozí riziko zaplavenia a zranenia spôsobeného horúcou vodou.
- ▶ Vstupné dvierka neotvárajte na silu. Dvierka je možné otvoriť niekoľko minút po skončení cyklu prania. V prípade, že budete na vstupné dvierka vyvíjať silu, dvierka a uzamykací mechanizmus sa môžu poškodiť.
- ▶ Používajte iba saponáty, zmäkčovače a prísady, ktoré sú vhodné pre automatické práčky.
- ▶ Postupujte podľa pokynov uvedených na štítku textílií a obaloch saponátu.

## 1,2 Bezpečnosť detí

- ▶ Tento produkt môžu používať deti staršie ako 8 rokov a osoby so zníženými fyzickými, vnemovými alebo mentálnymi schopnosťami, prípadne s nedostatkom potrebných skúseností, pokiaľ sú pod dohľadom inej osoby alebo boli zaškolené do bezpečného používania produktu a oboznámené so sprievodnými rizikami. Deti sa s výrobkom nesmú hrať. Deti nesmú nikdy vykonávať čistenie a údržbárske práce, pokiaľ nie sú pod dohľadom dospelšej osoby. Deti mladšie ako 3 rokov sa musia udržiavať mimo dosahu, ak nie sú neustále pod dozorom.
- ▶ Baliace materiály môžu byť pre deti nebezpečné. Obalové materiály uchovávajte na bezpečnom mieste, mimo dosahu detí.

- ▶ Elektrické výrobky sú nebezpečné pre deti. Pokiaľ je výrobok v chode, udržiavajte deti mimo spotrebiča. Nedovoľte im hrať sa s výrobkom. Aby ste deťom zabránili v manipulácii s výrobkom, použite detskú poistku.
- ▶ Nezabudnite zatvoriť vstupné dverka, keď opúšťate miestnosť, v ktorej sa výrobok nachádza.
- ▶ Všetky saponáty a prísady skladujte na bezpečnom mieste mimo dosahu detí tak, že zatvoríte kryt nádoby na saponát alebo utesníte obal saponátu.

### 1.3 Elektrická bezpečnosť

- ▶ Ak má výrobok poruchu, nemali by ste ho používať, kým ho neopraví autorizovaný servisný technik. Riziko zásahu elektrickým prúdom!
- ▶ Tento výrobok je navrhnutý tak, aby pokračoval v prevádzke po obnovení napájania v prípade výpadku elektriny. Ak chcete zrušiť tento program, pozrite si časť „Zrušenie programu“.
- ▶ Výrobok pripojte k uzemnenej zásuvke chránenej 16 A poistkou. Nezanedbajte to, aby uzemnenie vykonal kompetentný elektrikár. Naša spoločnosť nenesie žiadnu zodpovednosť za škody, ktoré vzniknú v dôsledku používania výrobku bez uzemnenia vykonaného v súlade s miestnymi predpismi.
- ▶ Výrobok nikdy neumývajte tak, že budete naň alebo doňho rozprašovať vodu! Riziko zásahu elektrickým prúdom!
- ▶ Nikdy sa nedotýkajte zástrčky napájacieho kábla mokrými rukami! Pri odpájaní zariadenia neťahajte za kábel; vždy jednou rukou pridržte zásuvku a ťahaním druhou rukou z nej vyťahujte zástrčku.
- ▶ Počas montáže, údržby, čistenia a opráv musí byť výrobok odpojený zo siete.
- ▶ Ak je sieťový kábel poškodený, musí byť vymenený výrobcom, servisným strediskom alebo podobne kvalifikovanou osobou (najlepšie elektrikárom) alebo osobou, ktorú určil dovozca, aby sa predišlo možným rizikám.

### 1.4 Bezpečnosť horúceho povrchu

	<p>Pri umývaní riadu vysokými teplotami sa sklo vkladacích dverok zahreje na vysokú teplotu. Vzhľadom na túto skutočnosť počas umývania držte deti v bezpečnej vzdialenosti od vkladacích dverok produktu, aby sa ich nemohli dotknúť.</p>
---	--

## 2 Dôležité pokyny ohľadom ochrany životného prostredia

### 2,1 Dodržanie WEEE smernice



Tento produkt je v súlade so Smernicou EÚ WEEE (2012/19/EÚ). Tento produkt je nositeľom klasifikačného symbolu pre odpadové elektrické a elektronické vybavenie (WEEE).

Tento výrobok bol vyrobený z vysoko kvalitných súčiastok a materiálov, ktoré sa dajú opätovne použiť a sú vhodné na recykláciu. Výrobok po skončení jeho životnosti

nelikvidujte spoločne s bežným komunálnym a iným odpadom. Zaneste ho do zberného miesta na recykláciu elektrických a elektronických zariadení. Obráťte sa na miestne úrady, ak potrebujete zistiť, kde sa nachádza najbližšie zberné miesto.

Súlad so smernicou RoHS:

Produkt, ktorý ste zakúpili, je v súlade so Smernicou EÚ RoHS (2011/65/EÚ). Neobsahuje škodlivé ani zakázané materiály špecifikované v uvedenej Smernici.

### 2,2 Informácie o obaloch

Obalové materiály výrobku sú vyrobené z recyklovateľných materiálov v súlade s našimi Národnými predpismi na ochranu životného prostredia. Obalové materiály nelikvidujte spoločne s komunálnym alebo iným odpadom. Zaneste ich do zberného miesta obalových materiálov, ktoré je na to určené miestnymi úradmi.

## 3 Určené použitie

- Tento výrobok bol navrhnutý pre domáce použitie. Nie je vhodný na komerčné účely a nesmiete ho používať na účely, na ktoré nie je určený.
- Výrobok je možné použiť len na pranie a pláchanie bielizne, ktorá je adekvátne označená.
- Výrobca nenesie žiadnu zodpovednosť za nesprávne používanie alebo prepravu.
- Prevádzková životnosť vášho produktu je 10 rokov. Počas tohto obdobia budú dostupné originálne náhradné diely pre správnu prevádzku spotrebiča.

## 4 Technické parametre

### V súlade s delegovaným nariadením Komisie (EÚ) č.1061/2010

Meno dodávateľa alebo značka	Beko
Názov modelu	WTE 11735 XCST
Menovitá kapacita (kg)	11
Trieda energetickej efektívnosti/rozsah od A+++ (najvyššia efektívnosť) do D (najnižšia efektívnosť)	A+++
Ročná spotreba energie (kWh) <sup>(1)</sup>	233
Energetická spotreba s programom bavlna štandard 60°C pri plnom zaťažení (kWh)	1,210
Energetická spotreba s programom bavlna štandard 60°C pri čiastočnom zaťažení (kWh)	0,920
Energetická spotreba s programom bavlna štandard 40 °C pri čiastočnom zaťažení (kWh)	0,910
Spotreba energie vo "vypnutom režime" (W)	0,440
Spotreba energie v "režime ponechania v zapnutom stave" (W)	0,640
Ročná spotreba vody (l) <sup>(2)</sup>	13200
Energetická trieda žmýkačky/rozsah od A (najvyššia efektívnosť) do G (najnižšia efektívnosť)	B
Maximálna rýchlosť odstredovania (ot/m)	1400
Množstvo zostávajúcej vlhkosti (%)	53
Program bavlna štandard <sup>(3)</sup>	Bavlna Eco 60°C a 40°C
Trvanie programu bavlna štandard 60 °C pri plnom zaťažení (min)	236
Trvanie programu bavlna štandard 60 °C pri čiastočnom zaťažení (min)	190
Trvanie programu bavlna štandard 40 °C pri čiastočnom zaťažení (min)	190
Trvanie v režime ponechania v zapnutom stave (min)	N/A
Vzduchovo-akustické hlukové emisie pranie/žmýkanie (dB)	55/76
Zabudovaný	Non
Výška (cm)	84
Šírka (cm)	60
Hĺbka (cm)	62,5
Hmotnosť netto (±4 kg.)	78
Jednoduchý prívod vody/dvojitý prívod vody	• / -
• Dostupné	
Zdroj napájania (V/Hz)	230 V / 50Hz
Celkový prúd (A)	10
Celkový výkon (W)	2200
Hlavný kód modelu	9715

<sup>(1)</sup> Spotreba energie na základe 20 štandardných cyklov pre pranie bavlny na 60°C a 40°C pri plnom a čiastočnom zaťažení, a spotreba v režime nízkeho výkonu. Skutočná spotreba energie bude závisieť od použitého spotrebiča.

<sup>(2)</sup> Spotreba vody na základe 220 štandardných cyklov pre pranie bavlny na 60°C a 40°C pri plnom a čiastočnom zaťažení. Skutočná spotreba vody bude závisieť od použitého spotrebiča.

<sup>(3)</sup> "Program bavlna štandard 60°C" a "Program bavlna štandard 40°C" sú štandardné pracie programy, ku ktorým sú informácie na štítkoch a v prezentácii a sú to programy vhodné pre čistenie bežne znečistenej bavlnenej bielizne, a ktoré sú najefektívnejšie v podmienkach kombinovanej spotreby energie a vody.

Technické údaje sa môžu zmeniť bez predchádzajúceho upozornenia za účelom zlepšenia kvality výrobku.

## 4.1 Inštalácia

- Ohľadom inštalácie výrobku sa obráťte na najbližšieho autorizovaného servisného technika.
- Príprava miesta a elektroinštalácie, prívodu vody a odvádzania odpadovej vody na mieste montáže sú na zodpovednosti zákazníka.
- Uistite sa, že hadice prívodu vody a vypúšťania vody, ako aj sieťové káble nie sú preložené, prepichnuté, ani rozdrvené, keď umiestňujete výrobok na svoje miesto po montáži alebo po čistení.
- Uistite sa, že inštaláciu a elektrické zapojenie produktu realizuje autorizovaný servis. Výrobca nenesie žiadnu zodpovednosť za škody spôsobené postupmi, ktoré vykonali neoprávnené osoby.
- Pred montážou vizuálne skontrolujte, či na výrobku nie sú žiadne nedostatky. Ak sú, nenechajte ho namontovať. Poškodené výrobky predstavujú riziko pre vašu bezpečnosť.

### 4.1.1 Vhodné miesto na inštaláciu

- Umiestnite produkt na pevný a vodorovný podklad. Neumiestňujte ho na hrubý koberec ani podobné podklady.
- Keď sa práčka a sušička umiestňujú na seba, ich celková hmotnosť v súčte dosahuje 180 kg. Výrobok umiestnite na pevnú a rovnú podlahu, ktorá má dostatočnú nosnosť!
- Neumiestňujte produkt na sieťový kábel.
- Produkt neinštalujte na miesta, kde teplota klesá pod 0 °C.
- Medzi zariadením a nábytkom ponechajte aspoň 1 cm voľného miesta.
- Na stupňovitej podlahe produkt neumiestňujte vedľa okraja ani na platformu.

### 4.1.2 Odstránenie obalovej výstuže



Nakloňte prístroj dozadu, aby ste odstránili obalovú výstuž. Obalovú výstuž odstráňte ťahaním pásky. Tento úkon nevykonávajte osamote svojpomocne.

### 4.1.3 Odstránenie prepravných uzáverov

- 1 Povoľte všetky čapy príslušným kľúčom, kým sa nebudú dať voľne otáčať
- 2 Jemným pootočením odstráňte čapy na zabezpečenie počas prepravy.
- 3 Vložte plastové kryty obsiahnuté vo vrecku s používateľskou príručkou do otvorov na zadnom paneli.

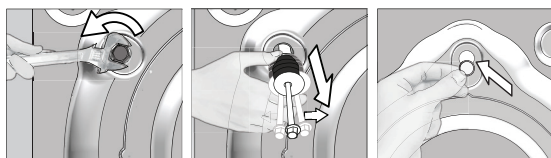

**VÝSTRAHA:** Pred použitím práčky odstráňte prepravné bezpečnostné skrutky! Inak sa výrobok poškodí.



Prepravné bezpečnostné skrutky uskladnite na bezpečnom mieste pre opätovné použitie, keď budete potrebovať v budúcnosti práčku opäť presunúť.

Namontujte prepravné poistné skrutky v opačnom poradí, ako pri demontáži.

Výrobok nikdy nepremiestňujte bez náležite pripevnených prepravných bezpečnostných skrutiek na svojom mieste!

## 4.1.4 Pripojenie prívodu vody



Pre prevádzku výrobu je nevyhnutné, aby tlak prívodu vody dosahoval hodnotu od 1 do 10 barov (0,1 - 1 Mpa). Pre plynulý chod vášho prístroja je potrebné, aby z úplne otvoreného kohútika vyteklo za jednu minútu 10 - 80 litrov vody. Ak je tlak vody vyšší, pripojte ventil na zníženie tlaku.



**VÝSTRAHA:** Modely s jedným prívodom vody by nemali byť pripojené ku kohútiku s horúcou vodou. V takomto prípade sa môže bielizeň poškodiť alebo sa výrobok prepne do ochranného režimu a nebude fungovať.

**VÝSTRAHA:** Na novom výrobku nepoužívajte staré alebo použité prívodné hadice na vodu. Mohlo by to spôsobiť škvrny na vašej bielizni.

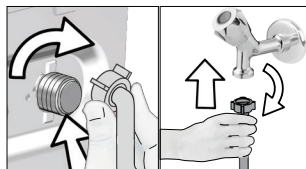

- 1 Rukou dotiahnite matice na hadici. Pri dotahovaní matíc nikdy nepoužívajte nástroj.
- 2 Po dokončení pripojenia hadice úplným otvorením kohútikov skontrolujte, či v mieste pripojenia dochádza k problémom s pripojením. Ak zistíte unikanie vody, zatvorte kohútik a odstráňte maticu. Po skontrolovaní tesnenia opätovne starostlivo dotiahnite maticu. Aby ste zabránili unikaniu vody a škodám spôsobeným takýmito únikmi, nechajte kohútiky zatvorené, keď prístroj nepoužívate.

## 4.1.5 Pripojenie vývodnej hadice k odtoku

- Koniec vývodnej hadice pripojte priamo k odtoku, WC alebo vani.



**VÝSTRAHA:** Ak sa hadica dostane von zo svojho miesta počas vypúšťania vody, váš dom môže byť zaplavený. Okrem toho hrozí riziko obarenia kvôli vysokým teplotám pri praní! Ak sa má zabrániť takýmto situáciám a zabezpečiť bezproblémový prívod a odvod vody do/zo zariadenia, vývodnú hadicu bezpečne upevnite.

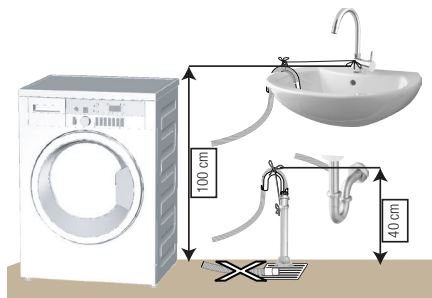

- Vývodnú hadicu pripojte do min. výšky 40 cm a maximálnej výšky 100 cm.
- V prípade, že je hadica vyvýšená potom, ako je položená na úrovni podlahy alebo blízko podlahy (menej ako 40 cm nad zemou), vypúšťanie vody sa stáva obťažnejším a vychádzajúca bielizeň môže byť nadmerne mokrá. Preto dodržiavajte výšky uvedené na obrázku.

- Ak sa má zabrániť spätnému prieniku odpadovej vody späť do výrobu a zaistiť jednoduchý odtok, koniec hadice neponárajte odpadovej vody ani ho nekladajte do odtoku do hĺbky viac ako 15 cm. Ak je príliš dlhá, skráťte ju.
- Koniec hadice by nemal byť ohnutý, nemal by byť pristúpený a hadica nesmie byť zovretá medzi odtokom a prístrojom.
- Ak je dĺžka hadice príliš krátka, používajte ju spolu s originálnou predĺžovacou hadicou. Dĺžka hadice by nemala byť dlhšia ako 3,2 m. Aby sa predišlo poruchám presakovania vody, prepojenie medzi predĺžovacou hadicou a hadicou na odtok vody výrobu musí byť správne pripavené pomocou primeranej svorky, aby sa neuvoľnilo a netieklo.

## 4.1.6 Nastavenie nožičiek



**VÝSTRAHA:** Aby sa zabezpečilo, že váš výrobok pracuje tichšie a bez kmitania, na nožičkách musí stáť vodorovne a vyvážené. Prístroj dajte do rovnováhy pomocou nastavenia nožičiek. Inak sa výrobok môže presunúť z pôvodného miesta a spôsobiť problémy s rozdrvením a vibráciami.

**VÝSTRAHA:** Na uvoľnenie poistných matíc nepoužívajte žiadne nástroje. Inak sa môžu poškodiť.

- 1 Rukou uvoľnite poistné matice na nožičke.
- 2 Nožičku nastavujte dovtedy, kým výrobok nebude stáť rovno a nebude vyvážený.
- 3 Rukou znovu dotiahnite všetky poistné matice.

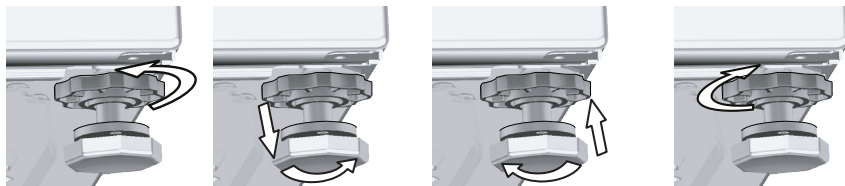

## 4.1.7 Pripojenie elektriny

Výrobok pripojte k uzemnenej zásuvke chránenej 16 A poistkou. Naša spoločnosť nenesie žiadnu zodpovednosť za škody, ktoré vzniknú v dôsledku používania výrobku bez uzemnenia vykonaného v súlade s miestnymi predpismi.

- Pripojenie musí byť v súlade s platnými predpismi.
- Kábel napájania musí byť po inštalácii ľahko dostupný.
- Ak je prúdová hodnota poistky alebo ističa v domácnosti nižšia ako 16 A, nechajte kvalifikovaného elektrikára, aby namontoval 16 A poistku.
- Napätie uvedené v časti „Technické údaje“ musí byť rovnaké ako napätie elektrickej siete.
- Nerobte spojenia pomocou predlžovacích káblov alebo rozbočiek.



**VÝSTRAHA:** Poškodené sieťové káble musí vymeniť autorizovaný servisný technik.

## 4.1.8 Prvé použitie



Skôr, ako začnete výrobok používať, uistite sa, že ste vykonali všetky prípravy v súlade s pokynmi uvedenými v časti „Dôležité bezpečnostné pokyny a zásady ochrany životného prostredia“ a „Inštalácia“.

Pri príprave výrobku na pranie bielizne vykonajte najskôr operáciu v programe čistenia bubna. Ak vaše zariadenie nedisponuje týmto programom, uplatnite metódu popísanú v časti 4.4.2.



Použite prípravok zabraňujúci tvorbe vodného kameňa, ktorý je vhodný pre práčky.

Vo výrobku môže ostať trošku vody, čo je spôsobené procesmi kontroly kvality vo výrobe. Pre výrobok to nie je škodlivé.

## 4.2 Príprava

### 4.2.1 Triedenie bielizne

- \* Roztried'te bielizeň podľa typu látky, farby, stupňa znečistenia a prípustnej teploty vody.
- \* Vždy dodržiavajte pokyny uvedené na štítkoch odevov.

### 4.2.2 Príprava bielizne na pranie

- Kusy bielizne s kovovými súčasťami, ako sú napríklad vystužené podprsienky, spony na opaskoch alebo kovové gombíky, spotrebič poškodia. Odstráňte kovové kusy alebo odevy perte tak, že ich vložíte do vrečka na bielizeň alebo obliečky vankúša.
- Vyberte z vreciek všetky predmety, ako sú napríklad mince, perá a spinky, vrečka prevráťte a vyčistite kefou. Takéto predmety môžu poškodiť výrobok alebo spôsobiť problémy s hlučnosťou.
- Odevy malých rozmerov, ako sú napríklad detské ponožky a nylonové pančuchy vložte do vrečka na bielizeň alebo do obliečky vankúša.
- Záclony vložte tak, aby ste ich nestlačili. Zo záclon odstráňte prídavné súčasti.
- Zapnite zipsy, prišite uvoľnené gombíky a opravte trhliny a diery.
- Výrobky so štítkami „perte v práčke“ alebo „ručné pranie“ perte len na príslušnom programe.
- Neperte spoločne biele a farebné oblečenie. Z nových bavlnených tkanín tmavej farby sa môže uvoľňovať veľa farbiva. Perte ich oddelene.
- Odolná špina sa musí pred práním vhodne ošetriť. Ak si nie ste istí, poraďte sa v čistiarni.
- Používajte výlučne farbivá/prostriedky na zmenu farby a prípravky na odstraňovanie vodného kameňa určené na pranie v práčke. Vždy postupujte podľa pokynov uvedených na obale.
- Nohavice a jemnú bielizeň perte obrátenú naruby.
- Bielizeň z angorskej vlny nechajte pred práním niekoľko hodín v mrazničke. Týmto sa obmedzí odležanie.
- Bielizeň, ktorá bola intenzívne vystavená materiálom, ako je napríklad múka, vápno, sušené mlieko atď., musíte pred vložením do prístroja vytriasť. Také prachy a prášky na bielizni sa môžu časom nahromadiť na vnútorných častiach prístroja a môžu spôsobiť poškodenie.

### 4.2.3 Opatrenia pre šetrenie energiou

Nasledujúce informácie vám pomôžu používať výrobok ekologickým a energeticky účinným spôsobom.

- Výrobok používajte naplnený na maximálny objem povolený zvoleným programom, ale neprepĺňajte: Pozrite si časť: „Tabuľka programov a spotreby“. Pozrite si časť „Tabuľka programov a spotreby“
- Vždy sa riad'te pokynmi na obale pracieho prostriedku.
- Mierne znečistenú bielizeň perte pri nízkych teplotách.
- Na menšie množstvá mierne znečistenej bielizne používajte rýchlejšie programy.
- Nepoužívajte predpieranie a vysoké teploty na bielizeň, ktorá nie je veľmi znečistená alebo zašpinená škvrnami.
- Ak plánujete sušiť svoju bielizeň v sušičke, vyberte počas procesu prania najvyššiu odporúčanú rýchlosť odstreďovania.
- Nepoužívajte viac saponátu, ako sa uvádza na obale.

### 4.2.4 Vloženie bielizne

1. Otvorte kryt bielizne.
2. Jednotlivé kusy bielizne navolno vložte do zariadenia.
3. Vkladací kryt zatlačte a zavrite, kým nezaznie zvuk uzamknutia. Zabezpečte, aby sa jednotlivé kusy nezachytili do dvierok. Vstupné dvierka sú počas chodu programu uzamknuté. Dvierka sa dajú otvoriť až chvíľu potom, ako sa program skončí.

### 4.2.5 Prispôsobenie povoleného zaťaženia

Maximálne povolené zaťaženie závisí od typu oblečenia, stupňa znečistenia a požadovaného pracieho programu.

Prístroj automaticky prispôsobí množstvo vody podľa hmotnosti bielizne umiestnenej vnútri prístroja.





**VAROVANIE:** Postupujte podľa informácií uvedených v časti „Tabuľka programov a spotreby“. Keď je prístroj preplnený, účinnosť prania klesá. Okrem toho sa môžu dostať problémy s hlukom a vibráciami.

## 4.2.6 Používanie pracieho prostriedku a aviváže



Keď používate prací prostriedok, aviváž, škrob, farby na textil, odfarbovač a odstraňovač farby alebo odstraňovač vodného kameňa, prečítajte si pozorne pokyny výrobcu uvedené na obale a dodržiavajte odporúčané hodnoty dávkovania. Použite odmerku, ak je k dispozícii.

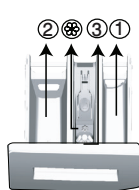

Priečinkov pracieho prostriedku sa skladá z troch priehradiek:

- (1) pre predpieranie
- (2) pre hlavné pranie
- (3) pre aviváž
- (☉) okrem toho sa v priehradke na aviváž nachádza časť sifónu.

### Pracie prostriedky, avivážne prostriedky a ostatné čistiace prostriedky

- Pridajte prací a avivážny prostriedok pred spustením pracieho programu.
- Kým prací cyklus prebieha, neponechávajte dávkovač saponátu otvorený!
- Keď používate program bez predpierania, nedávajte do priehradky predpierania žiadny prací prostriedok (priečink č. „1“).
- V programe s predpieraním nedávajte do priehradky predpierania žiadny tekutý prací prostriedok (priečink č. „1“).
- Nevyberajte program s predpieraním, ak používate prací prostriedok vo vrecku alebo rozpustnú guľôčku. Vrecko na prací prostriedok alebo rozpustnú guľôčku položte priamo medzi bielizeň vo vašej práčke.

Ak použijete tekutý prací prostriedok, nezabudnite dať nádobu s tekutým pracím prostriedkom do priečinka hlavného prania (priečink č.2).

### Výber typu pracieho prostriedku

Typ saponátu, ktorý sa bude používať v závislosti od typu a farby bielizne.

- Na farebné a biele oblečenie používajte odlišné pracie prostriedky.
- Jemné odevy perte iba so špeciálnymi pracími prostriedkami (tekutý prací prostriedok, šampón na vlnu atď.), ktoré sú určené výlučne na jemné odevy.
- Pri praní tmavého oblečenia a paplónov sa odporúča, aby ste použili tekutý prací prostriedok.
- Vlnené tkaniny perte so špeciálnymi pracími prostriedkami vyrobenými špeciálne na vlnené tkaniny.



**VÝSTRAHA:** Používajte len pracie prostriedky vyrobené špeciálne pre práčky.

**VÝSTRAHA:** Nepoužívajte mydlový prášok.

Úprava množstva pracieho prostriedku

Množstvo použitého pracieho prostriedku závisí od množstva bielizne, stupňa znečistenia a tvrdosti vody.

- Nepoužívajte množstvá presahujúce množstvá dávok odporúčané na obale pracieho prostriedku, aby sa zabránilo problémom s nadmernou tvorbou peny, slabému pláchaniu, aby sa umožnili finančné úspory a na záver aj ochrana životného prostredia.
- Pre menšie množstvá alebo mierne znečistené odevy používajte menšie množstvo pracieho prostriedku.

### Používanie aviváže

Dajte aviváž do priehradky na aviváž v zásuvke pracieho prostriedku.

- Neprekračujte úroveň označenú ako (> max <) v priečinku na aviváž.
- Ak avivážny prostriedok stratil svoju tekutosť, skôr ako ho dáte do priečinka na prací prostriedok, zriedte ho vodou.

## Používanie tekutých pracích prostriedkov

### Ak výrobok obsahuje nádobu s tekutým pracím prostriedkom:

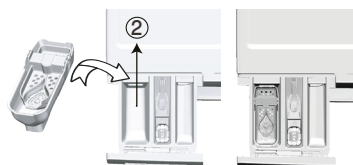

- Zásobník na tekutý saponát umiestnite do priečinka č.2.
- Ak tekutý saponát stratil svoju tekutosť, skôr ako ho dáte do priečinka na prací prostriedok, zriedte ho vodou.

### Ak výrobok neobsahuje nádobu s tekutým pracím prostriedkom:

- Tekutý prací prostriedok nepoužívajte na predpieranie v programe s predpieraním.
- Tekutý prací prostriedok spôsobí škvrny na vašich odevoch, ak ho použijete s funkciou Oneskorené spustenie. Ak idete použiť funkciu Oneskorené spustenie, nepoužívajte tekutý prací prostriedok.

### Používanie gélových a tabletových pracích prostriedkov

- Ak je hustota gélového pracieho prostriedku tekutá a váš prístroj neobsahuje špeciálnu nádobu na tekutý prací prostriedok, dajte gélový prací prostriedok do priečinka na prací prostriedok hlavného prania počas prvého napúšťania vody. Ak váš prístroj obsahuje nádobu na tekutý prací prostriedok, naplňte túto nádobu pracím prostriedkom pred spustením programu.
- Ak hustota gélového pracieho prostriedku nie je tekutá, ani nemá tvar tekutých kapsúl, vložte ju priamo do bubna pred praním.
- Tabletové pracie prostriedky vložte pred praním do hlavného priečinka na pranie (priečink č. „2“) alebo priamo do bubna.

### Používanie škrobu

- Tekutú sódu, práškovú sódu alebo farbivo na textil pridajte do priečinka na aviváž. Zmäčkovadlo a škrob nepoužívajte súčasne počas cyklu prania. Po použití škrobu utrite vnútro spotrebiča vlhkou a čistou handrou.

### Používanie prostriedku na odstraňovanie vodného kameňa

- Ak je to potrebné, použite prostriedok na odstraňovanie vodného kameňa, ktorý je vyrobený špeciálne iba pre práčky.

### Používanie bielidla

- Pridajte bielidlo na začiatku cyklu prania a zvolte program predpieranía. Prací prášok nedávajte do predpieračej priehradky. Alternatívne použitie je vybrať program s extra pláchaním a pridať bieliaci prípravok počas napúšťania vody do prístroja z priečinka na prací prostriedok počas prvého kroku pláchania.
- Bieliaci prostriedok nepoužívajte tak, že ho zmiešate spolu s pracím prostriedkom.
  - Použite iba malé množstvo (približne 50 ml) bieliaceho prostriedku a odevy veľmi dobre opláchnite, pretože bielidlo spôsobuje podráždenie pokožky. Bielidlo nenalievajte na bielizeň a nepoužívajte ho s farebnou bielizňou.
  - Keď používate odfarbovače na báze kyslíka, vyberte program, ktorý perie s nižšou teplotou.
  - Odfarbovače na báze kyslíka je možné používať v kombinácii so saponátom; pokiaľ však nemajú rovnakú konzistenciu, najskôr dajte saponát do priečinka č.2 dávkovača saponátu a počkajte, kým zariadenie nespáchne saponát počas privádzania vody. Kým zariadenia pokračuje v nasávaní vody, pridajte odfarbovač do rovnakého priečinka.

## 4.2.7 Rady pre efektívne pranie

		Odevy			
		Svetlé farby a biele odevy	Farby	Čierne/tmavé farby	Spodné prádlo/vlna/hodváb
		(Odporúčany rozsah teploty podľa úrovne znečistenia: 40-90 °C)	(Odporúčany rozsah teploty podľa úrovne znečistenia: studená -40 °C)	(Odporúčany rozsah teploty podľa úrovne znečistenia: studená -40 °C)	(Odporúčany rozsah teploty podľa úrovne znečistenia: studená -30 °C)
<b>Úroveň znečistenia</b>	<b>Silne znečistené</b>  (ťažko odstrániteľné škvrny ako je tráva, káva, ovocie a krv)	Odevy môže byť potrebné vopred ošetriť alebo vykonať predpranie. Práškové a tekuté pracie prostriedky odporúčané pre biele odevy je možné použiť pri dávkovaní odporúčanom pre silne znečistené odevy. Na čistenie škvŕn od hlíny a zeme a škvŕn citlivých na bieliadlo sa odporúča používať práškové pracie prostriedky.	Práškové a tekuté pracie prostriedky odporúčané pre farebné odevy je možné použiť pri dávkovaní odporúčanom pre silne znečistené odevy. Na čistenie škvŕn od hlíny a zeme a škvŕn citlivých na bieliadlo sa odporúča používať práškové pracie prostriedky. Používajte pracie prostriedky bez bieliadla.	Tekuté pracie prostriedky vhodné pre farebné a tmavé odevy je možné použiť pri dávkovaní odporúčanom pre silne znečistené odevy.	Uprednostnite pracie prostriedky určené pre jemné odevy. Odevy z vlny a hodvábu sa musia prať so špeciálnymi pracími prostriedkami pre vlnu.
	<b>Bežne znečistené</b> (Napríklad škvrny spôsobené telesným kontaktom na golieroch a manžetách)	Práškové a tekuté pracie prostriedky odporúčané pre biele odevy je možné použiť pri dávkovaní odporúčanom pre bežne znečistené odevy.	Práškové a tekuté pracie prostriedky odporúčané pre farebné odevy je možné použiť pri dávkovaní odporúčanom pre bežne znečistené odevy. Majú sa používať saponáty bez obsahu bieliadla.	Tekuté pracie prostriedky vhodné pre farebné a tmavé odevy je možné použiť pri dávkovaní odporúčanom pre bežne znečistené odevy.	Uprednostnite pracie prostriedky určené pre jemné odevy. Odevy z vlny a hodvábu sa musia prať so špeciálnymi pracími prostriedkami pre vlnu.
	<b>Mierne znečistené</b>  (Bez viditeľných škvŕn.)	Práškové a tekuté pracie prostriedky odporúčané pre biele odevy je možné použiť pri dávkovaní odporúčanom pre mierne znečistené odevy.	Práškové a tekuté pracie prostriedky odporúčané pre farebné odevy je možné použiť pri dávkovaní odporúčanom pre mierne znečistené odevy. Majú sa používať saponáty bez obsahu bieliadla.	Tekuté pracie prostriedky vhodné pre farebné a tmavé odevy je možné použiť pri dávkovaní odporúčanom pre mierne znečistené odevy.	Uprednostnite pracie prostriedky určené pre jemné odevy. Odevy z vlny a hodvábu sa musia prať so špeciálnymi pracími prostriedkami pre vlnu.

## 4.3 Prevádzka produktu

### 4.3.1 Ovládací panel

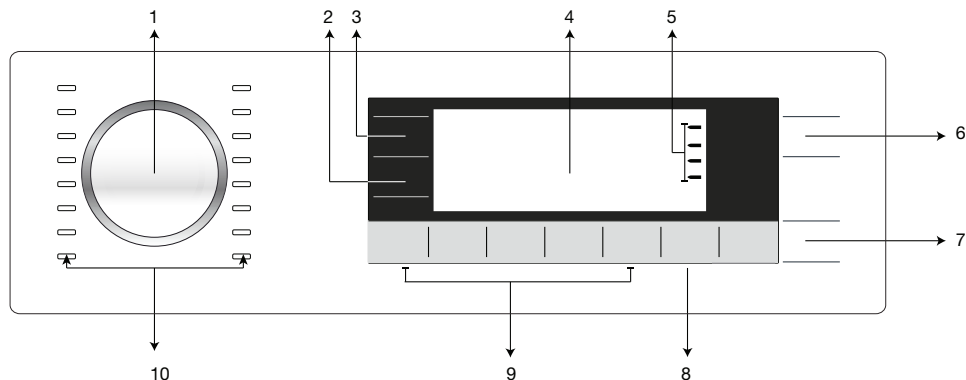

- 1 - Gombík Programme Selection (Výber programu)
- 2 - Tlačidlo nastavenia rýchlosti odstredovania
- 3 - Tlačidlo Temperature Adjustment (Regulácia teploty)
- 4 - Displej
- 5 - Indikátor sledovania programu

- 6 - Tlačidlo On/Off (Zap./vyp.)
- 7 - Tlačidlo Start/Pause (Spustenie/Pozastavenie)
- 8 - Tlačidlo End Time Setting (Nastavenie času skončenia)
- 9 - Tlačidlá Auxiliary Function (Pomocné funkcie)
- 10 - Kontrolky LED displeja výberu programu

### 4.3.2 Symboly na displeji

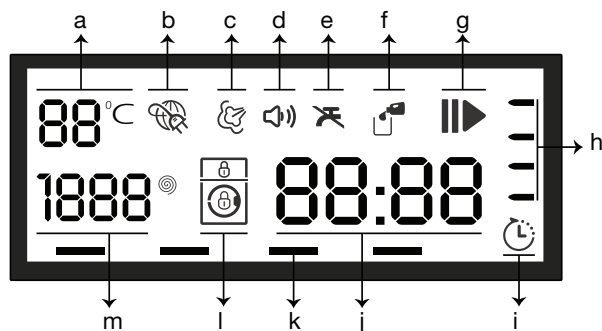

- a - Indikátor teploty
- b - Elektrické zapojenie
- c - Indikátor pary
- d - Indikátor zvukovej výstrahy
- e - Indikátor neprítomnosti vody
- f - Indikátor saponátu
- g - Indikátor spustenia/pozastavenia

- h - Indikátor sledovania programu
- i - Indikátor času skončenia
- j - Informačný riadok trvania
- k - Indikátory pomocnej funkcie
- l - Indikátor zámky
- m - Indikátor rýchlosti odstredovania







Vizuály používané na účely popisu zariadenia v tejto časti sú schematickej povahy a presne sa nezhodujú s konkrétnym funkčným vybavením vášho zariadenia.

### 4.3.3 Tabuľka programov a spotreby

SK						Pomocné funkcie				
Program	Max. objem bielizne (kg)	Spotreba vody (l)	Spotreba energie (kWh)	Max. rýchlosť***	Quick Wash	Prewash	Extra Rinse	Night Mode	Voliteľný teplotný rozsah °C	
auto	40	11	****	****	1400	•	•	•	•	Studené pranie-60
Daily Xpress	90	11	65	2,20	1400			•	•	90-Studené pranie
	60	11	65	1,06	1400			•	•	90-Studené pranie
	30	11	65	0,28	1400			•	•	90-Studené pranie
Xpress Super Short	30	2	38	0,07	1400			•	•	30-Studené pranie
GentleCare 20°	20	4	45	0,15	1000	•	•	•	•	20
BabyProtect	90	9	94	2,70	1400			*		90-30
Aqua 40° 40°	40	11	45	0,75	1400					40-Studené pranie
Hand Wash	30	2,5	70	0,41	600					30-Studené pranie
Woolens	40	2,5	75	1,25	1000	•		•	•	40-Studené pranie
SteamTherapy	-	1	1	0,17	-					-
Duvet	40	-	70	0,75	1000	•		•	•	60-Studené pranie
Synthetics	60	5	80	1,04	1200	•	•	•	•	60-Studené pranie
	40	5	81	0,81	1200	•	•	•	•	60-Studené pranie
Hygiene 20°	20	4	104	0,44	1400			*		20
Cottons Eco	60**	11	62	1,21	1400					60-Studené pranie
	60**	5,5	58	0,92	1400					60-Studené pranie
	40**	5,5	58	0,91	1400					60-Studené pranie
Cottons	90	11	95	2,70	1400	•	•	•	•	90-Studené pranie
	60	11	95	1,75	1400	•	•	•	•	90-Studené pranie
	40	11	95	1,00	1400	•	•	•	•	90-Studené pranie

- : Voliteľný.
- \*\* : Automaticky vybraný, nedá sa zrušiť.
- \*\* : Program energetického označovania (EN 60456 Ed.3)
- \*\*\* : Ak je maximálna rýchlosť odstreďovania prístroja nižšia, ako táto hodnota, môžete si vybrať iba maximálnu rýchlosť odstreďovania.
- \*\*\*\* : Program zisťuje typ a množstvo bielizne kvôli automatickému nastaveniu spotreby vody a energie a času programu.
- : Maximálne zaťaženie nájdete v popise programu.

	** „Bavlna ekologicky 40 °C a Bavlna ekologicky 60 °C sú štandardné cykly.“ Tieto programy sú známe ako „štandardný 40 °C bavlnený program“ a „štandardný 60 °C bavlnený program“ a naznačujú ich symboly   na paneli.
	Prídavné funkcie v tabuľke sa môžu odlišovať podľa modelu vášho prístroja.
	Spotreba vody a energie sa môžu líšiť od uvedenej tabuľky vzhľadom na zmeny tlaku vody, tvrdosti vody a teploty, okolitej teploty, typu a množstva bielizne, výberu pomocných funkcií, otáčok odstreďovania a výkyvom elektrického napätia.
	Na displeji práčky môžete sledovať dobu prania programu, ktorý ste vybrali. Je úplne normálne, že medzi časom zobrazeným na displeji a skutočným časom prania sú malé rozdiely.
	„Vzory výberu pre pomocné funkcie môže zmeniť spoločnosť výrobcu. Môžu sa pridať alebo odstrániť nové vzory výberu.“ „Rýchlosť odstreďovania vášho prístroja sa môže líšiť v závislosti od programu; táto rýchlosť nemôže prekročiť maximálnu rýchlosť odstreďovania vášho prístroja.“

## Indikačný ventil pre pranie syntetiky (SK)

	Náklad(kg)	Spotreba vody (litre)	Spotreba energie (kWh)	Trvanie nahr. (min)	Zostávajúci obsah vlhkosti (%)**	Zostávajúci obsah vlhkosti (%)**
					≤ 1000 rpm	> 1000 rpm
Syntetika 60	5	80	1,04	90/120	45	40
Syntetika 40	5	81	0,81	80/110	45	40

\* Na displeji práčky môžete sledovať dobu prania programu, ktorý ste vybrali. Je úplne normálne, že medzi časom zobrazeným na displeji a skutočným časom prania sú malé rozdiely.

\*\* Hodnota zostatkovej vlhkosti sa môže líšiť v závislosti od vybranej rýchlosti žmýkania.

### 4.3.4 Výber programu

- 1 Určite program, ktorý je vhodný pre typ, množstvo a úroveň znečistenia bielizne, v súlade s tabuľkou „Tabuľka programov a spotreby“ a tabuľkou teplôt uvedenou nižšie.



Programy sú limitované najvyššou rýchlosťou odstreďovania vhodnou pre daný konkrétny typ vlákna.

Keď vyberáte program, ktorý idete použiť, vždy vezmite do úvahy typ vlákna, farbu, stupeň znečistenia a prípustnú teplotu vody.

Vyberte vždy najnižšiu požadovanú teplotu. Vyššia teplota znamená vyššiu spotrebu energie.

- 2 Požadovaný program vyberte gombíkom „výberu programu“.

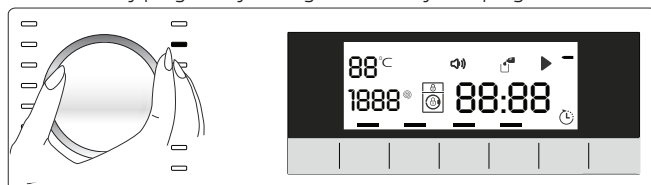

### 4.3.5 Programy

#### • Cottons (Bavlna)

Používa sa na bavlnenú bielizeň (ako napríklad posteľné plachty, súpravy obliečok na periny a vankúše, uteráky, župany, spodné prádlo atď.). Vaša bielizeň sa bude prať energickými pracími pohybmi v priebehu dlhšieho pracieho cyklu.

#### • Synthetics (Syntetika)

Používa sa na pranie vašej syntetickej bielizne (tričká, blúzky, zmes syntetiky/bavlny atď.). Perie jemnými pohybmi a má kratší cyklus prania v porovnaní s programom na bavlnené odevy. Na závesy a záclony použite program Syntetické tkaniny 40 °C s vybranými funkciami predpieranie a proti pokrčeniu. Pretože ich sieťovinová štruktúra spôsobuje nadmernú tvorbu peny, perte záclony/ závesy tak, že pridáte malé množstvo pracieho prostriedku do priečinku hlavného prania. Prací prášok nedávajte do predpieracej priehradky.

#### • Woollens (Vlna)

Používa sa na pranie vlnených odevov. Vyberte príslušnú teplotu, ktorá je v súlade so štítkami vašich odevov. Na vlnené tkaniny používajte vhodné pracie prostriedky.



APPAREL CARE

„Cyklus prania vlny tejto práčky bol schválený spoločnosťou The Woolmark Company na pranie vlnených výrobkov vhodných na pranie v práčke za predpokladu, že ich budete prať podľa pokynov na etikete všíte v odevu a pokynov vydaných výrobcom tejto práčky.“M1422

„V Spojenom kráľovstve, Írsku, Hongkongu a v Indii je obchodná značka Woolmark certifikačnou obchodnou značkou.“

### • auto (Auto Program)

Používajte pri často pranych bavlnených, syntetických alebo zmiešaných (bavlna + syntetika) odevov. Program zisťuje typ a množstvo bielizne kvôli automatickému nastaveniu spotreby vody a času programu.



**VÝSTRAHA:** S týmto programom neperte vaše vlnené a jemné oblečenie.

Pokiaľ nie je teplota na displeji kompatibilná s informáciami na štítku, vyberte vhodnú teplotu.

Maximálna teplota prania v automatickom programe je v závislosti od úrovne znečistenia a typu bielizne 60 °C. Prací výkon možno nebude na požadovanej úrovni pri veľmi znečistenom bielom oblečení a zažraných škvŕnách (znečistenie goliera, ponožiek, škvŕna od prepotenia a pod.). V takomto prípade odporúčame vybrať program na pranie bavlnených tkanín s predpieraním a teplotu nastaviť na 50 - 60 °C.

V automatickom programe sa správne zistí a bezpečne operie množstvo druhov oblečenia.

### • Cottons Eco (Bavlna Eco)

Používa sa na pranie normálne znečisteného, odolného bavlneného a ľanového oblečenia. Hoci perie dlhšie, než všetky ostatné programy, ponúka veľkú úsporu energie a vody. Skutočná teplota vody sa môže líšiť od deklarovanej teploty prania. Keď dáte do prístroja menej bielizne (napr. ½ kapacity alebo menej), čas programu sa môže automaticky skrátiť. V tomto prípade ešte poklesne spotreba energie a vody, čo zabezpečí ekonomickejšie pranie. Tento program je dostupný pri modeloch s indikátorom zostávajúceho času.

### • BabyProtect

Použite na pranie detskej bielizne a bielizne, ktorá patrí alergickým osobám. Dlhší čas zahrievania a dodatočný krok pláchania zabezpečujú vyššiu úroveň hygieny.

### • GentleCare 20° (Jemné 20°)

Používa sa na pranie jemných odevov. Perie s jemnejším účinkom v porovnaní s programom Syntetika.

### • Hand Wash (Ručné Pranie)

Používa sa na pranie vášho vlneného/jemného oblečenia, ktoré má štítky „nevhodné na pranie v práčke“ a pre ktoré je odporúčané ručné pranie. Bielizeň perie veľmi jemným praním, ktoré nepoškodzuje odevy.

### • Daily Xpress (Denné pranie)

Používa sa na pranie mierne znečistenej a nefľakatej bavlnenej bielizne v krátkom čase.

### • Xpress Super Short (Super krátko expresne)

Používa sa na pranie mierne znečistenej a nefľakatej bavlnenej bielizne v krátkom čase.

### • Steam Therapy

Za účelom zmäkčenia znečistenia predbežne ošetrí bielizeň pridaním pary.



Vložte iba polovicu kapacity, ktorá je uvedená pre zvolený program.

Keď je tento program zvolený, je úplne normálne, ak budete počuť zvuky ako pri vare vody, pretože parný generátor varí vodu, aby vytvoril paru.

### • Aqua 40' 40°

Tento program použite na pranie mierne znečistenej a nefľakatej bavlnenej bielizne v krátkom čase.

### • Duvet (Postelná bielizeň (Bedding))

Tento program použite na pranie perín z vlákien, ktoré majú označenie „môže sa prať v práčke“. Uistite sa, že ste perinu vložili správne, aby ste nepoškodili spotrebič a perinu. Pred vložení periny do spotrebiča z nej dajte dole obliečku. Perinu preložte na polovicu a vložte ju do spotrebiča. Pri vkladaní periny do spotrebiča dávajte pozor, aby ste ju umiestnili spôsobom, pri ktorom sa nedostane do kontaktu so spodnou časťou.



Nevkladajte viac ako 1 dvojvrstvovú perinu (200 x 200 cm).

V práčke neperte paplóny, vankúše a atď, ak obsahujú bavlnu.



**VÝSTRAHA:** V práčke neperte predmety, ktoré nie sú periny, ako napríklad koberce, koberčeky atď. Mohlo by to natrvalo poškodiť spotrebič.

### • Hygiene 20° (Hygienický 20°)

Tento program použite na bielizeň, pre ktorú požadujete pranie pri nižšej teplote s intenzívnym a dlhým cyklom prania. Tento program použite na bielizeň, pre ktorú požadujete hygienické pranie pri nižšej teplote.

### • Rinse (Plákanie)

Používa sa vtedy, keď chcete oddelene pláčať alebo škrobiť.

### • Spin+Drain (Odstred'ovanie)

Používa sa na vypustenie vody z práčky.

## 4.3.6 Výber teploty

Vždy, keď sa zvolí nový program, objaví sa na indikátore teploty odporúčaná teplota pre program. Je možné, že hodnota odporúčanej teploty nie je maximálna teplota, ktorá sa dá vybrať pre aktuálny program.

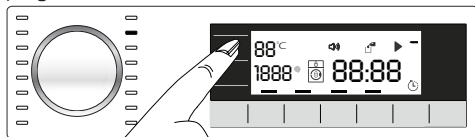

Stlačením tlačidla **Temperature Adjustment (Nastavenie teploty)** zmeníte teplotu. Teplota sa bude znižovať v prírastkoch po 10 °C.

Nakoniec sa na displeji zobrazí symbol „-“, ktorý naznačuje možnosť prania za studena.



Programy neumožňujúce zmeniť teplotu nie je možné žiadnym spôsobom meniť.

Po spustení prania môžete tiež zmeniť teplotu. Túto zmenu je možné uskutočniť, pokiaľ to dovoľujú kroky prania. Zmeny sa nedajú vykonať, pokiaľ ich jednotlivé kroky nepovoľujú.



Ak posuniete na možnosť prania za studena a opätovne stlačíte tlačidlo nastavenia teploty, na displeji sa zobrazí odporúčaná maximálna teplota pre zvolený program. Opätovným stlačením tlačidla nastavenia teploty znížite teplotu.

## 4.3.7 Výber rýchlosti odstred'ovania

Vždy, keď sa zvolí nový program, na indikátore **Spin Speed (Rýchlosť odstred'ovania)** sa zobrazí odporúčaná rýchlosť odstred'ovania vybraného programu.





Je možné, že hodnota odporúčanej rýchlosti odstredovania nie je maximálna rýchlosť odstredovania, ktorá sa dá vybrať pre aktuálny program.

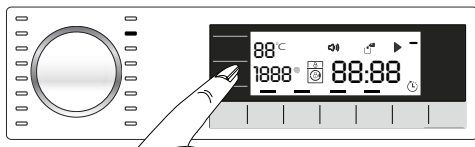

Stlačením tlačidla **Spin Speed Adjustment** (Nastavenie rýchlosti odstredovania) zmeníte rýchlosť odstredovania. Rýchlosť odstredovania sa zníži postupne. Potom v závislosti od modelu výrobku sa na displeji objavia možnosti „Rinse Hold“ (Podržať pláchanie) a „No Spin“ (Bez odstredovania).



Tlačidlo nastavenia rýchlosti odstredovania slúži len na znižovanie rýchlosti odstredovania.

Možnosť podržania oplachovania naznačuje symbol „\_“ a možnosť bez odstredovania naznačuje symbol „\_“.

Ak nejdete vybrať bielizeň ihneď po skončení programu, môžete použiť funkciu **Rinse Hold** (Podržať pláchanie), aby sa zabránilo pokrčeniu bielizne, ku ktorej by došlo, keby sa v spotrebiči nenachádzala voda.

Táto funkcia ponechá bielizeň vo vode po poslednom pláchaní.

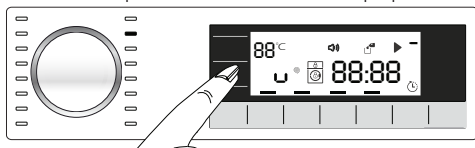

Ak chcete odstrediť svoju bielizeň po funkcii Rinse Hold (Podržať pláchanie):

- Nastavte **rýchlosť odstredovania**.

- Stlačte tlačidlo **spustenia/zastavenia/zrušenia**. Program sa obnoví. Práčka vyžmýka bielizeň a vypustí vodu.

Ak chcete na konci programu vodu vypustiť bez odstredenia, použite funkciu **Bez odstredovania**.

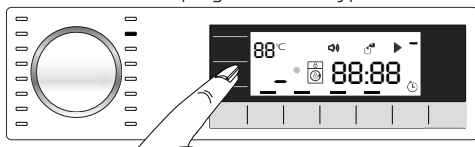

### Podržanie pláchania

Ak nejdete vybrať oblečenie ihneď po skončení programu, môžete použiť funkciu podržanie pláchania a ponechať bielizeň vo vode po poslednom pláchaní, aby sa zabránilo pokrčeniu oblečenia, ku ktorému by došlo, keby sa v spotrebiči nenachádzala voda. Po skončení tohto procesu stlačte tlačidlo Spustenie/Pozastavenie, ak chcete vodu vypustiť bez odstredovania bielizne. Program sa obnoví a dokončí po vypustení vody.

Ak chcete odstrediť bielizeň vo vode, nastavte Rýchlosť odstredovania a stlačte tlačidlo Spustenie/ pozastavenie.

Program sa obnoví. Voda sa vypustí, bielizeň sa odstredí a program sa dokončí.



Programy neumožňujúce zmeniť rýchlosť odstredovania nie je možné žiadnym spôsobom meniť.

Rýchlosť žmýkania môže byť zmenená po začatí prania, ak do umožňujú kroky prania. Zmeny sa nedajú vykonať, pokiaľ ich jednotlivé kroky nepovoľujú.

### 4.3.8 Výber prídavnej funkcie

Požadované prídavné funkcie vyberte pred spustením programu. Vždy, keď zvolíte program, rozsvieti sa rámček symbolu prídavnej funkcie, ktorá sa s ním dá zvoliť. A keď zvolíte prídavnú funkciu, vnútorná oblasť symbolu pomocnej funkcie tiež začne svietiť.

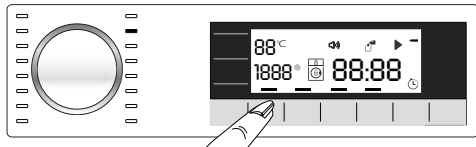

Rámček symbolu prídavnej funkcie, ktorá sa nedá zvoliť s aktuálnym programom, sa nerozsvieti.

Po spustení prania zostanú tiež svietiť rámčeky prídavnej funkcie, ktorá je vhodná pre aktuálny program. Prídavné funkcie, ktorých rámčeky svietia, môžete vybrať alebo zrušiť. Ak prací cyklus dosiahol bod, v ktorom nemôžete zvoliť prídavnú funkciu, rámček funkcie sa vypne.



Niektoré funkcie nie je možné vybrať spoločne. Ak je pred spustením prístroja vybraná druhá prídavná funkcia, ktorá koliduje s tou prvou, skôr vybraná funkcia bude zrušená a prídavná funkcia, ktorá bola vybraná ako druhá, zostane aktívna. Ak chcete napríklad zvoliť Rýchle pranie potom, ako ste vybrali Dodatočnú vodu, Dodatočná voda sa zruší a Rýchle pranie zostane aktívne.

Prídavná funkcia, ktorá nie je zlučiteľná s programom, nemôže byť zvolená. (Pozrite si časť „Tabuľka programov a spotreby“)

Niektoré programy majú prídavné funkcie, ktoré musia byť obsluhované súčasne. Tieto funkcie nie je možné zrušiť. Rámček prídavnej funkcie sa nerozsvieti. Rozsvieti sa iba vnútorná časť.

#### • Prewash (Predpierka)

Predpieranie je užitočné len pri silne znečistenej bielizni. Bez použitia predpierania šetríte energiu, vodu, prací prostriedok a čas.

#### • Quick Wash (Rýchle pranie)

Táto funkcia sa môže použiť pre programy Bavlnené tkaniny a Syntetické tkaniny. Skracuje čas prania a tiež počet krokov pláchania pri mierne znečistenej bielizni.



Vždy, keď zvolíte túto funkciu, prístroj naplní polovicou prípustného množstva prádla stanoveného v tabuľke programov.

#### • Extra Rinse (Dodatočné pláchanie)

Táto funkcia umožní práčke, aby uskutočnila ďalšie pláchanie okrem toho, ktoré sa už vykonalo po hlavnom praní. Týmto sa môže obmedziť riziko pre citlivé pokožky (deti, pokožka alergikov atď.), aby ich ovplyvnili minimálne zvyšky pracieho prostriedku na bielizni.

#### • Night Mode (Nočný režim)

Používa sa na pranie bavlnených odevov s nižšou spotrebou energie a hlučnosťou. Kroky odstreďovania sa zrušili kvôli tichému praniu a cyklus končí krokom podržania pláchania. Po dokončení programu spustíte cyklus odstreďovania, aby ste bielizeň odstredili.

#### Zobrazenie času

Čas zostávajúci do dokončenia programu sa počas prania zobrazuje vo formáte hodín a minút nasledovne: „01:30“.



Čas programu sa môže odlišovať od hodnôt v časti "Tabuľka programov a spotreby", a to v závislosti od tlaku vody, tvrdosti vody a teploty, okolitej teploty, množstva a typu bielizne, zvolených pomocných funkcií a zmien v sieťovom napájaní.

### 4.3.9 Čas skončenia

S funkciou **End Time (Čas skončenia)** môžete posunúť spustenie programu až o 24 hodín. Po stlačení tlačidla **End Time (Čas skončenia)** sa zobrazí odhadovaný čas skončenia programu. Ak nastavíte funkciu **End Time (Čas skončenia)**, rozsvieti sa indikátor **End Time (Čas skončenia)**.

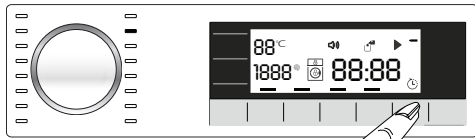

Ak chcete funkciu End Time (Čas skončenia) aktivovať a ukončiť program v konkrétnom čase, musíte po nastavení času stlačiť tlačidlo **Start/Pause (Spustenie/pozastavenie)**.

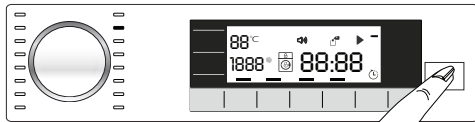

Ak chcete zrušiť funkciu End Time (Čas skončenia), stlačte tlačidlo **On/Off (Zap./Vyp.)**, aby ste pračku vypli a zapli.



Keď zapnete funkciu End Time (Čas skončenia), nepoužívajte tekuté pracie prostriedky! Hrozí riziko vytvorenia škvrín na oblečení.

- 1 Otvorte vstupné dverka, vložte bielizeň a pridajte prací prostriedok atď.
- 2 Zvoľte prací program, teplotu, rýchlosť odstredovania a v prípade potreby aj prídavné funkcie.
- 3 Nastavte požadovaný čas skončenia tak, že stlačíte tlačidlo **End Time (Čas skončenia)**. Rozsvieti sa indikátor **End Time (Čas skončenia)**.
- 4 Stlačte tlačidlo **spustenia/pozastavenia**. Spustí sa odpočítavanie času. Na displeji začne blikať označenie „“ v strede času skončenia.



Počas doby odpočtu času skončenia je možné doplniť viac bielizne. Na konci odpočítavania indikátor času skončenia zhasne, cyklus prania sa spustí a na displeji sa zobrazí čas zvoleného programu.

Keď sa dokončí výber času skončenia, na obrazovke sa zobrazí čas, ktorý sa skladá z času skončenia plus doby trvania zvoleného programu.

### 4.3.10 Spustenie programu

- 1 Stlačením tlačidla **spustenia/pozastavenia** spustíte program.
- 2 Tlačidlo **spustenia/pozastavenia**, ktoré predtým nesvietilo, teraz začne nepretržite svietiť, čo znamená, že sa spustil program.

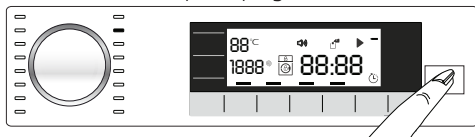

- 3 Vstupné dverka sa zamknú. Keď sa dverka uzamknú, na displeji sa zobrazí uzamknutých dverok.

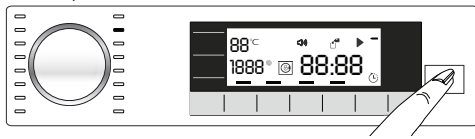

- 4 Indikátory programovej signalizácie sa rozsvietia na displeji, čím vypovedajú o aktuálnom kroku programu.

### 4.3.11 Uzamknutie vstupných dverok

Vstupné dverka prístroja sú vybavené uzamykacím systémom, ktorý bráni otvoreniu dverok v prípadoch, keď hladina vody v prístroji na to nie je vhodná.

Keď sa dverka uzamknú, na displeji sa zobrazí symbol uzamknutých dverok.



### 4.3.12 Zmena volieb po spustení programu

#### Pridanie bielizne po spustení programu:

Ak je hladina vody v zariadení náležitá po stlačení tlačidla **spustenia/pozastavenia**, na displeji začne blikať symbol vkladacích dvierok, kým sa vkladacie dvierka neotvoria; po otvorení vkladacích dvierok symbol zmizne.

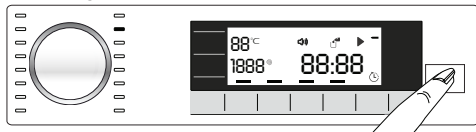

Ak je hladina vody v prístroji po stlačení tlačidla **spustenia/pozastavenia** vhodná, na displeji sa objaví symbol vkladacích dvierok.

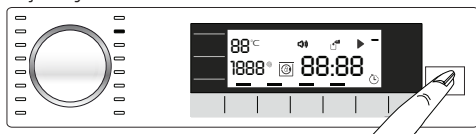

#### Prepnutie práčky do režimu pozastavenia:

Stlačte tlačidlo **spustenia/pozastavenia**, aby sa prístroj prepel do režimu pozastavenia. Na displeji sa zobrazí symbol pozastavenia.

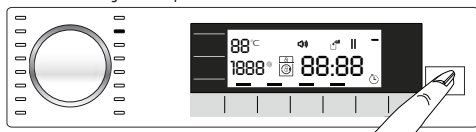

#### Zmena voľby programu po spustení programu:

Zmena programu nie je povolená, keď prebieha aktuálny program.

Po prepnutí aktuálneho programu na režim pozastavenia môžete zvoliť nový program.



Zvolený program sa spustí odznovu.

#### Zmena prídavnej funkcie, otáčok a teploty

V závislosti od dosiahnutého kroku programu môžete zrušiť alebo aktivovať prídavné funkcie. Pozrite si časť „Výber prídavnej funkcie“.

Môžete tiež zmeniť nastavenia otáčok a teploty. Pozrite si časti „Výber rýchlosti odstredovania“ a „Výber teploty“.



Vstupné dvierka sa neotvoria, ak je teplota vody v spotrebiči vysoká, prípadne je úroveň vody nad otvorom dverí.

### 4.3.13 Detská zámka

Aby ste deťom zabránili v manipulácii s prístrojom, použite funkciu detská poistka. Takto môžete zabrániť všetkým zmenám spusteného programu.



Keď je funkcia Child Lock (Detská zámka) aktívna, môžete zapnúť a vypnúť spotrebič pomocou tlačidla On/Off (Zap./Vyp.). Keď opätovne zapnete spotrebič, program bude pokračovať od miesta, kde sa zastavil.

Keď je aktivovaná detská zámka, v prípade stlačenia tlačidiel zaznie zvuková výstraha. Zvukové varovanie bude deaktivované, ak tlačidlo stlačíte 5-krát za sebou.

#### Aktivácia detskej poistky:

Stlačte a na 3 sekundy podržte stlačené tlačidlo **pomocnej funkcie 2**. Po skončení odpočítavania na displeji vo formáte „**CL 3-2-1**“ (Detská poistka 3-2-1) sa na displeji zobrazí „CL On“ (Detská poistka zapnutá). Po zobrazení tohto varovania uvoľnite tlačidlo **2. pomocnej funkcie**.

#### Deaktivácia detskej poistky:

Stlačte a na 3 sekundy podržte stlačené tlačidlo **pomocnej funkcie 2**. Po skončení odpočítavania na displeji vo formáte „**CL 3-2-1**“ (Detská poistka 3-2-1) z displeja zmizne „CL On“ (Detská poistka zapnutá).

### 4.3.14 Zrušenie programu

Program sa zruší, ak spotrebič vypnete a znovu zapnete. Na 3 sekundy stlačte a podržte stlačené tlačidlo **On/Off (Zap./vyp.)**. Po skončení odpočítavania na displeji vo formáte „Cancel 3-2-1“ (Ruší sa 3-2-1) sa spotrebič vypne.



Ak tlačidlo On/Off (Zap./Vyp.) stlačíte, keď je detská zámka zapnutá, program sa nezruší. Najskôr musíte zrušiť detskú poistku.

Ak chcete otvoriť nakladacie dvierka po zrušení programu, ale nakladacie dvierka sa nedajú otvoriť, pretože je hladina vody nad otvorom nakladacích dvierok, tak otočte gombík na výber programu na program Čerpadlo + odstredovanie a vypustíte vodu zo spotrebiča.

### 4.3.15 Koniec programu

Po dokončení programu sa na displeji zobrazí symbol ukončenia.

Ak do 10 minút nestlačíte žiadne tlačidlo, spotrebič sa vypne.. Displej a všetky indikátory sa vypnú.

Ak stlačíte tlačidlo On/Off (Zap./vyp.), zobrazia sa dokončené kroky programu.

### 4.3.16 Nastavenie úrovne HLASITOSTI

Nízka a vysoká hlasitosť

Stlačte a na 3 sekundy podržte stlačené tlačidlo pomocnej funkcie 3, aby ste nastavili úroveň hlasitosti. Po skončení odpočítavania na displeji vo formáte " 3-2-1", objaví sa symbol úrovne hlasitosti a bude zobrazená nová hodnota objemu.

## 4.4 Údržba a čistenie

Ak dodržiavate pravidelné intervaly čistenia, životnosť výrobku sa predĺži a zníži sa počet často sa opakujúcich problémov.

### 4.4.1 Čistenie zásuvky na prací prášok

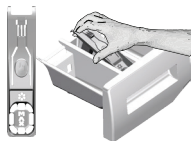

Zásuvku na prací prášok čistite v pravidelných intervaloch (každých 4-5 cyklov prania), ako je to uvedené nižšie, aby ste zabránili postupnému nahromadeniu pracieho prášku.

Podľa znázornenia zdvihnite zadnú časť sifónu, aby ste ho odmontovali.

Ak sa začne v priečniku na aviváž zhromažďovať viac ako normálne množstvo zmesi vody a aviváže, sifón sa musí vyčistiť.

- 1 Stlačte bodkované miesto na sifóne v priečniku na avivážny prostriedok a ťahajte smerom k sebe až pokiaľ priečnik nevytiahnete z práčky.
- 2 Umyte zásuvku na prací prášok a sifón množstvom vlažnej vody v umývadle. Ak chcete zabrániť kontaktu usadenín s vašou pokožkou, očistite ich vhodnou kefkou s nasadenými rukavicami na rukách.
- 3 Po vyčistení zasuňte zásuvku späť na svoje miesto a uistite sa, že sedí správne.

### 4.4.2 Čistenie vkladacích dverí a bubna

V prípade produktov s programom čistenia bubna si prečítajte Návod na obsluhu - Programy.

V prípade produktov bez programu čistenia bubna postupujte pri čistení bubna nasledovne:

Vyberte doplnkové funkcie **Ďalšia voda** alebo **Extra plákanie**. Použite program **Bavlna** bez predpierania. **Teplotu nastavte na úroveň odporúčanú na prostriedku na čistenie bubna, ktorý získate v autorizovaných servisoch.** Tento postup vykonajte, **bez toho aby ste mali v práčke bielizeň.** Pred spustením programu dajte do hlavnej priehradky na prací prášok (priehradka č. 2) 1 sáčok špeciálna čistiaceho prípravku na bubny (ak nemáte špeciálny prípravok k dispozícii, použite 100 g prípravok na odstránenie vodného kameňa). Ak je prípravok na odstránenie vodného kameňa vo forme tablety, vložte do hlavnej priehradky č. 2 iba jednu tabletu. Po ukončení programu vysušte vnútornú časť suchou látkou



Proces čistenia bubna zopakujte každé 2 mesiace.

Použite prípravok zabraňujúci tvorbe vodného kameňa, ktorý je vhodný pre práčky.



Po každom praní sa uistite, že v bubne nezostali žiadne cudzie látky.

Ak sú zablokované otvory spodnej strane zobrazenej na obrázku, uvoľnite ich pomocou špáradla.

Cudzie kovové látky spôsobia v bubne hrdzavé škvrny. Vyčistite škvrny z povrchu bubna pomocou čistiacich prostriedkov pre nehrdzavejúcu oceľ.

Nikdy nepoužívajte oceľovú kefu alebo drôtený nástroj. Poškodia farbené, chrómované a plastové povrchy.

### 4.4.3 Čistenie tela a ovládacieho panelu

Podľa potreby utrite telo spotrebiča mydlou vodou alebo neleptavými jemnými gélovými čistiacimi prostriedkami a poutierajte dosucha jemnou handričkou.

Na čistenie ovládacieho panelu použite len jemnú a vlhkú handričku.

#### 4.4.4 Vyčistenie filtrov na prívod vody

Filter je na konci každého prívodného ventilu vody na zadnej strane prístroja a tiež na konci každej hadice na prívod vody, kde je pripojená na vodovodný kohútik. Tieto filtre zabraňujú preniknutiu cudzích látok a špiny vo vode do práčky. Keď sa filtre zašpinia, mali by sa vyčistiť.

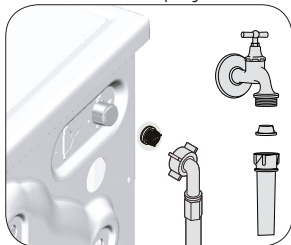

1. Zatvorte kohútiky.
2. Odstráňte matice na prívodných hadiciach vody, aby ste sa dostali k filtrom na ventiloch prívodu vody. Vyčistite ich vhodnou kefkou. Ak sú filtre nadmerne znečistené, odstráňte ich zo svojich miest kliešťami a vyčistite ich týmto spôsobom.
3. Vyberte filtre na rovných koncoch hadíc na prívod vody spolu s tesniacimi krúžkami a dôkladne ich vyčistite pod tečúcou vodou.
4. Tesnenia a filtre dajte opatrne na svoje miesta a dotiahnite matice rukou.

#### 4.4.5 Vypustenie zvyšnej vody a vyčistenie filtra čerpadla

Filtračný systém vo vašom prístroji zabraňuje tomu, aby pevné kúsky, ako sú gombíky, mince a vlákna látok, upchali lopatky čerpadla počas vypúšťania vody použitej na pranie. Preto sa voda bude bez akýchkoľvek problémov vypúšťať a životnosť čerpadla sa predlží.

Ak váš prístroj nevypúšťa vodu, filter čerpadla je upchatý. Filter musíte čistiť každé 3 mesiace, bez ohľadu na to, či je upchatý, alebo nie. Voda sa musí najskôr vypustiť von, aby sa filter čerpadla vyčistil. Okrem toho pred prepravou prístroja (napr. pri sťahovaní sa do iného domu) a pre prípad zamrznutia vody musíte vodu úplne vypustiť.



**VÝSTRAHA:** Cudzie častice ponechané v čerpadle môžu poškodiť váš prístroj alebo môžu spôsobiť problémy s hlučnosťou.

**VÝSTRAHA:** Ak sa produkt nepoužíva, zavrite uzatvárací kohútik, odstráňte hlavné potrubie a vypustite vodu zvnútra zariadenia, aby nezamrzla.

**VÝSTRAHA:** Po každom použití uzavrite vodovodný kohútik, ku ktorému je pripojená hlavná hadica.

#### Aby ste vyčistili špinavý filter a a vypustili vodu:

1. Odpojte prístroj, aby sa prerušila dodávka elektriny.



**VÝSTRAHA:** Teplota vody v prístroji sa môže zvýšiť až na hodnotu 90 °C. Aby ste sa vyhli riziku popálenia, filter musíte vyčistiť až potom, ako sa voda v prístroji ochladí.

2. Otvorte kryt bielizne.

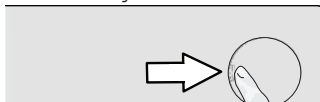

3 Vodu vypustíte podľa nižšie uvedených pokynov.

**Vypustenie vody, keď má výrobok núdzovú vypúšťaciu hadicu:**

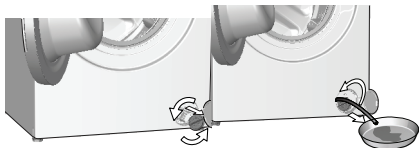

- a Vytiahnite núdzovú vypúšťaciu hadicu zo sedla
- b Na koniec hadice umiestnite veľkú nádobu. Vypustíte vodu do nádoby vytiahnutím zátky na konci hadice. Keď je nádoba plná, zablokujte prívod hadice tak, že nasadíte zátku. Po vyprázdnení nádoby zopakujte vyššie uvedený postup na úplné vypustenie vody zo spotrebiča.
- c Keď je vypúšťanie vody hotové, znovu zatvorte koniec zátkou a upevnite hadicu na svoje miesto.
- d Otočte a vyberte filter čerpadla.

4 Vyčistíte všetky zvyšky vnútri filtra, rovnako ako prípadné vlákna v priestore oblasti lopatiek čerpadla.

5. vložte filter.

6. Ak sa uzáver filtra skladá z dvoch častí, zatvorte uzáver filtra zatlačením na držiak. Ak sa skladá z jedného kusu, usad'te najskôr držiaky v dolnej časti na svoje miesta a potom zatlačením na hornú stranu ho zatvorte.



## 5 Riešenie problémov

Problém	Príčina	Riešenie
Program sa nespustí po zatvorení dvierok.	Nestlačilo sa tlačidlo Spustiť/pozastaviť/zrušiť.	<ul style="list-style-type: none"> <li>* Stlačte tlačidlo Spustiť/pozastaviť/zrušiť.</li> </ul>
Program nie je možné spustiť alebo vybrať.	Práčka sa prepla do ochranného režimu kvôli problémom s prívodom (ako napríklad sieťové napätie, tlak vody, atď.).	<ul style="list-style-type: none"> <li>Aby ste program zrušili, otočte gombík Výberu programu na výber iného programu. Predchádzajúci program sa zruší. (Pozrite si „Zrušenie programu“)</li> </ul>
Voda v prístroji.	Vo výrobku môže ostať troška vody, čo je spôsobené procesmi kontroly kvality vo výrobe.	<ul style="list-style-type: none"> <li>Nie je to porucha. Voda nie je pre prístroj škodlivá.</li> </ul>
Zariadenie sa neplní vodou.	Kohútik je vypnutý. Hadica prívodu vody je ohnutá.	<ul style="list-style-type: none"> <li>Otvorte kohútiky.</li> <li>Vyrovajte hadicu.</li> </ul>
	Hadica prívodu vody je zanesená. Vstupné dvierka môžu byť otvorené.	<ul style="list-style-type: none"> <li>Vyčistite filter.</li> <li>Zatvorte dvierka.</li> </ul>
Prístroj nevypúšťa vodu.	Hadica vypúšťania vody je pravdepodobne zanesená alebo skrútená. Filter čerpadla je zanesený.	<ul style="list-style-type: none"> <li>Vyčistite alebo narovajte hadicu.</li> <li>Vyčistite filter čerpadla.</li> </ul>
Prístroj vibruje alebo vydáva hluk.	Prístroj môže byť nevyvážený. Do filtra čerpadla mohol vniknúť tvrdý predmet. Prepravné bezpečnostné skrutky neboli odstránené. V prístroji môže byť príliš malé množstvo bielizne. Prístroj môže byť preplnený bielizňou. Prístroj môže stáť na tvrdej podložke.	<ul style="list-style-type: none"> <li>Nastavte nožičky, aby ste prístroj vyrovnali.</li> <li>Vyčistite filter čerpadla.</li> <li>Odstráňte prepravné bezpečnostné skrutky.</li> <li>Pridajte do práčky viac bielizne.</li> <li>Vyberte časť bielizne z prístroja alebo bielizeň ručne rozložte tak, aby sa homogénne vyvážilo v prístroji.</li> <li>Uistite sa, že prístroj neleží na žiadnom predmete.</li> </ul>
Zospodu práčky uniká voda.	Hadica vypúšťania vody je pravdepodobne zanesená alebo skrútená. Filter čerpadla je zanesený.	<ul style="list-style-type: none"> <li>Vyčistite alebo narovajte hadicu.</li> <li>Vyčistite filter čerpadla.</li> </ul>
Prístroj sa zastavil krátko po spustení programu.	Prístroj sa mohol prechodne zastaviť kvôli nízkemu napätiu.	<ul style="list-style-type: none"> <li>Keď sa napätie vráti na normálnu úroveň, bude pokračovať v prevádzke.</li> </ul>
Prístroj ihneď vypúšťa načerpanú vodu.	Hadica vypúšťania môže byť v nesprávnej výške.	<ul style="list-style-type: none"> <li>Pripojte hadicu vypúšťania vody ako je to znázornené v používateľskej príručke.</li> </ul>
Počas prania nie je v prístroji viditeľná voda.	Hladina vody nie je viditeľná z vonkajšej strany prístroja.	<ul style="list-style-type: none"> <li>Nejde o chybu.</li> </ul>
Vstupné dvierka nemôžu byť otvorené.	Je aktivovaný zámok dvierok kvôli hladine vody v prístroji. Prístroj zahrieva vodu alebo je v cykle žmýkania. Je aktivovaná detská zámka. Zámok dverí bude deaktivovaný pár minút po skončení programu.	<ul style="list-style-type: none"> <li>Vodu vypustíte spustením programu čerpadla alebo odstredovania.</li> <li>Počkajte pokiaľ sa skončí program.</li> <li>Pre deaktivovanie zámku počkajte pár minút.</li> </ul>
Pranie trvá dlhšie ako je to uvedené v príručke.(*)	Tlak vody je nízky. Napätie môže byť nízke. Teplota privádzanej vody je nízka.	<ul style="list-style-type: none"> <li>Zariadenie čaká pokým sa načerpá správne množstvo vody aby sa zabránilo nízkej kvalite prania kvôli zníženému množstvu vody. Preto sa čas prania predlžuje.</li> <li>Čas prania sa predlží aby sa zabránilo nízkej kvalite prania ak je napätie nízke.</li> <li>Požadovaný čas na zahriatie vody sa v chladných obdobiach predlžuje. Rovnako sa môže predlžiť čas prania aby sa zabránilo nízkej kvalite prania.</li> </ul>
	Počet pláchaní a/alebo množstvo pláchanej vody sa môže zvýšiť.	<ul style="list-style-type: none"> <li>Prístroj zvýši množstvo pláchanej vody ak je potrebné dôkladné pláchanie a pridá extra krok pláchania ak je to potrebné.</li> </ul>
	Mohlo sa vyskytnúť nadmerné napenenie a mohol sa aktivovať automatický systém pre absorbovanie peny, a to z dôvodu nadmerného použitia pracieho prostriedku.	<ul style="list-style-type: none"> <li>Používajte odporúčané množstvo pracieho prostriedku.</li> </ul>

Problém	Príčina	Riešenie
Čas programu sa neodpočítava. (Na modeloch s displejom) (*)	Časovač sa môže zastaviť počas napúšťania vody.	<ul style="list-style-type: none"> <li>Indikátor časovača nebude odpočítavať, kým v prístroji nebude primerané množstvo vody. Prístroj bude čakať, pokiaľ v ňom nebude dostatočné množstvo vody, aby sa zabránilo slabým výsledkom prania kvôli nedostatku vody. Indikátor časovača bude potom pokračovať v odpočítavaní.</li> </ul>
	Časovač sa môže zastaviť počas kroku ohrievania.	<ul style="list-style-type: none"> <li>Indikátor časovača nebude odpočítavať, kým prístroj nedosiahne zvolenú teplotu.</li> </ul>
	Časovač sa môže zastaviť počas kroku odstredzovania.	<ul style="list-style-type: none"> <li>Systém automatickej detekcie nevyváženého naplnenia sa mohol aktivovať kvôli nevyváženému rozloženiu bielizne v bubne.</li> </ul>
Čas programu sa neodpočítava. (*)	V práčke môže byť nevyvážená dávka bielizne.	<ul style="list-style-type: none"> <li>Systém automatickej detekcie nevyváženého naplnenia sa mohol aktivovať kvôli nevyváženému rozloženiu bielizne v bubne.</li> </ul>
Prístroj sa neprepne do kroku žmýkania. (*)	V práčke môže byť nevyvážená dávka bielizne.	<ul style="list-style-type: none"> <li>Systém automatickej detekcie nevyváženého naplnenia sa mohol aktivovať kvôli nevyváženému rozloženiu bielizne v bubne.</li> </ul>
	Zariadenie nebude žmýkať ak nie je úplne vypustená voda.	<ul style="list-style-type: none"> <li>Skontrolujte filter a vypúšťaciu hadicu.</li> </ul>
	Mohlo sa vyskytnúť nadmerné napnenie a mohol sa aktivovať automatický systém pre absorbovanie peny, a to z dôvodu nadmerného použitia pracieho prostriedku.	<ul style="list-style-type: none"> <li>Používajte odporúčané množstvo pracieho prostriedku.</li> </ul>
Kvalita prania je nízka: Bielizeň zošedla. (**)	Bolo používané nedostatočné množstvo pracieho prostriedku po dlhú dobu.	<ul style="list-style-type: none"> <li>Používajte odporúčané množstvo vhodného pracieho prostriedku pre tvrdú vodu a bielizeň.</li> </ul>
	Pranie prebiehalo dlhý čas pri nízkych teplotách.	<ul style="list-style-type: none"> <li>Vyberte vhodnú teplotu vody pre pranie bielizne</li> </ul>
	Je používané nedostatočné množstvo pracieho prostriedku na tvrdú vodu.	<ul style="list-style-type: none"> <li>Používanie nedostatočného množstva pracieho prostriedku s tvrdou vodou spôsobuje zanesenie soli na oblečenie a súčasne prádlo zošedne. Ak sa to vyskytlo je zložité zabrániť šednutiu. Používajte odporúčané množstvo vhodného pracieho prostriedku pre tvrdú vodu a bielizeň.</li> </ul>
	Použili ste priveľa pracieho prostriedku.	<ul style="list-style-type: none"> <li>Používajte odporúčané množstvo vhodného pracieho prostriedku pre tvrdú vodu a bielizeň.</li> </ul>
Kvalita prania je nízka: Škrvny ostávajú alebo bielizeň nie je vybielená. (**)	Používate nedostatočné množstvo pracieho prostriedku.	<ul style="list-style-type: none"> <li>Používajte odporúčané množstvo vhodného pracieho prostriedku pre tvrdú vodu a bielizeň.</li> </ul>
	Vložili ste nadmerné množstvo bielizne.	<ul style="list-style-type: none"> <li>Do práčky nekladajte priveľa bielizne. Prístroj zaťažuje podľa odporúčania v „Tabuľka programov a spotreby“.</li> </ul>
	Bol zvolený nesprávny program a teplota.	<ul style="list-style-type: none"> <li>Zvoľte správny program a teplotu pre pranie bielizne.</li> </ul>
	Používate nesprávny prací prostriedok.	<ul style="list-style-type: none"> <li>Používajte originálny prací prostriedok vhodný pre prístroj.</li> </ul>
	Použili ste priveľa pracieho prostriedku.	<ul style="list-style-type: none"> <li>Vložte prací prostriedok do správnej priehradky. Nemiešajte bieliado s pracím prostriedkom.</li> </ul>
Kvalita prania je nízka: Na bielizni sa objavili masťné škrvny. (**)	Nie je nastavené pravidelné čistenie bubny.	<ul style="list-style-type: none"> <li>Bubon čistíte pravidelne. V tejto súvislosti si pozrite časť 4.4.2</li> </ul>
Kvalita prania je nízka: Oblečenie nepríjemne zapácha. (**)	Zápach a vrstvy baktérií sa vytvárajú na bubne kvôli opakovanému praniu na nízkych teplotách a/ alebo krátkych programoch.	<ul style="list-style-type: none"> <li>Zásuvku pracieho prostriedku ako aj vstupnú dverka nechávajte po každom praní pootvorené. Tým zabránite vzniku vlhkého prostredia, v ktorom sa darí baktériám.</li> </ul>
Farba bielizne bledne. (**)	Vložili ste nadmerné množstvo bielizne.	<ul style="list-style-type: none"> <li>Do práčky nekladajte priveľa bielizne.</li> </ul>
	Používaný prací prostriedok je vlhký.	<ul style="list-style-type: none"> <li>Skladujte prací prostriedok uzatvorený v priestoroch bez vlhkosti a nevystavujte ho nadmerným teplotám.</li> </ul>
	Bola zvolená vyššia teplota.	<ul style="list-style-type: none"> <li>Zvoľte správny program a teplotu v závislosti od druhu s stupňa znečistenia bielizne.</li> </ul>

<b>Problém</b>	<b>Príčina</b>	<b>Riešenie</b>
Prístroj dobre neplácha.	Množstvo, druh a podmienky skladovania používaného pracieho prostriedku sú nevhodné.	<ul style="list-style-type: none"> <li>Používajte vhodný prací prostriedok pre práčku a vašu bielizeň. Skladujte prací prostriedok uzatvorený v priestoroch bez vlhkosti a nevystavujte ho nadmerným teplotám.</li> </ul>
	Prací prostriedok bol vložený do nesprávnej priehradky.	<ul style="list-style-type: none"> <li>Ak je prací prostriedok vložený do priehradky na predpieranie aj keď nebol zvolený cyklus predpieraní, zariadenie použije prací prostriedok počas kroku pláchania alebo zmäkčovania. Vložte prací prostriedok do správnej priehradky.</li> </ul>
	Filter čerpadla je zanesený. Vypúšťacia hadica je prehnutá.	<ul style="list-style-type: none"> <li>Skontrolujte filter.</li> <li>Skontrolujte vypúšťaciu hadicu.</li> </ul>
Bielizeň po praní ostáva stuhnutá. (**)	Používate nedostatočné množstvo pracieho prostriedku.	<ul style="list-style-type: none"> <li>Použitím nedostatočného množstva pracieho prostriedku pre tvrdú vodu môže spôsobiť stuhnutie prádla. Požívajte vhodné množstvo pracieho prostriedku v závislosti od tvrdosti vody.</li> </ul>
	Prací prostriedok bol vložený do nesprávnej priehradky.	<ul style="list-style-type: none"> <li>Ak je prací prostriedok vložený do priehradky na predpieranie aj keď nebol zvolený cyklus predpieraní, zariadenie použije prací prostriedok počas kroku pláchania alebo zmäkčovania. Vložte prací prostriedok do správnej priehradky.</li> </ul>
	Prací prostriedok sa mohol zmiešať so zmäkčovačom.	<ul style="list-style-type: none"> <li>Nemiešajte zmäkčovač s pracím prostriedkom. Umyte a vyčistite zásobník horúcou vodou.</li> </ul>
Bielizeň nevoní ako zmäkčovač. (**)	Prací prostriedok bol vložený do nesprávnej priehradky.	<ul style="list-style-type: none"> <li>Ak je prací prostriedok vložený do priehradky na predpieranie aj keď nebol zvolený cyklus predpieraní, zariadenie použije prací prostriedok počas kroku pláchania alebo zmäkčovania. Umyte a vyčistite zásobník horúcou vodou. Vložte prací prostriedok do správnej priehradky.</li> </ul>
	Prací prostriedok sa mohol zmiešať so zmäkčovačom.	<ul style="list-style-type: none"> <li>Nemiešajte zmäkčovač s pracím prostriedkom. Umyte a vyčistite zásobník horúcou vodou.</li> </ul>
Zvyšky pracieho prostriedku ostávajú v priehradke. (**)	Prací prostriedok je vkladán do mokrej priehradky. Prací prostriedok zvlhol.	<ul style="list-style-type: none"> <li>Pred vložením pracieho prostriedku priehradku usušte.</li> <li>Skladujte prací prostriedok uzatvorený v priestoroch bez vlhkosti a nevystavujte ho nadmerným teplotám.</li> </ul>
	tlak vody je nízky.	<ul style="list-style-type: none"> <li>Skontrolujte tlak vody.</li> </ul>
	Prací prostriedok v hlavnom priečinku na pranie zvlhol počas napúšťania vody na predpieranie. Otvory priečinka na prací prostriedok sú blokované.	<ul style="list-style-type: none"> <li>Skontrolujte, či sú otvory čisté a či nie sú zanesené.</li> </ul>
	Vyskytol sa problém s ventilmi zásuvky pracieho prostriedku.	<ul style="list-style-type: none"> <li>Zavolajte autorizovaného servisného technika.</li> </ul>
	Prací prostriedok sa mohol zmiešať so zmäkčovačom.	<ul style="list-style-type: none"> <li>Nemiešajte zmäkčovač s pracím prostriedkom. Umyte a vyčistite zásobník horúcou vodou.</li> </ul>
	Nie je nastavené pravidelné čistenie bubna.	<ul style="list-style-type: none"> <li>Bubon čistite pravidelne. V tejto súvislosti si pozrite časť 4.4.2.</li> </ul>

Problém	Príčina	Riešenie
V prístroji sa vytvára príliš veľa peny. (**)	Bol použitý nesprávny druh pracieho prostriedku pre túto práčku.	• Používajte vhodný druh pracieho prostriedku.
	Používate nadmerné množstvo pracieho prostriedku.	• Používajte iba odporúčané množstvo pracieho prostriedku.
	Prací prostriedok bol skladovaný v nevhodných podmienkach.	• Skladujte prací prostriedok v uzatvorených a suchých priestoroch. Neskladujte ho v nadmerne hrúch miestach.
	Niektoré kusy sieťovinej bielizne ako napríklad závesy môžu vinou svojej textúry vytvárať príliš veľa peny.	• Použite menšie množstvo pracieho prostriedku pre toto prádo.
Zo zásuvky na prací prášok preteká pena.	Prací prostriedok bol vložený do nesprávnej priehradky.	• Vložte prací prostriedok do správnej priehradky.
	Zmäččovač je odobraný príliš skoro.	• Pravdepodobne je problém s ventílmi v zásobníku pracieho prostriedku. Zavolajte autorizovaného servisného technika.
Bielizeň zostane na konci programu mokrá (*)	Použili ste priveľa pracieho prostriedku.	• Zmiešajte 1 polievkovú lyžicu zmäččovača a ½ litra vody a nalejte ich do priechniku pre hlavné pranie v zásuvke na prací prostriedok.
		• Do spotrebiča dajte prací prostriedok vhodný pre programy a maximálne zafaženie, ktoré je uvedené v časti „Tabuľka programov a spotreby“. Keď používate dodatočné chemikálie (odstraňovače škvrín, bieliadla atď.), znížte množstvo pracieho prostriedku.
	Mohlo sa vyskytnúť nadmerné napenenie a mohol sa aktivovať automatický systém pre absorbovanie peny, a to z dôvodu nadmerného použitia pracieho prostriedku.	• Používajte odporúčané množstvo pracieho prostriedku.

(\*) Keď bielizeň nie je v bubne rovnomerne rozložená, prístroj sa neprepne na krok odstred'ovania, aby sa zabránilo akémukoľvek poškodeniu prístroja alebo jeho okolitého prostredia. Bielizeň by mala byť preskúpená a opätovne odstredená.

(\*\*) Nie je nastavené pravidelné čistenie bubna. Bubon čistíte pravidelne. Pozrite si časť 4.4.2



**VÝSTRAHA:** Ak nedokážete problém odstrániť, hoci ste postupovali podľa pokynov uvedených v tejto časti, obráťte sa na vášho predajcu alebo na autorizovaného servisného technika. Nikdy sa nepokúšajte sami opravovať nefunkčný výrobok.

Bavlna ekologicky	Bavlna	Syntetika	Vinené tkaniny	Ručné pranie	BabyProtect	Pranie tmavého (Starostlivosť o tmavé odevy)	Pranie tmavého (Starostlivosť o tmavé odevy)	Perina (Postelne prádlo)
Odtok (Čerpanie)	Plákanie	Osviežiť	Extra pláchanie (Dodatočné pláchanie)	Rýchle pranie	Časové oneskorenie	Predpráť	Nočný režim	Zmiešané 40
Expresné pre každý deň	Superkrátke expresné	Odstred'ovanie	Jemné 20°	40° 40°	Hygiena 20°	Automatický program	Košele	
Ochrana povrchu	Para	Hodváň + pranie v rukách	BabyProtect+	Vinené prádlo (Vinené tkaniny)	Odstraňovač zvieracích chlupov	Fashioncare (Starostlivosť o tvar)	Šport (Športové oblečenie)	

# Makinë larëse

## Udhëzim për përdorim

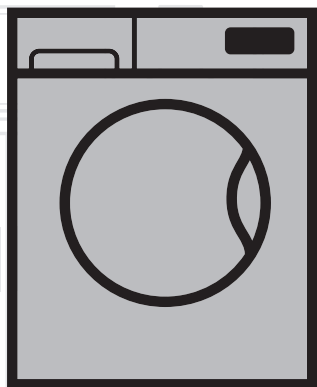

WTE 11735 XCST

SQ |

Numri i Dokumentit= 2820524796\_SQ/ 08-03-17.(17:53)

**beko**



Ky produkt është prodhuar duke përdorur teknologjinë më të fundit në kushte të favorshme me mjedisin.

---

# 1 Udhëzimet e përgjithshme të sigurisë

Kjo pjesë përfshin udhëzimet e sigurisë të cilat mund të ndihmojnë për të parandaluar dëmtimet dhe rreziqet e dëmtimeve materiale. Të gjitha llojet e garancive do të jenë të pavlefshme nëse nuk zbatohen këto udhëzime.

## 1.1 Siguria e jetës dhe pronës

- ▶ Mos e vendosni kurrë produktin në një dysheme të mbuluar me tapet. Pjesët elektrike do të nxehen tepër meqenëse ajri nuk mund të qarkullojë poshtë pajisjes. Kjo do të shkaktojë probleme me produktin tuaj.
- ▶ Hiqeni produktin nga priza nëse nuk përdoret.
- ▶ Instalimin dhe procedurat e riparimit bëjini gjithmonë nga Agjenti i Autorizuar i Shërbimit. Prodhuesi nuk do të mbajë përgjegjësi për dëmtime që mund të bëhen nga procedura të kryera nga persona të paautorizuar.
- ▶ Furnizimi me ujë dhe tubat e shkarkimit duhet të jenë të lidhura në mënyrë të sigurt dhe të mos dëmtohen. Përndryshe mund të ndodhë rrjedhje uji.
- ▶ Ndërkohë që ka akoma ujë brenda produktit, mos e hapni asnjëherë derën e ngarkimit ose mos e hiqeni filtrin. Përndryshe, mund të ketë rrezik përmbytjeje apo lëndim nga uji i nxehtë.
- ▶ Mos e hapni me forcë derën e ngarkimit kur është e kyçur. Dera mund të hapet pak minuta pasi të ketë mbaruar cikli i larjes. Në rast se dera e ngarkimit hapet me forcë, dera dhe mekanizmi i kyçjes mund të dëmtohen.
- ▶ Përdorni detergjente, zbutës apo suplemente të përshtatshme vetëm për makinat larëse automatike.
- ▶ Ndiqni udhëzimet në etiketën e rrobave dhe në paketimin e detergjentit.

## 1.2 Siguria për fëmijët

- ▶ Ky produkt mund të përdoret nga fëmijët të cilët janë të moshës 8 e sipër dhe nga njerëzit aftësitë fizike, ndjesore ose mendore të të cilëve nuk janë të zhvilluara plotësisht ose që nuk kanë eksperiencën dhe njohurinë e nevojshme për sa kohë janë të mbikëqyrur ose të stërvitur për përdorimin e sigurt të produktit dhe rreziqet e tij. Fëmijët nuk duhet të luajnë me pajisjen. Nuk duhet të kryhen punë pastruese apo për mirëmbajtjen nga ana e fëmijëve përveç rasteve kur ata janë të mbikëqyrur nga dikush. Fëmijët nën moshën 3 vjeç duhet të mbahen larg përveç nëse mbikëqyren vazhdimisht.
- ▶ Materialet e paketimit mund të jenë të rrezikshme për fëmijët. Ruajini materialet paketuese në një vend të sigurt ku fëmijët nuk mund t'i kapin.
- ▶ Produktet elektrike janë të rrezikshme për fëmijët. Mbajini fëmijët larg produktit kur është në punë. Mos i lejoni të luajnë me produktin. Përdorni kyçjen për fëmijët për t'i parandaluar fëmijët që të ndërhyjnë në punën e produktit.

- ▶ Mos harroni të mbyllni derën e ngarkimit kur largoheni nga dhoma ku ndodhet produkti.
- ▶ Ruajini të gjithë detergjentet dhe aditivët në një vend të sigurt ku fëmijët nuk mund t'i kapin duke mbyllur kapakun e enës së detergjentit apo duke mbyllur paketimin e detergjentit.

### 1.3 Siguria ndaj rrymës elektrike

- ▶ Nëse produkti ka një defekt, nuk duhet të vihet në punë përveçse kur riparohet nga Agjenti i Autorizuar i Shërbimit. Rrezik i goditjes elektrike!
- ▶ Ky produkt është projektuar në mënyrë të tillë që të rifillojë punën pas një shkëputjeje të energjisë në rastin kur është në prizë. Nëse dëshironi të anuloni programin, shihni pjesën "Anulimi i programit".
- ▶ Lidhni produktin me një prizë të tokëzuar të mbrojtur nga një siguresë 16 A. Mos e neglizhoni marrjen e një specialisti elektrik të kualifikuar për të bërë instalimin e tokëzuar. Kompania jonë nuk do të mbajë përgjegjësi për ndonjë dëmtim që mund të kryhet kur produkti përdoret pa tokëzim në përputhje me rregulloret lokale.
- ▶ Mos e lani produktin duke spërkatur ose derdhur ujë mbi të. Rrezik i goditjes elektrike!
- ▶ Mos e prekni asnjëherë spinën e korrentit me duar të lagura! Mos e kapni kabllin e korrentit për ta hequr makinerinë nga priza, gjithmonë shkëputeni duke mbajtur prizën me një dorë dhe duke tërhequr spinën me dorën tjetër.
- ▶ Produkti duhet të jetë i hequr nga priza gjatë procedurave të instalimit, mirëmbajtjes dhe riparimit.
- ▶ Nëse kordoni elektrik është i dëmtuar, duhet të zëvendësohet nga prodhuesi, pas shërbimit të shitjes apo një person i ngjashëm i kualifikuar (mundësisht një specialist i energjisë) apo dikush i caktuar nga importuesi me qëllim shmangien e rreziqeve të mundshme.

### 1.4 Siguria ndaj sipërfaqeve të nxehta

	<p>Gjatë larjes të rrobave në temperatura të larta, dera e ngarkimit prej qelqi do të nxehet. Duke marrë parasysh këtë fakt, gjatë punës të larjes mbajini fëmijët larg nga dera e ngarkimit të produktit për të mos i lejuar ta prekin.</p>
---	--



## 2 Udhëzime të rëndësishme për mbrojtjen e mjedisit

### 2.1 Përputhshmëria me direktivën WEEE



Ky produkt përputhet me direktivën EU WEEE (2012/19/EU). Ky produkt mban një simbol të klasifikimit për mbeturinat e pajisjeve elektrike dhe elektronike (WEEE).

Ky produkt është prodhuar me pjesë dhe materiale me cilësi të lartë të cilat mund të ripërdoren dhe janë të përshtatshme për riciklim. Mos e hidhni produktin me mbeturinat shtëpiake normale në fund të jetës së tij të shërbimit. Çojeni atë në një qendër grumbullimi të riciklimit të pajisjeve elektrike dhe elektronike. Ju lutemi këshillohuni me autoritetet lokale për të mësuar për këto qendrat më të afërt të grumbullimit.

Përputhshmëria me direktivën RoHS:

Produkti ju keni blerë përputhet me direktivën EU RoHS (2011/65/EU). Ajo nuk përmban materiale të dëmshme dhe të ndaluara të përcaktuara në Direktivën.

### 2.2 Informacion për paketimin

Materialet paketuuese të këtij produkti janë prodhuar nga materiale të riciklueshme në përputhje me Rregulloren tonë Kombëtare të Mjedisit. Mos i hidhni materialet paketuuese bashkë me mbeturinat shtëpiake apo të tjera. Çojini ato në pikat e grumbullimit të materialeve paketuuese të parashikuara nga autoritetet lokale.

## 3 Përdorimi i synuar

- Ky produkt është projektuar për përdorim shtëpiak. Nuk është për qëllime tregtare dhe as nuk duhet të përdoret jashtë përdorimit të synuar.
- Produkti duhet të përdoret vetëm për larjen dhe shpëlarjen e rrobave në përputhje me përcaktimet.
- Prodhuesi nuk mban asnjë përgjegjësi që rrjedh nga përdorimi apo transportimi jo i duhur.
- Jetëgjatësia e shërbimit të produktit tuaj është 10 vite. Gjatë kësaj periudhe, pjesët origjinale të këmbimit do të jenë në dispozicion për ta përdorur pajisjen mirë.

## 4 Specifikat teknike

### Pajtimi me Rregulloren e Komisionit të Deleguar (BE) Nr 1061/2010

Emri i furnitorit ose marka e tregtisë	Beko
Emri i modelit	WTE 11735 XCST
Kapaciteti nominal (kg)	11
Klasa e energjisë / Shkalla nga A+++ (Efikasiteti më i lartë) deri në D Efikasiteti më i ulët)	A+++
Konsumi vjetor i energjisë (kilovat-orë) <sup>(1)</sup>	233
Konsumi i energjisë së programit standard 60°C të pambukut me ngarkesë të plotë (kWh)	1.210
Konsumi i energjisë së programit standard 60°C të pambukut me ngarkesë të pjesshme (kWh)	0.920
Konsumi i energjisë së programit standard 40°C të pambukut me ngarkesë të pjesshme (kWh)	0.910
Konsumi i energjisë në "modalitet të fikur" (W)	0.440
Konsumi i energjisë në "modalitet të lënë ndezur" (W)	0.640
Konsumi vjetor i ujit (l) <sup>(2)</sup>	13200
Klasa e efikasitetit të tharjes me centrifugim / Shkalla nga A (Efikasiteti më i lartë) deri në G Efikasiteti më i ulët)	B
Shpejtësia maksimale e centrifugimit (rpm)	1400
Përmbajtja e lagështisë së mbetur (%)	53
Programi standard i pambukut <sup>(3)</sup>	Ekologjike për pambukun në 60°C dhe 40°C
Koha e programimit të programit standard 60°C të pambukut me ngarkesë të plotë (min)	236
Koha e programimit të programit standard 60°C të pambukut me ngarkesë të pjesshme (min)	190
Koha e programimit të programit standard 40°C të pambukut me ngarkesë të pjesshme (min)	190
Kohëzgjatja e modalitetit të lënë ndezur (min)	N/A
Emetimet e zhurmës akustike gjatë larjes/centrifugimit (dB)	55/76
E brendshme	Non
Lartësi (cm)	84
Gjerësi (cm)	60
Thellësi (cm)	62.5
Peshë neto (±4 kg)	78
Me një grykë uji / Me dy gryka uji	• / -
• Në dispozicion	
Elektriciteti (V/Hz)	230 V / 50Hz
Rrymë elektrike totale (A)	10
Forca totale (W)	2200
Shifër për modeli kryesore	9715

<sup>(1)</sup> Konsumi i energjisë së bazuar në 220 cikle standarde larjeje për programet e pambukut në 60°C dhe 40°C me ngarkesë të plotë dhe të pjesshme dhe konsumi i modaliteteve me fuqi të ulët. Konsumi aktual i energjisë varet nga mënyra si përdoret pajisja.

<sup>(2)</sup> Konsumi i ujit i bazuar në 220 ciklet standarde të larjes për programet e pambukut në 60°C dhe 40°C me ngarkesë të plotë dhe të pjesshme. Konsumi aktual i ujit varet nga mënyra si përdoret pajisja.

<sup>(3)</sup> "Programi standard 60°C i pambukut" dhe "programi standard 40°C i pambukut" janë programet standarde të larjes me të cilat lidhet informacioni në etiketë dhe këto programe janë të përshtatshme për të pastruar rrobat me ndotje normale dhe se janë programet më efikase për sa i përket konsumit të energjisë dhe ujit.

Specifikimet teknike mund të ndryshohen pa paralajmërim për të përmirësuar cilësinë e produktit.

## 4.1 Instalimi

- Kërkojini agjentit më të afërt të autorizuar të shërbimit për instalimin e produktit tuaj.
- Përgatitja e vendit dhe instalimeve elektrike, të furnizimit me ujë dhe largimit të ujit të përdorur në vendin e instalimit, është nën përgjegjësinë e blerësit.
- Sigurohuni që tubat e ngakimit dhe shkarkimit të ujit dhe gjithashtu kordoni elektrik nuk janë të palosur, të shtypur ose të thërrmuar gjatë shtyrjes së produktit në vendin e tij pas procedurave të instalimit apo pastrimit.
- Sigurohuni që instalimi dhe lidhjet elektrike të produktit të bëhen nga shërbimi i autorizuar. Prodhuesi nuk do të mbajë përgjegjësi për dëmtime që mund të bëhen nga procedura të kryera nga persona të paautorizuar.
- Përpapa instalimit, kontrolloni me sy nëse produkti ka ndonjë defekt të dukshëm. Nëse po, mos e instaloni. Produktet e dëmtuara shkaktojnë rreziqe për sigurinë tuaj.

### 4.1.1 Vendi i përshtatshëm i instalimit

- Vendoseni produktin mbi një dyshe me fortë dhe të niveluar. Mos e vendosni mbi qilim të trashë ose sipërfaqe të ngjashme.
- Kur makina larëse dhe makina tharëse vendosen mbi njëra tjetrën, pesha e tyre totale - kur është e ngarkuar - shkon në 180 kilogram. Vendoseni produktin në një sipërfaqe të sheshtë dhe të fortë që ka kapacitet mbajtës të mjaftueshëm!
- Mos e vendosni produktin mbi kordonin elektrik.
- Mos e instaloni produktin në mjedise ku temperatura bie nën 0 °C.
- Lini një hapësirë minimale prej 1 cm midis makinerisë dhe mobilieve.
- Mbi një dyshe të shkallëzuar, mos e vendosni produktin pranë cepit ose mbi një platformë.

### 4.1.2 Heqja e përforcimeve të paketimit



Anoni makinerinë nga ana e pasme për të hequr paketimet përforcuese. Hiqini paketimet përforcuese duke tërhequr shiritin. Mos e bëni vetëm këtë punë.

### 4.1.3 Heqja e kyçeve të transportit

- 1 Lironi të gjitha vidat me një çelës të përshtatshëm derisa të rrotullohen lirshëm.
- 2 Hiqini vidat e sigurisë të transportit duke i rrotulluar pak.
- 3 Vendosni kapakët plastikë në qesen ku është manuali i përdoruesit në hapësirat në panelin e pasmë.

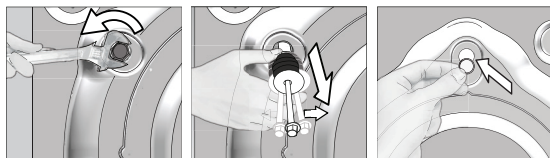

**KUJDES:** Hiqini bulonat e sigurisë së transportit përpara vënies në punë të makinës larëse! Në rast të kundërt, produkti do të dëmtohet.



Ruajini bulonat e sigurisë së transportit në një vend të sigurt që ti ripërdorni kur makina larëse duhet të lëvizet sërish në të ardhmen.

Instaloni vidat e sigurisë të transportit në rend të kundërt të procedurës të çmontimit.

Mos e lëvizni asnjëherë produktin pa vendosur në vend siç duhen bulonat e sigurisë së transportit!

#### 4.1.4 Lidhja e furnizimit me ujë



Presioni i furnizimit me ujë që kërkohet për të vënë në punë produktin është midis 1 dhe 10 (0.1 – 1 MPa). Është e nevojshme që të kenë 10 - 80 litra ujë të rrjedhshëm në një minutë nga rubineti i hapur plotësisht që makineria të punojë normalisht. Vendosni një valvul që ul presionin nëse presioni i ujit është i lartë.



**KUJDES:** Modelet me një hyrje të vetme të ujit nuk duhet të lidhen me rubinetin e ujit të nxehtë. Në një rast të tillë rrobato do të dëmtohen ose produkti do të kalojë në metodën e mbrojtur dhe nuk do të punojë.

**KUJDES:** Mos përdorni tuba uji hyrës të vjetër apo të përdorur për produktin e ri. Mund të krijojë njolla mbi rrobato tuaja.

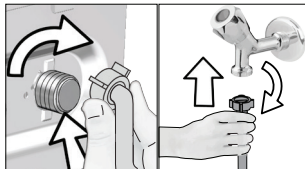

- 1 Shtrëngoni vidat e tubit me dorë. Mos përdorni asnjëherë mjet për të shtrënguar vidat.
- 2 Kur të jetë bërë lidhja e tubit, kontrolloni nëse ka probleme rrjedhjeje në pikat e lidhjes duke i hapur rubinetet plotësisht. Nëse ka ndonjë rrjedhje, mbyllni rubinetin dhe hiqni vidën. Shtrëngoni sërish vidën me kujdes pasi të kenë kontrolluar mbylljen. Për të mos lejuar rrjedhje uji dhe dëmtimet që vijnë si rezultat, mbajni rubinetet të mbyllur kur nuk e përdorni produktin.

#### 4.1.5 Lidhja e tubacionit të kullimit

- Lidhni fundin e tubit të shkarkimit direkt me direkt me shkarkimin e ujërave, lavamanin ose vaskën.



**KUJDES:** Shtëpia juaj do të përmbetet nëse marcuqi del nga vendi gjatë shkarkimit të ujit. Për më tepër, ekziston rreziku i përvëlimit për shkak të temperaturave të larta të larjes. Për të mos lejuar situata të tilla dhe për t'u siguruar që makineria të kryejë pa probleme proceset e futjes dhe shkarkimit të ujit, shtrëngojeni fort tubin e shkarkimit.

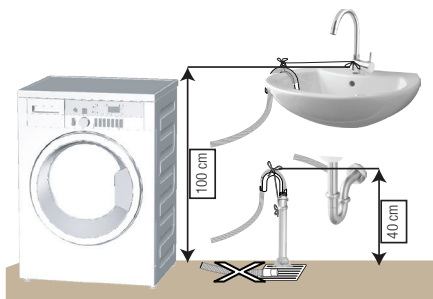

- Lidhni tubin e kullimit në një lartësi minimale prej 40 cm dhe një lartësi maksimale prej 100 cm.
- Në rastin kur tubi i kullimit ngrihet pasi ka qenë në nivelin e dyshemesë ose afër tokës (më pak se 40 cm mbi tokë), shkarkimi i ujit bëhet më i vështirë dhe rrobato mund të dalin shumë të njoma. Prandaj, merrni parasysh lartësitë e treguara në figurë.

- Për të mos lejuar ujin e përdorur të kthehet përsëri në makineri dhe për të siguruar shkarkim të lehtë, mos e zhytni fundin e tubit në ujin e shkarkuar ose mos e futni në shkarkim më thellë se 15 cm. Nëse është shumë i gjatë, priteni.
- Fundi i tubit nuk duhet të jetë i palosur, nuk duhet të jetë i shtypur dhe tubi nuk duhet të jetë i bllokuar midis shkarkuesit dhe makinerisë.
- Nëse gjatësia e tubit është e pamjaftueshme, përdoreni duke i shtuar një tub shtesë origjinal. Gjatësia e tubit nuk mund të jetë më e gjatë se 3.2 m. Për të shmangur problemet me rrjedhjen e ujit, lidhja midis tubit të shtuar dhe tubit të shkarkimit duhet të mbërthehet mirë me një morsetë të përshtatshme që të mos rrjedhë.

### 4.1.6 Rregullimi i shputave



**KUJDES:** Me qëllim që të sigurohemi që produkti punon pa zhurma dhe pa dridhje, ai duhet të qëndrojë në nivel dhe i balancuar me këmbët e tij. Balanconi makinerinë duke rregulluar këmbët. Përndryshe, produkti mund të lëvizë nga vendi i tij dhe të shkaktojë shtypje dhe probleme me dridhjen.

**KUJDES:** Mos përdorni asnjë mjet për të liruar vidat bllokuese. Në të kundërt, ato do të dëmtohen.

- 1 Lironi me dorë vidat bllokuese të këmbëve.
- 2 Rregulloni këmbët derisa produkti të qëndrojë në një mënyrë të qëndrueshme dhe të balancuar.
3. Shtrëngoni përsëri me dorë të gjitha vidat e bllokimit.

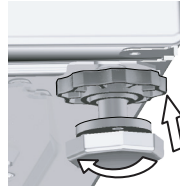
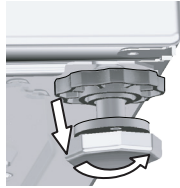

### 4.1.7 Lidhja elektrike

Lidheni produktin me një prizë të tokëzuar të mbrojtur nga një siguresë 16 A. Kompania jonë nuk do të mbajë përgjegjësi për ndonjë dëmtim që mund të kryhet kur produkti përdoret pa tokëzim në përputhje me rregulloret lokale.

- Lidhja duhet të jetë në përputhje me rregulloret kombëtare.
- Spina e kordonit elektrik duhet të arrihet lehtësisht pas instalimit.
- Nëse vlera aktuale e siguresës apo çelësit në shtëpi është më pak se 16 Amps, merrni një specialist elektrik të kualifikuar për të instaluar një siguresë 16 Amp.
- Voltazhi i përcaktuar në pjesën "Specifikimet teknike" duhet të jetë i barabartë me voltazhin e energjisë tuaj.
- Mos bëni lidhje nëpërmjet kordonëve zgjatues apo me shumë priza.



**KUJDES:** Kordonët elektrikë të dëmtuar duhet të zëvendësohen nga Agjentët e Autorizuar të Shërbimit.

### 4.1.8 Përdorimi fillestar



Para se të filloni ta përdorni produktin sigurohuni që të jenë bërë përgatitjet të cilat janë në përputhje me "Udhëzimet e Rëndësishme të Sigurisë dhe Mjedisit" dhe udhëzimet në pjesën "Instalimi".

Për ta bërë gati produktin për të larë rroba, kryeni si punë të parë programin Pastrim Kazani. Nëse ky program nuk është i disponueshëm në makinerinë tuaj, përdorni metodën që përshkruhet në pjesën 4.4.2.



Përdorni një kundër-gëlqeror të përshtatshëm për makinat larëse.

Një sasi uji mund të ketë mbetur në produkt për shkak të proceseve të kontrollit të cilësisë në prodhim. Kjo nuk është e dëmshme për produktin.

## 4.2 Përgatitja

### 4.2.1 Klasifikimi i rrobave për larje

- \* Klasifikojini rrobat sipas llojit të materialit, ngjyrës dhe shkallës së ndotjes dhe temperaturës së lejuar të ujit.
- \* Ndiqni gjithmonë udhëzimet që jepen në etiketat e veshjeve.

### 4.2.2 Përgatitja e rrobave për larje

- Rrobat që kanë pjesë të tilla si të brendshme me pjesë metalike, tokëza të rripave apo kopsa metalike do ta dëmtojnë makinerinë. Hiqini pjesët metalike ose lajini rrobat duke i vendosur ato në një çantë për larje apo këllëf.
- Hiqini të gjitha substancat në xhepa të tilla si monedhat, stilolapsat dhe kapëset metalike të letrave, dhe kthejini xhepat së prapthi dhe pastrojini. Objekte të tilla mund ta dëmtojnë produktin ose të shkakojnë probleme me zhurmën.
- Vendosini rrobat me përmasa të vogla të tilla si çorapet e bebeve dhe çorapet e najlonit në një çantë për larje ose këllëf.
- Vendosini perdet brenda pa i shtypur. Hiqini pajisjet mbajtëse të perdeve.
- Mbërthejini zinxhirët, mbyllini kopsat e hapura dhe rregulloni të grisulloni të çarë.
- Lajini produktet me etiketat "lahet me makineri" ose "lahet me dorë" vetëm me një program të përshtatshëm.
- Mos i lani rrobat me ngjyrë dhe ato të bardha bashkë. Veshjet e reja, të errëta të pambukta lëshojnë shumë bojë. Lajini këto rroba më vete.
- Njollat e forta duhet të trajtohen siç duhet para larjes. Nëse jeni të pasigurt, verifikojeni me një pastrim kimik.
- Përdorni vetëm bojëra / ndryshues ngjyre dhe agjentë të pastrimit të kripërave të cilat janë të përshtatshme për makina larëse. Ndiqni gjithmonë udhëzimet mbi paketim.
- Lajini pantallonat dhe rrobat delikate të kthyer së prapthi.
- Ruajini artikujt e përbërë prej leshi angore në ngrirës për disa orë përpara larjes. Kjo do të ulë rënien e qimeve.
- Rrobat të cilat kanë sasi të madhe materialesh të tilla si miell, pluhur gëlqereje, qumësht pluhur etj. duhet të shkuden mirë përpara se të vendosen në makineri. Papastërti dhe pluhura të tillë në rroba mund të grumbullohen në pjesët e brendshme të makinerisë dhe mund të shkaktojnë dëmtime me kalimin e kohës.

### 4.2.3 Gjëra që duhen bërë për të kursyer energjinë

Informacioni në vijim do t'ju ndihmojë që ta përdorni produktin në një mënyrë ekologjike dhe efçente në lidhje me energjinë.

- Përdorni produktin me kapacitetin më të lartë të lejuar nga programi që keni përzgjedhur por mos e mbingarkoni; shihni "Tabela e programeve dhe konsumit". Shihni "Tabela e programeve dhe konsumit"
- Ndiqni gjithmonë udhëzimet në paketimin e detergjentit.
- Lajini rrobat pak të ndotura me temperatura të ulëta.
- Përdorni programe më të shpejta për sasi të vogla rrobash pak të ndotura.
- Mos përdorni paralarjen dhe temperatura të larta për rroba që nuk janë shumë të ndotura apo me njolla.
- Nëse keni ndërmend t'i thani rrobat në makinë tharëse, zgjidhni shpejtësinë më të lartë të centrifugës të rekomanduar gjatë procesit të larjes.
- Mos përdorni më shumë detergjent se sasia e rekomanduar e treguar në paketimin e tij.

### 4.2.4 Futja e rrobave për larje

1. Hapni kapakun e rrobave.
2. Vendosini rrobat në makineri në mënyrë të lirshme.
3. Shtyjeni dhe mbylleni kapakun e ngarkimit derisa të dëgjoni një zhurmë bllokimi. Sigurohuni që të mos kenë mbetur rroba të kapura te dera. Dera e ngarkimit kyçet ndërsa një program është në punë. Dera mund të hapet pak pasi programi të përfundojë.

## 4.2.5 Kapaciteti i duhur

Kapaciteti maksimal i ngarkesës varet nga lloji i rrobave, niveli i ndojes dhe programi i larjes që dëshironi. Makinaria rregullon automatikisht sasinë e ujit sipas peshës të rrobave të futura në të.



**PARALAJMËRIM:** Ndiqni informacionin në "Tabelën e programit dhe konsumit". Në rast se mbingarkohet, performanca e larjes së makinorisë do të ulet. Për më tepër, mund të ketë probleme me zhurmën dhe dridhjet.

## 4.2.6 Përdorni i detergjentit dhe zbutësit



Kur përdorni detergjent, zbutës, sodë, bojë cope, zbardhues dhe dekolorant, agjentë kripërash; lexoni udhëzimet e prodhuesit të shkruara mbi paketim dhe ndiqni dozat e përcaktuara. Përdorni gotën e masës nëse ka.

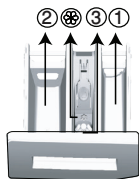

Sirtari i detergjentit përbëhet nga tre ndarje:

- (1) për paralarjen
- (2) për larjen kryesore
- (3) për zbutjen
- (☼) në vazhdim, për më tepër ka një pjesë sifoni në ndarësen e zbutësit.

### Detergjenti, zbutësi dhe agjentët e tjerë të pastrimit

- Shtoni detergjent dhe zbutës përpara nisjes së programit të larjes.
  - Ndërkohë që cikli i larjes është në progres, mos e lini dispenserin e detergjentit të hapur!
  - Kur përdorni një program pa paralarje, mos vendosni detergjent në ndarësen e paralarjes (ndarësja nr. "1").
  - Në një program me paralarje, mos vendosni detergjent të lëngshëm në ndarësen e paralarjes (ndarësja nr. "1").
  - Mos përgjithëni një program me paralarje nëse do të përdorni një detergjent të paketuar ose tabletë të tretshme. Vendosni detergjentin e paketuar ose tabletën e tretshme direkt midis rrobave në makinë.
- Nëse do të përdorni një detergjent të lëngshëm, mos harroni të vendosni mbajtësin e detergjentit të lëngshëm në ndarësen e larjes kryesore (ndarësja numër "2").

### Zgjedhja e llojit të detergjentit

Lloji i detergjentit që do të përdoret varet nga lloji dhe ngjyra e copës.

- Përdorni detergjentë të ndryshëm për rrobat me ngjyra dhe të bardha.
- Lajini rrobat tuaja delikate vetëm me detergjentë të veçantë (detergjentë të lëngshëm, shampo për të leshtat, etj.) që përdoren vetëm për rroba delikate.
- Kur lani rroba me ngjyra të errëta apo jorganë, rekomandohet që të përdoret detergjent i lëngshëm.
- Lajini të leshtat me detergjentë të veçantë të prodhuar në mënyrë specifike për të leshtat.



**KUJDES:** Përdorni vetëm detergjente të prodhuar në mënyrë specifike për makina larëse automatike.

**KUJDES:** Mos përdorni pluhur sapuni.

Rregullimi i sasisë së detergjentit

Sasia e detergjentit larës që duhet të përdoret varet nga sasia e rrobave, niveli i ndotjes dhe fortësia e ujit.

- Mos përdorni sasi që i tejkalojnë dozat e rekomanduara në paketimin e detergjentit për të shmangur problemet e shumës së tepërt, shpërlarjes jo të mirë, kursimeve financiare dhe në fund, mbrojtjes së mjedisit.
- Përdorni më pak detergjent për sasi të vogla të rrobave pak të ndotura.

### Përdorimi i zbutësve

Hidheni zbutësin në ndarësen e zbutësit të sirtarit të detergjentit.

- Mos e kaloni shenjën e nivelit (>max<) në ndarjen e zbutësit.
- Nëse zbutësi e ka humbur rrjedhshmërinë, hollojeni me ujë përpara se ta vendosni në sirtarin e detergjentit.

## Përdorimi i detergjenteve të lëngshme.

Nëse produkti ka një gotë për detergjent të lëngshëm.

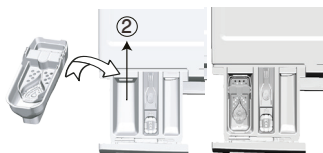

- Hidhni mbajtësin e detergjentit të lëngshëm në ndarjen nr "2".
- Nëse detergjenti i lëngshëm e ka humbur fluiditetin, hollojeni me ujë para se ta vendosni në mbajtësin e detergjentit.

## Nëse produkti nuk ka një gotë për detergjent të lëngshëm.

- Mos përdorni detergjente të lëngshme për paralarjen në një program me paralarje.
- Detergjenti i lëngshëm i njollos rrobat kur përdoret me funksionin e Nisjes të Vonuar. Nëse do të përdorni funksionin e Nisjes të Vonuar, mos përdorni detergjent të lëngshëm.

## Përdorimi i detergjentit xhel dhe tablet.

- Nëse trashësia e detergjentit xhel është e lëngshme dhe makineria juaj nuk ka një gotë të veçantë për detergjentin e lëngshëm, hidhni detergjentin xhel në ndarjen e detergjentit të larjes gjatë marrjes të parë të ujit. Nëse makineria juaj ka një gotë detergjenti të lëngshëm, hidhni detergjentin në këtë gotë para se të nisni programin.
- Nëse trashësia e detergjentit xhel nuk është e lëngshme ose është në formën e kapsulës të lëngshme, futeni direkt në kazan para larjes.
- Hidhni detergjentet tablet në ndarjen kryesore të larjes (ndarja nr. "2") ose direkt në kazan para larjes.

## Përdorimi i sodës të rrobave

- Vendoseni sodën e lëngshme, sodën pluhur ose bojën e copës në ndarjen e zbutësit. Mos përdorni zbutës dhe sodë rrobash së bashku në një cikël larjeje. Fshijeni pjesën e brendshme të makinerisë me një leckë të njomë dhe të pastër pasi të keni përdorur sodë rrobash.

## Përdorimi i kundër-gëlqerorit

- Kur nevojitet, përdorni kundër-gëlqerorët e prodhuar në mënyrë specifike vetëm për makinat larëse.

## Përdorimi i zbardhuesve

Shtoni zbardhues në fillim të ciklit të larjes duke zgjedhur një program paralarjeje. Mos vendosni detergjent në ndarësen e paralarjes. Si aplikim alternativ, zgjidhni një program me shpëlarje ekstra dhe shtoni agjent zbardhues ndërsa makineria merr ujë nga ndarja e detergjentit gjatë hapit të shpëlarjes.

- Mos përdorni agjent zbardhues dhe detergjent duke i përzier ata.
- Përdorni një sasi të vogël (afërsisht 50 ml) të agjentit zbardhues dhe shpëllajni rrobat mirë sepse shkakton acarim të lëkurës. Mos hidhni zbardhues në rroba dhe mos e përdorni me rroba me ngjyra.
- Kur përdorni dekolorant me bazë oksigjeni, zgjidhni një program i cili i lan rrobat në temperaturë të ulët.
- Dekoloranti me bazë oksigjeni mund të përdoret me detergjent; sidoqoftë, nëse nuk është me të njëjtën konsistencë, më parë hidhni detergjentin në ndarjen numër "2" në dispenser dhe prisni që makineria ta marrë detergjentin kur merr ujin. Kur makineria vazhdon marrjen e ujit, shtoni dekolorant në të njëjtën ndarje.



## 4.2.7 Këshilla për larje efikase

		Rrobat			
		Ngjyra të lehta dhe të bardha	Me ngjyra	Ngjyra të zeza/errëta	Delikate/Të leshta/Të mëndafshta
		(Shkalla e temperaturës së rekomanduar në bazë të nivelit të ndotjes. 40-90 oC)	(Intervali i rekomanduar i temperaturës në bazë të nivelit të njollave: ftohtë -40 oC)	(Intervali i rekomanduar i temperaturës në bazë të nivelit të njollave: ftohtë -40 oC)	(Shkalla e temperaturës së rekomanduar në bazë të nivelit të ndotjes. e ftohtë -30 oC)
Niveli i Ndotjes	<b>Shumë të Ndotura</b>  (njolla të vështira të tilla si bari, kafeja, frutat dhe gjaku.)	Mund të jetë e nevojshme që njollat të para-trajtohen ose të kryhet paralarja. Detergjentët pluhur dhe të lëngshëm të rekomanduar për rrobat e bardha mund të përdoren në dozat e rekomanduara për rrobat shumë të ndotura. Rekomandohet që të përdoren detergjentë pluhur për të pastruar njollat e baltës dhe dheut dhe njollat që janë të ndjeshme ndaj zbardhuesve.	Detergjentët pluhur dhe të lëngshëm të rekomanduar për rrobat me ngjyra mund të përdoren në dozat e rekomanduara për rrobat shumë të ndotura. Rekomandohet që të përdoren detergjentë pluhur për të pastruar njollat e baltës dhe dheut dhe njollat që janë të ndjeshme ndaj zbardhuesve. Përdorini detergjentët pa zbardhje.	Detergjentët e lëngshëm të përshtatshëm për rrobat me ngjyra dhe të errëta mund të përdoren në dozat e rekomanduara për rrobat shumë të ndotura.	Parapëlqeni detergjentët e lëngshëm të prodhuar për rrobat delikate. Rrobat e leshta dhe të mëndafshta duhet të lahen me detergjentë të veçantë për të leshtat.
	<b>Të Ndotura Normalisht</b> (Për shembull, njolla të shkaktuara nga trupi në jaka dhe mëngë)	Detergjentët pluhur dhe të lëngshëm të rekomanduar për rrobat me ngjyra mund të përdoren në dozat e rekomanduara për rrobat e ndotura normalisht.	Detergjentët pluhur dhe të lëngshëm të rekomanduar për rrobat me ngjyra mund të përdoren në dozat e rekomanduara për rrobat e ndotura normalisht. Detergjentët që nuk përmbajnë zbardhues nuk duhet të përdoren.	Detergjentët e lëngshëm të përshtatshëm për rrobat me ngjyra dhe të errëta mund të përdoren në dozat e rekomanduara për rrobat e ndotura normalisht.	Parapëlqeni detergjentët e lëngshëm të prodhuar për rrobat delikate. Rrobat e leshta dhe të mëndafshta duhet të lahen me detergjentë të veçantë për të leshtat.
	<b>Pak të Ndotura</b>  (Nuk ka njolla të dukshme.)	Detergjentët pluhur dhe të lëngshëm të rekomanduar për rrobat me ngjyra mund të përdoren në dozat e rekomanduara për rrobat pak të ndotura.	Detergjentët e lëngshëm të përshtatshëm për rrobat me ngjyra dhe të errëta mund të përdoren në dozat e rekomanduara për rrobat pak të ndotura. Detergjentët që nuk përmbajnë zbardhues nuk duhet të përdoren.	Detergjentët e lëngshëm të përshtatshëm për rrobat me ngjyra dhe të errëta mund të përdoren në dozat e rekomanduara për rrobat pak të ndotura.	Parapëlqeni detergjentët e lëngshëm të prodhuar për rrobat delikate. Rrobat e leshta dhe të mëndafshta duhet të lahen me detergjentë të veçantë për të leshtat.

## 4.3 Përdorimi i produktut

### 4.3.1 Paneli i kontrollit

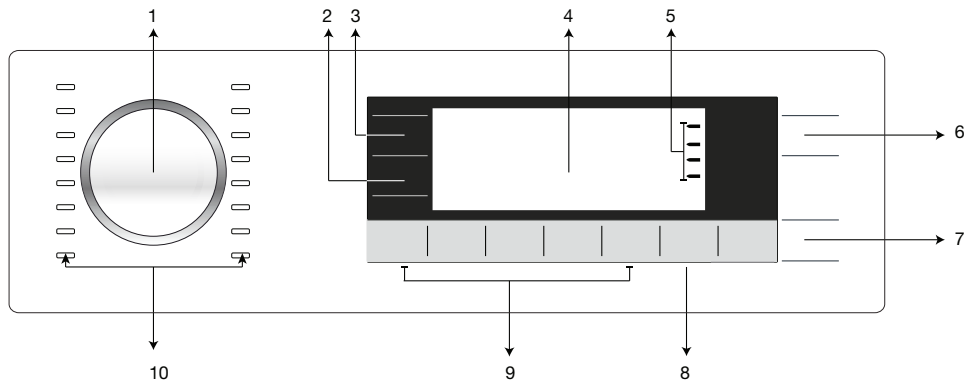

- 1 - Rrotëza e zgjedhjes të programit
- 2 - Butoni i rregullimit të shpejtësisë së rrotullimit
- 3 - Butoni i Rregullimit të temperaturës
- 4 - Ekran
- 5 - Treguesi i ndjekjes së programit

- 6 - Butoni On / Off
- 7 - Butoni Nisje / Pushim
- 8 - Butoni i parametrit të kohës së mbarimit
- 9 - Butonat e funksioneve ndihmëse
- 10 - Dritat e zgjedhjes të programit

### 4.3.2 Simbolet e shfaqura

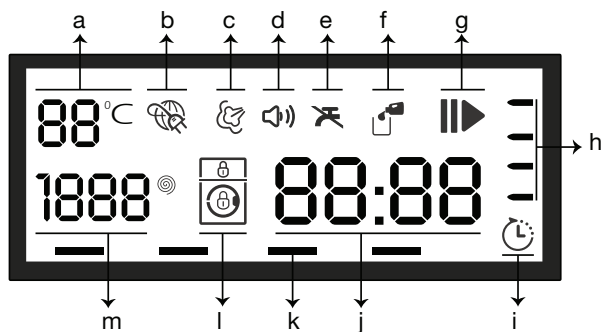

- a - Treguesi i temperaturës
- b - Lidhja elektrike
- c - Treguesi i avullit
- d - Treguesi i paralajmërimit audio
- e - Treguesi s'ka ujë
- f - Treguesi i detergjentit
- g - Treguesi Nisje / Ndalim

- h - Treguesi i ndjekjes të programit
- i - Treguesi i kohës të mbarimit
- j - Rreshti i informacionit të kohëzgjatjes
- k - Treguesit e funksionit ndihmës
- l - Treguesi i kyçit
- m - Treguesi i shpejtësisë të centrifugës



Mjetet vizuale për përshkrimin e makinerisë në këtë pjesë janë skematike dhe mund të mos përputhen saktësisht me veçoritë e makinerisë tuaj.

### 4.3.3 Tabela e programit dhe konsumit

SQ										
Programi	Ngarkesa Maksimale (kg)	Konsumi i Ujit (l)	Konsumi i Energjisë (kilovat-ore)	Shpejtësia maks.***	Quick Wash	Prewash	Extra Rinse	Night Mode	Shtrirja e temperaturës të zgjedhur °C	
auto	40	11	****	****	1400	•	•	•	•	Ftohtë-60
Daily Xpress	90	11	65	2.20	1400			•	•	90-Ftohtë
	60	11	65	1.06	1400			•	•	90-Ftohtë
	30	11	65	0.28	1400			•	•	90-Ftohtë
Xpress Super Short	30	2	38	0.07	1400			•	•	30-Ftohtë
GentleCare 20°	20	4	45	0.15	1000	•	•	•	•	20
BabyProtect	90	9	94	2.70	1400			*		90-30
Aqua 40' 40°	40	11	45	0.75	1400					40-Ftohtë
Hand Wash	30	2.5	70	0.41	600					30-Ftohtë
Woollens	40	2.5	75	1.25	1000	•		•	•	40-Ftohtë
SteamTherapy	-	1	1	0.17	-					-
Duvet	40	-	70	0.75	1000	•		•	•	60-Ftohtë
Synthetics	60	5	80	1.04	1200	•	•	•	•	60-Ftohtë
	40	5	81	0.81	1200	•	•	•	•	60-Ftohtë
Hygiene 20°	20	4	104	0.44	1400			*		20
Cottons Eco	60**	11	62	1.21	1400					60-Ftohtë
	60**	5.5	58	0.92	1400					60-Ftohtë
	40**	5.5	58	0.91	1400					60-Ftohtë
Cottons	90	11	95	2.70	1400	•	•	•	•	90-Ftohtë
	60	11	95	1.75	1400	•	•	•	•	90-Ftohtë
	40	11	95	1.00	1400	•	•	•	•	90-Ftohtë

• : I Përzgjedhshëm.



\* : Përzgjedhur në mënyrë automatike, nuk mund të anulohet.

\*\* : Program me Etiketë Energjie (EN 60456 Ed. 3)

\*\*\* : Nëse shpejtësia maksimale e centrifugimit të makinerisë është më poshtë se kjo vlerë, mund të përzgjidhni vetëm deri në shpejtësinë maksimale të centrifugimit.

\*\*\*\* : Programi zbulon llojin dhe sasinë e rrobave për të rregulluar automatikisht konsumin e ujit e energjisë dhe kohën e programit.

- : Shikoni përshkrimin e programit për ngarkesën maksimale.

 \*\* "Pambuk eko 40°C dhe Pambuk eko 60°C janë programe standarde." Këto programe njihen si 'program standard pambuku 40°C' dhe 'program standard pambuku 60°C' dhe tregohen në panel me simbolet  .

 Funksonet ndihmëse në tabelë mund të variojnë sipas modelit të makinerisë tuaj.

Konsumi i ujit dhe energjisë mund të variojë si pasojë e ndryshimeve në presionin e ujit, fortësisë së ujit dhe temperaturës, temperaturës së mjedistit, llojit dhe sasisë së rrobave, përzgjedhjes së funksioneve ndihmëse dhe shpejtësisë së centrifugimit, dhe ndryshimeve në tensionin elektrik.

Ju mund të shihni kohën e larjes së programit që keni përzgjedhur në ekranin e makinerisë. Është normale që të ketë diferencë të vogla midis kohës që tregohet në ekran dhe kohës reale të larjes.

"Strukturat e zgjedhjes për funksionet ndihmëse mund të ndryshohen nga kompania e prodhimit. Struktura të reja zgjedhjeje mund të shtohen ose të hiqen."

"Shpejtësia e centrifugës të makinerisë tuaj mund të ndryshojë në varësi të programit; kjo shpejtësi centrifuge nuk mund ta tejkalojë shpejtësinë maks. të centrifugës të makinerisë tuaj."

## Vlerat treguese për programet Sintetike (SQ)

	Ngarkesa (kg)	Konsumi i Ujit (l)	Konsumi i Energjisë (kilovat-orë)	Kohëzgjatja e programit *	Përbajtja e lagështisë së mbetur (%) **	Përbajtja e lagështisë së mbetur (%) **
Sintetikë 60	5	80	1,04	90/120	≤ 1000 rpm	> 1000 rpm
Sintetikë 40	5	81	0,81	80/110	45	40

\* Ju mund të shihni kohën e larjes së programit që keni përzgjedhur në ekranin e makinerisë. Është normale që të ketë diferenca të vogla midis kohës që tregohet në ekran dhe kohës reale të larjes.

\*\* Vlerat e përbajtjes të lagështisë të mbetur mund të ndryshojnë sipas shpejtësisë të zgjedhur të centrifugës.

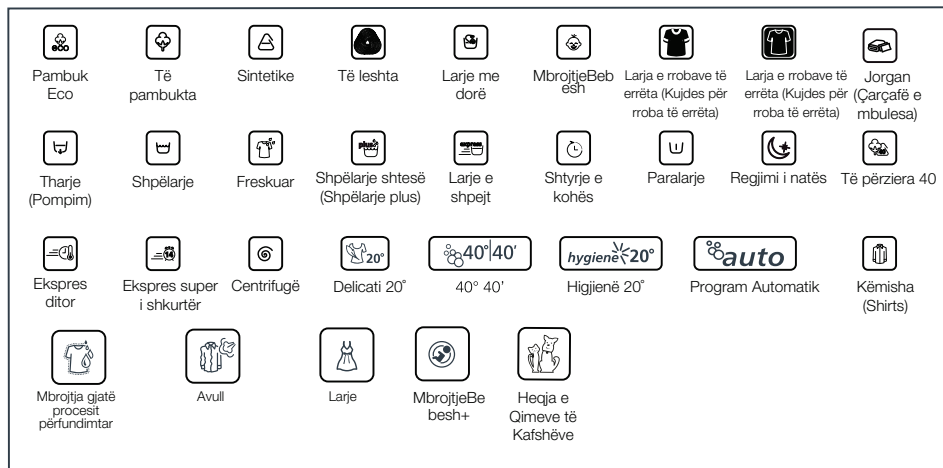

### 4.3.4 Përzgjedhja e programit

1 Përcaktoni programin e përshtatshëm për llojin, sasinë dhe nivelin e njollave të rrobave në përputhje me tabelën "Tabela e programeve dhe konsumit".

	Programet janë të kufizuar me shpejtësinë më të madhe të rotullimit të përshtatshme për ato lloj të veçantë të pëlhurës.
	Kur përzgjidhni një program, gjithmonë merrni në konsideratë llojin e materialit, ngjyrën, shkallën e ndotjes dhe temperaturën e ujit që lejohet.
	Gjithmonë përzgjidhni temperaturën më të ulët të kërkuar. Temperaturë më e lartë do të thotë konsum më i lartë i energjisë elektrike.

2 Përzgjidhni programin e dëshiruar nëpërmjet çelësit të "Përzgjedhjes së Programit".

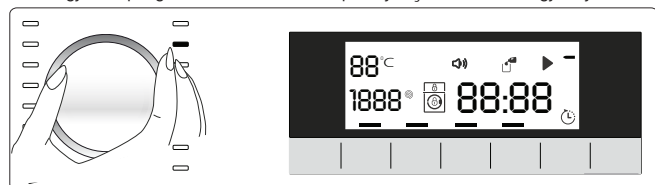

### 4.3.5 Programet

#### • Cottons (Pambuk)

Përdoreni për rrobat tuaja prej pambuku (të tilla si çarçafë, complete këllëfësh dhe me pupla, peshqirë, peshqirë banjo, të brendshme, etj.). Rrobat tuaja do të lahen me veprim të fuqishëm larjeje për një cikël larjeje

më të gjatë.

### • **Synthetics (Sintetikë)**

Përdoreni për të larë rrobat tuaja sintetike (këmisha, bluza, sintetike/pambuk të përziera, etj.). Ai lan me një veprim më të butë dhe ka një cikël larje më të shkurtër krahasuar me programin për të Pambukat. Për perde dhe tyl, përdorni programin për sintetiket 40°C me funksionin e paralarjes dhe kundër rrudhave të përzgjedhur. Meqë struktura e tyre në formë rrjete shkakton shumë shkurrim, lani vellot/tylet duke vendosur një sasi të vogël detergjenti në ndarësen kryesore të larjes. Mos vendosni detergjent në ndarësen e paralarjes.

### • **Woolens (Të leshta)**

Përdoreni për të larë rrobat tuaja të leshta. Përzgjidhni temperaturën e përshtatshme në përputhje me etiketat e veshjeve tuaja. Përdorni detergjente të përshtatshme për të leshtat.



APPAREL CARE

"Cikli i larjes së të leshtave e kësaj makinerie është aprovuar nga The Woolmark Company për larjen e produkteve të leshta që mund të lahen në makinë larëse me kusht që produktet të lahen sipas udhëzimeve në etiketën e rrobave dhe sipas atyre të dhëna nga prodhuesi i kësaj makine larëse. M1325"

"Në Mbretërinë e Bashkuar, Irlandë, Hong Kong dhe Indi marka tregtare Woolmark është një markë Certifikimi."

### • **auto**

Përdoreni për të larë rrobat prej pambuku, sintetike ose të përziera (pambuk+sintetike) që lahen shpesh. Programi zbulon llojin dhe sasinë e rrobave për të rregulluar automatikisht konsumin e ujit dhe kohën e programit.



**KUJDES:** Mos i lani rrobat tuaja të leshta dhe delikate në këtë program.

Zgjidhni një temperaturë të përshtatshme nëse temperatura e treguar në ekran nuk përputhet me paralajmërimet në etiketën e veshjes.

Temperatura maksimale e larjes në programin Automatik në varësi të nivelit të njollave dhe llojit të rrobave është 60°C. Performanca e larjes mund të mos jetë në nivelin e dëshiruar për rrobat me shumë njolla dhe njollat e forta (jakat, njollat e çorapeve, njollat e djersës, etj.). Në këtë rast, rekomandohet që të zgjidhni programin Pambuk me paralarje dhe të vendosni temperaturën në 50-60°C.

Shumë lloje rrobash zbulohen mirë dhe lahen në mënyrë të sigurt në programin Automatik.

### • **Cottons Eco (Pambuk eko)**

Përdoreni për të larë rrobat prej pambuku dhe mëndafshi të forta dhe me njolla normale. Megjithëse lan më gjatë se të gjitha programet e tjera, ajo siguron kursime të larta të energjisë dhe ujit. Temperatura aktuale e ujit mund të jetë e ndryshëm nga temperatura e treguar e larjes. Kur e ngarkoni makinerinë me më pak rroba (p.sh. ½ e kapacitetit ose më pak), programi mund të shkurtohet automatikisht. Në këtë rast, konsumi i energjisë dhe ujit do të ulet akoma më shumë, duke siguruar një larje më ekonomike. Ky program është i disponueshëm për modelet me treguesin e kohës të mbetur.

### • **BabyProtect (Mbrotja për bebet)**

Përdoreni për të larë rrobat e bebes, dhe rrobat që u përkasin personave alergjikë. Kohët më të gjata të nxehjes dhe një fazë shtesë shpëlarjeje mundësojnë një nivel më të lartë higijene.

### • **Gentle Care 20° (Delikate 20°)**

Përdoreni për të larë rrobat tuaja delikate. Lan me veprim më të butë larjeje në krahasim me programin Sintetike.

### • **Hand Wash (Larje me dorë)**

Përdoreni për të larë rrobat tuaja të leshta/delikate që kanë etiketa "të mos lahet me makinë" dhe për të cilat rekomandohet larja me dorë. Ai i lan rrobat me një veprim larje shumë të butë që të mos i dëmtojto ato.

### • **Daily Xpress (Ekspres ditor)**

Përdoreni për të larë rrobat e pambukta me pak njolla ose pa njolla në një kohë të shkurtër.

### • **Xpress Super Short (Ekspres shumë i shkurtër)**

Përdoreni për të larë rrobat e pambukta me pak njolla ose pa njolla në një kohë të shkurtër.

### • SteamTherapy (Avull)

Përdoreni këtë program për të pakësuar rrudhat dhe shkurtuar kohën e hekurosjes të një sasive të vogël robash pambuku, sintetike ose të përziera pa njolla.



Ngarkoni vetëm gjysmën e kapacitetit të treguar për programin e zgjedhur. Kur zgjidhet ky program, është normale që të dëgjoni zhurma vlimi meqenëse gjeneratori i avullit zjen ujin për të prodhuar avull.

### • Aqua 40' 40°

Përdoreni për të larë rrobat e pambukta me pak njolla ose pa njolla në një kohë të shkurtër.

### • Duvet (Shtresa krevati)

Përdoreni këtë program për të larë jastëkë dhe jorganë me mbushje prej fibrash të pajisura me etiketën "për larje në lavatrice". Sigurohuni që t'i kenit futur mirë shtresat për të mos e dëmtuar makinë dhe shtresat. Hiqeni mbulesën e shtresës të krevatit para se ta futni atë në makinë. Paloseni shtresën e krevatit në dy dhe futeni në makinë larëse. Futeni shtresën e krevatit në makinë larëse duke bërë kujdes për ta vendosur në një mënyrë që të mos kontaktojë gomën e ajrit.



Mos ngarkoni më shumë se 1 duvet me fibër dyshe (200 x 200 cm).

Mos lani në lavatrice jorganët, jastëkët etj. me mbushje pambuku.



**KUJDES:** Mos lani rroba përveç jorganëve si qilima, rugica, etj. në makinë larëse. Mund të ndodhë dëmtim i përhershëm në makinë larëse.

### • Hygiene 20° (Higjienë 20°)

Përdoreni këtë program për rrobat tuaja të cilat ju duhet larje me temperaturë më të ulët me cikël larjeje intensiv dhe të gjatë. Përdoreni këtë program për rrobat tuaja të cilat kërkojnë larje higjienike në temperaturë më të ulët.

### • Rinse (Shëplarje)

Përdoreni kur doni të shpëlani ose zbardhni veç.

### • Spin + Drain (Centrifuga + Shkarkimi)

Përdoreni për të shkarkuar ujin në makinë.

## 4.3.6 Zgjedhja e temperaturës

Kurdoherë që zgjidhet një program i ri, temperatura e rekomanduar për programin shfaqet në treguesin e temperaturës. Është e mundur që vlera e rekomanduar e temperaturës të mos jetë temperatura maksimale që mund të zgjidhet për programin aktual.

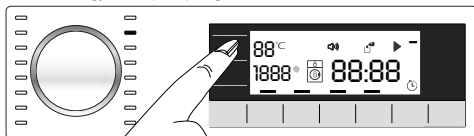

Shtypni butonin **Regullim Temperaturë** për të ndryshuar temperaturën. Temperatura do të ulet me shkallëzime prej 10 °C.

Së fundi, shfaqet në ekran simboli "—" që tregon opsionin e larjes të ftohtë.

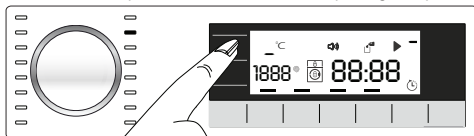

Nuk mund të bëhen ndryshime në programet ku nuk lejohet rregullimi i temperaturës.

Mund ta ndryshoni temperaturën pasi të fillojë larja. Ky ndryshim mund të bëhet nëse hapat e larjes e lejojnë. Nuk mund të bëhen ndryshime nëse hapat nuk e lejojnë.



Nëse lëvizni në opsinin e larjes të ftohtë dhe shtypni përsëri butonin e Rregullimit të Temperaturës, temperatura maksimale e rekomanduar për programin e zgjedhur shfaqet në ekran. Shtypni përsëri butonin e Rregullimit të Temperaturës për të ulur temperaturën.

### 4.3.7 Përzgjedhja e shpejtësisë së centrifugimit

Kur përzgjidhet një program i ri, shpejtësia e rrotullimit që rekomandohet për programin e përzgjedhur shfaqet në treguesin **Shpejtësia e rrotullimit**.



Është e mundur që vlera e rekomanduar e shpejtësisë të centrifugës të mos jetë shpejtësia maksimale e centrifugës që mund të zgjidhet për programin aktual.

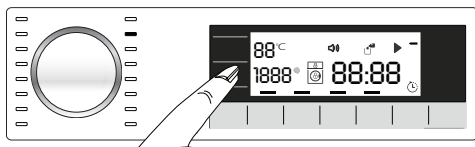

Shtypni butonin **Rregullim i shpejtësisë së rrotullimit** për të ndryshuar shpejtësinë e rrotullimit. Shpejtësia e centrifugimit bie ngadalë.

Pastaj, në varësi të modelit të produktit, opsionet "Mbaj në Shpëlarje" dhe "Pa rrotullim" shfaqen në ekran.



Shpejtësia e Centrifugës Butoni i rregullimit shërben vetëm për të ulur shpejtësinë e centrifugës.

Opsioni Mbaj Shpëlarjen tregohet me simbolin "L" dhe opsioni Pa Centrifugë tregohet me simbolin " \_".

Nëse nuk do t'i hiqni rrobat menjëherë pasi të përfundojë programi, mund të përdorni funksionin **Mbaj Shpëlarjen** për të mos i lejuar të rrudhosen kur nuk ka ujë në makinën larëse.

Funksioni i mban rrobat në shpëlarjen finale me ujë.

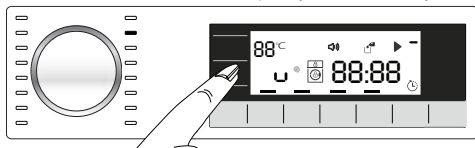

Nëse doni të bëni centrifugën e rrobave pas funksionit Mbaj Shpëlarjen:

- Rregullimi i **Shpejtësisë së rrotullimit**.

- Shtypni **butonin Start / Pause / Cancel**. Programi rifillon. Makinaria i rrotullon rrobat duke shkarkuar ujin.

Nëse doni ta shkarkoni ujin në fund të programit pa bërë centrifugën, përdorni funksionin **Pa Centrifugë**.

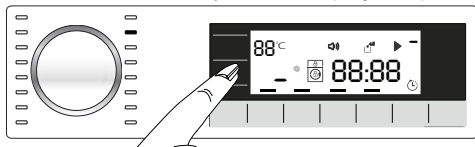

### Mbajtja në Shpëlarje

Nëse nuk do ti zbrazi rrobat menjëherë pasi programi të përfundojë, mund të përdorni funksionin e mbajtjes në shpëlarje për ti mbajtur rrobat tuaja në ujin e shpëlarjes së fundit me qëllim që të parandalojë që ato të zhubrosen kur në makineri nuk ka ujë. Shtypni butonin Nisje / Pushim pas këtij procesi nëse doni të thani ujin pa rrotulluar rrobat tuaja. Programi do të rifillojë dhe do të përfundojë pas shkarkimit të ujit.

Nëse doni të rrotulloni rrobat që gjenden në ujë, rregulloni Shpejtësinë e Rrotullimit dhe shtypni butonin Nisje / Pushim.

Programi rifillon. Uji thahet, rrobat rrotullohen dhe programi përfundon.



Nuk mund të bëhen ndryshime në programet ku nuk lejohet rregullimi i shpejtësisë të centrifugës.

Mund ta ndryshoni shpejtësinë e centrifugës pasi të fillojë larja dhe nëse hapat e larjes e lejojnë. Nuk mund të bëhen ndryshime nëse hapat nuk e lejojnë.

#### 4.3.8 Zgjedhje e funksionit plotësues

Përzgjidhni funksionet ndihmëse të nevojshme para se të nisni programin. Kurdoherë që zgjidhet një program, kornizat e simbolit të funksionit ndihmës që mund të zgjidhen së bashku me të ndriçojnë. Dhe kur zgjidhni një funksion ndihmës, pjesa e brendshme e simbolit të funksionit ndihmës fillon gjithashtu të ndriçojë.

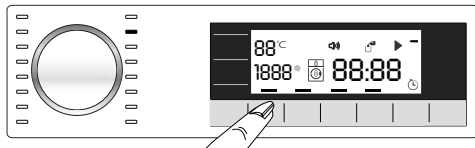

Korniza e simbolit të funksionit ndihmës që nuk mund të zgjidhet me programin aktual nuk ndriçohet.

Gjithashtu kornizat e funksionit ndihmës të përshtatshëm për programin aktual pasi ka filluar larja mbeten të ndriçuara. Mund të zgjidhni ose anuloni funksionet ndihmëse kornizat e të cilave janë ndriçuar. Nëse cikli i larjes ka arritur një pikë ku nuk mund të zgjidhni funksionin ndihmës, korniza e funksionit fiket.



Disa funksione nuk mund të përzgjidhen së bashku. Nëse një funksion ndihmës i dytë që bie në konflikt me të parin përzgjidhet para vënies në punë të makinerisë, funksioni i përzgjedhur i pari do të anulohet dhe funksioni ndihmës i dytë do të mbetet aktiv. Për shembull, nëse doni të zgjidhni Larjen e Shpejtë pasi keni zgjedhur Ujë Shtesë, Uji Shtesë mund të anulohet dhe Larja e Shpejtë të mbetet aktive.

Nuk mund të përzgjidhet një funksion ndihmës që nuk ka përputhje me programin. (Shihni "Tabela e programeve dhe konsumit")

Disa programe kanë funksione ndihmëse që mund të përdoren njëkohësisht. Ato funksione nuk duhet të anulohen. Korniza e funksionit ndihmës nuk do të ndriçohet, vetëm pjesa e brendshme do të ndriçohet.

#### • Prewash (Paralarja)

Paralarja ia vlen të përdoret vetëm për rroba shumë të ndotura. Mospërdorimi i Paralarjes do të kursejë energji, ujë, detergjent dhe kohë.

#### • Quick Wash (Larje e Shpejtë)

Ky funksion mund të përdoret në programet e të Pambuktave dhe Sintetikeve. Ai ul kohët e larjes dhe gjithashtu numrin e fazave të shpërlarjes për rrobat pak të ndotura.



Kur përzgjidhni këtë funksion, mbusheni makinerinë tuaj me gjysmën e maksimumit të rrobave të përcaktuara në tabelën e programit.

#### • Extra Rinse (Shpërlarje Plus)

Funksioni mundëson makinerinë që të bëjë një shpërlarje tjetër përveç asaj të bërë tashmë pas larjes kryesore. Prandaj, rreziku që lëkurat e ndjeshme (bebet, lëkurat alergjike, etj.) të ndikohen nga mbetjet minimale të detergjentit mbi rroba mund të pakësohet.

#### • Night Mode (Metoda e natës)

Përdoreni për të larë pambuk me më pak konsum energjie dhe më zhurmë. Hapat e rrotullimit anulohen për një larje të heshtur dhe cikli mbaron me hapin Mbaj Shpërlarjen. Pas përfundimit të programit, vini në punë ciklin e Centrifugës për të centrifuguar rrobat.

#### Ekрани i orës

Koha e mbetur për përfundimin e programit ndërsa është në punë tregohet si "01:30" në format orësh dhe minutash.



Koha e programit mund të jetë e ndryshme nga vlerat në "Tabelën e programeve dhe konsumit" në varësi të presionit të ujit, kripërave dhe temperaturës të ujit, temperaturës të ambientit, sasisë dhe llojit të rrobave, funksioneve ndihmëse të zgjedhura dhe luhatjeve të tensionit.



### 4.3.9 Koha e Mbarimit

Me funksionin **Koha e Mbarimit**, nisja e programit mund të shtyhet deri në 24 orë. Pasi të keni shtypur butonin **Koha e Mbarimit** tregohet koha e llogaritur e mbarimit të programit. Nëse rregullohet **Koha e Mbarimit**, ndizet treguesi **Koha e Mbarimit**.

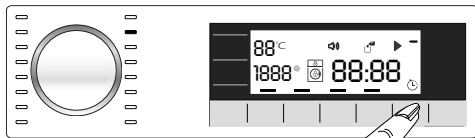

Me qëllim që funksioni Koha e Mbarimit të aktivizohet dhe programi të mbarojë në fund të kohës të caktuar, duhet të shtypni butonin **Nisje / Pauzë** pasi të keni rregulluar kohën.

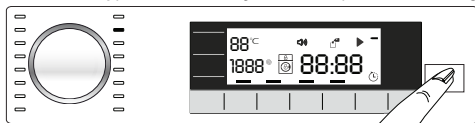

Nëse doni të anuloni funksionin Koha e Mbarimit, shtypni butonin **On / Off** për ta fikur dhe nderur makinën larëse.



Mos përdorni detergjente të lëngshme kur aktivizoni funksionin e Kohës të Mbarimit! Ekziston rreziku i njollosjes të rrobave.

- 1 Hapeni derën e mbushjes, vendosni rrobat dhe hidhni detergjent, etj.
- 2 Zgjidhni programin e larjes, temperaturën, shpejtësinë e centrifugës, nëse kërkohet, dhe funksionet ndihmëse.
- 3 Vendosni kohën e mbarimit sipas dëshirës duke shtypur butonin **Koha e Mbarimit**. Ndizet treguesi **Koha e Mbarimit**.
- 4 Shtypni butonin **Start / Pause**. Fillon numërimi mbrapsht i kohës. Shenja “:” në mes të kohës të mbarimit në ekran fillon të pulsojë.



Proba të tjera mund të shtohen gjatë periudhës të numërimit mbrapsht të Kohës të Mbarimit. Në fund të numërimit mbrapsht, treguesi i Kohës të Mbarimit fiket, cikli i larjes fillon dhe programi të zgjedhur shfaqet në ekran

Kur përfundohet Koha e Mbarimit, shfaqet koha në ekran që përbëhet nga koha e mbarimit plus kohëzgjatjen e programit të zgjedhur.

### 4.3.10 Nisja e programit

- 1 Shtypni butonin **Start / Pause** për të filluar programin.
- 2 Butoni **Start / Pause** i cili ishte i fikur më parë tani mbetet i nderur, duke treguar që programi ka filluar.

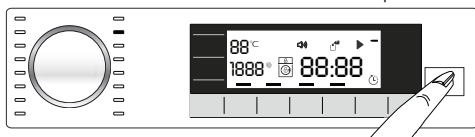

- 3 Dera e ngarkimit bllokohet. Simboli i bllokimit të derës shfaqet në ekran pasi dera e ngarkimit të jetë mbyllur.

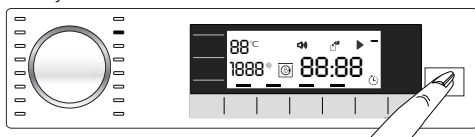

- 4 Dritat treguese të ndjekjes së programit në ekran do të tregojnë hapin aktual të programit.

### 4.3.11 Kyçja e derës

Ekziston një sistem në derën e ngarkimit së makinerisë që parandalon hapjen e derës në rastet kur niveli i ujit është i papërshtatshëm.

Simboli "Dera e Kyçur" shfaqet në ekran kur dera e ngarkimit të jetë kyçur.



### 4.3.12 Ndryshimi i përzgjedhjeve pasi programi të ketë nisur

**Shtimi i rrobave pasi ka filluar programi:**

Nëse niveli i ujit në makinë është i përshtatshëm kur shtypni butonin **Nisje / Pauzë**, simboli i derës të ngarkimit do të pulsojë në ekran derisa dera e ngarkimit të jetë hapur dhe do të zhduket kur dera e ngarkimit të jetë hapur.

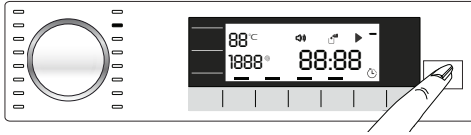

Nëse niveli i ujit në makinën larëse nuk është i përshtatshëm kur shtypni butonin **Nisje / Pauzë**, simboli i derës të ngarkimit do të mbetet i ndriçuar në ekran.

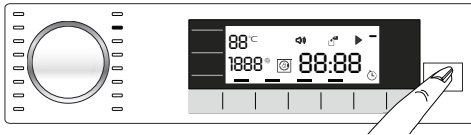

**Kalimi i makinerisë në mënyrën e pushimit:**

Shtypni butonin **Nisje / Pushim** për ta kaluar makinë në mënyrë e pushimit. Simboli i pauzës do të pulsojë në ekran.

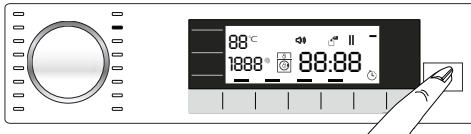

**Ndryshimi i zgjedhjes të programit pasi ka filluar programi:**

Ndryshimi i programit nuk lejohet kur programi aktual është në punë.

Mund të zgjidhni programin e ri pasi ta keni kaluar programin aktual në mënyrën e pauzës.



Programi i zgjedhur fillon një të re.

**Ndryshimi i funksionit ndihmës, shpejtësisë dhe temperaturës**

Në varësi të fazës në të cilën ka arritur programi, mund të anuloni apo aktivizoni funksionet ndihmëse. Shikoni, "Përzgjedhja e funksioneve ndihmëse".

Gjithashtu mund të ndryshoni parametrat e shpejtësisë dhe temperaturës. Shikoni, "Zgjedhja e shpejtësisë të centrifugës" dhe "Zgjedhja e temperaturës".



Dera e ngarkimit nuk hapet nëse temperatura e ujit në makinën larëse është e lartë ose niveli i ujit është mbi hapjen e derës.

### 4.3.13 Bllokimi për fëmijët

Përdorni funksionin e Kyçit të Fëmijës për të mos i lejuar të ngacmojnë makinerinë. Kështu mund të shmangni ndonjë ndryshim të programit që është në punë.



Mund ta ndizni dhe fikni makinën larëse me butonin On / Off kur kyçi i fëmijës është aktiv. Kur e ndizni përsëri makinën larëse, programi do të vazhdojë nga aty ku ndaloi.

Kur kyçi i fëmijës është i aktivizuar, do të lëshohet një audio paralajmërues nëse shtypen butonat. Sinjali paralajmërues do të anulohet nëse butonat shtypen 5 herë me radhë.

#### Për të aktivizuar Kyçjen për Fëmijët:

Shtypni dhe mbani shtypur **butonin e Funksionit Ndhmës për 2** ose 3 sekonda. Pas numërimit mbrapsht ndërsa "CL 3-2-1" në ekran ka mbaruar, "Kyçi i Fëmijës i Aktivizuar" shfaqet në ekran. Lëshoni **butonin e 2-të plotësues të funksionit**kur shfaqet ky paralajmërim.

#### Për të çaktivizuar kyçin e fëmijëve:

Shtypni dhe mbani shtypur **butonin e Funksionit Ndhmës** për 2 ose 3 sekonda. Pas numërimit mbrapsht ndërsa "CL 3-2-1" në ekran ka mbaruar, "Kyçi i Fëmijës i Aktivizuar" zhduket nga ekrani.

### 4.3.14 Anulimi i programit

Programi anulohet kur makina larëse fiket dhe ndizet përsëri. Shtypni dhe mbani shtypur butonin **On / Off** për 3 sekonda. Pas numërimit mbrapsht ndërsa "3-2-1" në ekran ka mbaruar, makina larëse fiket.



Nëse shtypni butonin On / Off kur është i aktivizuar Kyçi i Fëmijës, programi nuk do të anulohet. Më parë duhet të anuloni Kyçin e Fëmijës.

Nëse doni ta hapni derën pasi keni anuluar programin por nuk është e mundur që ta hapni derën e ngarkimit meqenëse niveli i ujit në makinën larëse është mbi hapjen e derës të ngarkimit, atëherë rrotulloni çelësin e Zgjedhjes të Programit në programin Pompë+Centrifugë dhe zbrazeni ujin në makinën larëse.

### 4.3.15 Përfundimi i programit

Simboli i përfundimit shfaqet në ekran kur programi ka mbaruar.

Nëse nuk shtypni asnjë buton për 10 minuta, makina larëse do të kalojë në metodën OFF. Ekranin dhe të gjithë treguesit fikën.

Hapat e përfunduar të programit do të shfaqen nëse shtypni butonin On / Off.

### 4.3.16 Rregullimi i nivelit të VOLUMIT

Volum i ulët dhe volum i lartë

Shtypni dhe mbani shtypur butonin 3 të Funksionit Ndhmës për 3 sekonda për të rregulluar nivelin e volumnit.

Pasi numërimi mbrapsht "3-2-1" në ekran të ketë mbaruar, simboli i nivelit të volumnit do të shfaqet dhe do të tregohet niveli i ri i volumnit.

## 4.4 Mirëmbajtja dhe pastrimi

Jetëgjatësia e shërbimit të produktit zgjatet dhe problemet e hasura shpesh pakësohen nëse pastronet në intervale të rregullta.

### 4.4.1 Pastrimi i sirtarit të detergjentit

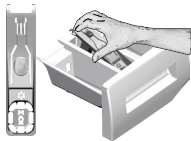

Pastroni sirtarin e detergjentit në intervale të rregullta (çdo 4-5 cikle larjeje) siç tregohen më poshtë me qëllim që të parandaloni grumbullimin e pluhurit të detergjentit me kalimin e kohës.

Ngrite pjesën e pasme të sifonit për ta hequr ashtu siç është ilustruar.

Nëse fillon të mblihdhet një sasi më e madhe se normalja përzjerje uji dhe zbutësi në ndarësen e zbutësit, sifoni duhet të pastronet.

- 1 Shtypni pikën të shënjuar të cila gjendet në sifoni brenda pjesës për zbutuesve dhe tërheqni në drejtimin juaj deri sa pjesa është jashtë makinës larëse.
- 2 Pastroni sirtarin e detergjentit dhe sifonin me shumë ujë të vakët në një lavaman. Për të mos lejuar mbetjet të bien në kontakt me lëkurën, pastroni me një furçë të përshtatshme duke veshur një palë doreza.
- 3 Vendosni sirtarin në vendin e tij pas pastrimit dhe sigurohuni që të mbyllet plotësisht.

### 4.4.2 Pastrimi i derës së ngarkesës dhe kazanit

Për produktet me program për pastrimin e kazanit, ju lutem shikoni Përdorimi i produktit – Programet.

Për produktet pa pastrim kazanit, ndiqni hapat më poshtë për të **pastruar kazanin**:

Zgjidhni funksionet ndihmëse **Ujë Shtesë** ose **Shpëlarje Ekstra**. Përdorni një **program** Pambuk pa para-larje. Vendosni **temperaturën në nivelin e rekomanduar në agjentin e pastrimit të kazanit i cili mund të ofrohet nga shërbimet e autorizuar**. Përdoreni këtë procedurë **pa rroba në produkt**. Para se të filloni programin, vendosni 1 pako me agjent special për pastrim kazanit (nëse nuk gjendet agjenti special, vendosni maks. 100 g pluhur anti-kalkar) në ndarjen kryesore të detergjentit të larjes (ndarja nr. "2"). Nëse anti-kalkari është në formë tableti, vendosni vetëm një tablet në ndarjen kryesore të larjes nr. "2". Thajeni pjesën e brendshme të gominës me një leckë të pastër pasi programi të ketë mbaruar.



Përsëriteni procesin e Pastrimit të Kazanit çdo 2 muaj,

Përdorni një kundër-gëlqeror të përshtatshëm për makinat larëse.



Pas çdo larjeje sigurohuni që të mos lini asnjë substancë të huaj në kazan.

Nëse vrimat në fryrësin e treguar në figurë janë të bllokuara, hapini duke përdorur një kruajtëse dhëmbësh.

Substancat e metaleve të huaja do të shkaktojnë njolla ndryshku në kazan. Pastroni njollat mbi sipërfaqen e kazanit duke përdorur agjentë pastrues për çelikun e pandryshkshëm.

Kurrë mos përdorni lesh çeliku ose lesh teli. Kjo do të dëmtojë sipërfaqet e lyera, të kromuara dhe plastike.

### 4.4.3 Pastrimi i trupit dhe panelit të kontrollit

Fshijeni trupin e makinerisë me ujë me sapun ose detergjentë xhel të butë siç duhet, dhe thajeni me një copë të butë.

Përdorni vetëm një copë të butë të thatë për të pastruar panelin e kontrollit.

#### 4.4.4 Pastrimi i filtrave të marrjes së ujit

Ka një filtër në fund të çdo valvule për marrjen e ujit në pjesën e pasme të makinerisë dhe gjithashtu në të fund të çdo tubi të marrjes së ujit që janë të lidhur me rubinetin. Këta filtra parandalojnë hyrjen e substancave të huaja dhe papastërtive të ujit në makinën larëse. Filtrat duhet të pastrohen sepse bëhen pis.

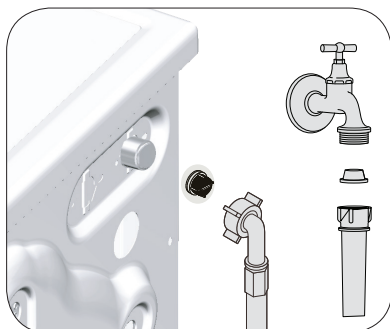

1. Mbyllni rubinetet.
2. Hiqni vidat nga tubat e shkarkimit të ujit për të arritur filtrat në valvulat e marrjes së ujit. Fshijni ata me një furçë të përshtatshme. Nëse filtrat janë shumë të pistë, hiqini nga vendet me një pincë dhe pastrojini në këtë mënyrë.
3. Hiqini filtrat në pjesët fundore të sheshta të tubave të marrjes së ujit bashkë me rondelet dhe pastrojini tërësisht me ujë të rrjedhshëm.
4. Vendosini përsëri izoluesit dhe filtrat me kujdes dhe shtrëngojini vidat me dorë.

#### 4.4.5 Shkarkimi i ujit të mbetur dhe pastrimi i filtrit të pompës

Sistemi i filtrimit në makinerinë tuaj parandalon artikujt e ngurtë të tilla si kopsat, monedhat dhe fibrat e materialeve që të bllokojnë rrotullimin e pompës gjatë shkarkimit të ujit. Në këtë mënyrë, uji do të shkarkohet pa ndonjë problem dhe jeta e shërbimit të pompës do të zgjatet.

Nëse makineria nuk e bën shkarkimin e ujit, filtri i pompës është i bllokuar. Filtri duhet të pastrohet kur ai bllokohet ose çdo 3 muaj. Uji duhet të shkarkohet paraprakisht për të pastruar filtrin e pompës.

Përveç kësaj, para se të transportoni makinerinë (p.sh. kur lëvizni në një shtëpi tjetër) dhe në rastin e ujit të ngrirë, uji mund të duhet që të shkarkohet plotësisht.



**KUJDES:** Substancat e huaja të lëna në filtrin e pompës mund të dëmtojnë makinerinë tuaj ose mund të shkaktojnë probleme të zhurmës.

**KUJDES:** Nëse produkti nuk përdoret, mbyllni rubinetin, hiqni tubin e hyrjes të ujit dhe shkarkoni ujin brenda makinës larëse për të mos lejuar ngrirjen.

**KUJDES:** Pas çdo përdorimi, mbyllni rubinetin e ujit me të cilin lidhet tubacioni i ujit.

#### Me qëllim që të pastroni filtrin e pistë dhe të shkarkoni ujin:

- 1 Hiqini nga priza makinën larëse për të ndalim furnizimin me ujë.



**KUJDES:** Temperatura e ujit brenda makinerisë mund të ngrihet deri në 90 °C. Për të shmangur rrezikun e djegies, pastroni filtrin pasi uji brenda makinës larëse të jetë ftohur.

2. Hapni kapakun e filtrit.

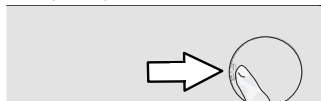

3 Ndiqni procedurat e mëposhtme për të zbrazur ujin.

**Nëse produkti ka një tub të shkarkimit emergjent, atëherë për ta shkarkuar ujin:**

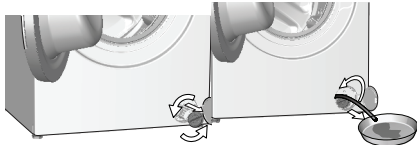

- a Tërhiqeni tubin e shkarkimit emergjent nga vendi i tij
  - b Vendosni një enë të madhe në fund të tubit. Kulloni ujin brenda enës në mënyrë që do të tërhiqeni bllokuesin të cili gjendet në fundin e tubit. Kur ena të jetë plot, bllokoni hyrjen e tubit duke vendosur përsëri tapën. Pasi ena të jetë zbrazur, përsëriteni procedurën më sipër për të shkarkuar plotësisht ujin në makinën larëse.
  - c Kur të ketë mbaruar shkarkimi i ujit, mbylleni fundin dhe vendoseni përsëri tapën dhe shtrëngojeni tubin në vend.
  - d Rotulloni dhe hiqni filtrin e pompës.
- 4 Pastroni ndonjë mbetje brenda filtrit dhe gjithashtu fibrat, nëse ka, rrotull zonës së rrotulluesit të pompës.
5. Vendosni filtrin.
6. Nëse kapaku i filtrit është i përbërë nga dy pjesë, mbylleni kapakun e filtrit duke shtypur mbi kllapë. Nëse është me një pjesë, në fillim vendosni kllapat në pjesën e poshtme në vendet e tyre, pastaj shtypeni pjesën e sipërme për ta mbyllur.

## 5 Zgjidhja e problemeve

Problemi	Arsyeja	Zgjidhja
Program does not start after closing the door.	Start / Pause / Cancel button was not pressed. Mund të jetë e vështirë ta mbyllni derën e ngarkimit në rast të një ngarkese të tepërt.	<ul style="list-style-type: none"> <li>*Press the Start / Pause / Cancel button.</li> <li>Zvogëloni sasinë e robave dhe sigurohuni që dera e ngarkimit të mbyllet si duhet.</li> </ul>
Programi nuk mund të nisët apo përzgjidhet.	Makina larëse ka kaluar në metodën e mbrojtjes së vetes për shkak të një problemi furnizimi (tensioni i rrjetit, presioni i ujit etj.)	<ul style="list-style-type: none"> <li>Shtypni dhe mbani shtypur butonin On / Off për 3 sekonda. (shikoni: "Anulimi i programit")</li> </ul>
Ujë në makineri.	Një sasi uji mund të ketë mbetur në produkt për shkak të proceseve të kontrollit të cilësisë në prodhim.	<ul style="list-style-type: none"> <li>Ky nuk është një defekt; uji nuk është i dëmshëm për makinerinë.</li> </ul>
Lavatriça nuk mbushet me ujë.	Rubineti është i mbyllur. Tubi i furnizimit të ujit është i përthyer. Filtiri i hyrjes të ujit është bllokuar. Dera e ngarkimit mund të jetë e hapur.	<ul style="list-style-type: none"> <li>Hapni rubinetet.</li> <li>Shtrijeni tubin.</li> <li>Pastrojeni filtrin.</li> <li>Mbylleni derën.</li> </ul>
Makina larëse nuk shkarkon ujin.	Tubi i shkarkimit të ujit mund të jetë bllokuar ose përdredhur. Filtiri i pompës është bllokuar.	<ul style="list-style-type: none"> <li>Pastrojeni ose shtrijeni tubin.</li> <li>Pastroni filtrin e pompës.</li> </ul>
Makineria dridhet ose bën zhurmë.	Makineria mund të mos jetë e balancuar. Një substancë e fortë mund të ketë hyrë në filtrin e pompës. Bulonat e sigurisë së transportit nuk janë hequr. Sasia e robave në makineri mund të jetë shumë e vogël. Makina mund të jetë mbingarkuar me roba.	<ul style="list-style-type: none"> <li>Rregulloni këmbët që të vendosin në nivel makinerinë.</li> <li>Pastroni filtrin e pompës.</li> <li>Hiqni bulonat e sigurisë së transportit.</li> <li>Shtoni më shumë roba në makineri.</li> <li>Hiqni disa nga rrobat nga makineria ose shpërndajeni me dorë ngarkesën për ta balancuar në mënyrë homogjene në makineri.</li> </ul>
Ka rrjedhje uji nga fundi i makinës larëse.	Makineria mund të jetë mbështetur mbi një send të ngurtë. Tubi i shkarkimit të ujit mund të jetë bllokuar ose përdredhur. Filtiri i pompës është bllokuar.	<ul style="list-style-type: none"> <li>Sigurohuni që makineria të mos mbështetet në ndonjë gjë.</li> <li>Pastrojeni ose shtrijeni tubin.</li> <li>Pastroni filtrin e pompës.</li> </ul>
Makineria ndaloj pak pasi programi nisi.	Makineria mund të ketë ndaluar përkoheishtë për shkak të një tensioni të ulët.	<ul style="list-style-type: none"> <li>Ajo do të rifillojë punën kur tensioni të shkojë në nivelin normal.</li> </ul>
Makina larëse shkarkon direkt ujin që merr brenda.	Tubi i shkarkimit mund të mos jetë në lartësinë e duhur.	<ul style="list-style-type: none"> <li>Lidh zorrën e tharjes siç përshkruhet në doracakun e përdorimit.</li> </ul>
Nuk shihet ujë në lavatriçe gjatë larjes.	Niveli i ujit nuk është i dukshëm nga jashtë makinës larëse.	<ul style="list-style-type: none"> <li>Ky nuk është defekt.</li> </ul>
Dera e ngarkimit nuk mund të hapet.	Blokimi i derës është aktivizuar për shkak të nivelit të ujit në makinën larëse. Makina larëse po ngroh ujë ose është në ciklin e centrifugës. Kyçi i fëmijës është aktivizuar. Blokimi i derës do të çaktivizohet për pak minuta pasi programi të ketë mbaruar. Dera e ngarkimit mund të ngeçë për shkak të presionit të ushtruar mbi të.	<ul style="list-style-type: none"> <li>Zbrazeni ujin duke vënë në punë programin e Pompës ose Centrifugës.</li> <li>Prisni derisa programi të mbarojë.</li> <li>Prisni disa minuta për çaktivizimin e bllokimit të derës.</li> <li>Kapeni dorezën dhe shtyjeni dhe tërhiqeni derën e ngarkimit për ta liruar dhe për ta hapur.</li> </ul>
Larja zgjat më shumë se ç'tregohet në manual.(*)	Presioni i ujit është i ulët. Tensioni mund të jetë i ulët. Temperatura e ujit që hyn mund të jetë e ulët. Numri i shpëlarjeve dhe/ose sasia e ujit për shpëlarje mund të jetë rritur. Mund të ketë patur shumë të tepërt dhe sistemi i thithje automatike të shumës mund të jetë aktivizuar për shkak të përdorimit të një sasive të madhe detergjenti.	<ul style="list-style-type: none"> <li>Makina larëse pret derisa të marrë sasinë e duhur të ujit për të parandaluar cilësinë e dobët të larjes për shkak të sasisë së pakët të ujit. Prandaj, koha e larjes zgjat më shumë.</li> <li>Koha e larjes zgjatet për të shmangur rezultate të dobëta të larjes kur voltazhi është i ulët.</li> <li>Koha që kërkohet për të ngrohur ujin zgjat më shumë në stinat e ftohta. Gjithashtu, koha e larjes mund të zgjatet ashtu që të shmangen rezultatet e dobëta larëse.</li> <li>Makina larëse rrit sasinë e ujit të shpëlarjes kur nevojitet shpëlarje e mirë dhe shton një hap ekstra shpëlarjeje nëse është e nevojshme.</li> <li>Përdorni sasinë e rekomanduar të detergjentit.</li> </ul>

<b>Problemi</b>	<b>Arsyeja</b>	<b>Zgjidhja</b>
Koha e programit nuk numëron së prapthi. (Në modelet me ekran) (*)	Kohëmatësi mund të ndalojë gjatë marrjes së ujit.	<ul style="list-style-type: none"> <li>Treguesi i kohëmatësit nuk do të numërojë së prapthi derisa makineria të marrë sasinë e përshtatshme të ujit. Makineria do të presë derisa të ketë sasi të mjaftueshme uji për të shmangur rezultatet e dobëta të larjes për shkak të mungesës së ujit. Pas kësaj treguesi i kohëmatësit do të rifillojë numërimin së prapthi.</li> </ul>
	Kohëmatësi mund të ndalojë gjatë marrjes së ujit.	<ul style="list-style-type: none"> <li>Treguesi i kohëmatësit nuk do të numërojë së prapthi derisa makineria të ketë arritur temperaturën e përzgjedhur.</li> </ul>
	Kohëmatësi mund të ndalojë gjatë fazës së rrotullimit.	<ul style="list-style-type: none"> <li>Sistemi i gjurmimit automatik të ngarkesës së pabalancuar mund të vihet në punë për shkak të shpërndarjes së pabalancuar të rrobave në kazan.</li> </ul>
Koha e programit nuk numëron së prapthi. (*)	Mund të ketë ngarkesë të pabalancuar në makinën larëse.	<ul style="list-style-type: none"> <li>Sistemi i gjurmimit automatik të ngarkesës së pabalancuar mund të vihet në punë për shkak të shpërndarjes së pabalancuar të rrobave në kazan.</li> </ul>
Makina larëse nuk kalon në hapin e centrifugës. (*)	Mund të ketë ngarkesë të pabalancuar në makinën larëse.	<ul style="list-style-type: none"> <li>Sistemi i gjurmimit automatik të ngarkesës së pabalancuar mund të vihet në punë për shkak të shpërndarjes së pabalancuar të rrobave në kazan.</li> </ul>
	<p>Makina larëse nuk bën centrifugën nëse uji nuk zbrazet plotësisht.</p> <p>Mund të ketë patur shkumë të tepërt dhe sistemi i thithje automatike të shkumës mund të jetë aktivizuar për shkak të përdorimit të një sasive të madhe detergjenti.</p>	<ul style="list-style-type: none"> <li>Kontrolloni filtrin dhe tubin e shkarkimit.</li> <li>Përdorni sasinë e rekomanduar të detergjentit.</li> </ul>
Larja është e dobët/ keqe: Rrobat bëhen gri. (**)	<p>Është përdorur sasi e pamjaftueshme detergjenti për një kohë të gjatë.</p> <p>Larja bëhet në temperatura të ulëta për një kohë të gjatë.</p> <p>Është përdorur sasi e pamjaftueshme detergjenti me ujë me kripëra.</p>	<ul style="list-style-type: none"> <li>Përdorni sasinë e rekomanduar të detergjentit për kripërat e ujit dhe llojin e rrobave.</li> <li>Zgjidhni temperaturën e duhur për larjen e rrobave.</li> <li>Përdorimi i sasisë të pamjaftueshme të detergjentit me ujëra me kripëra bën që njollat të ngjiten në rroba dhe kjo i bën rrobat gri me kallimin e kohës. Është e vështirë të eliminohet ngjyra gri pasi ka ndodhur. Përdorni sasinë e rekomanduar të detergjentit për kripërat e ujit dhe llojin e rrobave.</li> </ul>
	Është përdorur më tepër detergjent sesa duhet.	<ul style="list-style-type: none"> <li>Përdorni sasinë e rekomanduar të detergjentit për kripërat e ujit dhe llojin e rrobave.</li> </ul>
	Është përdorur sasi e pamjaftueshme detergjenti.	<ul style="list-style-type: none"> <li>Përdorni sasinë e rekomanduar të detergjentit për kripërat e ujit dhe llojin e rrobave.</li> </ul>
Larja është e dobët/ keqe: Njollat nuk hiqen ose rrobat nuk zbardhen. (**)	Janë ngarkuar tepër rroba.	<ul style="list-style-type: none"> <li>Mos e ngarkoni me tepri makinën larëse. Ngarkoni sasinë e rekomanduar në "Tabela e programeve dhe konsumit".</li> </ul>
	Është zgjedhur programi dhe temperatura e gabuar.	<ul style="list-style-type: none"> <li>Zgjidhni programin dhe temperaturën e duhur për rrobat që do të lahen.</li> </ul>
	Është përdorur lloji i gabuar i detergjentit.	<ul style="list-style-type: none"> <li>Përdorni detergjent origjinal të përshtatshëm për makinë larëse.</li> </ul>
	Është përdorur më tepër detergjent sesa duhet.	<ul style="list-style-type: none"> <li>Vendoseni detergjentin në ndarjen e duhur. Mos e përzieni agjentin zbardhues dhe detergjentin me njëri tjetrin.</li> </ul>
Larja është e dobët/ keqe: Shfaqen njolla yndyre në rroba. (**)	Nuk është bërë pastrimi i zakonshëm i kazanit.	<ul style="list-style-type: none"> <li>Pastroni kazanin rregullisht. Për këtë, ju lutem shikoni 4.4.2.</li> </ul>
Larja është e dobët/ keqe: Rrobat vijnë erë të pakëndshme. (**)	Erëra dhe shtresa të tilla bakteresh formohen në kazan si rezultat i larjes së vazhdueshme në temperatura të ulëta dhe/ose programe të shkurtra.	<ul style="list-style-type: none"> <li>Lëni sirtarin e detergjentit si dhe derën për mbushje hapur pas çdo larje. Kështu, një ambient i lagësht i favorshëm për bakteret nuk mund të ndodhë në makinën larëse.</li> </ul>
Zbehet ngjyra e rrobave. (**)	Janë ngarkuar tepër rroba.	<ul style="list-style-type: none"> <li>Mos e ngarkoni me tepri makinën larëse.</li> </ul>
	Detergjenti është i lagur.	<ul style="list-style-type: none"> <li>Mbajini detergjent në ambiente pa lagështi dhe mos i ekspozoni në temperatura ekstreme.</li> </ul>
	Është zgjedhur një temperaturë më e lartë.	<ul style="list-style-type: none"> <li>Zgjidhni programin dhe temperaturën e duhur sipas llojit dhe shkallës të njollave të rrobave.</li> </ul>



<b>Problemi</b>	<b>Arsyeja</b>	<b>Zgjidhja</b>
Nuk shpërlan mirë.	Sasia, marka dhe kushtet e ruajtjes të detergjentit të përdorur janë të papërshtatshme.	<ul style="list-style-type: none"> <li>Përdorni një detergjent të përshtatshëm për larje në makinën larëse dhe për llojin e rrobave. Mbajini detergjentet në ambiente pa lagështi dhe mos i ekspozoni në temperatura ekstreme.</li> </ul>
	Detergjenti është vendosur në ndarjen e gabuar.	<ul style="list-style-type: none"> <li>Nëse detergjenti është futur në ndarjen e paralarjes, edhe pse nuk është përzgjedhur cikli i paralarjes, makina larëse mund ta marrë këtë detergjent gjatë hapit të shpëlarjes ose zbutjes. Vendoseni detergjentin në ndarjen e duhur.</li> </ul>
	Filtri i pompës është bllokuar. Tubi i shkarkimit është palosur.	<ul style="list-style-type: none"> <li>Kontrolloni filtrin.</li> <li>Kontrolloni tubin e shkarkimit.</li> </ul>
Rrobat bëhen të ngurta pas larjes. (**)	Është përdorur sasi e pamjaftueshme detergjenti.	<ul style="list-style-type: none"> <li>Përdorimi i sasisë të pamjaftueshme të detergjentit për kripërat e ujit mund të shkaktojë që rrobat të bëhen të ngurta me kalimin e kohës. Përdor sasi të duhur të detergjentit sipas fortësisë së ujit.</li> </ul>
	Detergjenti është vendosur në ndarjen e gabuar.	<ul style="list-style-type: none"> <li>Nëse detergjenti është futur në ndarjen e paralarjes, edhe pse nuk është përzgjedhur cikli i paralarjes, makina larëse mund ta marrë këtë detergjent gjatë hapit të shpëlarjes ose zbutjes. Vendoseni detergjentin në ndarjen e duhur.</li> </ul>
	Detergjenti mund të jetë përzier me zbutës.	<ul style="list-style-type: none"> <li>Mos e përzieni zbutësin me detergjentin. Lajeni dhe pastrojeni dispenserin me ujë të nxehtë.</li> </ul>
Rrobat nuk vijnë erë si zbutësi. (**)	Detergjenti është vendosur në ndarjen e gabuar.	<ul style="list-style-type: none"> <li>Nëse detergjenti është futur në ndarjen e paralarjes, edhe pse nuk është përzgjedhur cikli i paralarjes, makina larëse mund ta marrë këtë detergjent gjatë hapit të shpëlarjes ose zbutjes. Lajeni dhe pastrojeni dispenserin me ujë të nxehtë. Vendoseni detergjentin në ndarjen e duhur.</li> </ul>
	Detergjenti mund të jetë përzier me zbutës.	<ul style="list-style-type: none"> <li>Mos e përzieni zbutësin me detergjentin. Lajeni dhe pastrojeni dispenserin me ujë të nxehtë.</li> </ul>
Mbetet detergjent në sirtarin e detergjentit. (**)	Detergjenti është vendosur në sirtar të njomë.	<ul style="list-style-type: none"> <li>Thajeni sirtarin e detergjentit para se të hidhni detergjent.</li> </ul>
	Detergjenti është njomur.	<ul style="list-style-type: none"> <li>Mbajini detergjentet në ambiente pa lagështi dhe mos i ekspozoni në temperatura ekstreme.</li> </ul>
	Presioni i ujit është i ulët.	<ul style="list-style-type: none"> <li>Kontrolloni presionin e ujit.</li> </ul>
	Detergjenti në ndarjen kryesore të larjes është njomur kur ka marrë ujin për paralarje. Vrimat në ndarjen e detergjentit janë bllokuar.	<ul style="list-style-type: none"> <li>Kontrolloni vrimat dhe pastrojeni nëse janë bllokuar.</li> </ul>
	Ka një problem me valvulat e sirtarit të detergjentit.	<ul style="list-style-type: none"> <li>Thërritni Agjentin e Shërbimit të Autorizuar.</li> </ul>
	Detergjenti mund të jetë përzier me zbutës.	<ul style="list-style-type: none"> <li>Mos e përzieni zbutësin me detergjentin. Lajeni dhe pastrojeni dispenserin me ujë të nxehtë.</li> </ul>
Formohet tepër shumë në makinën larëse. (**)	Një përdorur detergjente të papërshtatshme për makina larëse.	<ul style="list-style-type: none"> <li>Përdorni detergjente të përshtatshme për makina larëse.</li> </ul>
	Është përdorur sasi e tepërt detergjenti.	<ul style="list-style-type: none"> <li>Përdorni vetëm sasinë e mjaftueshme të detergjentit.</li> </ul>
	Detergjenti është ruajtur nën kushte të papërshtatshme.	<ul style="list-style-type: none"> <li>Ruajeni detergjentin në vend të mbyllur dhe të thatë. Mos e ruani në vende tepër të nxehta.</li> </ul>
	Disa rroba me rjetë si tylet mund të shkaktojnë shumë shumë për shkak të përbërjes së tyre.	<ul style="list-style-type: none"> <li>Përdorni sasi më të vogla detergjenti për këto lloj artikujsh.</li> </ul>
	Detergjenti është vendosur në ndarjen e gabuar.	<ul style="list-style-type: none"> <li>Vendoseni detergjentin në ndarjen e duhur.</li> </ul>
Zbutësi është marrë herët.	<ul style="list-style-type: none"> <li>Mund të ketë një problem në valvulat ose në dispenserin e detergjentit. Thërritni Agjentin e Shërbimit të Autorizuar.</li> </ul>	
Po del shumë nga sirtari i detergjentit	Është përdorur më tepër detergjent sesa duhet.	<ul style="list-style-type: none"> <li>Përzieni 1 lugë gjelle zbutës dhe ½ l ujë dhe derdhjeni në ndarësen e larjes kryesore të sirtarit të detergjentit.</li> </ul>
		<ul style="list-style-type: none"> <li>Vendosni detergjent në makineri në përshtatje me programet dhe ngarkesat maksimale të treguara në "Tabelën e programit dhe konsumit". Kur përdorni kimikate shtesë (heqës njollash, zbardhues e kështu me radhë), ulni sasinë e detergjentit.</li> </ul>

Problemi	Arsyeja	Zgjidhja
Rrobat ngelen të lagura në fund të programit. (*)	Mund të ketë patur shkumë të tepërt dhe sistemi i thithje automatike të shkumës mund të jetë aktivizuar për shkak të përdorimit të një sasive të madhe detergjenti.	<ul style="list-style-type: none"> <li>• Përdorni sasinë e rekomanduar të detergjentit.</li> </ul>
<p>(*) Makineria nuk kalon në fazën e centrifugës kur rrobat nuk janë të shpërndara në mënyrë të barabartë në kazan për të parandaluar ndonjë dëmtim të makinerisë dhe mjedisit rrethues. Rrobat duhet të rregullohen sërish dhe të rrotullohen sërish.</p>		
<p>(**) Nuk është bërë pastrimi i zakonshëm i kazanit. Pastrojeni kazanin rregullisht. Shikoni 4.4.2</p>		
	<p><b>KUJDES:</b> Nëse nuk arrini ti zgjidhni problemet megjithëse i keni ndjekur udhëzimet në këtë pjesë, këshillohuni me shitësin tuaj apo Agjentin e Autorizuar të Shërbimit. Mos u përpiqni asnjëherë të rregulloni vetë një produkt që nuk funksionon.</p>	



