

# beiko

## Пральна машина

Ръководство за употреба



B5WFST6914111W

2820531538/ BG/ / 12.3.2024 г. 10:47



## Моля, първо прочетете това ръководство за потребителя!

Уважаеми клиенти,







Благодарим Ви, че избрахте продукт на Веко . Надяваме се, че ще получите най-добрите резултати от Вашия продукт, който е произведен с високо качество и модерна технология. Затова, моля, прочетете внимателно цялото това ръководство за потребителя и всички други придружаващи го документи, преди да използвате продукта.

Следвайте всички предупреждения и информация в ръководството за потребителя. По този начин вие предпазвате себе си и продукта си от възможни опасности.

Пазете ръководството за потребителя. Ако предадете продукта на някой друг, дайте и ръководството за потребителя. Гаранционните условия, използването и методите за отстраняване на неизправности на вашия продукт са в ръководството за потребителя.

### Символи и определения

В ръководството за потребителя се използват следните символи:

	Опасност, която може да доведе до смърт или нараняване.
	Важна информация или полезни съвети за използването.
	Прочетете ръководството за потребителя.
	Рециклируеми материали.
	Предупреждение за гореща повърхност.
	
<b>ВНИМАНИЕ!</b>	Опасност, която може да доведе до материални щети на продукта или на околната среда

# Съдържание

<b>1</b>	<b>Инструкции за безопасност .....</b>	<b>4</b>
1.1	Предназначение .....	4
1.2	Безопасност на деца, уязвими лица и домашни любимци .....	4
1.3	Електрическа безопасност .....	5
1.4	Безопасност при боравене .....	6
1.5	Безопасност при монтаж .....	7
1.6	Оперативна безопасност .....	8
1.7	Безопасност при поддръжка и почистване .....	10
<b>2</b>	<b>Важни инструкции за околната среда .....</b>	<b>11</b>
2.1	Съответствие с Директивата за ОЕЕО .....	11
2.2	Информация за опаковката .....	11
<b>3</b>	<b>Технически спецификации .....</b>	<b>12</b>
<b>4</b>	<b>Монтаж .....</b>	<b>14</b>
4.1	Подходящо място за монтаж .....	14
4.2	Монтаж на капацити на долния панел .....	15
4.3	Сваляне на транспортните предпазни болтове .....	15
4.4	Свързване към водоснабдяване .....	16
4.5	Свързване на дренажния маркуч към канализацията .....	16
4.6	Регулиране на стойките .....	17
4.7	Електрическа връзка .....	17
4.8	Стартиране .....	18
<b>5</b>	<b>Предварителна подготовка .....</b>	<b>18</b>
5.1	Сортиране на прането .....	18
5.2	Подготовка на прането .....	18
5.3	Съвети за пестене на енергия и вода .....	19
5.4	Зареждане на прането .....	19
5.5	Правилен товарен капацитет .....	19
5.6	Използване на препарат и омекотител .....	19
5.7	Съвети за ефективно пране .....	22
5.8	Показана продължителност на програмата .....	23
<b>6</b>	<b>Експлоатация на продукта .....</b>	<b>24</b>
6.1	Контролен панел .....	24
6.2	Символи на дисплея .....	25
6.3	Таблица с програми и консумация .....	26
6.4	Избор на програма .....	28
6.5	Програми .....	28
6.6	Избор на температура .....	31
6.7	Избор на скорост на въртене .....	32
6.8	Избор на допълнителни функции .....	33
6.8.1	Допълнителни функции .....	33
6.8.2	Функции/програми, избрани чрез натискане на функционалните клавиши за 3 секунди .....	34
6.9	Краен час .....	36
6.10	Стартиране на програмата .....	37
6.11	Заклучване на вратата .....	37
6.12	Промяна на селекциите след стартиране на програмата .....	38
6.13	Отмяна на програмата .....	39
6.14	Край на програма .....	39
6.15	Функция HomeWhiz и функция за дистанционно управление .....	39
6.15.1	Настройка на HomeWhiz .....	40
6.15.2	Настройване на пералня, свързана с чужд акаунт .....	42
6.15.3	Изтриване на съвпадението на акаунта HomeWhiz .....	42
6.15.4	Функция за дистанционно управление и нейното използване .....	42
6.15.5	Отстраняване на неизправности .....	43
<b>7</b>	<b>Поддръжка и почистване .....</b>	<b>44</b>
7.1	Почистване на чекмеджето за перилен препарат .....	44
7.2	Почистване на зареждащата врата и барабана .....	44
7.3	Почистване на корпуса и контролния панел .....	45
7.4	Почистване на филтрите за всмукване на вода .....	45
7.5	Източване на останалата вода и почистване на филтъра на помпата .....	45
<b>8</b>	<b>Отстраняване на неизправности .....</b>	<b>46</b>
<b>9</b>	<b>ОТГОВОРНОСТ / ПРЕДУПРЕЖДЕНИЕ .....</b>	<b>51</b>

## 1 Инструкции за безопасност

Този раздел включва инструкциите за безопасност, необходими за предотвратяване на риск от телесни наранявания или материални щети.

Нашата компания не носи отговорност за щети, които могат да възникнат, ако тези инструкции не бъдат спазени.

- Операциите по монтаж и ремонт винаги се извършват от оторизиран сервиз.
- Използвайте само оригинални резервни части и аксесоари.
- Не ремонтирайте и не подменяйте никакви компоненти на продукта, освен ако не е ясно посочено в ръководството за потребителя.
- Не променяйте продукта.

### 1.1 Предназначение

- Срокът на годност на продукта е 10 години. През този период ще бъдат налични оригинални резервни части за правилна работа на уреда.
- Този продукт е проектиран за домашна употреба. Не е за търговски цели или не трябва да се използва извън предназначението му.

- Продуктът трябва да се използва само за пране и изплакване на пране, които са маркирани по съответния начин
- Този уред е предназначен за домакински и подобни приложения. Например;
  - Служебни кухни на магазини, офиси и други работни среди;
  - Ферми,
  - От клиенти на хотели, мотели и други съоръжения за настаняване
  - Къщи за гости, хостел-подобни среди
  - Общи части на жилищни блокове или перални

### 1.2 Безопасност на деца, уязвими лица и домашни любимци

- Този продукт може да се използва от деца на възраст над 8 години и лица с недоразвити физически, сетивни или умствени способности или с липса на опит и знания, ако са били под наблюдение или инструкции относно използването на уреда по безопасен за продукта начин и включените опасности.

- Деца под 3-годишна възраст трябва да се държат далеч, освен ако не се наблюдават непрекъснато.
- Електрическите продукти са опасни за деца и домашни любимци. Децата или домашните любимци не трябва да си играят, да се катерят отгоре или да влизат вътре в продукта. Проверете продукта от вътре преди употреба.
- Използвайте защита за деца, за да предотвратите намесата на децата при продукта.
- Не забравяйте да затворите вратата за зареждане, когато напускате стаята, където се намира продуктът. Децата и домашните любимци могат да се заключат вътре и да се удавят.
- Децата не трябва да извършват дейности по почистване и поддръжка на потребителя без надзор на възрастен.
- Пазете опаковъчните материали далеч от деца. Опасност от нараняване и задушаване.
- Пазете всички почистващи препарати и добавки, използвани за продукта, далеч от достъпа на деца.
- Изрежете захранващия кабел и счупете и деактивирайте заключващия механизъм на вратата за зареждане, преди да изхвърлите продукта за безопасност на децата.



### 1.3 Електрическа безопасност

- Продуктът трябва да бъде изключен по време на инсталацията, поддръжката, почистването и ремонта. Изключете продукта от електрическата мрежа или изключете предпазителя.
- Повредените захранващи кабели трябва да бъдат заменени от оторизиран сервиз, за да се предотврати възможна опасност.
- Не пъхайте захранващия кабел под или зад продукта. Не поставяйте тежки предмети върху захранващия кабел. Не прегъвайте, смачквайте и не приближавайте захранващия кабел към източници на топлина.
- Използвайте само оригиналния кабел. Не използвайте срязани или повредени кабели.
- Не използвайте удължителен кабел, щепсел или адаптер за работа с вашия продукт.

- Удължителите, контакти с няколко гнезда, адаптери или преносими хранващи устройства могат да прегреят и да предизвикат пожар. Уверете се, че не поставяте електрически контакти и преносими източници на хранване в близост до или зад продукта.
- Щепселът трябва да бъде лесно достъпен. Ако това не е възможно, на електрическата инсталация трябва да има механизъм, който отговаря на електрическото законодателство и който изключва всички клеми от електрическата мрежа (предпазител, превключвател, главен превключвател и т.н.).
- Не пипайте щепсела с мокри ръце.
- Когато изключвате уреда от контакта, не дръжте хранващия кабел, а щепсела.
- Уверете се, че щепселът не е мокър, мръсен или прашен.
- Никога не свързвайте продукта към устройства за пестене на електроенергия. Такива системи са вредни за продукта.



## 1.4 Безопасност при боравене

- Изключете продукта от контакта, преди да го преместите, отстранете изхода за вода и връзките на водопровода. Източете водата, останала вътре в продукта.
- Този продукт е тежък, не се опитвайте да се справите сами. Това може да причини наранявания, ако продуктът ви падне върху вас. Не удряйте и не изпускате продукта, докато го носите.
- Не дръжте части като вратата за зареждане на прането, за да повдигнете и преместите продукта. Горната тава трябва да бъде здраво закрепена при преместване.
- Носете продукта в исправено положение. Ако не може да се пренесе в исправено положение, наклонете го към дясната страна в преден план.
- Уверете се, че маркучите, както и хранващият кабел не са сгънати, притиснати или смачкани, след като продуктът е поставен на мястото си след процедурите по монтаж или почистване.

## 1.5 Безопасност при монтаж

- Проверете информацията в ръководството и инструкциите за монтаж, за да подготвите продукта за монтаж и се уверете, че електрическата мрежа, мрежата за чиста вода и изходът за вода са подходящи. Ако не, обадете се на квалифициран електротехник и водопроводчик, за да ги накарате да предприемат необходимите мерки. Тези операции са отговорност на клиента.
- Преди да започнете монтажа, задължително изключете предпазителя, за да деактивирате захранването на линията, към която ще бъде свързан продуктът.
- Този продукт е предназначен за използване на надморска височина, която не надвишава 2000 метра над морското равнище.
- Проверете за повреди по продукта, преди да го инсталирате. Не монтирайте продукта, ако е повреден.
- Винаги носете лични предпазни средства (ръкавици и др.) по време на монтажа, поддръжката и ремонта на продукта. Съществува риск от нараняване.
- Може да се получат наранявания, ако ръцете се поставят в непокрити слотове. Затворете отворите на транспортните болтове за безопасност с пластмасови тапи.
- Не монтирайте и не оставяйте продукта на места, където той може да бъде изложен на външни условия на околната среда.
- Не монтирайте продукта на места, където температурата пада под 0°C.
- Не поставяйте продукта върху килим или подобна повърхност. Това би създавало опасност от пожар, тъй като не може да получава въздух отдолу.
- Поставете продукта на равна и твърда повърхност и балансирайте с регулируемите крака.
- Свържете продукта към заземителен щепсел, защитен с предпазител, подходящ за текущите стойности на етикета на типа. Уверете се, че заземяването се извършва от експерт електротехник. Не използвайте продукта без

- подходящо заземяване  
сперед местните /  
национални разпоредби.
- Включете продукта в контакт със стойности на напрежение и честота, подходящи за тези, посочени на етикета на типа.
  - Не включвайте продукта в хлабави, счупени, замърсени, мазни контакти или контакти, които са излезли от техните гнезда или контакти с риск от контакт с вода.
  - Използвайте новия комплект маркучи, предоставен с продукта. Не използвайте повторно стари маркучи. Не правете допълнения към маркучите.
  - Свържете маркуча за подаване на вода директно към крана за вода. Налягането от крана трябва да бъде минимум 0,1 МРа (1 бар) и максимум 1МРа (10 бара). За една минута от крана трябва да изтече от 10 до 80 литра вода, за да може продуктът да функционира правилно. Ако налягането на водата е над 1 МРа (10 бара), трябва да се монтира редуциращ клапан. Максимално допустимата температура е 25 ° С.
  - Поставете края на маркуча за изпускане на вода към изпускателния канал за мръсна вода, мивката или ваната.
  - Поставете захранващия кабел и маркучите на места без опасност от спъване.
  - Не монтирайте продукта зад врата, плъзгаща се врата или на друго място, което ще попречи на вратата да се отвори напълно.
  - Ако трябва да се постави сушилният върху продукта, фиксирайте с подходящ свързващ апарат, получен от оторизиран сервиз.
  - Има опасност от контакт с електрически парчета, когато се отстраняват горните тапи. Не демонтирайте горната тапа на продукта.
  - Поставете продукта на поне 1 см от краищата на мебелите.



## **1.6 Оперативна безопасност**

- Когато използвате уредите, използвайте само почистващи препарати, омекотители и добавки, подходящи за перални машини.
- Не използвайте химически разтворители върху продукта. Тези материали съдържат риск от експлозия.



- Не работете с дефектни или повредени продукти. Изключете продукта от контакта (или изключете предпазителя, към който е свързан), затворете крана за вода и се обадете на оторизиран сервиз.
- Не поставяйте източници на запалване (горяща свещ, цигари и др.) Или източници на топлина (ютии, пещи, фурни и др.) върху или близо до продукта. Не поставяйте запалими / експлозивни материали близо до продукта.
- Не се качвайте върху продукта.
- Изключете продукта от контакта и затворете крана, ако няма да го използвате дълго време.
- Почистващи препарати / материали за поддръжка могат да се пръснат от чекмеджето за перилен препарат, ако е отворено, докато машината работи. Контактът на препаратите с кожата и очите е опасен.
- Уверете се, че домашните любимци не се качват вътре в продукта. Проверете продукта от вътре преди употреба.
- Не отваряйте със сила заключената врата за пералнята. Вратата ще се отвори, след като прането приключи. Ако вратата не се отвори, използвайте решенията за грешка „Вратата за зареждане не се отваря“ в раздела за отстраняване на неизправности.
- Не измивайте елементи, замърсени с бензин, керосин, бензол, редуктори, алкохол или други запалими или експлозивни материали и промишлени химикали.
- Не използвайте директно препарат за химическо чистене и не перете, изплаквайте или центрофугирате прането, замърсено с препарат за химическо чистене.
- Не поставяйте ръцете си във въртящия се барабан. Изчакайте, докато барабанът вече не се върти.
- Ако изперете прането при високи температури, източената вода за изпиране ще изгори кожата ви, ако е в контакт с кожата Ви, напр. когато дренажният маркуч е свързан към крана. Не докосвайте отводнителната вода.
- Вземете следните предпазни мерки, за да предотвратите образуването на биофилм и неприятни миризми:

- Уверете се, че помещението, в което е поставена пералнята, е добре проветриво.
- Избършете уплътнението на вратата и заредете стъклото на вратата със суха и чиста кърпа в края на програмата.
- Стъклото на вратата за зареждане ще се нагрее при пране при високи температури. Затова да не се докосва стъклото на вратата за зареждане по време на пране, особено от деца.
- Преди да изхвърлите износените и вече неизползваеми предмети:
  1. Изключете щепсела на захранващия кабел и го извадете от контакта.
  2. Прекъснете захранващия кабел и го изключете с щепсела от уреда.
  3. Счупете заключващия механизъм на товарната врата, за да я направите неработеща.
  4. Не позволявайте на деца да си играят с остарелия продукт.



## 1.7 Безопасност при поддръжка и почистване

- Преди да почиствате или обслужвате пералната машина, изключете я от електрическата мрежа или прекъснете захранването при предпазителя.
- Ако се налага да преместите продукта, за да го почистите, не дърпайте капака. Капакът може да се счупи и да причини нараняване!
- Не поставяйте ръце, крака и метални предмети под или зад продукта. Това може да доведе до задръствания, а всеки остър ръб може да причини нараняване.
- Използвайте чиста, суха кърпа, за да избършете чужди материали или прах от краищата на щепсела. Когато почиствате щепсела, не използвайте мокра или влажна кърпа. В противен случай има опасност от пожар или токов удар.
- Не мийте продукта с шайби под налягане, чрез пръскане на пари, вода или изливане на вода. Съществува риск от токов удар.
- Не използвайте остри и абразивни инструменти за почистване на продукта. Не използвайте домакински

почистващи препарати, сапун, перилен препарат, газ, бензин, разреждител, алкохол, лак и др., докато почиствате.

- Почистващите агенти, съдържащи разтворители, могат да изпускат отровни пари, напр. почистващ разтворител. Не използвайте почистващи продукти, съдържащи разтворители.

- Когато отворите за почистване, може да има остатъци от препарат в чекмеджето за перилни препарати.
- Не демонтирайте филтъра на изпускателната помпа, докато продуктът работи.
- Температурата в машината може да се повиши до 90 ° C. Почистете филтъра, след като водата в машината се охлади, за да се избегне риск от изгаряне.

## 2 Важни инструкции за околната среда

---

### 2.1 Съответствие с Директивата за ОЕЕО



Този продукт е в съответствие с Директивата на ЕС за ОЕЕО (2012/19/ЕС). Този продукт носи символ за класификация за отпадъци от електрическо и електронно оборудване (ОЕЕО).

Този продукт е произведен с висококачествени части и материали, които могат да се използват повторно и са подходящи за рециклиране. Не изхвърляйте отпадъчния продукт с нормални битови и други отпадъци в края на експлоатационния му живот. Занесете го в събирателния център за рециклиране на електрическо и електронно оборудване. Моля, консултирайте се с местните власти, за да научите за тези центрове за събиране.

### Съответствие с RoHS директивата:





Продуктът, който сте закупили, отговаря на RoHS директивата на ЕС (2011/65/ЕС). Той не съдържа вредни и забранени материали, посочени в директивата.

### 2.2 Информация за опаковката

Опаковъчните материали на продукта са произведени от рециклируеми материали в съответствие с нашите национални разпоредби за околната среда. Не изхвърляйте опаковъчните материали заедно с битовите или други отпадъци. Занесете ги на местата за събиране на опаковъчните материали, определени от местните власти.

### 3 Технически спецификации

Име на доставчика или търговска марка	Beko
Име на модела	B5WFST6914111W
	7178557000
Номинален капацитет (кг)	9
Максимална скорост на центрофугиране (цикъл/мин)	1400
Вграден	No
Височина (см)	84,5
Ширина (см)	60
Дълбочина (см)	58
Единичен вход за вода / Двоен вход за вода	+ / -
Електрическа връзка (V/Hz)	230 V / 50Hz
Общ ток (A)	10
Обща мощност (W)	2200
Код на основния модел	1621

 	Информацията за модела, съхранена в продуктовата база данни, може да бъде достигната, като влезете в следния уебсайт и потърсите идентификатора на вашия модел (*), който се намира на енергийния етикет. <a href="https://eprel.ec.europa.eu/">https://eprel.ec.europa.eu/</a>
	

 Стойностите на потребление се прилагат, когато безжичната мрежова връзка е изключена.

 Продължителността на свързаната с киберсигурността софтуерна поддръжка на продукта е гаранционният период на продукта. След това време софтуерните актуализации, свързани с киберсигурността, не са гарантирани.

## Таблица със символи

											
Предпране	Бързо	Бързо изпиране +	Допълнително изплакване	Допълнителна вода	Предплазване от намачкване	Почистване на косми от домашни любимци	Пара	Нощен режим	Накисване	Задържане на изплакването	Накисване
											
AutoDose	Избор на течен перилен препарат	Избор на омекотител	Изплакване	Центрофугиране+ Изцеждане	Източване	Температура	Центрофугиране	Не Центрофугиране	Течаща вода (Студена)	Без вода	Забавяне на старта
											
Врата Заклучвам	Дете Заклучвам	Вкл/Изкл	Старт / Пауза	Ниво на замърсяване	Добавяне на дрехи	Изтеглена програма	Пране	Ok (Край)	Отказ	Предплазване от намачкване+	Сушене
											
Допълнително сушене	Сушене за прибиране	Подсушаване за гладене	Сушене със зададено време	Освежаване с въздух	Интензивно	Воден режим	SaveWater				

## 4 Монтаж



Моля, първо прочетете раздела „Инструкции за безопасност“!



Вашата перална машина автоматично разпознава количеството пране, поставено вътре, когато избира програмата. При инсталиране на продукта, преди първата употреба, трябва да се извърши калибриране, за да се гарантира, че количеството пране се открива по най-точния начин.

За да направите това, изберете програмата Почистване на барабана\* и отменете функцията за центрофугиране. Стартирайте програмата без пране. Изчакайте програмата да приключи, което ще отнеме около 15 минути.

\*Името на програмата може да варира в зависимост от модела. За избор на подходяща програма прегледайте раздела с описания на програмите.

- Моля, свържете се с най -близкия оторизиран сервиз за монтирането на уреда.
- Уверете се, че инсталацията и електрическите връзки на продукта се извършват от оторизиран сервизен агент. Производителят не носи отговорност за щети, причинени от операции, извършени от неоторизирани лица.
- Подготовката на местоположението и инсталациите за електричество, чешмяна вода и отпадъчни води на мястото на инсталацията е отговорност на клиента.
- Уверете се, че маркучите за подаване и изпускане на вода, както и захранващият кабел не са сгънати, притиснати или смачкани, докато натискате продукта на мястото му след инсталацията или почистването.

- Преди да инсталирате, визуално проверете дали продуктът има някакви дефекти. Не монтирайте продукта, ако е повреден. Повредените продукти създават рискове за вашата безопасност.

### 4.1 Подходящо място за монтаж

- Поставете продукта на твърд и равен под. Не го поставяйте върху килим с високо натрупване или други подобни повърхности. Поставянето на неподходящ под ще доведе до проблеми като шум и вибрации.
- Общото тегло на пералнята и сушилнята - с пълно натоварване - когато са поставени една върху друга достига приблизително 180 килограма. Поставете продукта на здрав и равен под, който има достатъчна товароносимост.
- Не поставяйте продукта върху захранващия кабел.
- Не монтирайте продукта на места, където температурата може да падне под 0 °C. Замразяването може да повреди вашия продукт.
- Оставете минимум 1 см разстояние между продукта и мебелите.
- Ако ще инсталирате продукта на повърхност със стъпала, никога не го поставяйте близо до ръба.
- Не поставяйте продукта на която и да е платформа.
- Не поставяйте източници на топлина като готварска печка, ютия, фурна, нагревател и др. върху уреда и не ги използвайте върху продукта.

### Монтаж на функция SaveWater



За подробности относно монтажа вижте инструкциите за експлоатация на сушилнята и картата за лесен достъп.

- Монтирайте сушилнята върху пералната машина, като използвате комплекта за подреждане (приставка).

- Свържете маркуча от резервоара SaveWater на сушилнята към връзката за вход за вода SaveWater на пералната машина, посочена със стрелка. По този начин водата в резервоара SaveWater се прехвърля към пералната машина. Свържете маркуча от главния кран към другата входна връзка за вода.

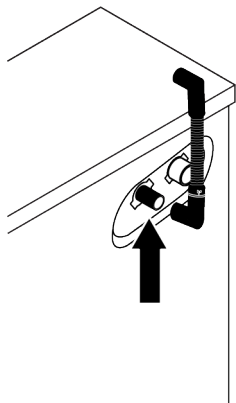

- Не свързвайте тръбопроводите за топла или студена вода към входната връзка за вода SaveWater.
- Ако не желаете да използвате функцията SaveWater, деактивирайте функцията, като поставите доставения щепсел във входящия порт за вода SaveWater, маркиран със стрелката.

## 4.2 Монтаж на капаци на долния панел



При някои модели основните части на продуктите са напълно затворени. Тези продукти нямат щепсели и капаци.

- За да повишите комфорта на звука на продукта, прикрепете капак А, след като отстраните пяната от опаковката.

### Капак А

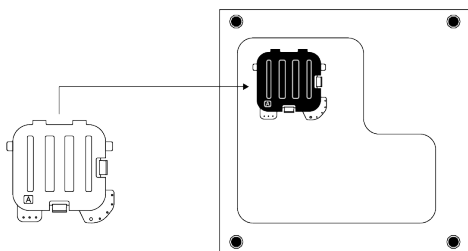

Наклонете машината леко назад. Опрете езичетата на капак А върху долния панел. Завършете сглобяването, като завъртите капака.

- Капак Б и капачката не са задължителни. Ако е наличен, прикрепете капак Б и капачката.

### Капак Б

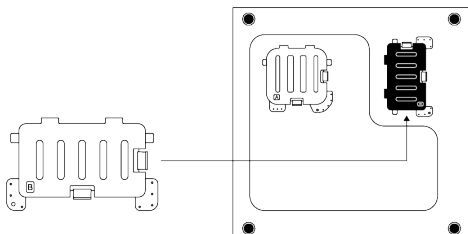

Опрете езичетата на капак Б върху долния панел. Завършете сглобяването, като завъртите капака.

### Капачка

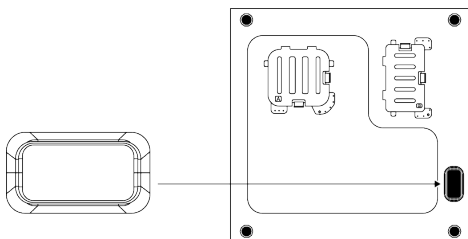

Поставете капачката, като я натиснете с пръст.

## 4.3 Сваляне на транспортните предпазни болтове

1. Разхлабете всички болтове за безопасност при транспортиране с подходящ ключ, докато се завъртят свободно.

- Огънете вътрешната част, като я натиснете в областите на захващане и я издърпайте.
- Прикрепете пластмасовите капаци, предоставени в чантата за ръководство за потребителя, в отворите на задния панел.

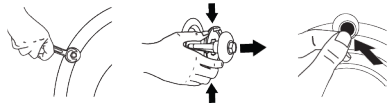

#### ЗАБЕЛЕЖКА

Отстранете транспортните болтове за безопасност, преди да използвате продукта! В противен случай продуктът ще се повреди.



#### ЗАБЕЛЕЖКА

Съхранявайте транспортните болтове за безопасност на безопасно място, за да ги използвате повторно, когато продуктът трябва да бъде преместен отново в бъдеще. Монтирайте предпазните болтове за транспортиране в обратен ред от процедурата по разглобяване. Никога не премествайте продукта, без болтовете за транспортиране да са правилно фиксирани!

## 4.4 Свързване към водоснабдяване



#### ЗАБЕЛЕЖКА

Моделите с един вход за вода не трябва да бъдат свързвани към крана за гореща вода. В такъв случай прането ще се повреди или продуктът ще премине в режим на защита и няма да работи.

Не използвайте стари или използвани маркучи за подаване на вода при нов продукт. Това може да причини изтичане на вода от машината и да изцапа прането ви.

- Затегнете всички гайки на маркуча ръчно. Никога не използвайте инструмент, когато затягате гайките.
- След отваряне на маркуча отворете крановете напълно, за да проверите за течове на вода в точките на свързване. Ако възникне някакъв теч, затворете крана и извадете гайката. Проверете уплътнението и затегнете отново гайката внимателно. За да предотвратите изтичането на вода и произтичащите щети, дръжте крановете затворени, когато не използвате продукта.

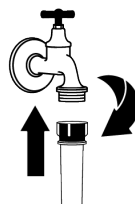
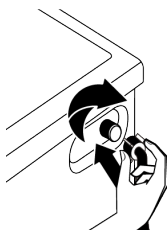

## 4.5 Свързване на дренажния маркуч към канализацията

- Прикрепете края на маркуча за източване директно към канализацията за отпадъчни води, мивката или ваната.





Къщата ви ще бъде наводнена, ако маркучът за оттичане се измести по време на източването на водата. Съществува и риск от изгаряне поради високите температури на пране! За да предотвратите подобни ситуации и да се уверите, че продуктът извършва процеси на приемане и източване на вода без проблем, фиксирайте добре маркуча за източване.

- Свържете дренажния маркуч на минимална височина от 40 cm и максимална височина от 100 cm.
- Монтирането на маркуча за източване на вода на нивото на земята или близо до пода (40 cm отдолу) и след това повдигането затруднява изпускането на вода и прането може да излезе изключително мокро. По този начин следвайте височините, предвидени на фигурата.

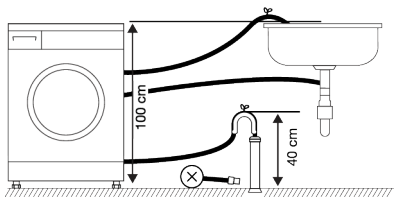

- За да предотвратите отново връщането на отпадъчните води в продукта и за осигуряване на лесно оттичане, не потапяйте края на маркуча в отпадъчната вода или не го поставяйте в канализацията за повече от 15 cm. Ако е твърде дълго, отрежете го по-късо.
- Краят на маркуча не трябва да се огъва, не трябва да се настъпва и маркучът не трябва да се прищипва между канализацията и продукта. В противен случай може да възникнат проблеми с изпускането на вода.
- Ако дължината на маркуча е твърде малка, използвайте го, като добавите оригинален удължителен маркуч. Дължината на маркуча не трябва да е

по-голяма от 3,2 m. За да предотвратите изтичане на вода, винаги фиксирайте връзката между удължителния маркуч и дренажния маркуч на продукта с подходяща скоба, така че да не се откъсва и да причинява течове.

## 4.6 Регулиране на стойките



### ВНИМАНИЕ!

За да се гарантира, че продуктът работи по-безшумно и без вибрации, той трябва да стои изправен и балансиран на краката си. Уверете се, че продуктът е балансиран чрез регулиране на краката. В противен случай продуктът може да се измести от мястото си и да причини проблеми със смачкване, шум и вибрации. За да не повредите контрагйките, не използвайте никакви инструменти за разхлабване на гайките.

- Разхлабете ръчно гайките на краката.
- Регулирайте краката, докато продуктът застане на ниво и бъде балансиран.
- Затегнете отново всички фиксиращи гайки на ръка.

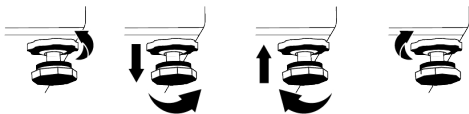

## 4.7 Електрическа връзка

Свържете продукта към заземен контакт, защитен с предпазител 16 А. Нашата компания не носи отговорност за щетите, които ще бъдат причинени поради използването на продукта без заземяване съгласно местните разпоредби.

- Връзката трябва да отговаря на националните разпоредби.
- Електрическата кабелна инфраструктура на продукта трябва да е подходяща и да отговаря на

изискванията на продукта.

Препоръчително е да използвате устройство за остатъчен ток.

- Щепселът на захранващия кабел трябва да бъде лесно достъпен след инсталирането.
- Ако текущото захранване на предпазителя или прекъсвача в къщата е по-малко от 16 ампера, накарайте квалифициран електротехник да инсталира захранване с 16 ампера.
- Напрежението, посочено в раздела "Технически спецификации", трябва да бъде равно на мрежовото напрежение.
- Не правете връзки чрез удължителни кабели или разклонители. Възможно е прегряване и изгаряне поради свързващия кабел.



Повредените захранващи кабели трябва да бъдат заменени от оторизиран сервиз, за да се предотврати възможна опасност.



В продукта е останала малко вода поради процесите на контрол на качеството в производството. Не е вредно за продукта.

## 5 Предварителна подготовка



Моля, първо прочетете раздела „Инструкции за безопасност“!

### 5.1 Сортиране на прането

- Сортирайте прането според вида плат, цвета и степента на замърсяване и допустимата температура на водата.
- Винаги спазвайте инструкциите, определени на етикетите за грижа за дрехите.

### 5.2 Подготовка на прането

- Предмети за пране с метални приставки, като например окабеляване, катарамии на колан или метални копчета, ще повредят продукта. Извадете металните парчета или изперете такива дрехи, като ги поставите в чанта за пране или калъфка за възглавници.
- Извадете всички вещества в джобовете, като монети, химикалки и кламери, и обърнете джобовете

## 4.8 Стартиране

Преди да започнете да използвате продукта, уверете се, че препаратите, описани в раздел „Инструкции за опазване на околната среда“ и „Инсталиране“. За да подготвите продукта за пране, извършете първата операция в програмата за почистване на барабана. Ако тази програма не е налична във вашия продукт, приложете метода, описан в раздел "Почистване на вратата за зареждане и барабана".

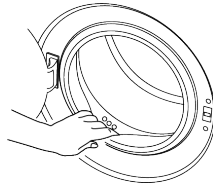

- навътре и изчеткайте. Такива предмети могат да повредят продукта или да причинят проблем с шума.
- Поставете дрехи с малък размер като чорапи за бебета и чорапогашници в чанта за пране или калъфка за възглавници.
- Поставете завеси, без да ги мачкате. Премахнете елементите за закрепване на завесата. Елементите за закрепване на завеса могат да причинят дърпане и скъсване на завесата.
- Закопчайте циповете, заийте разхлабените копчета и поправете разкъсванията.
- Изперете продуктите с етикет „Пране в машина“ или „Ръчно пране“ само с подходяща програма.
- Не перете заедно цветно и бяло пране. Новите памучни тъмни цветове отделят много багрило. Перете ги отделно.

- Упоритите петна трябва да се третират правилно преди изпиране.
- Перете панталони и деликатно пране, обърнато отвътре.
- Прането, което е силно подложено на материали като брашно, варов прах, мляко на прах и др., трябва да се отърси, преди да се постави в продукта. Такъв вид прах по прането може да се натрупа на вътрешните части на продукта навреме и да причини щети.

### 5.3 Съвети за пестене на енергия и вода

Следващата информация ще ви помогне да използвате продукта по екологичен и енергийно / водно-ефективен начин.

- Работете с продукта с максимално допустимия капацитет на натоварване за програмата, която сте избрали, но не претоварвайте. Вижте „Таблица с програми и консумация“
- Спазвайте указанията за температура на опаковката на перилния препарат.
- Изперете леко замърсеното пране при ниски температури.
- Използвайте по-бързи програми за малки количества леко замърсено пране.
- Не използвайте предварително пране и високи температури за пране, което не е силно замърсено или на петна.
- Ако планирате да изсушите прането си в сушилня, изберете най-високата скорост на центрофугиране, препоръчана по време на процеса на пране.
- Не използвайте повече перилен препарат от препоръчаното количество върху опаковката на перилния препарат.

### 5.4 Зареждане на прането

1. Отворете люка за зареждане.
2. Поставете прането в продукта свободно.

3. Натиснете вратата за зареждане, докато чуете звук от затваряне. Уверете се, че във вратата не попадат предмети. Вратата за зареждане е заключена, докато програмата работи. Заключването на вратата ще се отвори, след като програмата приключи. След това можете да отворите вратата за зареждане. Ако вратата не се отвори, приложете решенията, предвидени за „Вратата за зареждане не може да се отвори.“ грешка в раздела за отстраняване на неизправности.

### 5.5 Правилен товарен капацитет

Максималната товароносимост зависи от вида пране, степента на замърсяване и желаната програма за пране. Продуктът автоматично регулира количеството вода според теглото на прането, поставено вътре в него.



Следвайте инструкциите в „Таблица за програми и консумация“. Когато уредът е претоварен, ефективността на изпиране на продукта ще намалее. Освен това могат да възникнат проблеми с шума и вибрациите.

### 5.6 Използване на препарат и омекотител



#### **ВНИМАНИЕ!**

Прочетете инструкциите на производителя на опаковката, докато използвате препарати, омекотители, нишесте, белина и обезцветители, анти-варовик и следвайте предоставената информация за дозировката. Използвайте мерителна чашка, ако има такава.

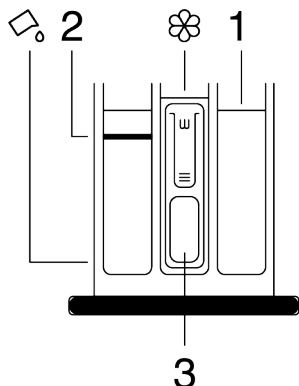

Чекмеджето за перилен препарат се състои от три отделения:

- (1) за предпране,
- (2) за основно пране,
- (3) за омекотител,
- (☼) в отделението за омекотител има и парче сифон.

(☼) в основното отделение за пране има и отделение за течен препарат за използване на течен препарат.

### Препарат, омекотител и други почистващи препарати

- Добавете препарат и омекотител, преди да стартирате програмата за пране.
- Не оставяйте чекмеджето за перилен препарат отворено, когато програмата за пране е включена!
- Ако използвате програма без предварително пране, не поставяйте препарат в отделението за предварително пране (отделение № "1").
- Ако използвате програма с предварително пране, стартирайте машината, след като добавите прахообразен перилен препарат в отделенията за предварително и основно пране (отделения 1 и 2).
- Не избирайте програма с предварително пране, ако използвате торбичка с препарат или топка за дозиране. Поставете торбичката за препарат или топката за дозиране директно сред прането в продукта.

- Ако използвате течен препарат, следвайте указанията в „Използване на течен препарат“ и не забравяйте да поставите апарата за течен препарат в правилното положение.

### Избор на типа препарат

Типът перилен препарат, който ще използвате, зависи от програмата за пране, вида на материята и цвета.

- Използвайте различни препарати за цветно и бяло пране.
- Изперете деликатните си дрехи само със специални препарати (течен препарат, шампоан за вълна и др.), предназначени само за деликатни дрехи и по предложени програми.
- При пране на тъмни дрехи и юргани се препоръчва използването на течен препарат.
- Изперете вълната по предложената програма със специален препарат, направен специално за вълна.
- Моля, прегледайте частта с описанията на програмата за предложената програма за различен текстил.
- Всички препоръки относно перилните препарати са валидни за избор на температурен диапазон на програмите.



Трябва да се използват само препарати, омекотители и добавки, подходящи за перални машини.  
Не използвайте сапун на прах.

### Регулиране на количеството перилен препарат

Количеството перилен препарат зависи от количеството пране, колко са замърсени и твърдостта на водата.

- Не превишавайте препоръчителните стойности на дозировката върху опаковката на перилния препарат, за да елиминирате прекомерната пяна и лошите проблеми с изплакването, да спестите пари и да опазите околната среда.
- Използвайте по-малки количества препарат за по-малко количество или по-малко замърсено пране.

### Използване на омекотители

Поставете омекотителя в отделението за омекотител на чекмеджето за перилен препарат.

- Не превишавайте знака (> макс<) в отделението за омекотител.
- Ако омекотителят не е течен, разрежете с вода, преди да го поставите в отделението за омекотител.



#### **ВНИМАНИЕ!**

Не използвайте течни препарати или други материали с почистващи свойства, освен ако не са предназначени за използване в перални машини за омекотяване на прането.

### Използване на течни препарати

**Ако продуктът има отделение за течен препарат**

- Натиснете и завъртете отделението там, където е показано, когато искате да използвате течни препарати. Частта, която пада отдолу, ще служи като бариера за течен препарат.
- Почиствайте с вода на мястото му или като отстранявате от мястото му, когато е необходимо. Не забравяйте да поставите апаратите в основното отделение за пране (отделение № "2") след почистване.
- Отделението трябва да е повдигнато, ако използвате прахообразен препарат.

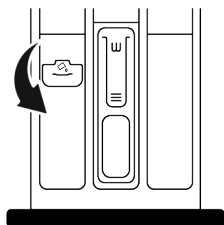

### Използване на гел и таблетни препарати

- Ако перилният препарат е течен и във вашия продукт няма отделение за течен перилен препарат, поставете гел препарата в основното отделение за миеш препарат при първия прием

на вода. Ако вашият продукт има отделение за течен препарат, напълнете отделението с препарат, преди да стартирате програмата.

- Ако гел препаратът не е течен или е в капсулна течна таблетка, поставете директно вътре в барабана преди изпиране.
- Поставете перилния препарат за таблетки в основното отделение за пране (отделение № "2") или директно във вътрешността на барабана преди изпиране.

### Използване на нишесте

- Поставете течното нишесте, прахообразното нишесте или багрилото за тъкани в отделението за омекотител.
- Не използвайте едновременно омекотител и нишесте в една и съща програма за пране.
- Избършете вътрешността на продукта с влажна и чиста кърпа след използване на нишесте.

### Използване на анти-варовик

- Когато е необходимо, използвайте само анти-варовик, произведен за перални машини.

### Използване на белина и обезцветители

- Изберете програма с предварително измиване и добавете белина в началото на предварително измиване. Не поставяйте препарат в отделението за предварително пране. Като алтернативно приложение изберете програма с допълнително изплакване и добавете белина, докато продуктът получава вода в отделението за перилен препарат в първата стъпка на изплакване.
- Не смесвайте и използвайте белина и препарат заедно.
- Тъй като белината може да причини дразнене на кожата, използвайте само малки количества (1/2 чаени чаши - приблизително 50 ml) и изплакнете добре прането.
- Не изливайте белина директно върху прането.

- Не използвайте белина за цветни дрехи.
- Изберете програма с пране при ниска температура, докато използвате обезцветители на основата на кислород.
- Обезцветителите на базата на кислород могат да се използват заедно с перилни препарати. Ако

обаче няма същия вискозитет като детергента, първо поставете детергента в отделение №. „2“ в чекмеджето за перилен препарат и изчакайте продуктът да измие препаратата по време на прием на вода. Добавете обезцветителя в същото отделение, докато машината продължава да поема вода.

## 5.7 Съвети за ефективно пране

	Дрехи			
	Светли цветове и бели	Цветни	Черни / тъмни цветове	Деликатни / вълнени / копринени
	(Препоръчителен температурен диапазон въз основа на нивото на замърсяване: 40-90 °C)	(Препоръчителен температурен диапазон въз основа на нивото на замърсяване: студено -40 ° C)	(Препоръчителен температурен диапазон въз основа на нивото на замърсяване: студено -40 ° C)	(Препоръчителен температурен диапазон въз основа на нивото на замърсяване: студено -30 ° C)

Ниво на замърсяване	<b>Силно замърсени</b> (трудни петна като трева, кафе, плодове и кръв.)	Може да се наложи предварително да обработите петната или да извършите предварително пране. Прахообразните и течни препарати, препоръчани за бяло пране, могат да се използват в дози, препоръчани за силно замърсени дрехи. Препоръчва се да се използват прахообразни препарати за почистване на петна от глина и пръст и петна, които са чувствителни към избелвания.	Препоръчваните за оцветители прахообразни и течни препарати могат да се използват в дози, препоръчани за силно замърсени дрехи. Препоръчва се да се използват прахообразни препарати за почистване на петна от глина и пръст и петна, които са чувствителни към избелвания. Трябва да се използват перилни препарати, които не съдържат обезцветители.	Течни почистващи препарати, подходящи за цветно и черно/тъмно пране, могат да се използват в дози, препоръчани за силно замърсени дрехи.	Предпочитайте течни препарати, произведени за деликатни дрехи. Вълнените и копринени дрехи трябва да се перат със специални препарати за вълна.
	<b>Нормално замърсени</b> (Например петна, причинени от тялото върху яки и маншети)	Прахообразните и течните препарати, препоръчани за бели, могат да се използват в дози, препоръчани за нормално замърсени дрехи.	Препоръчваните за оцветители прахообразни и течни препарати могат да се използват в дози, препоръчани за нормално замърсени дрехи. Трябва да се използват перилни препарати, които не съдържат обезцветители.	Течни почистващи препарати, подходящи за цветно и черно/тъмно пране, могат да се използват в дози, препоръчани за умерено замърсени дрехи.	Предпочитайте течни препарати, произведени за деликатни дрехи. Вълнените и копринени дрехи трябва да се перат със специални препарати за вълна.
	<b>Леко замърсени</b> (Не съществуват видими петна.)	Прахообразните и течните препарати, препоръчани за бели, могат да се използват в дози, препоръчани за леко замърсени дрехи.	Препоръчваните за оцветители прахообразни и течни препарати могат да се използват в дози, препоръчани за леко замърсени дрехи. Трябва да се използват перилни препарати, които не съдържат обезцветители.	Течни почистващи препарати, подходящи за цветно и черно/тъмно пране, могат да се използват в дози, препоръчани за леко замърсени дрехи.	Предпочитайте течни препарати, произведени за деликатни дрехи. Вълнените и копринени дрехи трябва да се перат със специални препарати за вълна.

## 5.8 Показана продължителност на програмата

Можете да видите продължителността на програмата на дисплея на вашето устройство, докато избирате програма. В зависимост от количеството пране, което сте заредили във вашата машина, разпенването, небалансираните условия на натоварване, колебанията в захранването, налягането на водата и настройките на програмата, продължителността на програмата се настройва автоматично, докато програмата работи.

**СПЕЦИАЛЕН СЛУЧАЙ:** При стартиране на програмите за памук и памук Еко, дисплеят показва продължителността на половин зареждане. Това е най-честият случай на употреба. След стартиране на програмата, след 20-25 минути машината открива действителното натоварване. И ако откритият товар е по-голям от половината товар; програмата за изпиране ще бъде коригирана съответно и продължителността на програмата се увеличава автоматично. Можете да проследите тази промяна на дисплея.

## 6 Експлоатация на продукта



Моля, първо прочетете раздела „Инструкции за безопасност“!

### 6.1 Контролен панел

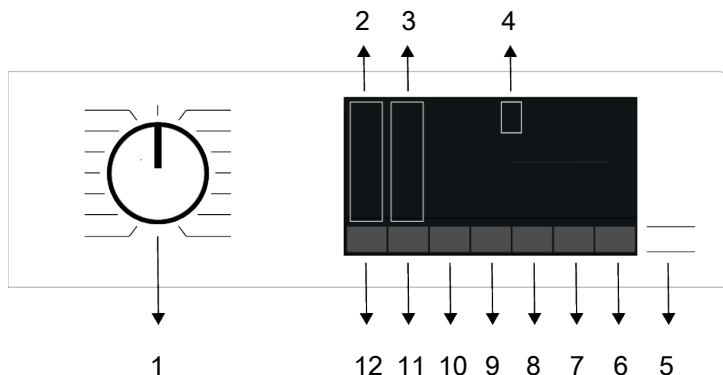

- |   |   |
|---|---|
| 1 Бутон за избор на програма                    | 2 Светлинни индикатори за ниво на температура |
| 3 Светлинен индикатор за нивото на затягане     | 4 Дисплей                                     |
| 5 Бутон Старт/Пауза                             | 6 Бутон за дистанционно управление            |
| 7 Бутон за настройка на крайния час             | 8 Бутон 3 за допълнителна функция             |
| 9 Бутон 2 за допълнителна функция               | 10 Допълнителна функция Push1                 |
| 11 Копче за регулиране на скоростта на затягане | 12 Копче за настройка на температурата        |



## 6.2 Символи на дисплея

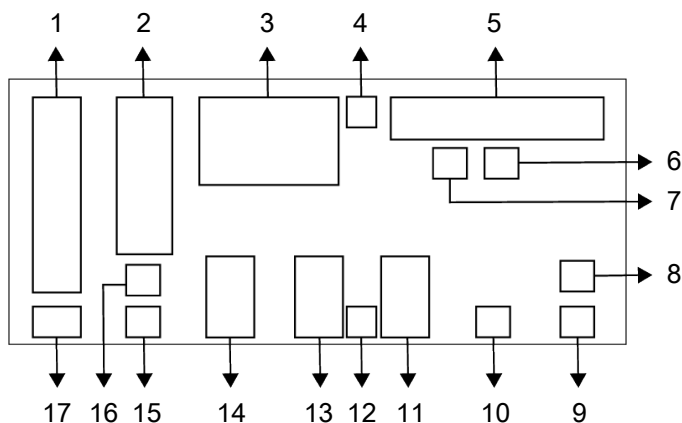

- |   |  |
|---|--|
| 1 Индикатор за температура                | 2 Индикатор за скоростта на центрофугиране             |
| 3 Информация за продължителността         | 4 Заклучването на вратата е включен символ             |
| 5 Индикатор за проследяване на програмата | 6 Индикатор за липса на вода                           |
| 7 Индикатор за добавяне на пране          | 8 Индикатор за безжична връзка                         |
| 9 Индикатор за дистанционно управление    | 10 Индикатор за активиран отложен старт                |
| 11 Бутон за допълнителна функция 3        | 12 Светлинен индикатор за активиран родителски контрол |
| 13 Бутон за допълнителна функция 2        | 14 Бутон за допълнителна функция 1                     |
| 15 Няма индикатор за центрофугиране       | 16 Индикатор за задържане на изплакване                |
| 17 Индикатор за студена вода              |  |

### 6.3 Таблица с програми и консумация

Програма						Допълнителни функции					Температура °C
	Температура °C	Макс. Нагояване (кг)	Консумация на вода (л)	Консумация на енергия (кWh)	Макс. Скорост	Бързо изпирание	Предпрание	Предпазване от намякване	Пара	Допълнително изплакване	
Cottons	90	9	98	2,75	1400	*	*	*	*	*	Студено - 90
	60	9	98	2,00	1400	*	*	*	*	*	Студено - 90
	40	9	95	1,20	1400	*	*	*	*	*	Студено - 90
Eco 40-60	40***	9	65	0,770	1400						40-60
	40***	4,5	49	0,510	1400						40-60
	40***	2,5	34	0,240	1400						40-60
Synthetics	60	4	76	1,60	1200	*	*	*	*	*	Студено - 60
	40	4	74	1,10	1200	*	*	*	*	*	Студено - 60
Xpress/Super Xpress	90	9	75	2,30	1400	*	*	*	*	*	Студено - 90
	60	9	75	1,30	1400	*	*	*	*	*	Студено - 90
	30	9	75	0,25	1400	*	*	*	*	*	Студено - 90
Xpress/Super Xpress + Бързо изпирание	30	2	45	0,15	1400	*	*	*	*	*	Студено - 90
Woolens/Hand Wash	40	2	60	0,60	1200					*	Студено - 40
DarkCare/Jeans	40	5	86	1,05	1200	*	*	*	*	*	Студено - 40
Outdoor/Sports	40	5	60	0,65	1200		*				Студено - 40
StainExpert	60	4,5	86	1,85	1400	*	*				30-60
Hygiene+	90	9	125	3,00	1400				*	*	20-90
Duvet/Down Wear	60	-	100	1,60	800				*	*	Студено - 60
Shirts	60	4	70	1,40	800	*	*	*	*	*	Студено - 60
SteamTherapy	-	1	1,5	0,11	-				*		-
Почистване на барабана	90	-	80	2,60	600				*		90
Downloaded Program *****											
Смесени	40	4	83	1,10	800	*	*	*	*		Студено - 40
Кърпа	60	4	115	1,60	800				*	*	Студено - 60
Меки играчки	40	2	80	0,90	600					*	Студено - 40
Пердета	40	2	98	0,90	800	*	*			*	Студено - 40
Бельо	30	1	78	0,30	600					*	Студено - 30

\* : Избираемо.

\* : Автоматично избраните функции не могат да бъдат отказвани.

\*\*\* : Програма Eco 40-60 е програма за изпитване според избора на температура 40 ° C, регламент на ЕС EC / 2019/2014 и EN 60456: 2016 / A11: Стандарт 2020.

\*\*\*\*\* : Тези програми могат да се използват с приложението HomeWhiz. Консумацията на енергия може да се увеличи поради свързването.

- : Виж описанието на програмата за максимален капацитет на зареждане.



Моля, прочетете раздела за инсталиране на ръководството преди първата употреба. Допълнителните функции в таблицата варират в зависимост от модела на пералнята. Консумацията на енергия и вода може да варира в зависимост от налягането на водата, твърдостта и температурата, околната температура, вида и количеството на прането, избора на допълнителни функции и скорост на центрофугиране и промените в електрическото напрежение. Моделите за избор на спомагателни функции могат да се променят от фирмата производител. Нови системи за избор могат да бъдат добавени или да бъдат отстранени такива.“ „Скоростта на центрофугиране на машината може да варира според програмата, като никога не надвишава максималната скорост на центрофугиране на машината. Количеството шум и влажност варират в зависимост от скоростта на центрофугиране; когато по време на фазата на центрофугиране е избрана по-висока скорост на пране, прането съдържа по-малко влага, но в края на програмата се получава по-висок шум.



Може да видите времето за изпиране на избраната програма на дисплея на уреда, докато я избирате. В зависимост от количеството на прането, което сте заредили в машината, между продължителността, показана на дисплея и реалната продължителност на цикъла на изпиране може да има разлика от 1 до 1,5 часа. След като започне прането, продължителността ще се регулира автоматично. Винаги избирайте най-ниската подходяща температура. Най-ефективните програми по отношение на консумацията на енергия обикновено са тези, които се перат при ниски температури за дълго време. Информацията за скоростта на центрофугиране, дадена в програмната таблица, показва опцията за скорост на центрофугиране, показана на контролния панел.

Стойности на потребление (BG)

	Избор на температура ° C	Скорост на центрофугиране (цикъл/мин)	Капацитет (кг)	Продължителност на програмата (час:мин)	Консумация на енергия (kWh/цикъл)	Консумация на вода (литър/цикъл)	Температура на пране (° C)	Процент остатъчна влага (%)
Eco 40-60	40	1351	9	03:48	0,770	65,0	33	51,0
	40	1351	4,5	02:53	0,510	49,0	30	51,0
	40	1351	2,5	02:53	0,240	34,0	24	58,2
Cottons	20	1400	9	03:40	0,750	95,0	20	53,9
	60	1400	9	03:40	2,000	98,0	60	53,9

Synthetics	40	1200	4	02:20	1,100	74,0	40	40,0
Xpress/ Super Xpress	30	1400	9	00:28	0,250	75,0	23	62,0
Стойностите на консумация, дадени за програми, различни от програмата Есо 40-60, са само ориентировъчни.								

## 6.4 Избор на програма

1. Определете програмата, която съответства на типа, количеството и нивото на замърсеност на прането в съответствие с „Таблицата с програми и консумация“.



Програмите са с ограничение до най- високата скорост на центрофугиране, подходяща за съответния вид тъкани. При избора на програма, винаги вземайте предвид вида материята, цвета, степента на замърсеност и допустимата температура на водата.

2. Изберете желаната програма чрез копчето за избор на програма.

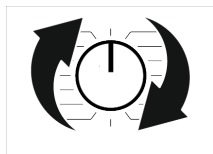

## 6.5 Програми

### Функция за спестяване на вода

Тази функция пести вода, като използва водата, натрупана от сушилнята в пералнята.



Можете да използвате тази функция само когато перални и сушилни, съвместими със SaveWater, са монтирани заедно. За подробности относно монтажа вижте инструкциите за експлоатация на сушилнята и картата за лесен достъп.

### • Есо 40-60

В програмата Еко 40-60 можете да перете нормално замърсено памучно пране, което е определено за пране заедно при 40 ° С или 60 ° С. Тази

програма е стандартната програма за изпитване в съответствие с правилата на ЕС за екологично чист дизайн и енергийно етикетиране.

Въпреки че тази програма пере по -дълго от другите програми, тя е по -ефективна по отношение на консумацията на енергия и вода. Действителната температура на водата може да се различава от посочената. Когато заредите машината с по-малко пране (например 1/2 от капацитета или по-малко), продължителността на програмата може автоматично да се скъси. По този начин потреблението на енергия и вода би било много по -малко.

### • Cottons

С тази програма можете да перете устойчиви памучни материи (чаршафи, спално бельо, хавлиени кърпи, халати за баня, бельо и т.н.). Когато се натисне бутонът за функция за бързо изпиране, продължителността на програмата става значително по-кратка, но ефективното измиване се осигурява с интензивни движения. Ако функцията за бързо пране не е избрана, ефективните измивания и изплаквания се осигуряват за силно замърсеното ви пране.

### • Synthetics

С тази програма можете да перете синтетични материи (ризи, блузи, смесени материи синтетични/памук и т.н.). Когато се натисне бутонът за функцията за бързо пране, продължителността на програмата ще се скърати значително и се осигурява ефективно изпиране за вашето пране, което не е много замърсено. Ако функцията за бързо пране не е избрана, ефективните измивания и изплаквания се осигуряват за силно замърсеното ви пране.

## • Woollens/Hand Wash

Използвайте за изпиране на вълнени/деликатни материи. Изберете подходяща температура, в съответствие с етикета на дрехите. Прането се изпира с много нежни движения, за да не се повредят дрехите.

## • Hygiene+

Прилагането на стъпка с пара в началото на програмата позволява лесно омекотяване на замърсяването. Използвайте тази програма за пране (бебешки дрешки, спално бельо, чаршафи, долно бельо, вкл. Памучни материи), изискващо анти алергично и хигиенично изпиране при висока температура с интензивен и дълъг перилен цикъл. Високото ниво на хигиена е гарантирано благодарение на прилагането на пара преди програмата, продължителното нагриване и допълнителните стъпки за изплакване.

## • Duvet/Down Wear

Използвайте тази програма за пране на олекотени завивки с влакнест пълнеж, обозначени с етикет „за машинно пране“. Проверете дали сте заредили барабана така, че да не се повреди нито машината, нито завивката. Свалете калъфа на олекотената завивка преди да я поставите в пералнята. Сгънете завивката на две и я поставете в пералнята. Заредете завивката в машината, като внимавате да не докосне уплътнението на вратата или стъклото.

Освен това използвайте тази програма за пране на палта, жилетки, якета и др., съдържащи пух с етикет „пране в пералня“ върху тях.



Не зареждайте повече от 1 двойна завивка (200 x 200 см). Не перете завивките, възглавниците и т.н., които съдържат памучен пълнеж в машината.



Не използвайте пералнята за пране на материали като килими и др. В противен случай вашата машина може да се повреди трайно.

## • Spin+Drain

Можете да използвате тази програма, за да премахнете водата от дрехата/вътре в машината.

## • Rinse

Използвайте, когато искате да изплакнете или да колосате отделно.

## • SteamTherapy

Използвайте тази програма за намаляване на гънките и при гладене на пране, съдържащо малко количество памук, за синтетично или смесено пране.



Това не е перилна програма. Не добавяйте химикали като перилен препарат, белина, препарат за отстраняване на петна и др. в чекмеджето за перилен препарат по време на тази програма.

## • Пердета

Можете да използвате тази програма за пране на тюл и пердета. Използвайте малко количество перилен препарат тъй като мрежестата им структура предизвиква обилно пенене. Благодарение на специалния начин на въртене при тази програма, тюлтът и пердетата се мачкат по-малко. Не зареждайте по-голямо количество завеси от определения капацитет, за да не ги повредите.



С тази програма е препоръчителна употребата на специални препарати за завеси в отделението за прахообразен перилен препарат.

## • Shirts

Тази програма се използва за изпиране на ризи от памучни, синтетични и комбинирани материи. Тя намалява намачкването на дрехите. Парата се

прилага в края на програмата, за да се намали намачкването на дрехите. Специалният центрофугиращ профил и парата, приложена в края на програмата, намаляват намачкването на вашите ризи. Когато е натиснат бутонът за „бързо пране“, се изпълнява алгоритъм за предварително третиране.

- Нанесете химикала за предварително третиране върху дрехите си директно или го добавете заедно с препарата в отделението за прахообразен препарат. По този начин можете да получите същото изпълнение, което получавате при нормално пране за много по-кратък период от време. Увеличава се животът за употреба на вашите ризи. Не използвайте препарат за предварително пране, ако планирате да използвате функцията за забавяне на вашата машина. Препаратът за предпране може да се излее върху дрехите Ви и да причини петна.

\*\* Препоръчително е да работите с цикъла с не повече от 6 ризи, за да сведете до минимум гънките по ризите си, като използвате този цикъл. Когато перете повече от 6 ризи, може да има разлики в нивата на гънките и влажността на ризите в края на цикъла.

#### • Xpress/Super Xpress

Използвайте тази програма, за да изперете леко замърсените си или незацапани памучни дрехи за кратко време, но не и за кърпи или тежък памук. Когато е избран бутонът „бързо пране“, продължителността на програмата може да се намали до 14 минути. Когато е избран бутонът „бързо пране“, може да се пере максимум 2 (два) кг пране.

#### • DarkCare/Jeans

Използвайте тази програма, за да защитите цвета на вашите тъмни на цвят дрехи или джинси. Изпълнява се високо ефективно изпиране със специални движения на барабана, дори и при ниска температура. При изпиране на тъмни дрехи се препоръчва използването на течен перилен препарат или препарат за вълна. Не

перете на тази програма вашите деликатни дрехи, включително вълна или т.н.

#### • Смесени

Използвайте за едновременно пране на памучни и синтетични дрехи без да ги сортирате.

#### • Бельо

Можете да използвате тази програма за пране деликатни дрехи, които са подходящи за пране на ръка и за деликатно дамско бельо. Малките дрехи трябва да се перат в мрежата за пране. Кукице, копчета и т.н. трябва да бъдат затворени и циповете да бъдат вдигнати.

#### • Outdoor/Sports

Можете да използвате тази програма за пране на спортни и връхни дрехи, които съдържат смес от памук / синтетика и водоустойчиви покрития като *gore-tex* и т.н. Тя гарантира, че дрехите ви се перат внимателно благодарение на специални въртящи се движения.

#### • StainExpert

Тази машина има специална програма за петна, която дава възможност за отстраняване на различен вид петна по най-ефикасен начин. Използвайте тази програма само за пране на памучни тъкани с устойчиви цветове. Не перете деликатни, пигментиращи дрехи и пране с тази програма. Преди пране не забравяйте да проверите етикетите на дрехите (препоръчани за памучни ризи, панталони, къси панталони, тениски, бебешки дрехи, пижами, престилки, дрехи за маса, чаршафи, завивки, калъфи за възглавници, кърпи за баня, кърпи, чорапи, памучно бельо, подходящо за пране при висока температура и продължително време). В програмата за автоматично оцветяване можете да перете 24 вида петна, разделени в три различни групи според избора на функция „Бързо изпиране“. Можете да видите групи петна, които могат да бъдат избрани с бутона „Бързо измиване“. В зависимост от избраната група петна, са изработени специални

програми за изпиране, с продължителност на задържане на изплакването, действия за изпиране, продължителност на изпиране и изплакване.

**По-долу можете да видите групите петна, които могат да бъдат избрани с помощта на бутона „Бързо изпиране“:**

**Когато не е избрана функцията „Бързо изпиране“:**

Пот, мръсотия от яката, храна, майонеза, дресинг за салата, грим, машинно масло, бебешка храна.

**Когато бутонът „Бързо изпиране“ е натиснат веднъж**

Кръв, шоколад, пудинг, трева, кал, яйца, масло, кърпи.

**Когато бутонът „Бързо изпиране“ е натиснат два пъти**

Чай, кафе, сок, кетчуп, червено вино, кола, конфитюр, въглища

1. Изберете програма за изпиране на петна.
2. Изберете петно, което искате да почистите, като го намерите в групите по-горе и използвайте бутона за настройка „Бързо изпиране“.
3. Прочетете етикетите на дрехите внимателно и проверете дали сте задали правилната температура и скорост на центрофугиране.

#### • Downloaded Program

Това е специална програма, позволяваща ви да изтеглите различни програми, когато пожелаете. В началото има програма, която можете да видите с приложението HomeWhiz по подразбиране. Можете обаче да използвате приложението HomeWhiz, за да изберете програма от предварително зададения набор от програми и след това да я промените и използвате.



Ако искате да използвате функцията HomeWhiz и функцията за дистанционно управление, трябва да изберете Изтеглена програма. Подробна информация може да бъде намерена във функцията HomeWhiz и функцията за дистанционно управление.

#### • Меки играчки

Меките играчки трябва да се перат в деликатна програма поради техните деликатни материали и влакната и аксесоарите, които съдържат. Благодарение на деликатните си движения при пране и профила на центрофугиране, програмата за меки играчки защитава играчките по време на пране. Препоръчва се използването на течен перилен препарат.



Крежките играчки с твърди повърхности не трябва да се перат при никакви обстоятелства. Играчките не трябва да се перат заедно с дрехите ви, тъй като те могат да навредят на прането.

#### • Кърпа

Използвайте тази програма за пране на издръжливи памучни тъкани като кърпи. Заредете кърпите в машината, като внимавате да ги поставите така, че да не докосват уплътнението на вратата или стъклото.

## 6.6 Избор на температура

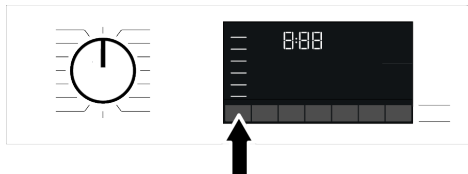

Когато избирате нова програма, температурният индикатор показва препоръчителната за нея температура. Възможно е препоръчителната стойност на температурата да не е максималната температура, която може да бъде избрана за текущата програма.

Натиснете бутона Температурна настройка, за да промените температурата. Температурата намалява постепенно.



Не може да бъде направена промяна в програмите, където регулирането на температурата не е допустимо.

Можете също да промените температурата след началото на измиването. Тази промяна може да се направи, само ако стъпки на изпирание позволяват това.



Ако превъртите до опция за студено пране и натиснете отново бутона за регулиране на температурата, препоръчителната максимална температура за избраната програма се появява на дисплея. За да намалите температурата, натиснете отново бутона за регулиране на температурата.

## 6.7 Избор на скорост на въртене

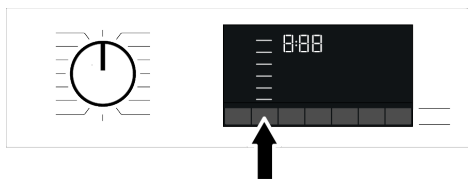

При избора на нова програма, индикаторът за скорост на въртене показва максималната скорост на въртене за избраната програма. Възможно е, препоръчителната стойност на въртене да не е максималната, която може да бъде избрана за текущата програма.

Натиснете отново бутона за Регулиране на скоростта на центрофугиране, за да я промените. Скоростта за центрофугиране постепенно намалява. След това, в зависимост от модела на уреда, на дисплея се изписват опциите

„Задържане на изплакването“  и

„Без центрофугиране“ .

Ако няма да изваждате прането си веднага след приключване на програмата, можете да използвате функцията за задържане на изплакването, за да предотвратите набръчкването му, когато в машината няма вода.

Тази функция задържа прането в последната вода от изплакването. Ако желаете да центрофугирате прането след функция „Задържане на изплакването“:

1. Настройте Скорост на центрофугиране.
2. Натиснете Старт/Пауза. Програмата ще продължи работата си. Машината източва водата и центрофугира прането.

Ако желаете да източите водата в края на програмата без центрофугиране, изберете функцията Без центрофуга.



Не могат да се правят промени в програми, при които регулирането на скоростта на центрофугиране не е позволено.

Можете да промените скоростта на центрофугиране след започване на измиването, ако етапите на пране го позволяват. Промени не могат да бъдат направени, ако стъпките не го позволяват.

### Soaking (Накисване)

Ако не желаете да извадите дрехите веднага след приключване на програмата, може да използвате функцията „Задържане на изплакването“, за да предпазите дрехите от измачкване поради липсата на вода в машината. Ако искате да източите водата без центрофугиране, след завършване на този процес, натиснете бутон „Старт/Пауза“. Програмата продължава работа и спира след източването на водата. Ако желаете да центрофугирате задържаното във водата пране, регулирайте скоростта на центрофугиране и натиснете бутона „Старт/Пауза“. Програмата ще продължи



работата си. Водата се източва, прането се центрофугира, а програмата завършва.

## 6.8 Избор на допълнителни функции

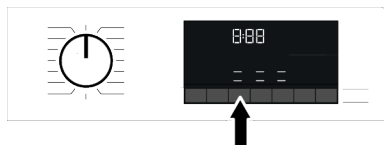

Изберете желаните допълнителни функции преди стартиране на програмата. Всеки път, когато е избрана програма, светват иконите на символа на помощната функция, който е избран заедно с него.



Когато се натисне бутон за помощна функция, който не може да бъде избран с текущата програма, пералната машина ще издаде предупредителен звук. Някои функции не могат да се избират заедно. Ако е избрана втора допълнителна функция в противоречие с първата функция, избраната първо функция бива отказана, а втората избрана допълнителна функция остава активна. Например, ако искате да изберете Бързо измиване, след като сте избрали Допълнителна вода, Допълнителната вода ще бъде отменена и Бързото измиване ще остане активно. Допълнителните функции, които са несъвместими с избраната програма, не могат да бъдат избрани. (Вижте „Таблица с програми и консумация“) Някои програми имат допълнителни функции, които трябва да работят едновременно. Тези функции не могат да бъдат отказвани. Рамката на допълнителната функция не свети, а само вътрешността на нейния символ свети.

### 6.8.1 Допълнителни функции

#### • Предпране

Програмата за предпране е подходяща само за силно замърсено пране. С пропускането на опцията за предпране се пести енергия, вода, препарат за пране и време.

#### • Бързо изпиране

След като изберете програма, можете да натиснете бутона за настройка за бързо изпиране, за да съкратите продължителността на програмата. За някои програми продължителността може да се съкрати с над 50%. Въпреки

това се постига добро изпиране благодарение на променения алгоритъм.

Макар да е различно при всяка програма, когато натиснете веднъж бутона за бързо измиване, продължителността на програмата ще спадне до определено ниво. Ако натиснете същия бутон за втори път, той ще спадне до минималната продължителност.

Не използвайте бутона за регулиране за бързо изпиране, когато перете силно замърсено пране за по-добро изпиране. Използвайте бутона за бързо пране за средно и леко замърсено пране и съкратете продължителността на програмата.

#### • Пара

Тази функция помага да се намалят гънките на вашите памучни, синтетични и смесени дрехи, да се съкрати времето за гладене и да се премахне замърсяването чрез омекотяване.

\* При условия, при които функцията за пара е приложена в края на програмата, вашето пране може да е по-топло в края на прането. Това се очаква в условията на работа на програмата.



Когато активирате функцията за пара, не използвайте течен перилен препарат, ако няма течен контейнер или функция за дозиране на течен перилен препарат. Съществува опасност да останат петна по дрехите.

#### • Дистанционно управление

Можете да използвате този бутон за допълнителни функции, за да свържете продукта към смарт устройства. За подробна информация вижте функцията HomeWhiz и функцията за дистанционно управление.

#### • Персонализирана програма

Тази спомагателна функция може да се използва само за програми за памук и синтетика заедно с приложението HomeWhiz. Ако тази функция е

активирана в менюто „Персонализиране“ на HomeWhiz, можете да добавите до пет допълнителни стъпки на изплакване към програмата. Можете да избирате и използвате някои спомагателни функции, въпреки че не се намират във Вашия продукт. Можете да увеличите и намалите времето на програмите за памучни и синтетични материали в рамките на безопасен диапазон.



Когато е избрана допълнителната функция за специализирана програма, производителността на пране и консумацията на енергия ще бъдат различни от обявената стойност.

### 6.8.2 Функции/програми, избрани чрез натискане на функционалните клавиши за 3 секунди

#### • Почистване на барабана 3"

Натиснете и задръжте съответния бутон за помощна функция за 3 секунди, за да изберете програмата. Редовно почиствайте (веднъж на 1 до 2 месеца) барабана, за да осигурите необходимата хигиена. Преди програмата се прилага пара, за да се омекотят остатъците в барабана. Включете програмата, когато машината е напълно празна. За по-ефективни резултати поставете прах против варовик (почистващи барабани материали), подходящ за перални машини, в отделението за препарат № 2. Оставете вратата за зареждане наполовина затворена, след като програмата приключи, за да изсъхне вътрешността на машината.



Това не е перилна програма. Това е програма за поддръжка. Не включвайте тази програма, когато има нещо вътре в машината. Когато се опитвате да включите машината, тя автоматично усеща, че вътре има натоварване, и може да спре или възобнови програмата според модела на вашата машина. Няма да се постигне ефективно пране, ако програмата бъде възобновена.

• **Предпазване от намачкване**  3"

Тази функция се избира, когато се натисне съответният бутон за допълнителна функция и се задръжи за 3 секунди и светне лампата за проследяване на програмата за съответната стъпка. Когато функцията е избрана, барабанът се върти за максимум 8 часа, за да се избегне намачкването на прането в края на програмата. Можете да отмените програмата и да извадите прането си във всеки момент по време на 8-часовата продължителност. Натиснете клавиша за избор на функция или клавиша за включване / изключване на машината, за да отмените функцията. Светлинният индикатор, проследяващ програмата ще остане включен, докато функцията бъде отказана или стъпката не приключи. Ако функцията не е отменена, тя ще бъде активна и в следващите цикли на изпиране.

• **Допълнително изплакване**  3"

Тази функция може да бъде избрана чрез натискане и задръжане на съответния бутон за помощна функция за 3 секунди.

Тази функция позволява на уреда да направи друго изплакване в допълнение към това, което вече е направено след основното пране. По този начин може да бъде намален рискът от въздействие върху чувствителна кожа (бебета,

алергична кожа и пр.) от минималните остатъци на перилен препарат върху прането.

• **Родителски контрол**  3"

Използвайте механизма за защита за деца, за да предпазите децата от игра с уреда. По този начин ще избегнете внасянето на промени в текущата програма.



Може да включите и изключите машината от бутона „Вкл./Изкл.“ при активирана защита от деца. Когато включите машината отново, програмата продължава оттам, откъдето е спряла. Когато функцията родителски контрол е активирана, при натискане на бутоните ще бъде издадено звуково предупреждение. Аудио предупреждението ще бъде отменено, ако бутоните се натискат пет пъти последователно.

**За да активирате защитата от деца:**

Натиснете и задръжте съответния бутон за помощна функция за 3 секунди. След като отброяването на „3- 2- 1“ на дисплея приключи, на дисплея се появява символ за родителски контрол. След показването на това предупреждение можете да освободите копчето за допълнителна функция 3.

**За да деактивирате защитата от деца:**

Натиснете и задръжте съответния бутон за помощна функция за 3 секунди. След като отброяването като „3- 2- 1“ на дисплея приключи, символът за родителски контрол изчезва.

• **Безжична връзка** 

Можете да съпоставите вашето устройство и вашият интелигентен устройства с безжичната връзка. По този начин можете да използвате смарт устройството, за да получавате информация за машината и да я контролирате.

### За да активирате безжичното свързване:

Натиснете и задръжте бутона за дистанционно управление за 3 секунди. След изтичане на обратното броене „3-2-1“ на дисплея, се появява символът „Вкл“. Когато това известие се покаже, спрете да натискате бутона за дистанционно управление. Иконата за безжична връзка мига, когато продуктът се свързва към интернет. Ако връзката е успешна, иконата ще остане включена.

### За да деактивирате безжичното свързване:

Натиснете и задръжте бутона за дистанционно управление за 3 секунди. Ще се покаже обратно броене „3-2-1“, а след това на дисплея ще се появи символ „Изкл.“.

 За да можете да активирате безжична връзка, настройката на машината трябва да бъде завършена чрез приложението HomeWhiz. След настройката безжичната връзка ще бъде активирана автоматично, ако натиснете бутона „Дистанционно управление“.

## 6.9 Краен час

### Дисплей на времето

Когато е избрана функцията за крайно време, оставащото време до стартиране на програмата се показва в часове като 1h, 2h, а оставащото време за завършване на програмата след стартиране на програмата се показва в часове и минути, както в примера 01:30.

 Времето за изпълнение на програмата може да бъде различно от стойностите в раздел „Таблица на програмите и консумацията“, в зависимост от водното налягане, твърдостта и температурата на водата, околната температура, количеството и типа на прането, избраните допълнителни функции и премениите в напрежението.

 След определен период от време, когато функцията за крайно време е активирана, машината преминава в режим на готовност и някои светодиоди на дисплея се изключват. Светодиодите светят в случай на влизане на потребител.

С функцията Крайно време, времето за край на програмата може да бъде настроено до 24 часа. След натискане на бутона Краен час се показва очакваното време за завършване на програмата. Ако е зададен крайният час индикаторът за крайно време свети.



За да сте сигурни, че функцията за краен час е активирана и програмата ще завърши в края на определената продължителност, трябва да натиснете Старт/Пауза след задаване на продължителността.

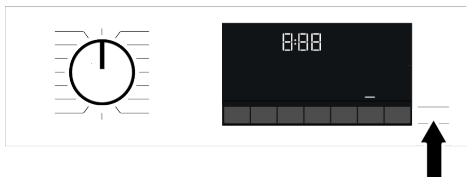

Ако искате да отмените функцията за време за край, натиснете бутона „Вкл./ Изкл.“, за да включите или изключите машината.



Когато сте активирали функцията Краен час, не добавяйте течен перилен препарат в отделението за прахообразен перилен препарат № 2. Съществува опасност да останат петна по дрехите.

1. Отворете вратата за зареждане, поставете прането и перилния препарат и т.н.
2. Изберете програма за пране, температура, скорост на центрофугиране и, ако е необходимо, допълнителни функции.
3. Задайте крайния час по ваш избор, като натиснете бутона Краен час. Индикаторът за крайно време светва.
4. Натиснете Старт/Пауза. Започва отмерване на времето.



Допълнително пране може да се добави в машината по време на обратното броене. В края на обратното броене, символът за време за край изчезва, перилният цикъл стартира, а на дисплея се изписва продължителността на избраната програма.

## 6.10 Стартиране на програмата

1. Натиснете бутона Старт / Пауза, за да стартирате програмата.
2. Индикаторът на бутона Старт / Пауза, който беше изключен преди, започва да свети постоянно сега, което показва, че програмата е стартирана.

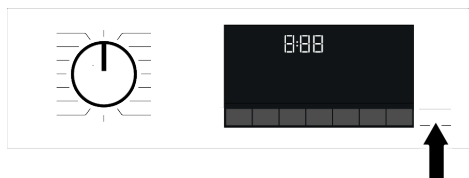

3. Вратата за зареждане е заключена. Символът за заключване на вратата се появява на дисплея, след като вратата за зареждане е заключена.

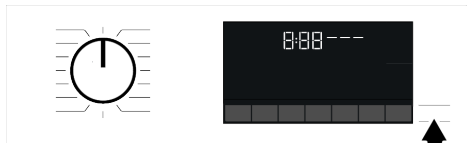

4. Индикаторите за проследяване на програмата на дисплея ще покажат текущата стъпка на програмата.

## 6.11 Заклучване на вратата

Вратата на машината е оборудвана със заключваща система, за да не може да бъде отворена в случай на неподходящо ниво на водата.

При заключването на вратата на дисплея се показва символ "Door Locked" (Вратата е заключена).



Ако е избрана функцията за дистанционно управление, вратата ще бъде заключена. За да отворите вратата, трябва да деактивирате функцията за дистанционно управление, като натиснете бутона за дистанционно управление или промените позицията на програмата.

## Отваряне на вратата при прекъсване на захранването:



В случай на прекъсване на захранването, можете да използвате аварийната дръжка на вратата за зареждане под капачката на филтъра на помпата, за да отворите ръчно вратата за зареждане.



За да избегнете преливане на вода, преди да отворите вратата за зареждане, уверете се, че в машината не е останала вода.

1. Изключете и извадете щепсела от уреда.
2. Отворете капака на филтъра на помпата.

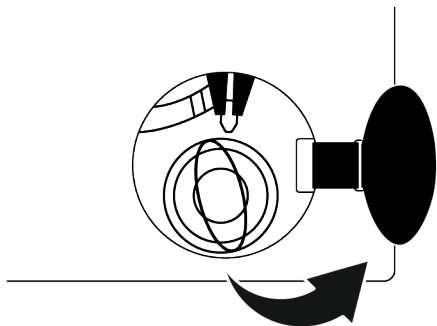

3. Издърпайте аварийната дръжка на вратата за зареждане с инструмент и я освободете. След това отворете вратата за зареждане.
4. Ако вратата за зареждане не се отвори, повторете предишната стъпка.

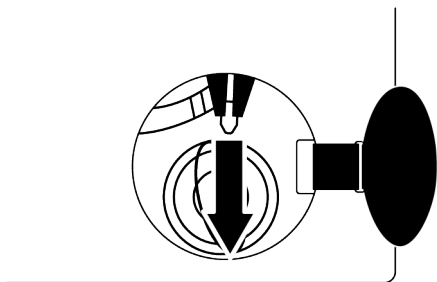

## 6.12 Промяна на селекциите след стартиране на програмата

### Добавяне на пране след стартиране

#### на програмат :

Ако нивото на водата в машината е подходящо, когато натиснете бутона Старт/Пауза, заключването на вратата ще бъде деактивирано и вратата ще се отвори, което ви позволява да добавяте дрехи. Символът за заключване на

вратата на дисплея изгасва, когато заключването на вратата е деактивирано. След като добавите дрехи, затворете вратата и натиснете отново бутона Старт/Пауза, за да възобновите цикъла на пране.

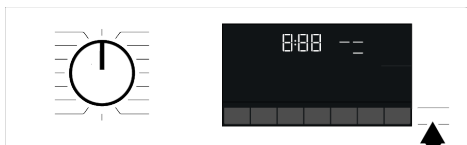

Ако нивото на водата в машината не е подходящо, когато натиснете бутона Старт/Пауза, заключването на вратата не може да бъде деактивирано и символът за заключване на вратата на дисплея остава включен.

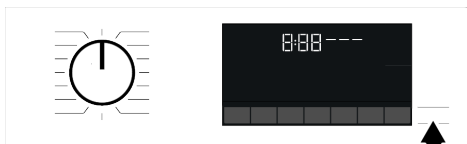

Ако температурата на водата в машината е над 50 ° C, не можете да деактивирате ключалката на вратата от съображения за безопасност, дори ако нивото на водата е подходящо.

### Превключване на пералнята в режим пауза:

Натиснете бутона Старт/Пауза, за да превключите машината в режим на пауза. Символът за пауза ще премигва на дисплея.

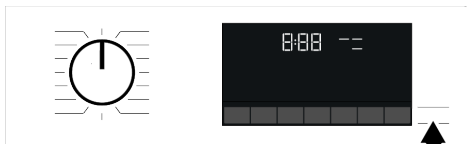

## Промяна на избраната програма след стартирането ѝ:

Промяна на програмата не е разрешена по времето, докато тя се изпълнява. Можете да изберете нова програма след като превключите текущата програма в режим на пауза.



Избраната програма стартира отново.

## Промяна на допълнителните функции, скоростта и температурата

В зависимост от стъпката, която програмата е достигнала, можете да отмените или активирате помощните функции. Вижте „Избор на допълнителни функции“.

Освен това, можете да смените настройките за скорост и температура. Вижте, „Избор на скорост на въртене“ и „Избор на температура“.



Вратата за зареждане не се отваря, ако температурата на водата в машината е висока или нивото на водата е над базовата линия на вратата за зареждане.

## 6.13 Отмяна на програмата

Програмата се анулира, когато копчето за избор на програма е обърнато към друга програма или машината е изключена и включена отново с помощта на копчето за избор на програма.



Ако завъртите копчето за избор на програма, когато родителския контрол е активиран, програмата няма да бъде отменена. Трябва първо да откажете защитата за деца.

Ако желаете да отворите вратата след като сте отказали програмата, но това не е възможно тъй като нивото на водата в машината надвишава нивото на вратата, то завъртете селектора на програмите на „Изпомпване+центрофугиране“ и източете водата от машината.

## 6.14 Край на програма

Символът „Край“ се появява на дисплея, когато програмата приключи.

Ако не натиснете никакъв бутон в рамките на 10 минути, машината преминава в режим ИЗКЛЮЧВАНЕ. Дисплеят и всички индикатори се изключват.

Изпълнените програмни стъпки ще бъдат показани на дисплея, ако натиснете бутона за вкл./изкл.

## 6.15 Функция HomeWhiz и функция за дистанционно управление

Можете да проверите пералната си машина от интелигентни устройства и да получите информация за състоянието на вашата машина благодарение на функцията HomeWhiz. Можете да извършвате много операции на Вашата машина от Вашето смарт устройство, като използвате приложението HomeWhiz. Освен това можете да използвате определени свойства само с функцията HomeWhiz.

Трябва да изтеглите приложението HomeWhiz от магазина за приложения на вашето смарт устройство, за да използвате wifi функцията на вашата машина.

За да използвате приложението, уверете се, че вашето смарт устройство е свързано с интернет.

Ако използвате приложението за първи път, завършете регистрацията на потребителски акаунт, като следвате указанията в приложението. Можете да използвате всички представени продукти на HomeWhiz във вашия дом чрез този акаунт след приключване на регистрацията.

Bluetooth на вашето интелигентно устройство трябва да е включено и устройството ви трябва да е свързано с интернет по време на настройката. Вашето интелигентно устройство трябва да е близо до пералнята. След настройката Bluetooth може да бъде изключен или умното ви устройство не

трябва да е близо до пералнята. Можете да използвате вашия продукт, при условие че вашето смарт устройство е свързано с интернет.

Можете да докоснете раздела „Устройства“ в приложението, за да видите уреди, сдвоени с Вашия акаунт. Можете да извършите операцията по сдвояване на потребителите на тези продукти на тази страница.

След като приложението е настроено, с функцията HomeWhiz, вашата пералня може да ви изпраща незабавни известия за състоянието чрез вашето смарт устройство.

**Вашата пералня ще ви изпраща известия чрез приложението HomeWhiz в следните случаи:**

- В края на програмата,
- Когато вратата на пералнята е отворена,
- В случай на предупреждение за прекъсване на водата,
- В случай на предупреждение за сигурност,



За да използвате функцията HomeWhiz, уверете се, че приложението HomeWhiz е инсталирано на Вашето смарт устройство и че Вашата пералня е свързана към Вашата домашна Wi-Fi мрежа. Когато пералната ви машина не е свързана към мрежата, тя работи като машина без функция HomeWhiz. Вашият продукт ще работи с връзка към безжичната мрежа във вашата домашна мрежа. Контролите, направени с помощта на приложението, ще бъдат активирани през тази мрежа. Следователно силата на безжичния сигнал в близост до местоположението на машината трябва да е подходяща. Работи в честотната лента на HomeWhiz 2,4 GHz. Моля, посетете връзката [www.homewhiz.com](http://www.homewhiz.com) за да научите кои версии на Android и iOS се поддържат от приложението HomeWhiz.



Всички мерки за безопасност, описани в „**ОБЩИ ИНСТРУКЦИИ ЗА БЕЗОПАСНОСТ**“, озаглавени в ръководството за потребителя, са валидни и за дистанционно управление с функция за дистанционно управление.

### 6.15.1 Настройка на HomeWhiz

Трябва да се установи връзка между вашия продукт и приложението, за да може приложението да функционира. Следвайте стъпките по-долу, за да установите тази връзка.

1. Ако добавяте устройство за първи път, докоснете раздела „Уреди“ в приложението HomeWhiz. Изберете бутона „ДОБАВЯНЕ НА УРЕД“ (докоснете тук за настройка на нов уред) в горния десен ъгъл. Извършете настройката, като следвате стъпките по -долу и стъпките в приложението HomeWhiz.



2. За да стартирате настройката, уверете се, че машината ви е изключена. Натиснете и задръжете бутона за температурата и бутона на функцията за дистанционно управление едновременно за 3 секунди, за да включите машината в режим HomeWhiz.

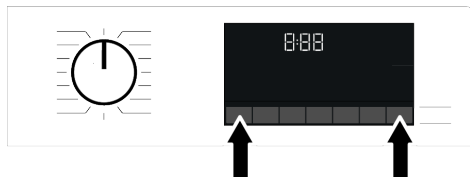

3. Когато сте в режим на настройка на HomeWhiz, на екрана се появява анимация и иконата за безжична връзка мига, докато устройството ви се свърже с интернет. В този режим ще бъде активен само копчето за програмиране. Другите бутони ще бъдат неактивни.



4. Следвайте инструкциите на дисплея на приложението HomeWhiz.
5. Изчакайте, докато инсталацията приключи. Когато настройката приключи, дайте име на пералната машина. Сега виждате продукта, който сте добавили в приложението HomeWhiz.



Вашата перална машина ще се изключи автоматично, ако не можете да извършите настройката успешно в рамките на 5 минути. В този случай трябва да започнете процеса на настройка отначало. Ако проблемът продължава, моля, свържете се с оторизирания сервис.

Можете да използвате пералнята с повече от едно смарт устройство. За да направите това, изтеглете приложението HomeWhiz и на другото смарт устройство. Когато стартирате приложението, ще трябва да влезете с акаунта, който сте създали по-рано и сте сдвоили с вашата перална машина. В противен случай прочетете „Настройка на пералня, която е свързана с акаунт на друг потребител“.

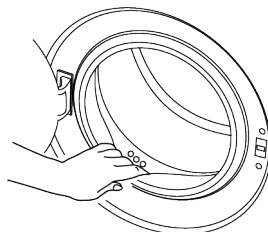

Приложението HomeWhiz може да изисква да въведете номера на продукта, показан на етикета на продукта. Можете да намерите етикета на продукта вътре във вратата на уреда. Номерът на продукта се намира на този етикет.



### 6.15.2 Настройване на пералня, свързана с чужд акаунт

Ако пералнята, която искате да използвате, е била въведена преди това в системата с чужд акаунт, трябва да установите нова връзка между вашето приложение HomeWhiz и продукта.

1. Изтеглете приложението HomeWhiz на новото смарт устройство, което искате да използвате.
2. Създайте нов акаунт и влезте в този акаунт в приложението HomeWhiz.
3. Следвайте стъпките, описани в HomeWhiz Setup и продължете с процедурата за настройка.



Като се има предвид, че функцията HomeWhiz и функцията за дистанционно управление на вашия продукт работят чрез Bluetooth или Wi-Fi технология, в зависимост от модела на Вашия продукт, важно е да се отбележи, че само едно приложение HomeWhiz може да контролира Вашия продукт във всеки един момент.

### 6.15.3 Изтриване на съвпадението на акаунта HomeWhiz

Изпълнете следните стъпки, за да изтриете пералня, която преди това е била съчетана с чужд акаунт.

1. Включете вашата машина с помощта на програмния бутон.
2. Когато машината ви работи, натиснете и задръжте бутоните за дистанционно управление и настройка на крайно време за 5 секунди.

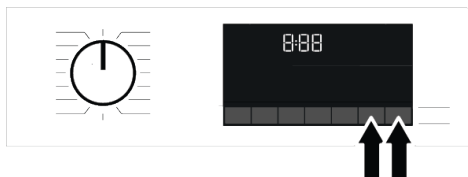

3. Ще чуете предупредителен звук от продукта, за да уведомите вашата заявка след обратното броене на екрана. Изтриването на съвпадението ще отнеме няколко секунди.

След тази операция не можете да използвате функцията HomeWhiz на вашата перална машина, докато не направите друга настройка.

Не е необходимо вашият продукт да бъде свързан с интернет, за да изтриете съответстващ акаунт. Вашата заявка ще бъде получена. Това съвпадение ще бъде автоматично изтрито, когато продуктът е свързан за първи път с интернет.

### 6.15.4 Функция за дистанционно управление и нейното използване

След настройката на HomeWhiz безжичната връзка ще се включи автоматично. За да активирате или деактивирате безжичната връзка, моля, вижте „Безжична връзка“.

Ако изключите и включите пералнята, докато безжичната връзка е активна, тя автоматично ще се свърже отново. В случай на промяна на мрежовата парола или изключване на модема, безжичната връзка автоматично ще се изключи. По тази причина трябва да включите Безжично свързване отново, ако искате да използвате функцията за дистанционно управление.

Можете да проверявате символа за безжична връзка на дисплея, за да проследявате състоянието на свързване. Ако символът е постоянно включен, това означава, че имате интернет връзка. Ако символът мига, това означава, че устройството се опитва да се свърже. Ако символът не свети, нямате връзка.



Когато безжичната връзка е включена във вашия продукт, функцията за дистанционно управление ще бъде избрана. Ако функцията за дистанционно управление не може да бъде избрана, проверете състоянието на свързване. Ако връзката не може да бъде установена, повторете първоначалните настройки на уреда.

Ако искате да управлявате вашата перална машина дистанционно, трябва да активирате функцията за дистанционно управление, като натиснете бутона за дистанционно управление на контролния панел. След като се установи достъп до продукта, ще видите екран, подобен на този по -долу.

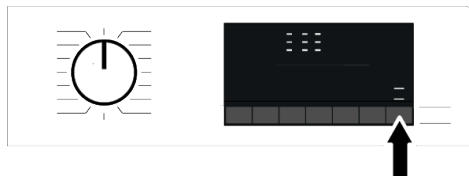

Когато дистанционното управление е активирано, можете само да управлявате машината, да я изключвате и да следите състоянието през вашата перална машина. И всички функции, с изключение на заключване за деца, могат да се управляват чрез приложението.

Можете да следите дали функцията за дистанционно управление е включена или изключена чрез функционалния индикатор на дисплея.

Ако функцията за дистанционно управление е изключена, всички действия се поемат от пералнята и чрез приложението можете само да проследявате състоянието.

Функцията за дистанционно управление може да не се активира, ако дистанционната връзка е изключена или вратичката на продукта е включена.

Веднъж активирана, функцията за дистанционно управление на вашата перална машина остава активна, освен ако не са налице специфични обстоятелства. Тази функция ви позволява да контролирате вашето устройство през интернет, независимо дали устройството е включено или изключено и независимо от вашето местоположение.

В определени случаи това се деактивира от само себе си с цел безопасност:

- Когато пералнята претърпи прекъсване на електрозахранването.
- Когато вратата на пералнята е отворена,
- Когато копчето за програма е завъртено и е избрана друга програма или уредът е изключен.

### 6.15.5 Отстраняване на неизправности

Направете следното, ако имате проблем с контрола или връзката. Наблюдавайте дали проблемът продължава или не след извършеното действие.

1. Проверете дали смарт устройството е свързано със съответната домашна мрежа.
2. Рестартирайте приложението за продукта.
3. Изключете и включете Bluetooth или Wi-Fi чрез контролния панел в зависимост от модела на вашия продукт.
4. Ако връзката не може да бъде установена чрез процеса по-горе, повторете стъпките за първоначална настройка на машината.

Ако проблемът продължава, се консултирайте с упълномощен сервиз.

## 7 Поддръжка и почистване



Моля, първо прочетете раздела „Инструкции за безопасност“!

Срокът на експлоатация на вашия продукт се увеличава и често срещаните проблеми ще бъдат намалени, ако се почистват на редовни интервали от време.

### 7.1 Почистване на чекмеджето за перилен препарат

Почиствайте чекмеджето за перилен препарат на редовни интервали (веднъж на всеки 4 до 5 пране), както е споменато по-долу, за да предотвратите натрупването на прахообразен препарат.

Почистете сифона, ако в отделението за омекотител останат излишни количества вода и смес за омекотители.

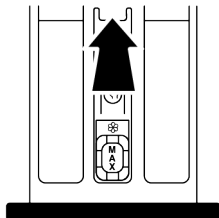

1. Натиснете маркираната част на сифона в отделението за омекотител и след това издърпайте чекмеджето към себе си, за да го извадите.
2. Повдигнете и извадете сифона отзад, както е показано.
3. Изплакнете чекмеджето и сифона в мивката с много топла вода. Използвайте ръкавици или подходяща четка, за да предотвратите контакта на остатъци в чекмеджето с кожата си.
4. Почистете здраво сифона и чекмеджето след почистване.

### 7.2 Почистване на зареждащата врата и барабана

За продукти с програма за почистване на барабани вижте раздела Работа с продукта



Повтаряйте процеса на почистване на барабана на всеки 2 месеца.

**ЗАБЕЛЕЖКА:** Използвайте анти-варовик, подходящ за пералните машини.

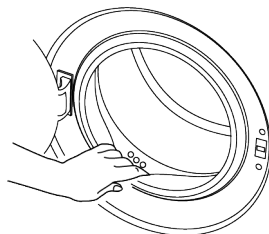

След всяко измиване се уверете, че в продукта не остават чужди вещества. Ако дупките на уплътнението на вратата, показани на фигурата, са запушени, отворете отворите с клечка за зъби. Чужди метални вещества ще причинят петна от ръжда в барабана. Почистете петната по повърхността на барабана, като използвате почистващи препарати за неръждаема стомана. Никога не използвайте стоманена вълна или телена вълна. Това ще повреди боядисаните, хромирани и пластмасови повърхности. Препоръчваме ви да избършете уплътнението на вратата със суха и чиста кърпа в края на програмата. Това ще премахне остатъците от уплътнението на вратата във вашата машина и ще предотврати образуването на неприятни примеси.

### 7.3 Почистване на корпуса и контролния панел

Избършете тялото на продукта със сапунена вода или неразяждащи меки гелни препарати, ако е необходимо, и подсушете с мека кърпа.

За почистване на контролния панел използвайте само мека и влажна кърпа. Не използвайте почистващи препарати, които съдържат белина

### 7.4 Почистване на филтрите за всмукване на вода

Има филтър в края на всеки клапан за всмукване на вода в задната част на продукта, а също и в края на всеки маркуч за всмукване на вода, където те са свързани към крана. Тези филтри предотвратяват попадането на чужди вещества и замърсявания във водата в продукта. Филтрите трябва да се почистват, ако са замърсени.

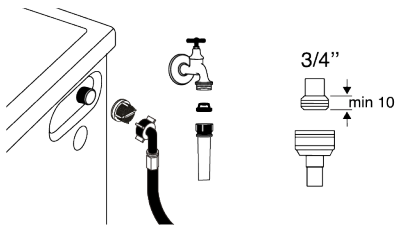

1. Затворете крановете.
2. Отстранете гайките на маркучите за всмукване на вода, за да получите достъп до филтрите на клапаните за всмукване на вода и ги почистете с подходяща четка. Ако филтрите са твърде замърсени, извадете ги от местата им с клещи и почистете по този начин.
3. Извадете филтрите на плоските краища на маркучите за всмукване на вода заедно с уплътненията и почистете старателно под течаща вода.
4. Сменете внимателно уплътненията и филтрите и затегнете гайките им на ръка.

### 7.5 Източване на останалата вода и почистване на филтъра на помпата

Филтърната система във вашия продукт предотвратява плътни предмети като бутони, монети и влакна от плат, задържащи работното колело на помпата по време на източване на водата за пране. По този начин водата ще се източи без проблем и експлоатационният живот на помпата ще се удължи.

Ако продуктът не успее да източи вода вътре в него, филтърът на помпата е запушен. Филтърът трябва да се почиства, когато е запушен или на всеки 3 месеца. Първо трябва да се източи водата, за да се почисти филтърът на помпата.

Освен това, преди транспортиране на продукта (напр. при преместване в друга къща) водата трябва да се източи напълно.



#### **ЗАБЕЛЕЖКА:**

Чужди вещества, останали във филтъра на помпата, могат да повредят продукта или да създадат проблем с шума. Ако живеете в райони, предразположени към замръзване, не забравяйте да изключите кранчето за вода, да разкачите главния маркуч и да източите водата от продукта, когато той не се използва. След всяка употреба затваряйте крана, към който е свързан маркучът за захранване.

#### **За да почистите мръсния филтър и да източите водата:**

1. Изключете продукта от контакта, за да прекъснете захранването.



Температурата на водата вътре в продукта може да се повиши до 90 °C. За да избегнете риска от обгаряне, почистете филтъра, след като водата вътре в продукта се охлади.

2. Отворете капака на филтъра.

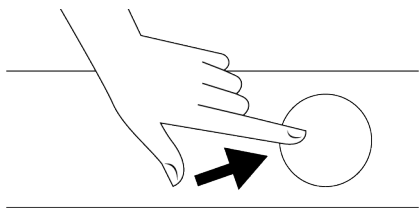

3. Следвайте процедурите по-долу, за да източите водата.

**Ако продуктът няма аварийен маркуч за източване на вода, за да източите водата:**

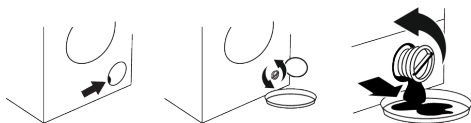

- Поставете голям съд в края на маркуча, за да събирате водата от филтъра.

- Когато филтърът на помпата започне да изтича вода, разхлабете го чрез завъртане (обратно на часовниковата стрелка). Напълнете течащата вода в контейнера, който сте поставили пред филтъра. Поддържайте готова кърпа за почистване на водата, която може да се разлее.
- Напълно завъртете и извадете филтъра на помпата, когато водата в продукта изтече.

1. Почистете остатъците във филтъра, както и влакната, ако има такива, около зоната на работното колело на помпата.
2. Сменете филтъра.
3. Ако капачката на филтъра е съставена от две парчета, затворете капачката на филтъра, като натиснете бутона Ако е едно парче, поставете пръчките в долната част на местата им и след това натиснете горната част, за да се затворят.

## 8 Отстраняване на неизправности



Моля, първо прочетете раздела „Инструкции за безопасност“!

**Програмите не стартират след затваряне на вратата за зареждане.**

- Бутонът Старт / Пауза / Отказ не е натиснат. >>> Натиснете бутона Старт / Пауза / Отказ.
- Може да е трудно да затворите вратата за зареждане в случай на прекомерно натоварване. Намалете количеството пране и се уверете, че вратата за зареждане е затворена правилно.

**Програмата не може да бъде стартирана или избрана.**

- Продуктът е преминал в режим на самозащита поради проблем със запазването (напрежение в мрежата, налягане на водата и др.). >>> В зависимост от модела на продукта, изберете друга програма, като завъртите бутона за избор на програма или натиснете и задържите

бутона за включване/изключване за 3 секунди, за да отмените програмата. Предишната програма бива отказана. Вижте Отмяна на програмата ► 39]

**Вода вътре в продукта.**

- В продукта е останала малко вода поради процесите на контрол на качеството в производството. Това не е грешка; водата не е вредна за продукта.

**Продуктът не поема вода.**

- Докосването е изключено. >>> Включете крановете.
- Маркучът за подаване на вода е огънат. >>> Изравнете маркуча.
- Входящият филтър на водата е запушен. >>> Почистете филтъра.
- Товарната врата не е затворена. >>> Затворете вратата.

**Продуктът не източва вода.**

- Маркучът за източване на вода е запушен или усукан. >>> Почистете или сплескайте маркуча.

- Филтърът на помпата е запушен. >>> Почистете филтъра на помпата.

### **Продуктът вибрира или издава шум.**

- Продуктът стои небалансиран. >>> Регулирайте стойките, за да балансирате продукта.
- Твърдо вещество е попаднало във филтъра на помпата. >>> Почистете филтъра на помпата.
- Транспортните предпазни болтове не се отстраняват. >>> Свалете транспортните предпазни болтове.
- Количеството пране в продукта е твърде малко. >>> Добавете още пране към продукта.
- Излишното пране е заредено в продукта. >>> Извадете част от прането от продукта или разпределете товара на ръка, за да го балансирате хомогенно в продукта.
- Продуктът се опира на твърд предмет. >>> Уверете се, че продуктът не се опира на нищо.

### **От дъното на продукта изтича вода.**

- Маркучът за източване на вода е запушен или усукан. >>> Почистете или сплескайте маркуча.
- Филтърът на помпата е запушен. >>> Почистете филтъра на помпата.

### **Продуктът спря малко след стартирането на програмата.**

- Машината е спряла временно поради ниско напрежение. >>> Продуктът ще продължи да работи, когато напрежението се възстанови до нормалното ниво.

### **Продуктът директно източва водата, която поема.**

- Изпускателният маркуч не е на достатъчна височина. >>> Свържете маркуча за източване на вода, както е описано в ръководството за потребителя.

### **По време на пране не се вижда вода в продукта.**

- Водата е вътре в невидимата част на продукта. >>> Това не е неизправност.

### **Зареждащата врата не може да се отвори.**

- Заклучването на вратата за зареждане се активира поради нивото на водата в продукта. >>> Източете водата, като стартирате програмата Помпа или центрофугиране.
- Продуктът загрява водата или е в цикъл на центрофугиране. >>> Изчакайте, докато програмата завърши.
- Товарната врата може да е заседнала поради натиска, на който е подложена. >>> Хванете дръжката и натиснете и издърпайте вратата за товарене, за да я освободите и отворите.
- Ако няма захранване, вратата за зареждане на продукта няма да се отвори. >>> За да отворите вратата за зареждане, отворете капачката на филтъра на помпата и издърпайте аварийната дръжка, разположена от задната страна на споменатата капачка. Вижте Заклучване на вратата [► 37]

### **Прането отнема повече време, отколкото е посочено в ръководството за потребителя. (\*)**

- Налягането на водата е ниско. >>> Продуктът изчаква, докато поеме адекватно количество вода, за да предотврати лошо качество на пране поради намаленото количество вода. Следователно времето за пране се удължава.
- Напрежението е ниско. >>> Времето за изпиране се удължава, за да се избегнат лоши резултати от измиването, когато захранващото напрежение е ниско.
- Входната температура на водата е ниска. >>> Необходимото време за загряване на водата се удължава през студените сезони. Също така, времето за пране може да бъде удължено, за да се избегнат лоши резултати от измиването.
- >>> Броят на изплакванията и/или количеството вода за изплакване са се увеличили. >>> Продуктът увеличава количеството вода за изплакване,

когато е необходимо добро изплакване и добавя допълнителна стъпка на изплакване, ако е необходимо.

- Възникна прекомерна пяна и се активира автоматична система за абсорбиране на пяна поради твърде много използване на перилен препарат. >>> Използвайте препоръчаното количество препарат.

#### **Времето на програмата не отброява. (При модели с дисплей) (\*)**

- Таймерът може да спре по време на прием на вода. >>> Индикаторът на таймера няма да отброява, докато продуктът не поеме достатъчно количество вода. Продуктът ще изчака, докато има достатъчно количество вода, за да избегне лоши резултати от измиване поради липса на вода. Индикаторът на таймера ще възобнови отброяването след това.
- Таймерът може да спре по време на нагриване. >>> Индикаторът на таймера няма да отброява, докато продуктът достигне избраната температура.
- Таймерът може да спре по време на центрофуга. >>> Автоматичната система за откриване на небалансиран товар се активира поради небалансираното разпределение на прането в продукта.

#### **Времето на програмата не отброява. (\*)**

- В продукта има небалансирано натоварване. >>> Автоматичната система за откриване на небалансиран товар се активира поради небалансираното разпределение на прането в продукта.

#### **Продуктът не преминава към въртене. (\*)**

- В продукта има небалансирано натоварване. >>> Автоматичната система за откриване на небалансиран товар се активира поради небалансираното разпределение на прането в продукта.

- Продуктът няма да се върти, ако водата не се източи напълно. >>> Проверете филтъра и дренажния маркуч.
- Възникна прекомерна пяна и се активира автоматична система за абсорбиране на пяна поради твърде много използване на перилен препарат. >>> Използвайте препоръчаното количество препарат.

#### **Ефективността на пране е лоша: Прането става сиво. (\*\*)**

- Използвано е недостатъчно количество перилен препарат за дълъг период от време. >>> Използвайте препоръчителното количество перилен препарат, подходящо за твърдостта на водата и прането.
- Изпирането се извършва дълго време при ниски температури. >>> Изберете подходящата температура за прането, което ще перете.
- Недостатъчно количество препарат се използва с твърда вода. >>> Използването на недостатъчно количество препарат с твърда вода води до залепване на петната върху плата и това превръща плата сив във времето. Трудно е да се премахне посивяването, след като се случи. Използвайте препоръчителното количество перилен препарат, подходящо за твърдостта на водата и прането.
- Използва се прекомерно количество препарат. >>> Използвайте препоръчителното количество перилен препарат, подходящо за твърдостта на водата и прането.

#### **Ефективността на пране е лоша: Петната продължават или прането не е избелено. (\*\*)**

- Използва се недостатъчно количество препарат. >>> Използвайте препоръчителното количество перилен препарат, подходящо за твърдостта на водата и прането.



- Заредено е прекалено много пране. >>> Не зареждайте продукта прекомерно. Заредете с количества, препоръчани в „Таблица на програмата и потреблението“.
- Избрана е грешна програма и температура. >>> Изберете подходящата програма и температура за прането, което ще се пере.
- Използва се грешен вид перилен препарат. >>> Използвайте оригинален препарат, подходящ за продукта.
- Използва се прекомерно количество препарат. >>> Поставете препарата в правилното отделение. Не смесвайте избелващия агент и перилния препарат помежду им.

#### **Ефективността на пране е лоша: По прането се появиха мазни петна. (\*\*)**

- Не се прилага редовно почистване на барабана. >>> Почиствайте барабана редовно. За тази процедура вижте Почистване на зареждащата врата и барабана [► 44]

#### **Ефективността на пране е лоша: Дрехите миришат неприятно. (\*\*)**

- Миризми и бактериални слоеве се образуват върху барабана в резултат на непрекъснато пране при по -ниски температури и/или при кратки програми. >>> Оставете чекмеджето за перилен препарат, както и вратата за зареждане на продукта отворена след всяко пране. По този начин в машината не може да се появи влажна среда, благоприятна за бактериите.

#### **Цветът на дрехите е избледнял. (\*\*)**

- Заредено е прекалено много пране. >>> Не зареждайте продукта прекомерно.
- Използваният препарат е влажен. >>> Съхранявайте перилните препарати затворени в среда без влага и не ги излагайте на прекомерни температури.
- Избрана е по -висока температура. >>> Изберете правилната програма и температура според вида и степента на замърсяване на прането.

#### **Пералнята не изплаква добре.**

- Количеството, марката и условията за съхранение на използвания препарат са неподходящи. >>> Използвайте почистващ препарат, подходящ за пералнята и прането ви. Съхранявайте перилните препарати затворени в среда без влага и не ги излагайте на прекомерни температури.
- Препаратът беше поставен в грешното отделение. >>> Ако препаратът е поставен в отделението за предпране, въпреки че цикълът на предпране не е избран, продуктът може да поеме този препарат по време на изплакване или омекотител. Поставете препарата в правилното отделение.
- Филтърът на помпата е запушен. >>> Проверете филтъра.
- Дренажният маркуч е сгънат. >>> Проверете дренажния маркуч.

#### **Прането стана твърдо след пране. (\*\*)**

- Използва се недостатъчно количество препарат. >>> Използването на недостатъчно количество препарат за твърдост на водата може да доведе до втвърдяване на прането с течение на времето. Използвайте подходящо количество препарат според твърдостта на водата.
- Препаратът беше поставен в грешното отделение. >>> Ако препаратът е поставен в отделението за предпране, въпреки че цикълът на предпране не е избран, продуктът може да поеме този препарат по време на изплакване или омекотител. Поставете препарата в правилното отделение.
- Перилният препарат беше смесен с омекотителя. >>> Не смесвайте омекотителя с перилен препарат. Измийте и почистете чекмеджето с гореща вода.

#### **Прането не мирише на омекотителя. (\*\*)**

- Препаратът беше поставен в грешното отделение. >>> Ако препаратът е поставен в отделението за предпране, въпреки че цикълът на предпране не е избран, продуктът може да поеме този препарат по време на изплакване или

омекотител. Измийте и почистете чекмеджето с гореща вода. Поставете препаратите в правилното отделение.

- Перилният препарат беше смесен с омекотителя. >>> Не смесвайте омекотителя с перилен препарат. Измийте и почистете чекмеджето с гореща вода.

#### **Остатъци от перилен препарат в чекмеджето за препарат. (\*\*)**

- Препаратът беше поставен в мокро чекмедже. >>> Изсушете чекмеджето за перилен препарат, преди да поставите перилния препарат.
- Препаратът се е навлажнил. >>> Съхранявайте перилните препарати затворени в среда без влага и не ги излагайте на прекомерни температури.
- Налиягането на водата е ниско. >>> Проверете налягането на водата.
- Препаратът в отделението за основно пране се намокри, докато приемаше вода за предпране. Отворите на отделението за препарат са запушени. >>> Проверете дупките и ги почистете, ако са запушени.
- Има проблем с клапаните на чекмеджето за препарат. >>> Обадете се на оторизирания сервизен агент.
- Перилният препарат беше смесен с омекотителя. >>> Не смесвайте омекотителя с перилен препарат. Измийте и почистете чекмеджето с гореща вода.
- Не се прилага редовно почистване на барабана. >>> Почиствайте барабана редовно. За тази процедура вижте Почистване на зареждащата врата и барабана [► 44]

#### **Вътре в продукта се образува твърде много пяна. (\*\*)**

- Използват се неподходящи препарати за пералнята. >>> Използвайте препарати, подходящи за пералнята.
- Използва се прекомерно количество препарат. >>> Използвайте само достатъчно количество препарат.
- Препаратът се съхранява при неподходящи условия. >>> Съхранявайте перилния препарат на

затворено и сухо място. Не съхранявайте на прекалено горещи места.

- Някои мрежести дрехи като тюл могат да се разпенят твърде много поради тяхната текстура. >>> Използвайте по-малки количества препарат за този тип артикули.
- Препаратът беше поставен в грешното отделение. >>> Уверете се, че сте поставили препаратите в подходящото отделение.
- Омекотителят се приема рано от продукта. >>> Възможно е да има проблем в клапаните или в чекмеджето за препарат. Обадете се на оторизирания сервизен агент.

#### **Пяната прелива от чекмеджето за перилен препарат.**

- Използва се твърде много перилен препарат. >>> Смесете 1 супена лъжица омекотител и ½ л вода и изсипете в отделението за основно пране на чекмеджето за препарат. >>> Поставете перилен препарат в продукта, подходящ за програмите и максималните количества, посочени в „Таблица за програми и консумация“. Когато използвате допълнителни химикали (препарати за премахване на петна, избелващи средства и др.), намалете количеството препарат.

#### **Прането остава мокро в края на програмата. (\*)**

- Възникна прекомерна пяна и се активира автоматична система за абсорбиране на пяна поради твърде много използване на перилен препарат. >>> Използвайте препоръчаното количество препарат. (\*) Продуктът не преминава към стъпка на центрофугиране, когато прането не е равномерно разпределено в барабана, за да се предотвратят повреди на продукта и околната среда. Прането трябва да се пренареди и да се завърти отново.

(\*\*) Не се прилага редовно почистване на барабана. Почиствайте барабана редовно. Вижте Почистване на зареждащата врата и барабана [► 44]



Ако не можете да отстраните проблема, въпреки че следвате инструкциите в този раздел, консултирайте се с вашия дилър или оторизиран сервизен агент. Никога не се опитвайте сами да ремонтирате нефункционален продукт.



Проверете секцията HomeWhiz за съответната информация за отстраняване на неизправности.

## 9 ОТГОВОРНОСТ / ПРЕДУПРЕЖДЕНИЕ

Някои (прости) повреди могат да бъдат адекватно отстранени от крайния потребител, без да възникнат проблеми с безопасността или опасна употреба, при условие че са извършени в рамките на ограниченията и в съответствие със следните инструкции (вижте раздела „Самопоправка“).

Следователно, освен ако не е разрешено друго в раздела „Самопоправка“ по-долу, ремонтите трябва да бъдат адресирани до регистрирани професионални сервизи, за да се избегнат проблеми с безопасността. Регистриран професионален сервиз е професионален сервиз, който е получил достъп до инструкциите и списъка с резервни части на този продукт от производителя съгласно методите, описани в законодателните актове съгласно Директива 2009/125/ЕО.

**Въпреки това, само сервизният агент (т.е. оторизирани професионални сервизи), до който можете да се свържете чрез телефонния номер, посочен в ръководството за потребителя/гаранционната карта или чрез вашия оторизиран дилър, може да предостави услуга при условията на гаранцията. Ето защо, моля, имайте предвид, че ремонти от професионални сервизи (които не са упълномощени от Beko) ще анулират гаранцията.**

### Самопоправка

Самопоправката може да бъде извършена от крайния потребител по отношение на следните резервни части: врата, панти на врати и уплътнения,

други уплътнения, заключващ механизъм на вратата и пластмасови периферни устройства като дозатори за перилен препарат (актуализиран списък е наличен и в [support.beko.com](http://support.beko.com) от 1 март 2021 г.)

Освен това, за да се гарантира безопасността на продукта и да се предотврати риск от сериозни наранявания, споменатият самостоятелен ремонт трябва да се извърши, следвайки инструкциите в ръководството за потребителя за саморемонт или които са налични в [support.beko.com](http://support.beko.com). За ваша безопасност изключете продукта от контакта, преди да се опитате да го поправите самостоятелно.

Ремонт и опити за ремонт от крайни потребители на части, които не са включени в този списък и/или не следват инструкциите в ръководствата за потребителя за саморемонт или които са налични в [support.beko.com](http://support.beko.com), може да повдигне въпроси, свързани с безопасността, които не се дължат на [support.beko.com](http://support.beko.com), и ще анулира гаранцията на продукта.

Ето защо е силно препоръчително крайните потребители да се въздържат от опитите за извършване на ремонти извън посочения списък с резервни части, като се свързват в такива случаи с оторизирани професионални сервизи или регистрирани професионални сервизи. Напротив, такива опити от крайни потребители могат да причинят проблеми с безопасността и да повредят продукта и впоследствие да причинят пожар, наводнение, токов удар и сериозни телесни наранявания.

Като пример, но не само, следните ремонти трябва да бъдат адресирани до оторизирани професионални сервизи или регистрирани професионални сервизи: мотор, помпа, главна платка, моторна дъска, табла за дисплеи, нагреватели и др.

Производителят/продавачът не може да бъде държан отговорен в никакъв случай, когато крайните потребители не спазват горното

Наличността на резервни части за пералнята или пералнята и сушилнята, която сте закупили, е 10 години. През този период ще бъдат налични оригинални резервни части за правилна работа на пералнята или пералнята и сушилнята.