

! Prvo pročitajte dio "Sigurnosna uputstva"!

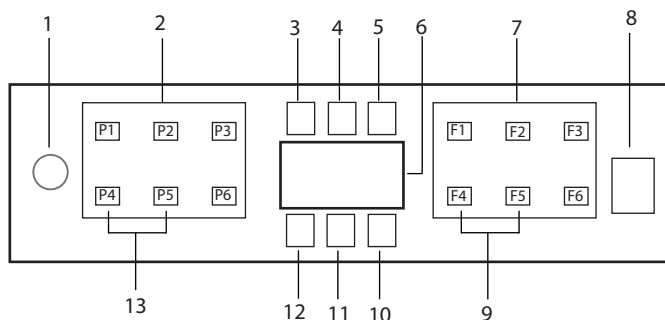

1. Dugme On/Off (Uključivanje/Isključivanje)
2. Dugme za odabir programa
3. Indikator upozorenja na nizak nivo soli
4. Indikator upozorenja na nizak nivo sredstva za ispiranje
5. Indikator rada programa
6. Zaslom
7. Dugme za odabir funkcije
 - F1 Hygiene Intense Funkcija
 - F2 SteamGloss Funkcija
 - F3 TrayWash Funkcija
 - F4 Funkcija odgode
 - F5 Fast+ Funkcija
 - F6 Funkcija za punjenje do pola
8. Dugme za Start/Pauzu/Otkazivanje
9. SelfDry Funkcija
10. SelfDry Indikator
11. Nije u upotrebi
12. Indikator zaključavanja (tipki) zbog djece
13. Funkcija zaključavanja (tipki) zbog djece

i Ne dodirujte zaslon mašine mokrim rukama.

i Dugmad se ne mogu koristiti kada su vrata otvorena. Uvjerite se da su vrata zatvorena kako bi se dugmad mogla koristiti.

Programski podaci i Tabela vrijednosti prosječne potrošnje

Broj programa	1	2	3	4	5	6
Imena programa	Automatski	Intenzivno	Eco *	Osjettljivo	Quick&Shine (#)	Mini (#)
Temperatura čišćenja	40-65 °C Određuje sepen zaprivanja posuda i podesava temperaturu te količinu vode potrebnu za pranje te također automatski podesava vrijeme pranja. Pododno za sve tipove posuda.	70 °C Pododno za teško zaprjano posude, lonce i tave.	50 °C Pogodno za pranje posuda s normalnom količinom zaprivanja. To je najučinkovitiji program u pogledu kombinirane potrošnje električne energije i vode. Koristi se za procjenu usklađenosti s direktivom EU-a o ekološkom dizajnu.	40 °C Poseban program za nježno čišćenje osjetljivog staklenog posuda.	60 °C Drevni program pranja za normalno zaprjano suđe na najbrži način.	35 °C Pogodno za brzo pranje jako malo zaprjano posuda, koje nije stajalo dugo neoprano.
Stepen zaprivanja						
Predpranje	Srednje do jako +	Jako +	Srednje +	Malo +	Srednje -	Malo -
Pranje	+	+	+	+	+	+
Sušenje	+	+	+	+	+	-
Trajanje (min)	112-198	194	230	120	58	30
Voda (l)	9,4-12,4	16,8	9,5	14,4	10,6	10,8
Energija (kWh)	0,90-1,45	1,51	0,861	0,92	1,18	0,78

Kapacitet punjenja: 15







Potrošnja koja je prikazana u tabeli je određena pod standardnim uslovima rada. Stoga se razlike mogu pojaviti pod nekim drugim realnim uslovima. * Referentni program za testne ustanove. Testovi u skladu sa EN 50242/60436 moraju se provesti sa punim rezervoarom soli za omekšavanje vode i punim rezervoarom sredstva za ispiranje te korištenjem testnog programa. Vrijednosti date za programe koji nisu program Eco 50 ° C sa samo indikativni. (#) Dodatne funkcije mogu uzrokovati promjene u dužini trajanja programa.

Brzi vodič

Podešavanje sistema za omekšavanje vode

Performanse čišćenja, ispiranja i sušenja vaše mašine će se povećati kada je sistem omekšavanja vode ispravno podešen.







Za podešavanje sistema, najprije saznajte tvrdou vode u vašoj regiji te podsite kao što je označeno dolje:

- Otpakujte testnu traku.
 - Otvorite slavinu i pustite da voda teče oko 1 minutu.
 - Umočite testnu traku u vodu tokom 1 sekunde.
 - Izvucite traku iz vode i protresite.
 - Sačekajte 1 minut.
 - Uradite neophodna podešavanje u skladu s testnom trakom.
- Nivo 0 
- Nivo 1 
- Nivo 2 
- Nivo 3 
- Nivo 4 
- Nivo 5 

Nakon određivanja tvrdoće vode:

1. Kada su vrata zatvorena, nakon što uključite vašu mašinu pomoću tipki za uključivanje/isključivanje, udite u podmeni pritiskom na tipke za uključivanje/isključivanje (On-Off) i programsku tipku P2 istovremeno u trajanju od 3 sekunde.
2. Pomaknite na položaj „r” na zaslonu pritiskom na tipku P2.
3. Postavite je na odgovarajući nivo odabirom jedne od pozicija „r: 1”, „r: 2”, „r: 3”, „r: 4” ili „r: 5” sa programskom tipkom P3.
4. Izadite iz menija Postavki pritiskom na tipku za uključivanje/isključivanje 3 sekunde. Vaše postavke će se automatski sačuvati.

Tabela podešavanja nivoa tvrdoće vode

Nivo tvrdoće	Engleska tvrdoća vode °dE	Tvrdoća vode u Njemačkoj °dH	Tvrdoća vode u Francuskoj °dF	Indikator nivoa tvrdoće vode
Nivo 0 	0-5	0-4	0-8	Pritisnite tipku odabira da prebacite nivo tvrdoće vode u položaj 1. (r1)
Nivo 1 	6-9	5-7	9-13	
Nivo 2 	10-15	8-12	14-22	Pritisnite tipku odabira da prebacite nivo tvrdoće vode u položaj 2. (r2)
Nivo 3 	16-19	13-15	23-27	Pritisnite tipku odabira da prebacite nivo tvrdoće vode u položaj 3. (r3)
Nivo 4 	20-24	16-19	28-34	Pritisnite tipku odabira da prebacite nivo tvrdoće vode u položaj 4. (r4)
Nivo 5 	25-62	20-50	35-90	Pritisnite tipku odabira da prebacite nivo tvrdoće vode u položaj 5. (r5)

Učinite podešavanje istog nivoa tvrdoće koje ste postavili na upravljačkoj ploči takođe i sa sklopkom regeneracijskog podešavanja. Na primjer, ako ste podesili u "3" na upravljačkoj ploči, takođe podesite sklopku regeneracijskog podešavanja na 3.

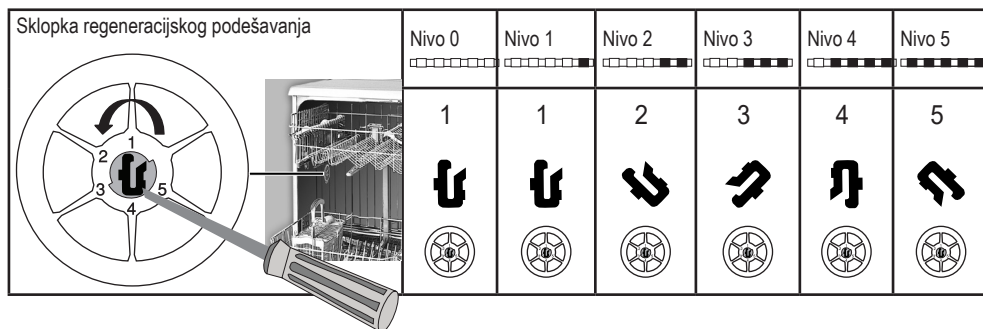

- Ako je nivo tvrdoće vode koju koristite iznad 50° dH ili ako koristite izvorsku vodu, onda se preporučuje da koristite filter i uređaje za pročišćavanje vode.
 - Ako je nivo tvrdoće vode za snabdijevanje ispod 7° dH, nema potrebe da koristite sol u vašoj mašini za pranje suđa. U ovom slučaju, indikator soli na kontrolnoj tabli vaše mašine za pranje posuđa će neprekidno svijetliti.
 - Ako je tvrdoća vode podešena na nivo 1, indikator soli će svijetliti neprestano iako nije potrebno koristiti sol. Ako koristite sol pod ovim uslovima, sol neće biti potrošena i lampica neće svijetliti.
- i** Pri premještanju, potrebno je da podesite nivo tvrdoće vode na vašoj mašini za pranje posuđa u skladu sa gornjim informacijama, ovisno od tvrdoće vode na mjestu gdje je premještate. Ako je nivo tvrdoće vode na vašoj mašini prethodno podešen, vaša mašina će prikazati zadnje postavke nivoa tvrdoće vode.