

# beko

## Four Encastrable

Manuel d'utilisation

بُنَيْت في الفرن  
دليل المستخدم



BBIS14300XMPSE

385443822/ FR/ AR/ R.AA/ 01.03.24 09:56  
7757883837

## **Bienvenue !**

---

Cher client, chère cliente

Nous vous remercions d'avoir choisi l'appareil Beko . Nous voulons que votre appareil de haute qualité et doté d'une technologie de pointe vous offre une efficacité optimale. Pour ce faire, lisez attentivement ce manuel et tout autre document fourni avant d'utiliser l'appareil.

Tenez compte de toutes les informations et avertissements figurant dans le manuel d'utilisation. Ainsi, vous vous protégerez, vous et votre produit, contre d'éventuels dangers.

Conservez le manuel d'utilisation. Si vous donnez l'appareil à quelqu'un d'autre, donnez également le manuel. Les conditions de garantie, les méthodes d'utilisation et de dépannage de votre appareil sont indiquées dans ce manuel.

### **Les symboles et leurs descriptions dans le manuel de l'utilisateur :**



Danger pouvant entraîner la mort ou des blessures.



Informations importantes et conseils d'utilisation utiles.



Lisez le manuel d'utilisation.



Attention aux surfaces chaudes.

**RE-  
MARQUE**

Danger pouvant entraîner des dommages matériels à l'appareil ou à son environnement.

**Arçelik A.Ş.**  
Karaağaç caddesi No:2-6  
34445 Sütlüce/Istanbul/TURKEY  
Made in TURKEY

## Table des matières

<b>1</b>	<b>Consignes de sécurité.....</b>	<b>4</b>	5.1	Informations générales sur l'utilisation du four .....	23
1.1	Utilisation prévue.....	4	5.2	Fonctionnement de l'unité de commande du four .....	23
1.2	Sécurité des enfants, des personnes vulnérables et des animaux domestiques.....	5	5.3	Cuisson à la vapeur .....	25
1.3	Sécurité électrique.....	6	5.4	Réglages.....	26
1.4	Sécurité des transports.....	7	<b>6</b>	<b>Informations générales sur la cuisine .....</b>	<b>28</b>
1.5	Sûreté des installations .....	8	6.1	Avertissements généraux concernant la cuisson au four.....	29
1.6	Sécurité d'utilisation.....	9	6.1.1	Pâtisseries et aliments cuits au four.....	29
1.7	Alertes de température .....	9	6.1.2	Viande, poisson et volaille .....	32
1.8	Utilisation des accessoires.....	10	6.1.3	Grille .....	33
1.9	Consignes de sécurité relatives à la cuisson.....	10	6.1.4	Cuisson à la vapeur.....	34
1.10	Système à vapeur.....	12	6.1.5	Aliments test .....	35
1.11	Sécurité relative à l'entretien et au nettoyage .....	12	<b>7</b>	<b>Entretien et nettoyage .....</b>	<b>37</b>
1.12	Auto-nettoyage à haute température (pyrolyse).....	13	7.1	Consignes de nettoyage générales .....	37
<b>2</b>	<b>Instructions relatives à l'environnement.....</b>	<b>13</b>	7.2	Accessoires de nettoyage.....	39
2.1	Directive sur les déchets.....	13	7.3	Nettoyage du panneau de commande.....	39
2.1.1	Conformité avec la directive DEEE et élimination des déchets .....	13	7.4	Nettoyage de l'intérieur du four (zone de cuisson) .....	39
2.2	Informations sur l'emballage.....	14	7.5	Auto-nettoyage à haute température.....	40
2.3	Recommandations pour économiser l'énergie .....	14	7.6	Nettoyage de la porte du four .....	42
<b>3</b>	<b>Votre appareil.....</b>	<b>15</b>	7.7	Retrait de la vitre intérieure de la porte du four.....	43
3.1	Présentation de l'appareil .....	15	7.8	Nettoyage de la lampe du four.....	44
3.2	Présentation et utilisation du panneau de commande de l'appareil .	15	<b>8</b>	<b>Dépannage.....</b>	<b>45</b>
3.2.1	Panneau de commande .....	16			
3.2.2	Introduction au panneau de commande de l'appareil.....	16			
3.3	Fonctions d'utilisation du four.....	17			
3.4	Accessoires de l'appareil .....	17			
3.5	Utilisation des accessoires de l'appareil.....	18			
3.6	Spécifications techniques .....	21			
<b>4</b>	<b>Première utilisation.....</b>	<b>22</b>			
4.1	Réglage de l'heure pour la première fois .....	22			
4.2	Premier nettoyage .....	22			
<b>5</b>	<b>Utilisation du four .....</b>	<b>23</b>			

## 1 Consignes de sécurité

- Cette section contient les instructions de sécurité nécessaires à la prévention des risques de dommage corporel ou de dommage matériel.
  - Si l'appareil est remis à une autre personne pour un usage personnel ou à des fins d'utilisation d'occasion, le manuel d'utilisation, les étiquettes de l'appareil et les autres documents et pièces pertinents doivent également être remis.
  - Notre entreprise ne peut être tenue pour responsable des dommages qui peuvent survenir si ces instructions ne sont pas respectées.
  - Le non-respect de ces instructions annule toute garantie.
  - Faites toujours effectuer les travaux d'installation et de réparation par le fabricant, le service agréé ou une personne que l'entreprise importatrice désignera.
  - Utilisez uniquement des pièces d'origine et des accessoires d'origine.
  - Évitez de réparer ou de remplacer tout composant de l'appareil sauf si cela est clairement spécifié dans le manuel d'utilisation.
  - N'apportez pas de modifications techniques à l'appareil.
- ### 1.1 Utilisation prévue
- Cet appareil est conçu pour être utilisé à domicile. Il n'est pas destiné à un usage commercial.
  - N'utilisez pas l'appareil dans les jardins, les balcons ou autres environnements extérieurs. Cet appareil est destiné à une utilisation dans les ménages et dans les cuisines du personnel de magasins, de bureaux et d'autres environnements de travail.
  - Cet appareil est destiné à être utilisé à une hauteur maximale de 2500 mètres au-dessus du niveau de la mer.
  - **AVERTISSEMENT** : Cet appareil doit être utilisé pour la cuisine uniquement. Il ne devrait pas être utilisé à d'autres fins comme le chauffage d'une pièce.
  - Le four peut être utilisé pour décongeler, cuire, frire et griller les aliments.
  - Ce produit ne doit pas être utilisé pour chauffer des assiettes, sécher des serviettes ou des vêtements en les accrochant à la poignée.

## 1.2 Sécurité des enfants, des personnes vulnérables et des animaux domestiques



- Cet appareil peut être utilisé par des enfants de 8 ans et plus et par des personnes dont les aptitudes physiques, sensorielles ou mentales sont sous-développées, ou qui manquent d'expérience et de connaissances, à condition qu'ils soient encadrés ou formés à l'utilisation sécuritaire et aux dangers de l'appareil.
- Les enfants ne doivent pas jouer avec l'appareil. Ne laissez pas les enfants effectuer le nettoyage et l'entretien de l'appareil, à moins qu'ils soient sous surveillance.
- Cet appareil ne doit pas être utilisé par des personnes ayant des capacités physiques, sensorielles ou mentales limitées (y compris les enfants), sauf si elles sont gardées sous surveillance ou reçoivent les instructions nécessaires.
- Les enfants doivent être surveillés afin de s'assurer qu'ils ne jouent pas avec l'appareil.
- Les produits électriques sont dangereux pour les enfants et les animaux domestiques. Les enfants et les animaux domestiques ne doivent pas jouer avec l'appareil. En outre, ils ne doivent ni grimper dessus ni y entrer.
- Ne mettez pas d'objets à portée des enfants sur l'appareil.
- **AVERTISSEMENT** : pendant l'utilisation, les surfaces accessibles de l'appareil sont chaudes. Tenez les enfants à l'écart de l'appareil.
- Tenez le matériel d'emballage hors de portée des enfants. Ils pourraient entraîner des lésions ou une asphyxie.
- Lorsque la porte est ouverte, ne posez aucun objet lourd dessus et ne laissez pas les enfants s'y asseoir. Vous risquez de faire basculer le four ou d'endommager les charnières de la porte.
- Avant de mettre au rebut un appareil usagé ou hors service :
  1. Débranchez la fiche d'alimentation et retirez-la de la prise.
  2. Coupez le câble d'alimentation et détachez-le de l'appareil avec la fiche.
  3. Prenez des précautions pour empêcher les enfants de pénétrer dans le produit.
  4. Ne laissez pas les enfants jouer avec l'appareil lorsqu'il est en veille.

### 1.3 Sécurité électrique

- Branchez l'appareil à un courant avec prise de terre protégée par un fusible qui correspond aux courants nominaux indiqués sur la plaque signalétique. Contactez un technicien qualifié pour l'installation de la mise à la terre. N'utilisez pas l'appareil sans prise de terre conformément aux réglementations locales / nationales.
- La fiche ou les raccords électriques de l'appareil doivent être facilement accessibles. Si cela est impossible, il doit y avoir un mécanisme (fusible, interrupteur, interrupteur à clé, etc.) sur l'installation électrique à laquelle l'appareil est connecté, conforme à la réglementation électrique et séparant tous les pôles du réseau.
- Débranchez l'appareil ou coupez le fusible avant toute tâche de réparation, de maintenance ou de nettoyage.
- Branchez l'appareil dans une prise conforme aux valeurs de tension et de fréquence indiquées sur la plaque signalétique.
- (Si l'appareil n'est pas équipé d'un câble d'alimentation) utilisez uniquement le câble de connexion présenté dans la section « Spécifications techniques ».
- Ne bloquez pas le cordon d'alimentation sous et derrière l'appareil. Ne placez aucun objet lourd sur le cordon d'alimentation. Le cordon d'alimentation ne doit pas être plié, coincé, ni entrer en contact avec une source de chaleur.
- Assurez-vous de ne pas coincer le câble d'alimentation lors de la mise en place de l'appareil après le montage ou le nettoyage.
- La surface arrière du four devient chaude lorsque vous l'utilisez. Les câbles d'alimentation ne doivent pas toucher la surface arrière du produit. Sinon, il risque d'être endommagé.
- Évitez de bloquer les câbles électriques dans la porte du four et ne les faites pas passer sur des surfaces chaudes. Sinon, l'isolation du câble peut fondre et provoquer un incendie en raison d'un court-circuit.
- Utilisez uniquement des câbles originaux. N'utilisez pas de câbles endommagés.
- N'utilisez pas de rallonge ni de multiprises pour brancher l'appareil.

- Contactez le service technique agréé ou l'importateur pour utiliser l'adaptateur approuvé lorsque l'utilisation d'un adaptateur convertisseur (pour le type à brancher) est nécessaire.
- Contactez l'exportateur ou le service technique agréé si la longueur du cordon d'alimentation est inappropriée.
- Les sources d'alimentation portables ou les multiprises peuvent surchauffer ou prendre feu. Tenez les sources d'alimentation portables ou les multiprises loin de l'appareil.
- Si le cordon d'alimentation est endommagé, il doit être remplacé par le fabricant, un service autorisé ou une personne désignée par l'entreprise importatrice afin de prévenir d'éventuels dangers.
- **AVERTISSEMENT** : Avant de remplacer la lampe du four, veuillez à débrancher l'appareil de l'alimentation électrique pour éviter tout risque d'électrocution. Débranchez l'appareil ou désactivez le fusible de la boîte à fusibles.

Si votre appareil est équipé d'un cordon et d'une fiche :

- Ne branchez jamais la fiche de l'appareil dans une prise cassée, détachée ou démontée.

Assurez-vous que la fiche est entièrement insérée dans la prise. Sinon, les branchements peuvent surchauffer ou prendre feu.

- Évitez d'insérer l'appareil dans des prises huileuses, sales ou potentiellement exposées à de l'eau (telles que celles près d'un plan de travail exposé à des fuites d'eau). Sinon, il y a un risque de court-circuit ou d'électrocution.
- Évitez de toucher la fiche avec des mains humides !
- Tirez la fiche de la prise en tenant le corps de la fiche plutôt que le cordon d'alimentation.



#### 1.4 Sécurité des transports

- Avant le nettoyage, débranchez le produit de l'alimentation électrique avant de porter l'appareil.
- Le produit est lourd, transportez le produit avec au moins deux personnes.
- N'utilisez pas la porte et/ou la poignée pour transporter ou déplacer l'appareil.
- Ne posez pas d'objets sur l'appareil. Portez l'appareil verticalement.

- L'appareil ne doit pas être transporté lorsqu'il contient de l'eau. Assurez-vous qu'il n'y a pas d'eau dans le produit avant le transport.
- Lorsque vous souhaitez transporter l'appareil, emballez-le avec du matériel d'emballage à bulles ou du carton épais et attachez-le avec du ruban adhésif. Maintenez les parties mobiles de l'appareil bien fermes afin d'éviter tout dommage.
- Avant d'installer l'appareil, vérifiez s'il présente des dommages résultant du transport. Contactez l'exportateur ou le service technique autorisé s'il présente des dommages.

### **1.5 Sûreté des installations**

- Avant de commencer l'installation, coupez la ligne d'alimentation à laquelle sera branché l'appareil en désactivant le fusible.
- Portez toujours des gants de protection lors du transport et de l'installation. Le non-respect de cette consigne peut entraîner un risque de blessure à cause de bords pointus.
- Avant d'installer l'appareil, vérifiez s'il présente des dommages. Ne faites pas installer l'appareil si celui-ci est endommagé.
- Évitez d'utiliser des matériaux d'isolation thermique pour recouvrir l'intérieur du meuble à installer.
- La zone d'installation de l'appareil ne doit être exposée aux rayons solaires ni à des sources de chaleur telles que les brûleurs électriques ou à gaz.
- Maintenez ouvert l'environnement de tous les conduits de ventilation du produit.
- Pour éviter toute surchauffe, l'installation du produit ne doit pas se faire derrière des couvercles décoratifs.
- Dans les cas où un tuyau/une conduite de gaz ou une conduite d'eau en plastique se trouve derrière la zone d'installation désignée pour le produit, il est impératif de garantir qu'il n'y a pas de contact entre le produit et ces conduites d'utilité publique. Sinon, le tuyau/la conduite risque d'être écrasé(e).
- Lorsqu'il se trouve une prise derrière l'emplacement d'installation de l'appareil, il est nécessaire de s'assurer que l'ap-



pareil n'est pas en contact avec cette prise ni qu'aucune fiche n'est branchée sur cette prise.

## 1.6 Sécurité d'utilisation

- Assurez-vous d'éteindre l'appareil après chaque utilisation.
- Si vous n'utilisez pas l'appareil pendant une longue période, débranchez-le ou coupez l'alimentation à partir de la boîte à fusibles.
- Cessez d'utiliser l'appareil s'il connaît une panne ou s'il est endommagé pendant l'utilisation. Débranchez l'appareil de la prise électrique. Contactez l'importateur ou le service technique agréé.
- N'utilisez pas l'appareil si la porte en verre a été retirée ou est fissurée. Dans le cas contraire, vous risquez de vous blesser et de causer des dommages à l'environnement.
- Ne marchez pas sur l'appareil pour quelque raison que ce soit.
- N'utilisez jamais l'appareil lorsque votre discernement ou votre coordination de mouvements est altéré par la consommation d'alcool et/ou de drogues.

- Les objets inflammables ne doivent pas être conservés à l'intérieur et autour de la zone de cuisson. Dans le cas contraire, ils peuvent provoquer un incendie.
- La poignée du four n'est pas un sèche-serviettes. Lorsque vous utilisez l'appareil, n'accrochez pas de serviettes, ni de gants, ni de textiles similaires sur la poignée.
- Les charnières de la porte du produit bougent lors de l'ouverture et de la fermeture de la porte et peuvent se bloquer. Lors de l'ouverture / la fermeture de la porte, ne tenez pas la pièce à partir des charnières.

## 1.7 Alertes de température

- **AVERTISSEMENT** : Lorsque le produit est utilisé, le produit et ses parties accessibles sont chauds. Il faut veiller à ne pas toucher le produit et les éléments chauffants. Les enfants de moins de 8 ans doivent être tenus à l'écart du produit, à moins d'être constamment surveillés.
- Ne placez pas de matériaux inflammables ou explosifs à proximité de l'appareil, car les surfaces seront chaudes lorsqu'il fonctionnera.

- Gardez vos distances lorsque vous ouvrez la porte du four pendant ou à la fin de la cuisson. La vapeur peut vous brûler la main, le visage et/ou les yeux.
- Pendant le fonctionnement, le produit est chaud. Il faut veiller à ne pas toucher les parties chaudes, l'intérieur du four et les éléments chauffants.
- Portez toujours des gants de cuisine résistants à la chaleur lorsque vous manipulez le produit.

### 1.8 Utilisation des accessoires

- Il est important de placer correctement la grille métallique et le plateau sur les étagères métalliques. Pour plus d'informations, reportez-vous à la section «**utilisation des accessoires**».
- Fermez la porte du four après avoir poussé les accessoires complètement dans l'espace de cuisson, sinon ils risquent de heurter la vitre de la porte et de l'endommager.

### 1.9 Consignes de sécurité relatives à la cuisson

- Soyez prudent lorsque vous utilisez des boissons alcoolisées dans vos plats. L'alcool s'évapore à haute température et peut provoquer un incendie, car il peut s'enflammer lorsqu'il entre en contact avec des surfaces chaudes.
- Les résidus alimentaires dans la zone de cuisson, tels que l'huile, peuvent s'enflammer. Nettoyez ces résidus avant la cuisson.
- Risque d'intoxication alimentaire : Ne laissez pas les aliments au four pendant plus d'une heure avant ou après la cuisson. Sinon, ils peuvent provoquer des intoxications alimentaires ou des maladies.
- Ne chauffez pas les boîtes fermées et les bocaux en verre dans le four. La pression susceptible de s'accumuler dans la boîte / le bocal pourrait la/le faire exploser.
- Ne placez pas de plateaux de cuisson, de plats ou de papier aluminium directement au bas du four. La chaleur accumulée pourrait endommager le fond du four.

Respectez les précautions suivantes lorsque vous utilisez du papier sulfurisé gras ou des matériaux similaires :

- Placez le papier sulfurisé dans un ustensile de cuisine ou sur un accessoire du four (plateau, grille métallique, etc.) avec les aliments et placez-le dans le four préchauffé.
- Pour éviter de toucher les éléments chauffants du four et d'obstruer le flux d'air chaud, retirez les parties excédentaires de papier sulfurisé qui pendent des accessoires ou des récipients. N'utilisez pas de papier sulfurisé à des températures de four supérieures à la température maximale d'utilisation spécifiée par le fabricant. Ne mettez jamais le papier sulfurisé en contact avec le four.
- Ne le placez pas sur les accessoires pendant le préchauffage.
- Appuyez toujours sur une assiette ou un objet similaire pour éviter que le matériau ne vole en raison de la circulation de l'air à l'intérieur du four.
- Ne recouvrez que la surface nécessaire à l'intérieur du plateau.
- Après chaque utilisation, le plateau doit être nettoyé et tout papier sulfurisé ou matériau similaire utilisé dans le plateau doit être remplacé. Dans le cas contraire, les liquides qui s'écoulent sur le plateau peuvent provoquer des fumées ou même des flammes.
- Un flux d'air est généré lorsque le couvercle de l'appareil est ouvert. Le papier sulfurisé peut entrer en contact avec les éléments chauffants et s'enflammer.
- Si vous utilisez une grille pour la friture, placez un plateau sur la grille inférieure. Sinon, l'huile alimentaire et les autres composants qui s'égouttent sur la sole du four peuvent créer une épaisse fumée et provoquer des flammes.
- Fermez la porte du four pendant la grillade. Les surfaces chaudes peuvent causer des brûlures !
- Les aliments qui ne sont pas adaptés aux grillades présentent un risque d'incendie. Faites griller uniquement les aliments qui sont adaptés à un feu de barbecue intense. Ne placez pas non plus les aliments trop loin à l'arrière de la

grille. Il s'agit de la zone la plus chaude et les aliments gras peuvent prendre feu.

## 1.10 Système à vapeur

- Pendant la cuisson à la vapeur, l'ouverture de la porte peut laisser échapper de la vapeur, créant un risque de brûlures. Faites attention lorsque vous ouvrez la porte.
- Si l'humidité reste dans le four après la cuisson à la vapeur, elle peut causer de la corrosion. Laissez sécher le four après la cuisson. Ne conservez pas d'aliments humides au four pendant une longue période.
- Lorsque vous retirez les aliments après la cuisson à la vapeur, le liquide chaud peut s'écouler des accessoires, faites attention.
- Lors de la cuisson à la vapeur, il est recommandé d'ajouter autant d'eau que la quantité indiquée dans le tableau de cuisson.
- N'utilisez pas de l'eau distillée ou filtrée. Utilisez uniquement des eaux prêtes à l'emploi. N'utilisez pas de solutions inflammables, alcoolisées ou de particules solides à la place de l'eau.

- N'utilisez pas d'accessoires susceptibles de se corroder à cause de la vapeur pendant la cuisson.

- Veillez à ne pas déverser d'eau sur la surface du four ou sur les surfaces indésirables lors du retrait ou de la mise en place du réservoir d'eau.

## 1.11 Sécurité relative à l'entretien et au nettoyage

- Attendez que l'appareil refroidisse avant de le nettoyer. Les surfaces chaudes peuvent causer des brûlures !
- Ne lavez jamais l'appareil par pulvérisation ou aspersion d'eau ! Il existe un risque d'électrocution !
- N'utilisez pas de nettoyeur vapeur pour nettoyer l'appareil, car il peut provoquer un choc électrique.
- N'utilisez pas de nettoyants abrasifs, de grattoirs métalliques, de laine métallique ou d'agents de blanchiment pour nettoyer la vitre de la porte avant du four. Ces matériaux peuvent provoquer des rayures et des bris sur les surfaces en verre.
- Après chaque cuisson à la vapeur, vous devez vidanger l'eau résiduelle dans le réservoir

d'eau et le nettoyer. L'utilisation de l'eau laissée dans cette chambre lors de la prochaine cuisson crée des problèmes relatifs à l'hygiène.

### 1.12 Auto-nettoyage à haute température (pyrolyse)

- Lors de l'auto-nettoyage, les surfaces deviennent plus chaudes qu'en utilisation normale. Éloignez les enfants.
- Les surfaces chaudes causent des brûlures ! Ne touchez pas l'appareil pendant l'auto-nettoyage et tenez-le hors de portée des enfants. Attendez au moins 30 minutes avant de retirer les résidus.
- Lors de l'auto-nettoyage, de la fumée sera émise en raison de la combustion des résidus ali-

mentaires. Aérez correctement votre cuisine pendant le processus de nettoyage.

- Avant de commencer le nettoyage, nettoyez les surfaces extérieures du four et les résidus d'aliments à l'intérieur du four à l'aide d'un chiffon savonneux. Retirez tous les accessoires et ustensiles de cuisine du four. Si votre appareil est équipé d'un accessoire pyro-proof (résistant à l'autonettoyage à haute température), vous n'avez pas besoin de retirer ces accessoires du four.
- Si une plaque de cuisson se trouve au-dessus de votre four, ne la faites pas fonctionner pendant la prolyse.

## 2 Instructions relatives à l'environnement

### 2.1 Directive sur les déchets

#### 2.1.1 Conformité avec la directive DEEE et élimination des déchets

Cet appareil est conforme à la directive DEEE de l'Union européenne (2012/19/UE). Le produit possède un symbole de classification attribué aux déchets d'équipements électriques et électroniques (DEEE).



Ce produit a été fabriqué avec des pièces et matériaux de qualité supérieure, réutilisables et adaptés au recyclage. Par conséquent, ne le mettez pas au rebut avec les ordures mé-

nagères et d'autres déchets à la fin de sa durée de vie. Rendez-vous dans un point de collecte pour le recyclage de tout matériel électrique et électronique. Vous pouvez demander à votre administration locale quels sont ces points de collecte. L'élimination correcte de l'appareil permet d'éviter les conséquences négatives pour l'environnement et la santé humaine.

#### Conformité avec la directive RoHS :

Votre appareil est conforme à la directive RoHS de l'Union européenne (2011/65/UE). Il ne comporte pas de matériaux dangereux et interdits mentionnés dans la directive.

## 2.2 Informations sur l'emballage

Les matériaux d'emballage de cet appareil sont fabriqués à partir de matériaux recyclables, conformément à nos réglementations nationales en matière d'environnement. Ne jetez pas les déchets d'emballage avec les déchets ménagers ou autres, apportez-les aux points de collecte des matériaux d'emballage désignés par les autorités locales.

## 2.3 Recommandations pour économiser l'énergie

Conformément à l'UE 66/2014, les informations sur l'efficacité énergétique figurent sur le reçu fourni avec le produit.

Les recommandations ci-après vous aideront à utiliser votre appareil de façon écologique tout en économisant de l'énergie.

- Décongeler les aliments surgelés avant de les cuire.
- Dans le four, utilisez des récipients sombres ou émaillés qui transmettent mieux la chaleur.
- S'il est indiqué dans la recette ou le manuel d'utilisation, préchauffez toujours. N'ouvrez pas la porte du four trop souvent pendant la cuisson.
- Éteignez l'appareil 5 à 10 minutes avant la fin de la cuisson pour une cuisson prolongée. Vous pouvez économiser jusqu'à 20 % d'électricité en utilisant la chaleur résiduelle.
- Essayez de faire cuire plus d'un plat à la fois au four. Vous pouvez cuire en même temps en plaçant deux cuiseurs sur la grille. De plus, si vous faites cuire vos repas l'un après l'autre, vous économiserez de l'énergie, car le four ne perdra pas sa chaleur.
- N'ouvrez pas la porte du four lors de la cuisson en mode "Chaleur tournante éco" de fonctionnement. Si la porte n'est pas ouverte, la température interne est optimisée pour économiser l'énergie dans la "Chaleur tournante éco" fonction d'utilisation, et cette température peut être différente de celle qui est affichée à l'écran.

## 3 Votre appareil

FR

### 3.1 Présentation de l'appareil

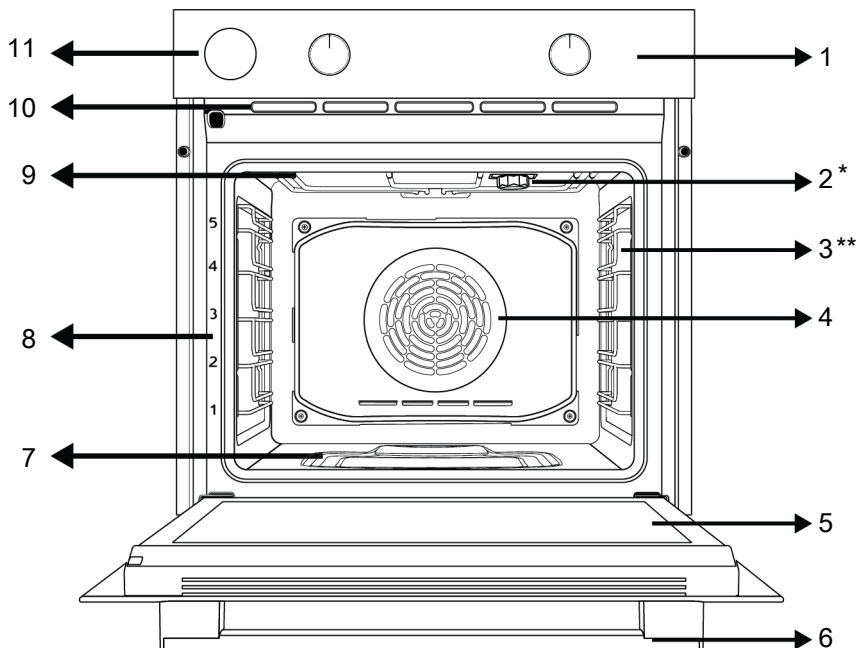

1 Panneau de commande

3 Étagères grillagées

5 Porte

7 La piscine à eau pour la cuisson à la vapeur

9 Chauffage supérieur

11 Réservoir d'eau

2 Lampe

4 Moteur du ventilateur (derrière la plaque en acier)

6 Poignée

8 Positions de l'étagère

10 Ouvertures de ventilation

### 3.2 Présentation et utilisation du panneau de commande de l'appareil

Dans cette section, vous trouverez l'aperçu et les utilisations de base du panneau de commande de l'appareil. Les images et certaines caractéristiques peuvent varier selon le type d'appareil.

### 3.2.1 Panneau de commande

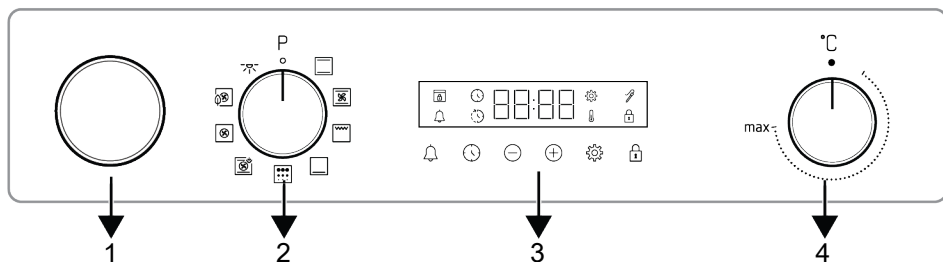

1 Réservoir d'eau

3 Minuterie

2 Bouton de sélection de fonctions

4 Bouton de sélection de température

S'il y a des boutons de commande de votre produit, dans certains modèles ces boutons peuvent être tels qu'ils sortent lorsqu'on les enfonce (boutons enterrés). Pour effectuer les réglages à l'aide de ces boutons, il convient d'enfoncer au préalable le bouton correspondant et le retirer. Après avoir effectué votre réglage, appuyez à nouveau et remettez le bouton en place.

### 3.2.2 Introduction au panneau de commande de l'appareil

#### Bouton de sélection de fonction

Vous pouvez sélectionner les fonctions de fonctionnement du four avec le bouton de sélection des fonctions. Tourner à gauche/droite à partir de la position fermée (en haut) pour sélectionner.

#### Bouton de température

Vous pouvez sélectionner la température à laquelle vous souhaitez cuisiner avec le bouton de température. Tournez dans le sens des aiguilles d'une montre à partir de la position fermée (supérieure) pour sélectionner.

#### Indicateur de température intérieure du four

Vous pouvez voir la température intérieure du four sur l'affichage de la minuterie. Le four chauffe jusqu'à ce qu'il atteigne la température réglée et maintienne cette température et l'animation de chauffage à 3 lignes clignote à l'extrême droite. Lorsque la température du four atteint la valeur de

consigne, cette animation s'arrête et le symbole « C » apparaît en permanence à côté de la valeur de température de consigne.

#### Minuterie

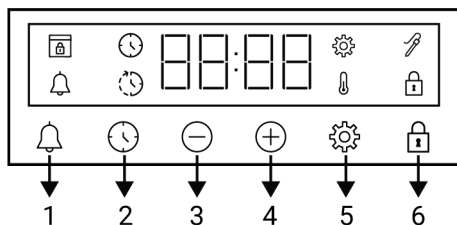

1 Touche d'alarme

2 Touche de réglage du minuteur

3 Touche de diminution de la valeur

4 Touche d'augmentation de la valeur

5 Touche des réglages

6 Touche de verrouillage des touches

#### Symboles d'affichage

🕒 : Symbole de l'heure de cuisson

🕒 : Symbole de l'heure de fin de cuisson \*

🔔 : Symbole d'alarme

🍖 : Symbole du thermomètre à viande \*

🔒 : Le symbole de verrouillage des commandes

🌡️ : Symbole de température

⚙️ : Symbole des réglages

🔒 : Symbole de verrouillage de la porte \*









\* Cela varie selon le modèle de l'appareil. Il se peut qu'il ne soit pas disponible pour votre appareil.



### 3.3 Fonctions d'utilisation du four

Sur le tableau de fonctions, vous trouverez les fonctions de cuisson que vous pouvez utiliser dans votre four et les températures

les plus élevées et les plus basses qui peuvent être réglées pour ces fonctions. L'ordre des modes de fonctionnement indiqués ici peut être différent de la disposition sur votre l'appareil.

Symboles des fonctions	Description des fonctions	Plage de température (°C)	Description et utilisation
	Lampe du four	-	Aucun chauffage ne fonctionne dans le four. Seule la lampe du four s'allume.
	Convection naturelle	40-280	Les aliments sont chauffés au-dessus et en dessous au même moment. Convient aux gâteaux, aux pâtisseries ou aux gâteaux et ragoûts dans des moules à pâtisserie. La cuisson se fait à l'aide d'un seul plateau.
	Chauffage par le bas	40-220	Seul le chauffage inférieur est en marche. Il convient aux aliments dont la partie supérieure doit être brunie.
	Chauffage de haut / bas assisté par ventilateur	40-280	L'air chauffé par les appareils de chauffage supérieur et inférieur est distribué de façon égale et rapide dans tout le four grâce au ventilateur. La cuisson se fait à l'aide d'un seul plateau.
	Chaleur tournante	40-280	L'air chauffé par l'appareil de chauffage soufflant est distribué de façon égale et rapide dans tout le four grâce au ventilateur. Il convient à la cuisson de vos aliments sur plusieurs plateaux à différents niveaux d'étagères.
	Chaleur tournante éco	160-220	Afin d'économiser de l'énergie, vous pouvez utiliser cette fonction au lieu d'utiliser "Chaleur tournante" dans la plage de 160-220°C. Mais; le temps de cuisson sera un peu plus long.
	Fonction « 3D »	40-280	Les fonctions de chauffage supérieur, de chauffage inférieur et de chauffage par ventilateur fonctionnent. Chaque côté du produit à cuire est cuit de manière égale et rapide. La cuisson se fait à l'aide d'un seul plateau. Cette fonction doit également être utilisée pour la cuisson à la vapeur.
	Grille complète	40-280	La large grille située sur le plafond du four fonctionne. Elle est appropriée pour les grillades en grande quantité.
	Pyrolyse	-	Elle est utilisée pour l'autonettoyage du four à haute température. Consultez les spécifications de la section Entretien et nettoyage pour cette fonction..

### 3.4 Accessoires de l'appareil

Votre appareil comporte divers accessoires. Dans cette section, vous trouverez la description des accessoires ainsi que les descriptions de leur utilisation appropriée. Selon le modèle de l'appareil, l'accessoire

fourni varie. Tous les accessoires décrits dans le manuel d'utilisation peuvent ne pas être disponibles dans votre appareil.



Les plateaux à l'intérieur de votre appareil peuvent être déformés sous l'effet de la chaleur. Cela n'a aucun effet sur la fonctionnalité. La déformation disparaît lorsque le plateau est refroidi.

### Plateau standard

Il est utilisé pour les pâtisseries, les aliments surgelés et la friture de gros morceaux.

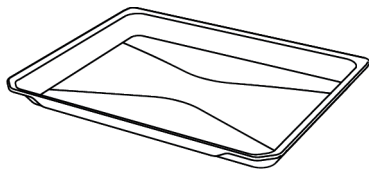

### Grille métallique

Il est utilisé pour frire ou placer les aliments à cuire, frire et mijoter sur la grille désirée.

Sur les modèles avec étagères en fil métallique :

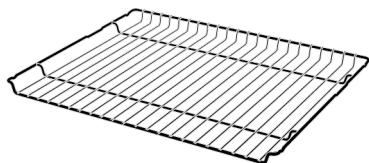

Sur les modèles sans étagères en fil métallique ::

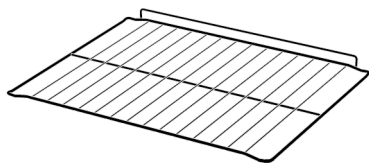

## 3.5 Utilisation des accessoires de l'appareil

### Étagères de cuisson

Il existe 5 niveaux de position des étagères dans la zone de cuisson. Vous pouvez également voir l'ordre des étagères en regardant les numéros figurant sur le cadre frontal du four.

Sur les modèles avec étagères en fil métallique :

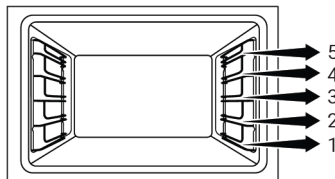

Sur les modèles sans étagères en fil métallique ::

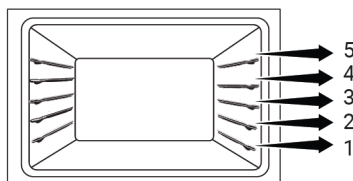

**Mise en place de la grille métallique et du plateau métallique sur les étagères de cuisine**

Sur les modèles avec étagères en fil métallique :

Il est essentiel de bien placer la grille métallique sur les étagères métalliques latérales. En plaçant la grille métallique sur l'étagère souhaitée, la partie ouverte doit être orientée vers l'avant. Pour une meilleure cuisson, la grille métallique doit être fixée sur le point d'arrêt de l'étagère métallique. Elle ne doit pas traverser la butée et entrer contact avec la paroi arrière du four.

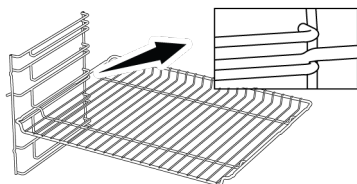

Sur les modèles sans étagères en fil métallique ::

Il est essentiel de bien placer la grille métallique sur les étagères latérales. La grille métallique n'est orientée que vers une seule direction lorsqu'elle est placée sur l'étagère. En plaçant la grille métallique sur l'étagère souhaitée, la partie ouverte doit être orientée vers l'avant.

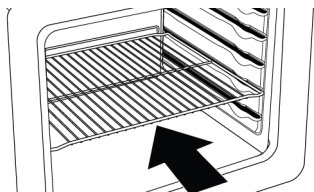

### Mise en place du plateau sur les étagères de cuisine

#### Sur les modèles avec étagères en fil métallique :

Il est également important de bien placer les plateaux sur les étagères métalliques latérales. Lorsque vous placez le plateau sur l'étagère souhaitée, son côté conçu pour être tenu doit se trouver vers l'avant. Pour une meilleure cuisson, le plateau doit être fixé avec la butée sur l'étagère métallique. Elle ne doit pas traverser la butée et entrer en contact avec la paroi arrière du four.

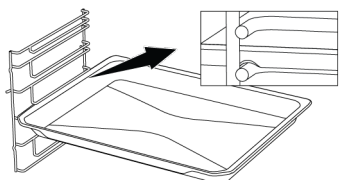

#### Sur les modèles sans étagères en fil métallique :

Il est également important de bien placer les plateaux sur les étagères latérales. Le plateau n'est orienté que vers une seule direction lorsqu'il est placé sur l'étagère. Lorsque vous placez le plateau sur l'étagère souhaitée, son côté conçu pour être tenu doit se trouver vers l'avant.

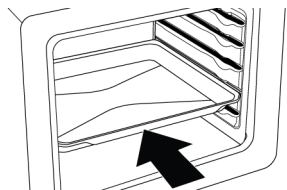

### Fonction de butée du grillage

Il existe une fonction de butée qui empêche la grille métallique de basculer de l'étagère métallique. Grâce à cette fonction, vous pouvez sortir votre nourriture facilement et en toute sécurité. Tout en retirant la grille

métallique, vous pouvez la tirer vers l'avant jusqu'à ce qu'elle atteigne la butée. Vous devez passer sur ce point pour la supprimer complètement.

#### Sur les modèles avec étagères en fil métallique :

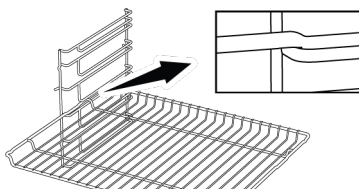

#### Sur les modèles sans étagères en fil métallique :

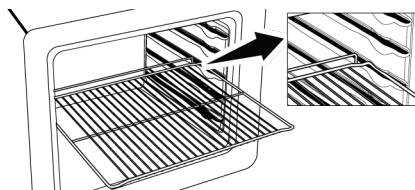

### Fonction d'arrêt de plateau-- Sur les modèles avec étagères en fil métallique

Il existe également une fonction de butée qui empêche le plateau de basculer de l'étagère métallique. Tout en retirant le plateau, libérez-le de la prise d'arrêt arrière et tirez-le vers vous jusqu'à ce qu'il atteigne le côté avant. Vous devez passer sur cette douille d'arrêt pour la supprimer complètement.

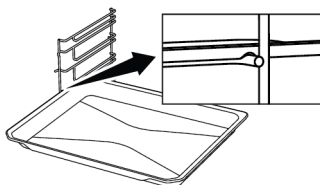

### Mise en place appropriée de la grille métallique et du plateau sur les rails télescopiques Modèles à étagères grillagées et rails télescopiques

Grâce aux rails télescopiques, les plateaux ou la grille métallique peuvent être facilement installés et retirés. Lors de l'utilisation de plateaux et de grilles métalliques avec le rail télescopique, il faut s'assurer que les broches, à l'avant et à l'arrière des rails té-

lescopiques, reposent sur les bords de la grille et du plateau (comme indiqué sur la figure).

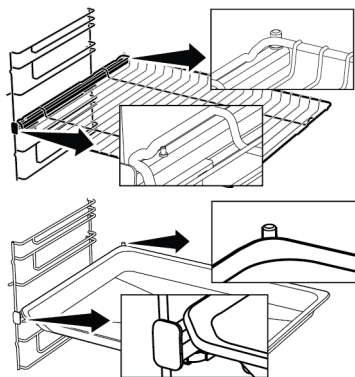

### 3.6 Spécifications techniques

Spécifications générales	
Dimension externe de l'appareil (hauteur/largeur/profondeur)(mm)	595 /594 /567
Dimension d'installation du four (hauteur/largeur/profondeur)	590-600 /560 /min. 550
Tension/fréquence	220-240 V ~; 50 Hz
Type et section du câble utilisé / adapté à l'utilisation dans l'appareil	min. H05VV-FG 3 x 1,5 mm <sup>2</sup>
Consommation totale d'énergie (kW)	3,3
Type de fours	Four multifonction

Classique : Les informations figurant sur l'étiquette énergétique des fours électriques domestiques sont données conformément à la norme EN 60350-1 / IEC 60350-1. Les valeurs sont déterminées en fonctions Chauffage de haut / bas assisté par ventilateur ou (si elles sont présentes) Convection naturelle avec la charge standard.

La classe d'efficacité énergétique est déterminée selon l'ordre de priorité suivant, selon que les fonctions pertinentes existent ou non sur l'appareil. 1-Chaleur tournante éco , 2-Chaleur tournante , 3-Gril inférieur assisté par ventilateur , 4-Convection naturelle.



Les spécifications techniques peuvent être modifiées sans préavis afin d'améliorer la qualité de l'appareil.



Les illustrations présentées dans ce manuel sont schématiques et peuvent ne pas correspondre exactement à votre appareil.



Les valeurs indiquées sur les étiquettes de l'appareil ou dans la documentation accompagnant l'appareil sont obtenues dans des conditions de laboratoire, en conformité avec les normes applicables. Ces valeurs peuvent varier en fonction des conditions d'utilisation et l'environnement de l'appareil.

## 4 Première utilisation

Avant de commencer à utiliser votre appareil, il est recommandé de suivre les étapes décrites dans les sections suivantes :

### 4.1 Réglage de l'heure pour la première fois

**i** Réglez toujours l'heure de la journée avant d'utiliser votre four. Si vous ne la réglez pas, vous ne pourrez pas cuisiner dans certains modèles de four.

1. Lors de la première mise en marche du four, l'indication "12:00" et le symbole ⌚ clignotent sur l'écran.
2. Réglez l'heure du jour à l'aide des touches (+)/(-).

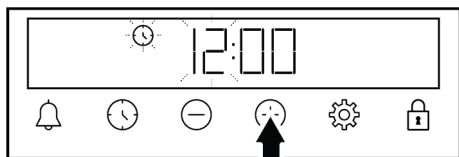

3. Appuyez sur la touche ⌚ ou ⚙️ pour activer le champ Minute.

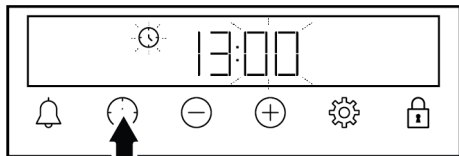

4. Appuyez sur les touches (+)/(-) pour régler les minutes.

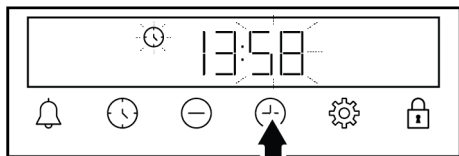

5. Confirmez le réglage en appuyant sur la touche ⌚.

⇒ L'heure du jour est réglée et le symbole ⌚ disparaît de l'écran.

**i** Si vous ne réglez pas la première heure, « 12:00 » et les symboles ⌚ continueront à clignoter et votre four ne démarrera pas. Pour que votre four fonctionne, vous devez confirmer l'heure de la journée en la réglant ou en appuyant sur la touche ⌚ lorsqu'elle est à « 12:00 ». Vous pouvez modifier les réglages de l'heure de la journée plus tard tel que décrit dans la section « **Réglages** ».

**i** En cas de panne de courant, les réglages de l'heure du jour sont désactivés. Il devrait être remis en place.

### 4.2 Premier nettoyage

1. Retirez tous les emballages.
2. Retirez tous les accessoires du four prévu à l'intérieur du produit.
3. Allumez l'appareil et laissez-le fonctionner pendant 30 minutes, puis éteignez-le. De cette façon, les résidus et les couches qui ont pu rester dans le four pendant la fabrication sont brûlés et nettoyés.
4. Lorsque vous utilisez l'appareil, sélectionnez la température la plus élevée et la fonction de cuisson que tous les appareils de chauffage de votre appareil utilisent. Voir « Fonctions de fonctionnement du four [p. 17] ». Vous pouvez apprendre comment faire fonctionner le four dans la section suivante.
5. Veuillez attendre que le four refroidisse.
6. Essuyez les surfaces du produit avec un chiffon ou une éponge humide et séchez-les avec un chiffon.

#### Avant d'utiliser les accessoires ;

Nettoyez les accessoires que vous retirez du four avec de l'eau savonneuse et une éponge de nettoyage douce.

**REMARQUE :** Certains détergents ou agents de nettoyage peuvent endommager la surface. N'utilisez pas de détergents abrasifs, de poudres de nettoyage, de crèmes de nettoyage ou d'objets pointus pendant le nettoyage.

**REMARQUE :** Lors de la première utilisation, de la fumée et des odeurs peuvent se dégager pendant plusieurs heures. C'est normal et vous avez juste besoin d'une bonne ventilation pour l'éliminer. Évitez d'inhaler directement la fumée et les odeurs qui se forment.

## 5 Utilisation du four

### 5.1 Informations générales sur l'utilisation du four

**Ventilateur de refroidissement ( Cela varie selon le modèle de l'appareil. Il se peut qu'il ne soit pas disponible pour votre appareil. )**

Votre produit est équipé d'un ventilateur de refroidissement. Le ventilateur de refroidissement est activé automatiquement en cas de besoin et refroidit à la fois la face avant de l'appareil et le four. Il est automatiquement désactivé lorsque le processus de refroidissement est terminé. L'air chaud sort par la porte du four. Évitez de couvrir ces ouvertures de ventilation. Sinon, le four risque de surchauffer. Le ventilateur de refroidissement continue à fonctionner pendant le fonctionnement du four ou après l'arrêt du four (pendant environ 20 à 30 minutes). Si vous cuisinez en programmant la minuterie du four, à la fin du temps de cuisson, le ventilateur de refroidissement s'éteint au même moment que toutes les fonctions. L'utilisateur ne peut pas déterminer la durée de fonctionnement du ventilateur de refroidissement. Il s'allume et s'éteint automatiquement. Ce n'est pas une erreur.

### Éclairage du four

L'éclairage du four est en marche lorsque le four commence la cuisson. Dans certains modèles, l'éclairage est en marche pendant la cuisson, tandis que dans d'autres, il s'éteint après un certain temps.

Dans certaines fonctions de cuisson, la lampe ne s'allume jamais pour économiser de l'énergie.

Si vous souhaitez que la lampe du four reste allumée en permanence, sélectionnez l'état de fonctionnement "Lampe du four" à l'aide du bouton de sélection de la fonction.

### 5.2 Fonctionnement de l'unité de commande du four

#### Avertissements généraux sur l'unité de commande du four

- La durée maximale qui peut être définie pour le processus de cuisson est de 5 heures 59 minutes. En cas de panne d'alimentation, le programme est annulé. Vous devrez le reprogrammer.
- Lors des réglages, les symboles correspondants clignotent à l'écran. Patientez quelques instants pendant l'enregistrement des paramètres.
- Lorsqu'un réglage de cuisson a été effectué, l'heure de la journée ne peut pas être réglée.
- Si la durée de cuisson est réglée lorsque la cuisson commence. Le temps restant s'affiche à l'écran.
- Dans les cas où le temps de cuisson ou le temps de fin de cuisson est défini, vous pouvez annuler automatiquement en appuyant longuement sur la touche ⌚



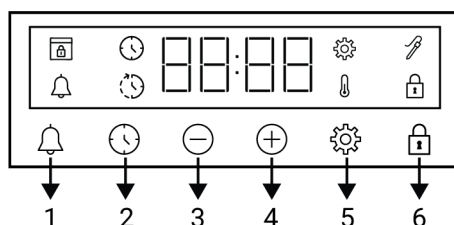





#### Minuterie



1 Touche d'alarme

- 2 Touche de réglage du minuteur
- 3 Touche de diminution de la valeur
- 4 Touche d'augmentation de la valeur
- 5 Touche des réglages
- 6 Touche de verrouillage des touches

#### Symboles d'affichage

-  : Symbole de l'heure de cuisson
-  : Symbole de l'heure de fin de cuisson \*
-  : Symbole d'alarme
-  : Symbole du thermomètre à viande \*
-  : Le symbole de verrouillage des commandes
-  : Symbole de température
-  : Symbole des réglages
-  : Symbole de verrouillage de la porte \*

\* Cela varie selon le modèle de l'appareil. Il se peut qu'il ne soit pas disponible pour votre appareil.

### Mise en marche du four

Lorsque vous sélectionnez une fonction de cuisson à l'aide du bouton de sélection de fonctions et que vous réglez une température donnée à l'aide du bouton de température, le four se met en marche.

### Arrêt du four

Vous pouvez arrêter le four en tournant le bouton de sélection de fonctions et le bouton de température en position arrêt (haut).



### Cuisson manuelle pour la sélection de la température et de la fonction de cuisson du four

Vous pouvez cuisiner à l'aide d'une commande manuelle (sous votre propre contrôle) sans régler le temps de cuisson en sélectionnant la température et la fonction de cuisson spécifiques à vos aliments.





1. Sélectionnez la fonction de fonctionnement lorsque vous souhaitez cuisiner à l'aide du bouton de sélection des fonctions.

2. Réglez la température de cuisson souhaitée à l'aide du bouton de température.

⇒ Votre four se met en marche immédiatement à la fonction et à la température sélectionnées, et  apparaît à l'écran. La valeur de la température réglée et des animations de 3 lignes apparaissent à l'écran. Ensuite, le temps écoulé depuis le début de la cuisson est affiché dans l'ordre. Lorsque la température interne du four atteint la température définie le symbole  disparaît et un signal sonore retentit. L'animation de 3 lignes sur l'écran s'arrête et le symbole C apparaît en continu à côté de la valeur de la température. Le four ne s'éteint pas automatiquement car la cuisson manuelle se fait sans réglage du temps de cuisson. Vous devez contrôler la cuisson et l'éteindre vous-même. Lorsque votre cuisson est terminée, arrêtez le four en tournant le bouton de sélection de fonctions et le bouton de température en position arrêt (haut).

### Cuisson effectuée par le réglage du temps de cuisson :

Vous pouvez faire en sorte que le four s'éteigne automatiquement à la fin du temps imparti en sélectionnant la température et la fonction de fonctionnement spécifiques à votre aliment et en réglant le temps de cuisson sur la minuterie.

1. Sélectionnez une fonction de cuisson pour la cuisson.
2. Appuyez sur la touche  jusqu'à ce que le symbole  s'affiche à l'écran pour indiquer le temps de cuisson.

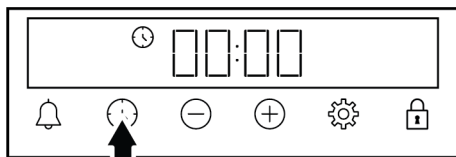





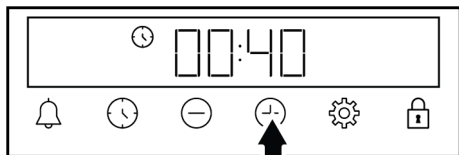

 Pour régler rapidement le temps de cuisson, vous pouvez directement toucher la  $\oplus$  pour régler le temps de cuisson à 30 minutes après avoir réglé la fonction de fonctionnement et la température puis utiliser les touches  $\oplus/\ominus$  pour modifier l'heure.

3. Réglez le temps de cuisson à l'aide des touches  $\oplus/\ominus$ .



 Le temps de cuisson augmente d'une minute au cours des 15 premières minutes et de 5 minutes après 15 minutes.

4. Mettez vos aliments au four et réglez la température à l'aide du bouton de température.
- ⇒ Votre four se met en marche immédiatement à la fonction et à la température sélectionnées. Le compte à rebours du temps de cuisson défini commence et  s'affiche à l'écran. Le compte à rebours du temps de cuisson et la valeur de température définie ainsi que l'animation à 3 lignes à côté sont affichés dans l'ordre. Lorsque la température interne du four atteint la température définie le symbole  disparaît et un signal sonore retentit. L'animation de 3 lignes sur l'écran s'arrête et le symbole C apparaît en continu à côté de la valeur de la température.
5. Lorsque le temps de cuisson défini est expiré, le message « **Fin** » s'affiche à l'écran, le symbole  clignote et la minuterie émet un avertissement sonore.

6. L'avertissement retentit pendant deux minutes. Appuyez sur n'importe quelle touche pour arrêter l'avertissement sonore. L'avertissement s'arrête et l'heure du jour s'affiche à l'écran.

 Si vous appuyez sur une touche à la fin de l'avertissement sonore, le four se remet en marche. Pour éviter que le four ne fonctionne à nouveau à la fin de l'avertissement, mettez le bouton de température et le bouton de fonction en position « 0 » (arrêt).

### 5.3 Cuisson à la vapeur

Votre four dispose d'une fonction Cuisson à la vapeur. De meilleurs résultats de cuisson sont obtenus avec l'assistance vapeur. L'assistance vapeur permet d'obtenir une surface des pâtisseries plus brillante, une croûte plus croquante et plus volumineuse. De plus, l'assistance vapeur réduit la perte d'humidité des aliments tels que la viande et leur permet d'être cuits plus juteux à l'intérieur et plus délicieux.

#### Avertissements généraux

- La cuisson à la vapeur ne peut être effectuée qu'avec les fonctions de cuisson à la vapeur spécifiées dans le manuel.
- La capacité du réservoir d'eau est de 250 ml. Ne mettez pas plus de 250 ml d'eau dans le réservoir d'eau pendant la cuisson.
- La condensation formée sur la porte du four après cuisson à la vapeur peut s'écouler lorsque la porte du four est ouverte. dès que vous ouvrez la porte du four, essayez la condensation.
- Mettez une distance entre vous et le four lorsque vous ouvrez la porte la porte, car la vapeur et la chaleur peuvent s'échapper pendant et après la cuisson à la vapeur. La vapeur peut vous brûler la main, le visage et/ou les yeux.

- Si de l'eau reste à l'intérieur du four après chaque cuisson à la vapeur, essuyez-la à l'aide d'un chiffon sec une fois que le four a refroidi. Sinon, l'eau résiduelle peut entraîner une calcification.
- Si votre produit est équipé d'une sonde à viande, assurez-vous que le couvercle de la sonde à viande est fermé avant la cuisson à la vapeur. Sinon, il peut y avoir une fuite de vapeur de la prise de la sonde à viande.

### Pour la cuisson à la vapeur :

1. Commencez votre cuisson après avoir vérifié le tableau de cuisson assistée par vapeur et réglé la fonction, la température et le temps en fonction de l'aliment que vous souhaitez cuire. Vous pouvez déterminer la quantité d'eau à ajouter, la température, la fonction de cuisson et le temps de cuisson qui ne figurent pas dans le tableau.
2. Placez vos aliments dans le four à la position de la grille recommandée.
3. Poussez le réservoir d'eau sur le panneau de commande de votre four lorsque vient le temps d'ajouter de l'eau, selon le tableau de cuisson.

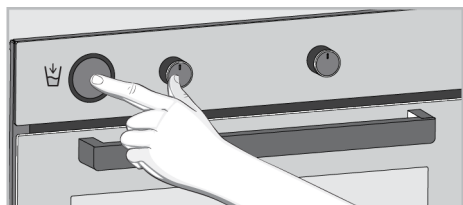

4. Retirez le réservoir d'eau de sa fente.

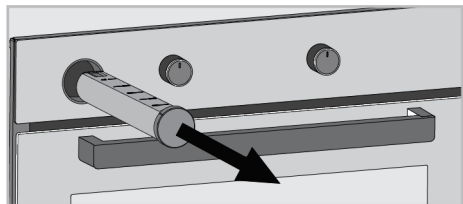

5. Ouvrez le couvercle du réservoir d'eau et remplissez-le avec de l'eau jusqu'au niveau indiqué sur la table de cuisson.

**i** N'utilisez pas de l'eau distillée ou filtrée. Utilisez uniquement des eaux prêtes à l'emploi. N'utilisez pas de solutions inflammables, alcoolisées ou de particules solides à la place de l'eau.

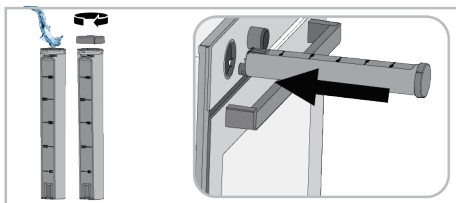



6. Fermez le couvercle et mettez le réservoir d'eau à sa place. Poussez le réservoir d'eau jusqu'au bout.
  - ⇒ L'eau dans le réservoir d'eau commence à s'écouler lentement vers la sole du four, la cuisson à la vapeur est fournie pour les aliments.
7. Lorsque votre cuisson est terminée, arrêtez le four en tournant les boutons de fonction et de Température en position arrêt.

**i** Si de l'eau reste sur le bas du four après chaque cuisson à la vapeur, essuyez-la à l'aide d'un chiffon sec une fois que le four a refroidi. Sinon, l'eau qui reste dans le four peut provoquer une calcification.



## 5.4 Réglages

### Activation du verrouillage de touches

En utilisant la fonction de verrouillage de touche, vous pouvez protéger la minuterie contre les interférences.

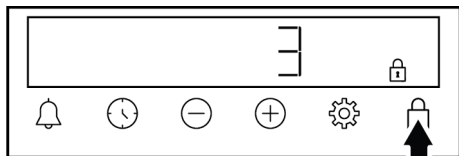
1. Appuyez sur la touche  jusqu'à ce que le symbole  s'affiche à l'écran.



⇒ Le symbole  s'affiche à l'écran et le compte à rebours 3-2-1 commence. La touche se verrouille à la fin du compte à rebours. Lorsque vous appuyez sur n'importe quelle touche après que le verrouillage de touches soit activé, la minuterie émet un signal sonore et le symbole  clignote.





Si vous relâchez la touche  avant la fin du compte à rebours, le verrouillage de la touche ne s'active pas.



Les touches de la minuterie ne peuvent pas être utilisées lorsque le verrouillage de touches est activé. Le verrouillage de touches ne se désactive pas en cas de panne de courant.

### Désactivation du verrouillage de touches

1. Appuyez sur la touche  jusqu'à ce que le symbole  disparaisse à l'écran.



⇒ Le symbole  disparaît de l'écran et le verrouillage des touches est désactivé.

### Réglage de l'alarme



Vous pouvez également utiliser la minuterie de l'appareil pour tout avertissement ou rappel autre que la cuisson. L'horloge de l'alarme n'a aucun impact sur le fonctionnement du four. Elle est utilisée à des fins d'avertissement. Par exemple, vous pouvez utiliser l'alarme lorsque vous voulez retourner les aliments au four à une certaine heure. Dès que l'heure que vous avez réglée est écoulée, la minuterie émet un avertissement sonore.



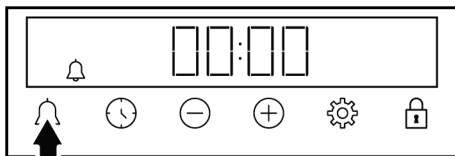

La durée maximale de l'alarme peut être de 23 heures 59 minutes.

1. Appuyez sur la touche  jusqu'à ce que le symbole  s'affiche à l'écran.

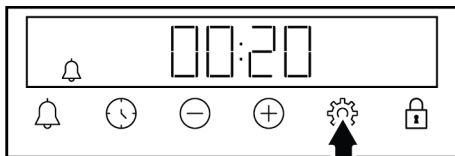

2. Réglez l'heure de l'alarme à l'aide des touches /.



⇒ Après avoir réglé l'heure de l'alarme, le symbole  reste allumé et le compte à rebours de l'heure de l'alarme commence à l'écran. Si l'heure de l'alarme et le temps de cuisson sont réglés en même temps, le temps le plus court s'affiche à l'écran.



3. Une fois que l'heure de l'alarme est écoulée, le symbole  commence à clignoter et un avertissement sonore retentit.

### Désactivation de l'alarme

1. Une fois le temps de l'alarme écoulé, l'avertissement sonore retentit pendant deux minutes. Appuyez sur n'importe quelle touche pour arrêter l'avertissement sonore.



⇒ L'avertissement s'arrête et l'heure du jour s'affiche à l'écran.

### Si vous souhaitez désactiver l'alarme ;

1. Appuyez sur la touche  jusqu'à ce que le symbole  s'affiche à l'écran pour réinitialiser l'heure de l'alarme. Appuyez sur la touche  jusqu'à ce que le symbole « 00 h 00 » s'affiche à l'écran.

2. Vous pouvez également désactiver l'alarme en appuyant longuement sur la touche .

## Réglage du volume

1. Appuyez sur la touche  jusqu'à ce que l'une des valeurs **b-01-b-02-b-03** et le symbole  apparaissent à l'écran.

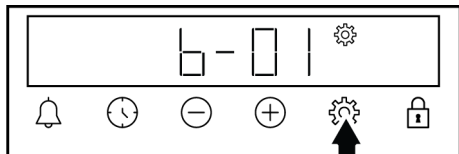

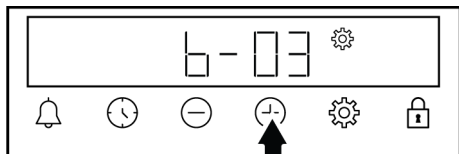

2. Réglez le niveau souhaité à l'aide des touches  $\oplus/\ominus$ . (**b-01-b-02-b-03**)



- ⇒ Appuyez sur la touche  pour confirmer ou patientez sans appuyer aucune touche. Le volume réglé devient actif après un certain temps.

## Réglage de la luminosité de l'écran

1. Appuyez sur la touche  jusqu'à ce que l'une des valeurs **d-01-d-02-d-03** et le symbole  apparaissent à l'écran.

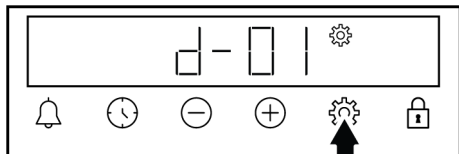

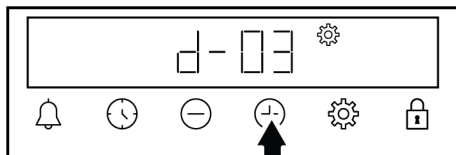

2. Réglez le degré de luminosité souhaité à l'aide des touches  $\oplus/\ominus$ . (**d-01-d-02-d-03**)





- ⇒ Appuyez sur la touche  pour confirmer ou patientez sans appuyer aucune touche. Le réglage de luminosité devient actif après un certain temps.

## Modification de l'heure du jour

Sur votre four pour modifier l'heure du jour que vous avez précédemment définie :

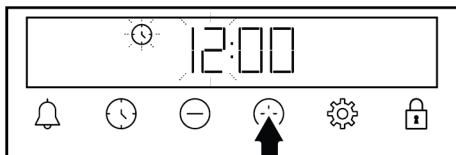
1. Appuyez sur la touche  jusqu'à ce que le symbole  s'affiche à l'écran.
2. Réglez l'heure du jour à l'aide des touches  $\oplus/\ominus$ .



3. Appuyez sur la touche  ou  pour activer le champ Minute.

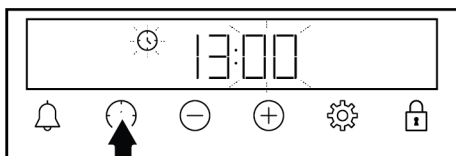

4. Appuyez sur les touches  $\oplus/\ominus$  pour régler les minutes.

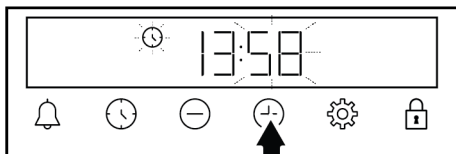

5. Confirmez le réglage en appuyant sur la touche .

- ⇒ L'heure du jour est réglée et le symbole  disparaît de l'écran.

## 6 Informations générales sur la cuisine

Vous trouverez dans cette section des conseils sur la préparation et la cuisson de vos aliments.

Cette section décrit certains des aliments testés en tant que producteurs et les paramètres les plus appropriés pour ces ali-

ments. Les réglages du four et des accessoires appropriés pour ces aliments y sont également indiqués.

## 6.1 Avertissements généraux concernant la cuisson au four

- Lorsque vous ouvrez la porte du four pendant ou après la cuisson, de la vapeur brûlante peut s'en échapper. La vapeur peut vous brûler la main, le visage et/ou les yeux. Lorsque vous ouvrez la porte du four, tâchez de rester à l'écart.
- La vapeur intense générée pendant la cuisson peut former des gouttes d'eau de condensation à l'intérieur et à l'extérieur du four, et sur les parties supérieures de l'appareil en raison de la différence de température. Il s'agit d'un phénomène physique et normal.
- Les valeurs de température et de temps de cuisson indiquées pour les aliments peuvent varier selon la recette et la quantité. Pour cette raison, ces valeurs sont fournies sous forme de plages.
- Retirez toujours les accessoires non utilisés du four avant de lancer la cuisson. Les accessoires laissés dans le four peuvent empêcher que vos aliments cuisent à de valeurs de température appropriées.
- Pour les aliments que vous cuisinez selon votre propre recette, vous pouvez faire référence à des aliments similaires indiqués dans les tables de cuisson.
- L'utilisation des accessoires fournis vous permet d'obtenir les meilleures performances de cuisson. Prêtez toujours attention aux avertissements et aux informations fournis par le fabricant pour d'autres ustensiles de cuisine que vous utilisez.
- Découpez le papier sulfurisé à utiliser pendant votre cuisson dans des dimensions adaptées au récipient dans lequel vous cuisinez. Lorsque le papier sulfurisé déborde du récipient, cela peut causer des brûlures et affecter la qualité de votre cuisson. Utilisez le papier sulfurisé dans la plage de température indiquée.

- Pour une bonne performance de cuisson, placez vos aliments sur la bonne étagère recommandée. Ne changez pas la position de l'étagère pendant la cuisson.

### 6.1.1 Pâtisseries et aliments cuits au four

#### Informations générales

- Nous vous recommandons d'utiliser les accessoires de l'appareil pour obtenir une bonne performance de cuisson. Si vous utilisez un ustensile de cuisson autre que ceux fournis, optez pour un ustensile de couleur sombre, antiadhésif et résistant à la chaleur.
- Si le préchauffage d'aliments est recommandé dans la table de cuisson, veillez à les mettre au four par la suite.
- Si vous cuisinez à l'aide d'ustensiles de cuisine sur la grille métallique, placez-les au milieu de la grille, et non près du mur arrière.
- Tous les ingrédients utilisés dans la fabrication des pâtisseries doivent être frais et à température ambiante.
- L'état de cuisson des aliments peut varier selon la quantité de nourriture et la taille des ustensiles de cuisine utilisés.
- Les moules en métal, en céramique et en verre prolongent le temps de cuisson et les surfaces inférieures des pâtisseries ne brunissent pas uniformément.
- Si vous utilisez du papier sulfurisé, un petit brunissement peut être observé sur la surface inférieure de l'aliment. Dans ce cas, vous devrez peut-être prolonger votre période de cuisson d'environ 10 minutes.
- Les valeurs indiquées dans les tables de cuisson sont déterminées à la suite des tests effectués dans nos laboratoires. Les valeurs qui vous conviennent peuvent être différentes de celles-ci.
- Placez vos aliments sur l'étagère appropriée recommandée dans la table de cuisson. Reportez-vous à l'étagère inférieure du four comme étagère 1.

### Conseils pour la cuisson des gâteaux

- Si le gâteau est trop sec, augmentez la température de 10°C et diminuez le temps de cuisson.
- Si le gâteau est humide, utilisez une petite quantité de liquide ou réduisez la température de 10°C.
- Si le dessus du gâteau est brûlé, placez-le sur une étagère inférieure, baissez la température et augmentez le temps de cuisson.
- Si l'intérieur du gâteau est bien cuit, mais que l'extérieur est collant, utilisez moins de liquide, diminuez la température et augmentez le temps de cuisson.

### Conseils pour la pâtisserie

- Si la pâtisserie est trop sèche, augmentez la température de 10 °C et diminuez le temps de cuisson. Humidifiez les

feuilles de pâte à l'aide d'une sauce composée d'un mélange de lait, d'huile, d'œuf et de yaourt.

- Si la pâtisserie cuit lentement, veillez à ce que l'épaisseur de la pâte que vous avez préparée ne déborde pas du plateau.
- Si la surface de la pâte est dorée et que le fond n'est pas cuit, assurez-vous que la quantité de sauce utilisée au fond de la pâte n'est pas trop importante. Pour que la pâtisserie soit dorée de façon uniforme, essayez d'étaler uniformément la sauce entre les feuilles de pâte et la pâte.
- Faites cuire votre pâte à la position et à la température spécifiées dans la table de cuisson. Si le fond n'est toujours pas assez doré, placez-le sur une étagère inférieure pour la prochaine cuisson.

### Table de cuisson pour pâtisseries et aliments cuits au four

#### Suggestions pour cuisiner avec un seul plateau

Aliment	Accessoire à utiliser	Fonction d'utilisation	Position de l'étagère	Température (°C)	Durée de cuisson (en min) (environ)
Gâteau sur le plateau	Plateau standard *	Convection naturelle	3	180	30 ... 45
Gâteau dans le moule	Moule à gâteau sur la grille métallique **	Chaleur tournante	2	180	30 ... 40
Petits gâteaux	Plateau standard *	Convection naturelle	3	160	25 ... 35
Petits gâteaux	Plateau standard *	Chaleur tournante	Sur les modèles avec étagères en fil métallique : 3 Sur les modèles sans étagères en fil métallique : : 2	150	25 ... 35
Génoise	Moule à gâteau rond, 26 cm de diamètre avec pince sur grille métallique **	Convection naturelle	2	150	30 ... 40
Génoise	Moule à gâteau rond, 26 cm de diamètre avec pince sur grille métallique **	Chaleur tournante	2	155	30 ... 40
Biscuit	Plateau de pâtisseries *	Convection naturelle	3	170	25 ... 40
Biscuit	Plateau de pâtisseries *	Chaleur tournante	3	170	20 ... 30

Aliment	Accessoire à utiliser	Fonction d'utilisation	Position de l'étagère	Température (°C)	Durée de cuisson (en min) (environ)
Pâtisserie	Plateau standard *	Convection naturelle	2	200	30 ... 40
Pâtisserie	Plateau standard *	Chauffage de haut / bas assisté par ventilateur	2	180	35 ... 45
Pâtisserie	Plateau standard *	Chaleur tournante	2	180	30 ... 40
Brioche	Plateau standard *	Convection naturelle	2	200	20 ... 35
Brioche	Plateau standard *	Chaleur tournante	3	180	20 ... 30
Pain entier	Plateau standard *	Convection naturelle	3	200	30 ... 45
Pain entier	Plateau standard *	Chaleur tournante	3	200	30 ... 40
Lasagne	Récipient rectangulaire en verre / métal sur grille métallique **	Convection naturelle	2 ou 3	200	30 ... 45
Tarte aux pommes	Moule rond en métal noir, 20 cm de diamètre sur grille métallique **	Convection naturelle	2	180	50 ... 70
Tarte aux pommes	Moule rond en métal noir, 20 cm de diamètre sur grille métallique **	Chaleur tournante	3	170	50 ... 65
Pizza	Plateau standard *	Convection naturelle	2	200 ... 220	10 ... 20

Il est recommandé de préchauffer tous les aliments.

\*Ces accessoires peuvent ne pas être inclus dans votre appareil.

\*\*Ces accessoires ne sont pas inclus dans votre appareil. Ce sont des accessoires disponibles dans le commerce.

## Suggestions pour cuisiner deux plateaux

Aliment	Accessoire à utiliser	Fonction d'utilisation	Position de l'étagère	Température (°C)	Durée de cuisson (en min) (environ)
Petits gâteaux	2-Plateau standard * 4-Plateau de pâtisseries *	Chaleur tournante	2 - 4	Sur les modèles avec étagères en fil métallique : 150 Sur les modèles sans étagères en fil métallique : 140	Sur les modèles avec étagères en fil métallique : 25 ... 40 Sur les modèles sans étagères en fil métallique : 30 ... 45
Biscuit	2-Plateau standard * 4-Plateau de pâtisseries *	Chaleur tournante	2 - 4	170	25 ... 35
Pâtisserie	1-Plateau standard * 4-Plateau de pâtisseries *	Chaleur tournante	1 - 4	180	35 ... 45
Brioche	2-Plateau standard * 4-Plateau de pâtisseries *	Chaleur tournante	2 - 4	180	20 ... 30

Il est recommandé de préchauffer tous les aliments.

\*Ces accessoires peuvent ne pas être inclus dans votre appareil.

\*\*Ces accessoires ne sont pas inclus dans votre appareil. Ce sont des accessoires disponibles dans le commerce.

### Table de cuisson avec fonction d'utilisation « Chaleur tournante éco »

- Ne modifiez pas le réglage de la température après avoir commencé la cuisson dans la fonction d'utilisation « Chaleur tournante éco ».
- N'ouvrez pas la porte du four lorsque vous cuisinez avec la fonction d'utilisation « Chaleur tournante éco ». Si la porte

ne s'ouvre pas, la température interne est optimisée pour économiser l'énergie et cette température peut être différente de celle qui est affichée à l'écran.

- Ne préchauffez pas le four lors de la fonction d'utilisation « Chaleur tournante éco ».

\* Ces accessoires peuvent ne pas être inclus dans votre appareil.

## 6.1.2 Viande, poisson et volaille

### Les points clés des grillades

- L'assaisonnement avec du jus de citron et du poivre avant la cuisson de tout le poulet, de la dinde et des gros morceaux de viande permettra d'améliorer la qualité de la cuisson.
- Il faut 15 à 30 minutes de plus pour faire cuire une viande désossée que de faire frire un filet.

- Vous devez calculer environ 4 à 5 minutes de cuisson pour chaque centimètre d'épaisseur de la viande.
- Une fois la durée de cuisson terminée, gardez la viande au four pendant environ 10 minutes. Le jus de la viande est mieux réparti sur la viande frite et ne ressort pas lorsque vous découpez la viande.
- Le poisson doit être placé sur une étagère de niveau moyen ou bas dans une assiette résistante à la chaleur.



- Faites cuire les plats recommandés dans le tableau de cuisson avec un seul plateau.

### Table de cuisson pour viande, poisson et volaille

Aliment	Accessoire à utiliser	Fonction d'utilisation	Position de l'étagère	Température (°C)	Durée de cuisson (en min) (environ)
Steak (entier) / Rôti (1 kg)	Plateau standard *	Chauffage de haut / bas assisté par ventilateur	3	15 mn 250/max, après 180 ... 190	60 ... 80
Jarret d'agneau (1,5-2 kg)	Plateau standard *	Chauffage de haut / bas assisté par ventilateur	3	170	85 ... 110
Poulet frit (1,8-2 kg)	Grille métallique * Placez un plateau sur une étagère inférieure.	Chauffage de haut / bas assisté par ventilateur	2	15 mn 250/max, après 190	60 ... 80
Poulet frit (1,8-2 kg)	Grille métallique * Placez un plateau sur une étagère inférieure.	Fonction « 3D »	2	15 mn 250/max, après 190	60 ... 80
Turquie (5,5 kg)	Plateau standard *	Chauffage de haut / bas assisté par ventilateur	1	25 mn 250/max, après 180 ... 190	150 ... 210
Turquie (5,5 kg)	Plateau standard *	Fonction « 3D »	1	25 mn 250/max, après 180 ... 190	150 ... 210
Poisson	Grille métallique * Placez un plateau sur une étagère inférieure.	Chauffage de haut / bas assisté par ventilateur	3	200	20 ... 30
Poisson	Grille métallique * Placez un plateau sur une étagère inférieure.	Fonction « 3D »	3	200	20 ... 30

Il est recommandé de préchauffer tous les aliments.

\*Ces accessoires peuvent ne pas être inclus dans votre appareil.

\*\*Ces accessoires ne sont pas inclus dans votre appareil. Ce sont des accessoires disponibles dans le commerce.

### 6.1.3 Grille

La viande rouge, le poisson et la volaille brunissent rapidement lorsqu'ils sont grillés, ils gardent une belle croûte et ne se dessèchent pas. Les filets de viande, les brochettes, les saucisses ainsi que les légumes juteux (tomates, oignons, etc.) sont particulièrement adaptés aux grillades.

### Avertissements généraux

- Les aliments qui ne sont pas adaptés aux grillades présentent un risque d'incendie. Faites griller uniquement les aliments qui sont adaptés à un feu de barbecue intense. Ne placez pas non plus les aliments trop loin à l'arrière de la grille. Il s'agit de la zone la plus chaude et les aliments gras peuvent prendre feu.

- **Fermez la porte du four pendant la grillade. Ne faites jamais de grillade avec la porte du four ouverte. Les surfaces chaudes peuvent causer des brûlures !**

### Les points clés des grillades

- Préparez autant que possible des aliments dont l'épaisseur et le poids sont similaires à la grille.
- Placez les morceaux à griller sur la grille métallique ou sur la grille de barbecue métallique en les répartissant sans dépasser les dimensions de l'appareil de chauffage.

- Les durées de cuisson indiquées sur le tableau peuvent varier en fonction de l'épaisseur des morceaux à griller.
- Faites glisser la grille métallique ou la grille de barbecue métallique jusqu'au niveau souhaité dans le four. Si vous cuisinez sur la grille métallique, faites glisser la plaque de four vers l'étagère inférieure pour récupérer l'huile. La plaque de four que vous ferez glisser doit être dimensionnée de manière à couvrir toute la surface de la grille. Ce plateau peut ne pas être inclus dans l'appareil. Mettez un peu d'eau dans la plaque de four pour faciliter le nettoyage.

### Table barbecue

Aliment	Accessoire à utiliser	Position de l'étagère	Température (°C)	Durée de cuisson (en min) (environ)
Poisson	Grille métallique	4 - 5	250	20 ... 25
Morceaux de volaille	Grille métallique	4 - 5	250	25 ... 35
Boulettes de viande (veau) - 12 Quantité	Grille métallique	4	250	20 ... 30
Côtelette d'agneau	Grille métallique	4 - 5	250	20 ... 25
Steak - (cubes de viande)	Grille métallique	4 - 5	250	25 ... 30
Côtelette de veau	Grille métallique	4 - 5	250	25 ... 30
Gratin de légumes	Grille métallique	4 - 5	220	20 ... 30
Pain grillé	Grille métallique	4	250	1 ... 3

Il est recommandé de préchauffer tous les aliments grillés pendant 5 minutes.

Retournez les morceaux d'aliments après la moitié du temps total de grillage.

## 6.1.4 Cuisson à la vapeur

### Informations générales

- La cuisson à la vapeur ne peut être effectuée qu'avec les fonctions de cuisson à la vapeur spécifiées dans le manuel. Voir la section "Fonctions de fonctionnement du four" [► 17] pour les fonctions de cuisson à la vapeur.
- Si le préchauffage d'aliments est recommandé dans la table de cuisson, veillez à les mettre au four par la suite. Les durées spécifiées au moment de l'approvisionnement en eau indiquent le temps écoulé après le préchauffage.
- Le tableau de cuisson contient des recommandations de cuisson testées par le fabricant. Vous pouvez régler la quantité d'eau, la température, la fonction de cuisson assistée à la vapeur et la durée pour les aliments qui ne figurent pas dans le tableau.
- Faites la cuisson à la vapeur avec un seul plateau.

## Suggestions pour cuisiner avec un seul plateau - Fonction « 3D »

Aliment	Accessoire à utiliser	Position de l'étagère	Température (°C)	Quantité d'eau à utiliser (ml)	Durée d'admission d'eau (mn)**	Durée de cuisson (en min) (environ)	Poids approximatif des aliments (g)
Pain entier	Plateau standard *	2	200	200	après le préchauffage	30 ... 40	820
Poulet frit (1,8-2 kg)	Grille métallique * Placez un plateau sur une étagère inférieure.	2	25 mn 250/ max, après 190	250	25	60 ... 70	2000
Entrecôte (pièce unique)	Plateau standard *	3	180	250	15	40 ... 55	1000
Jarrets d'agneau aux légumes	Plateau standard *	3	170	250+250***	après le préchauffage	90 ... 110	2000
Pain à la levure	Plateau standard *	3	180	100	après le préchauffage	25 ... 35	1200
Gâteau au fromage	Plateau standard *	3	120	150	Avant le préchauffage	50 ... 60	1450
Baguette de poulet	Plateau standard *	3	200	150	après le préchauffage	25 ... 35	800
Pommes de terre au four	Plateau standard *	3	190	150	25	45 ... 55	500
Pain pour hamburger	Plateau standard *	3	180	150	après le préchauffage	20 ... 30	800
Saumon aux légumes	Plateau standard *	3	180	100	après le préchauffage	25 ... 35	500

\* Ces accessoires peuvent ne pas être inclus dans votre appareil.  
 \*\* Indique le temps écoulé après le préchauffage.  
 \*\*\* Ajoutez 250 ml d'eau supplémentaires à la moitié du temps de cuisson.

### 6.1.5 Aliments test

- Les aliments de cette table de cuisson sont préparés conformément à la norme EN 60350-1 afin de faciliter les tests de l'appareil pour les instituts de contrôle.

## Tableau de cuisson pour repas expérimentaux

### Suggestions pour cuisiner avec un seul plateau

Aliment	Accessoire à utiliser	Fonction d'utilisation	Position de l'étagère	Température (°C)	Durée de cuisson (en min) (environ)
Sablé (biscuit sucré)	Plateau standard *	Convection naturelle	3	140	20 ... 30
Sablé (biscuit sucré)	Plateau standard *	Chaleur tournante	Sur les modèles avec étagères en fil métallique : 3 Sur les modèles sans étagères en fil métallique : 2	140	15 .. 25
Petits gâteaux	Plateau standard *	Convection naturelle	3	160	25 ... 35
Petits gâteaux	Plateau standard *	Chaleur tournante	Sur les modèles avec étagères en fil métallique : 3 Sur les modèles sans étagères en fil métallique : 2	150	25 ... 35
Génoise	Moule à gâteau rond, 26 cm de diamètre avec pince sur grille métallique **	Convection naturelle	2	150	30 ... 40
Génoise	Moule à gâteau rond, 26 cm de diamètre avec pince sur grille métallique **	Chaleur tournante	2	155	30 ... 40
Tarte aux pommes	Moule rond en métal noir, 20 cm de diamètre sur grille métallique **	Convection naturelle	2	180	50 ... 70
Tarte aux pommes	Moule rond en métal noir, 20 cm de diamètre sur grille métallique **	Chaleur tournante	3	170	50 ... 65

Il est recommandé de préchauffer tous les aliments.

\*Ces accessoires peuvent ne pas être inclus dans votre appareil.

\*\*Ces accessoires ne sont pas inclus dans votre appareil. Ce sont des accessoires disponibles dans le commerce.

## Suggestions pour cuisiner deux plateaux

Aliment	Accessoire à utiliser	Fonction d'utilisation	Position de l'étagère	Température (°C)	Durée de cuisson (en min) (environ)
Petits gâteaux	2-Plateau standard * 4-Plateau de pâtisseries *	Chaleur tournante	2 - 4	Sur les modèles avec étagères en fil métallique : 150 Sur les modèles sans étagères en fil métallique : 140	Sur les modèles avec étagères en fil métallique : 25 ... 40 Sur les modèles sans étagères en fil métallique : 30 ... 45
Sablé (biscuit sucré)	2-Plateau standard * 4-Plateau de pâtisseries *	Chaleur tournante	2 - 4	140	15 ... 25

Il est recommandé de préchauffer tous les aliments.

\*Ces accessoires peuvent ne pas être inclus dans votre appareil.

\*\*Ces accessoires ne sont pas inclus dans votre appareil. Ce sont des accessoires disponibles dans le commerce.

### Grille

Aliment	Accessoire à utiliser	Position de l'étagère	Température (°C)	Durée de cuisson (en min) (environ)
Boulettes de viande (veau) - 12 Quantité	Grille métallique	4	250	20 ... 30
Pain grillé	Grille métallique	4	250	1 ... 3

Il est recommandé de préchauffer tous les aliments grillés pendant 5 minutes.  
Retournez les morceaux d'aliments après la moitié du temps total de grillage.

## 7 Entretien et nettoyage

### 7.1 Consignes de nettoyage générales

#### Avertissements généraux

- Attendez que l'appareil refroidisse avant de le nettoyer. Les surfaces chaudes peuvent causer des brûlures !
- N'appliquez pas les détergents directement sur les surfaces chaudes. Ils peuvent provoquer des taches permanentes.
- L'appareil doit être soigneusement nettoyé et séché après chaque utilisation. Ainsi, les résidus alimentaires sont faciles à nettoyer et ces résidus ne brûlent pas lorsque l'appareil est réutilisé ultérieurement. Ainsi, la durée de vie de l'appareil est prolongée et les problèmes fréquemment rencontrés sont réduits.
- N'utilisez pas de produits de nettoyage à vapeur pour le nettoyage.
- Certains détergents ou agents de nettoyage endommagent la surface. Les produits de nettoyage inadaptés sont : l'eau de Javel, les produits de nettoyage contenant de l'ammoniac, de l'acide ou du chlorure, les produits de nettoyage à vapeur, les détartrants, les détachants et les antirouilles, les produits de nettoyage abrasifs (crèmes nettoyantes, poudre à récurer, crème à récurer, épurateur abrasif et grattant, fil de fer, éponges, torchons de nettoyage contenant de la saleté et des résidus de détergent).
- Aucun produit de nettoyage spécial n'est nécessaire lors du nettoyage effectué après chaque utilisation. Nettoyez l'appareil à l'aide d'un détergent pour lave-vaisselle.

selle, d'eau chaude et d'un chiffon doux ou d'une éponge, puis séchez-le avec un chiffon sec. Nettoyez l'appareil à l'aide d'un détergent à vaisselle, d'eau chaude et d'un chiffon doux ou d'une éponge et séchez-le à l'aide d'un chiffon sec.

- Assurez-vous d'essuyer complètement tout le liquide restant après le nettoyage et nettoyez immédiatement toute éclaboussure d'aliments pendant la cuisson.
- Ne lavez aucun composant de votre appareil au lave-vaisselle, sauf indication contraire dans le manuel d'utilisation.

### **Inox - surfaces inoxydables**

- N'utilisez pas d'agents de nettoyage contenant de l'acide ou du chlore pour nettoyer les surfaces et les poignées en acier inoxydable ou en inox.
- La surface en acier inoxydable ou en inox peut changer de couleur avec le temps. C'est normal. Après chaque opération, nettoyez avec un détergent adapté à la surface en acier inoxydable ou en inox.
- Nettoyez à l'aide d'un chiffon doux savonneux et d'un détergent liquide (non abrasif) adapté à la surface en inox, en prenant soin d'essuyer dans un sens.
- Élimine immédiatement et sans attendre les taches de calcaire, d'huile, d'amidon, de lait et de protéines sur les surfaces en verre et en inox. À la longue, les taches peuvent causer la rouille.
- Les nettoyants pulvérisés/appliqués sur la surface doivent être nettoyés immédiatement. Les nettoyants abrasifs qui restent sur la surface la font blanchir.

### **Surfaces émaillées**

- Pour nettoyer le foyer, laissez le four refroidir. Le nettoyage sur des surfaces chaudes crée à la fois un risque d'incendie et des dommages à la surface émaillée.
- Après chaque utilisation, nettoyez les surfaces émaillées à l'aide d'un détergent à vaisselle, d'eau chaude et d'un chiffon doux ou d'une éponge et séchez-les à l'aide d'un chiffon sec.

- Pour les taches difficiles, vous pouvez utiliser un nettoyant pour four et grill recommandé sur le site Web de la marque de votre produit et un tampon à récurer non abrasif. N'utilisez pas de produit de nettoyage de four externe.

### **Surfaces catalytiques**

- Les parois latérales de la zone de cuisson peuvent uniquement être recouvertes d'émail ou de parois catalytiques. Cela varie selon le modèle.
- Les parois catalytiques ont une surface légèrement mate et poreuse. Ne nettoyez pas les parois catalytiques du four.
- Les surfaces catalytiques absorbent de l'huile grâce à sa structure poreuse et commencent à briller lorsque la surface est saturée d'huile, dans ce cas il est recommandé de remplacer les pièces.

### **Surfaces en verre**

- Lorsque vous nettoyez des surfaces en verre, n'utilisez pas de grattoirs métalliques durs ni de produits de nettoyage abrasifs. Ils peuvent endommager la surface en verre.
- Nettoyez l'appareil à l'aide d'un détergent à vaisselle, d'eau chaude et d'un chiffon en microfibrilles spécifique pour les surfaces en verre et séchez-le à l'aide d'un chiffon sec en microfibrilles.
- Si des résidus de détergent restent après le nettoyage, nettoyez-les avec de l'eau froide et séchez à l'aide d'un chiffon en microfibrilles sec et propre. Les résidus de détergent peuvent endommager la surface du verre la prochaine fois.
- Les résidus séchés sur la surface du verre ne doivent en aucun cas être nettoyés avec des couteaux dentelés, du fil laine métallique ou des outils de grattage similaires.
- Vous pouvez éliminer les taches de calcium (taches jaunes) sur la surface du verre à l'aide d'un agent de détartrage disponible sur le marché, tel que le vinaigre ou le jus de citron.
- Si la surface est très sale, appliquez le produit de nettoyage sur la tache à l'aide d'une éponge et patientez longtemps

qu'il agisse correctement. Nettoyez ensuite la surface en verre à l'aide d'un chiffon humide.

- Les décolorations et les taches sur la surface en verre sont normales et ne présentent pas de défauts.

### Pièces en plastique et surfaces peintes

- Nettoyez les pièces en plastiques et les surfaces peintes à l'aide d'un détergent à vaisselle, d'eau chaude et d'un chiffon doux ou d'une éponge et séchez-les à l'aide d'un chiffon sec.
- N'utilisez pas de grattoirs métalliques durs ni de produits de nettoyage abrasifs. Ils peuvent endommager les surfaces.
- Assurez-vous que les joints des composants de l'appareil ne sont pas laissés humides et avec du détergent. Autrement, ces joints risquent de se corroder

## 7.2 Accessoires de nettoyage

N'introduisez pas les accessoires de l'appareil dans un lave-vaisselle sauf indication contraire dans le manuel d'utilisation.

## 7.3 Nettoyage du panneau de commande

- Lors du nettoyage des panneaux et du bouton de commande, essuyez le panneau et les boutons à l'aide d'un chiffon doux humide et séchez-les à l'aide d'un chiffon sec. Ne retirez pas les boutons et les joints en dessous pour nettoyer le panneau. Le panneau de commande et les boutons peuvent être endommagés.
- Lors du nettoyage des panneaux en inox et du bouton de commande, n'utilisez pas d'agents de nettoyage pour inox autour du bouton. Les indicateurs situés autour du bouton peuvent être effacés.
- Nettoyez les panneaux de commande tactiles à l'aide d'un chiffon doux humide et séchez-les à l'aide d'un chiffon sec. Si votre produit est doté d'une fonction de verrouillage des touches, réglez le verrouillage des touches avant de procéder au nettoyage du panneau de commande. Dans le cas contraire, une détection incorrecte peut se produire sur les touches.

## 7.4 Nettoyage de l'intérieur du four (zone de cuisson)

Suivez les étapes de nettoyage décrites dans la section « Informations générales sur le nettoyage » en fonction des types de surface de votre four.

### Nettoyage des parois latérales du four

Les parois latérales de la zone de cuisson peuvent uniquement être recouvertes d'émail ou de parois catalytiques. Cela varie selon le modèle. S'il existe une paroi catalytique, reportez-vous à la section « Parois catalytiques » pour plus d'informations. Si votre produit est un modèle à étagères grillagées, retirez les étagères grillagées avant de nettoyer les parois latérales. Terminez ensuite le nettoyage tel que décrit dans la section « Informations générales sur le nettoyage » en fonction des types de surfaces de la paroi latérale.

### Pour retirer les étagères métalliques latérales :

1. Retirez la partie avant de l'étagère métallique en la tirant sur la paroi latérale dans la direction opposée.
2. Tirez l'étagère grillagée vers vous pour l'enlever complètement.

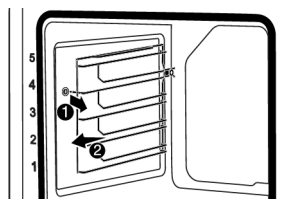

3. Pour insérer à nouveau les étagères, les procédures appliquées lors de leur retrait doivent être répétées de la fin au début, respectivement.

### Nettoyage du bassin d'eau à la base du four

Selon la fréquence des opérations de nettoyage et de cuisson à la vapeur et la dureté de l'eau utilisée, des taches de calcaire peuvent apparaître dans le bassin d'eau situé à la base du four.

**Pour éliminer le calcaire qui peut se trouver dans le bassin d'eau à la base du four après les opérations de cuisson assistée par la vapeur - nettoyage facile à la vapeur, après 2 ou 3 opérations :**

1. Ajoutez 350 cc de vinaigre blanc (l'acidité du vinaigre ne doit pas dépasser 6 %) dans le bassin d'eau à la base du four.

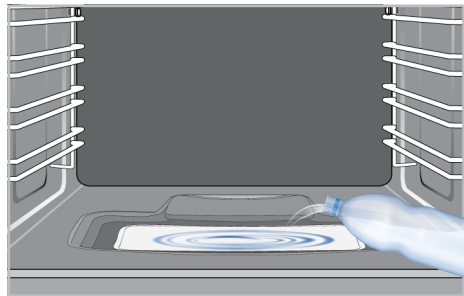

2. Attendez au moins 30 minutes pour permettre au vinaigre de dissoudre les résidus de chaux à température ambiante.
3. Nettoyez la piscine d'eau avec un chiffon doux et humide avec un chiffon sec.



N'utilisez pas de produits de nettoyage contenant des acides ou des chlorures pour nettoyer le bassin d'eau situé à la base du four. Ne nettoyez pas par grattage la chaux qui peut se former dans la flaque d'eau à la base du four. Dans le cas contraire, la base de l'appareil sera endommagée.

**Afin d'augmenter l'efficacité du détartrage probable du bassin, en plus des étapes de détartrage ci-dessus, après toutes les 10 utilisations :**

Sélectionnez une fonction de fonctionnement dans laquelle le chauffage inférieur est actif et faites fonctionner le four à 100 °C pendant 2 à 3 minutes. Ensuite, éteignez le four et pulvérisez le nettoyant intérieur pour four et gril recommandé sur le site Web de la marque de votre produit dans le bassin sur le bas du four et laissez agir

pendant 5 minutes. Après 5 minutes, essuyez le bassin sur le bas du four avec un chiffon microfibre humide et séchez-le.

## 7.5 Auto-nettoyage à haute température

Le four est équipé d'une fonction de pyrolyse. Le four se réchauffe à une température d'environ 420-480 °C et brûle jusqu'à ce que la saleté existante se transforme en cendres. Une forte fumée peut être générée. Assurez une bonne ventilation. Le nettoyage à haute température doit être effectué après environ toutes les 10 utilisations du four.

### Avertissements généraux



#### Les surfaces chaudes causent des brûlures !

Ne touchez pas l'appareil pendant l'auto-nettoyage et tenez-le hors de portée des enfants. Attendez au moins 30 minutes avant de retirer les résidus.

- Avant d'utiliser la fonction pyrolyse, retirez tous les accessoires, la tablette télescopique et les tablettes latérales (si elles existent). S'ils ne sont pas retirés, les accessoires et les tablettes métalliques latérales seront endommagés.
- Si votre appareil est équipé d'un accessoire pyro-proof (résistant à l'autonettoyage à haute température), vous n'avez pas besoin de retirer ces accessoires du four. Le fait que vos accessoires soient résistants au feu ou non est précisé dans la section des accessoires. Sauf indication contraire, vos accessoires ne sont pas résistants aux températures élevées. Ils doivent être retirés du four avant le nettoyage, afin d'éviter des dommages.
- Ne nettoyez pas le joint de la porte. Le joint en fibre de verre est très délicat et s'abîme facilement. Si le joint de la porte est endommagé, remplacez-le par un nouveau auprès d'un service agréé.
- Videz le réservoir d'eau avant de sélectionner la fonction d'auto-nettoyage à haute température. L'intérieur du four at-



teignant des températures plus élevées pendant le nettoyage, un bruit important et des dommages à la surface intérieure du four peuvent se produire si de l'eau est envoyée à l'intérieur du four.

### Pour démarrer la fonction de pyrolyse :

1. Retirez tous les accessoires à l'intérieur du four. Dans les modèles dotés d'une tablette en fil métallique, n'oubliez pas de retirer cette dernière.
2. Avant de commencer le nettoyage, nettoyez les surfaces extérieures du four et les résidus d'aliments à l'intérieur du four à l'aide d'un chiffon savonneux.
3. Sélectionnez la fonction "pyrolyse" (Pyrolyse)
  - ⇒ L'écran affiche **P2:00** en clignotant. Si votre appareil est équipé de la fonction pyrolyse Eco, le message "**Pro**" s'affiche d'abord sur l'écran pendant 2 secondes, puis le message **P2:00** commence à clignoter.



Si les messages "**Pro**" puis "**ECO**" ne s'affichent pas sur l'écran, votre appareil n'est pas équipé de la fonction pyrolyse Eco.

4. Réglez le bouton de température sur la température « **max** » (**maximum**) la plus élevée.
5. Lorsque la fonction pyrolyse démarre, "**P2:00**" s'allume et commence le décompte. Le temps de pyrolyse (2 heures) est indiqué sur l'écran. Ce temps est immuable.
6. Lorsque le four atteint une certaine température après le début du processus de pyrolyse, le symbole  apparaît sur l'affichage de la minuterie et la porte du four ne peut pas être ouverte. Ne forcez pas la poignée de la porte pour essayer de l'ouvrir tant que le processus n'est pas terminé et que le symbole du cadenas reste affiché à l'écran.



7. Lorsque le processus de nettoyage est terminé, « **Fin** » apparaît à l'écran.
8. Après l'affichage de « **Fin** », tournez les boutons de fonction et de température en position 0 (arrêt) pour terminer le processus.
9. Lorsque le symbole  disparaît sur l'écran, éliminez les dépôts restants avec de l'eau vinaigrée.
10. Appuyez sur n'importe quelle touche pour arrêter l'avertissement sonore.



Une fois la fonction de pyrolyse terminée, le verrouillage de la porte sera actif jusqu'à ce que le four refroidisse à la température appropriée. Si vous voulez cuisiner à ce moment, "**H**" apparaîtra sur l'écran et la cuisson ne sera pas possible.

### Fonction d'auto-nettoyage à haute température - Eco pyrolyse (Cela varie selon le modèle de l'appareil. Il se peut qu'il ne soit pas disponible pour votre appareil.)

- ✓ Si votre four n'est pas très sale, nous vous recommandons d'utiliser la fonction Pyrolyse - Mode Économie". La fonction Pyrolyse - Mode Économie" prend moins de temps que la fonction Pyrolyse ". Si le four est très sale, il est possible que la fonction "Pyrolyse - Mode Économie" soit insuffisante. Dans ce cas, nettoyez-le par la fonction "Pyrolyse ".
1. Retirez tous les accessoires à l'intérieur du four. Dans les modèles dotés d'une tablette en fil métallique, n'oubliez pas de retirer cette dernière.
  2. Avant de commencer le nettoyage, nettoyez les surfaces extérieures du four et les résidus d'aliments à l'intérieur du four à l'aide d'un chiffon savonneux.
  3. Sélectionnez la fonction "pyrolyse" (Pyrolyse)

- ⇒ Le message "**P2:00**" et "Pro" s'affiche sur l'écran pendant environ 2 secondes, puis le message **P2:00** commence à clignoter.
4. Appuyez sur la touche ⊕ ou ⊖.
    - ⇒ Le message "**ECO**" s'affiche à l'écran pendant environ 2 secondes, puis le message **P1:30** commence à clignoter.
  5. Réglez le bouton de température sur la température « **max** » (**maximum**) la plus élevée.
  6. Lorsque la fonction pyrolyse est lancée, **P1:30** s'allume et commence le décompte. Le temps de pyrolyse (1,5 heures) est indiqué sur l'écran. Ce temps est immuable.
  7. Lorsque le four atteint une certaine température après le début du processus de pyrolyse, le symbole  apparaît sur l'affichage de la minuterie et la porte du four ne peut pas être ouverte. Ne forcez pas la poignée de la porte pour essayer de l'ouvrir tant que le processus n'est pas terminé et que le symbole du cadenas reste affiché à l'écran.
  8. Lorsque le processus de nettoyage est terminé, « **Fin** » apparaît à l'écran.
  9. Après l'affichage de « **Fin** », tournez les boutons de fonction et de température en position 0 (arrêt) pour terminer le processus.
  10. Lorsque le symbole  disparaît sur l'écran, éliminez les dépôts restants avec de l'eau vinaigrée.
  11. Appuyez sur n'importe quelle touche pour arrêter l'avertissement sonore.

 Une fois la fonction de pyrolyse terminée, le verrouillage de la porte sera actif jusqu'à ce que le four refroidisse à la température appropriée. Si vous voulez cuisiner à ce moment, "**H**" apparaîtra sur l'écran et la cuisson ne sera pas possible.

## 7.6 Nettoyage de la porte du four

Vous pouvez retirer la porte de votre four et les vitres de la porte pour les nettoyer. La procédure de retrait des portes et des fenêtres est expliquée dans les sections « **Retrait de la porte du four** » et « **Retrait des vitres intérieures de la porte** ». Après avoir retiré les vitres intérieures de la porte, nettoyez-les à l'aide d'un détergent à vaisselle, d'eau chaude et d'un chiffon doux ou d'une éponge et séchez-les à l'aide d'un chiffon sec. Pour les résidus de calcaire qui peuvent se former sur la vitre du four, essuyez la vitre avec du vinaigre et rincez.

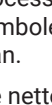
 N'utilisez pas de produits de nettoyage abrasifs durs, de grattoirs métalliques, de fil de laine métallique ou de produits d'eau de Javel pour nettoyer la porte et le verre du four.

### Retrait de la porte du four

1. Ouvrez la porte du four.
2. Ouvrez les attaches du support de charnière de la porte avant à droite et à gauche en les poussant vers le bas comme illustré sur la figure.
3. Les types de charnières varient en (A), (B), (C) selon le modèle de produit. Les figures suivantes montrent comment ouvrir chaque type de charnière.
4. La charnière de type (A) est disponible dans les types de portes normales.

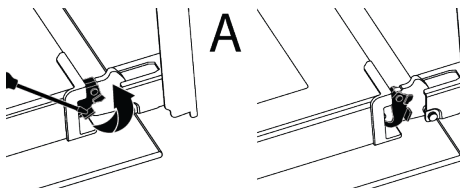

5. La charnière de type (B) est disponible dans les types de portes à fermeture souple.

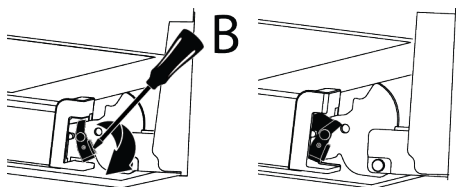

6. La charnière de type (C) est disponible dans les types de portes à ouverture/fermeture souple.

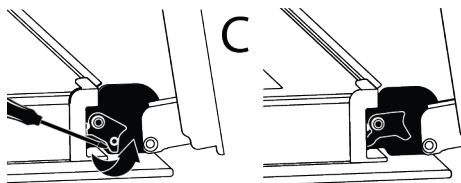

7. Mettez la porte du four en position semi-ouverte.

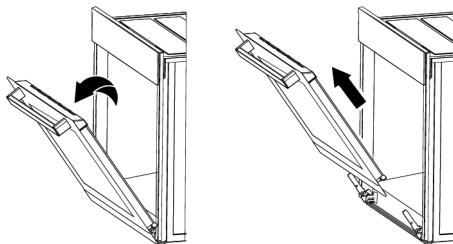

8. Tirez la porte ouverte vers le haut pour la dégager des charnières droite et gauche et retirez-la.



Pour fixer à nouveau la porte, les procédures appliquées lors du retrait doivent être répétées de la fin au début, respectivement. Lors de l'installation de la porte, assurez-vous de fermer les attaches sur le support de charnière.

## 7.7 Retrait de la vitre intérieure de la porte du four

Vous pouvez retirer la vitre intérieure de la porte avant de l'appareil pour le nettoyage.

1. Ouvrez la porte du four.

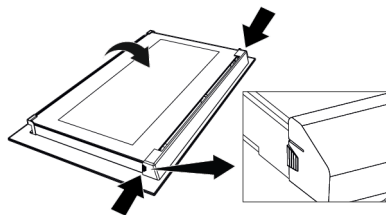

2. Tirez vers vous le composant en plastique fixé sur la partie supérieure de la porte avant en poussant simultanément sur les points de pression des deux côtés du composant et retirez-le.

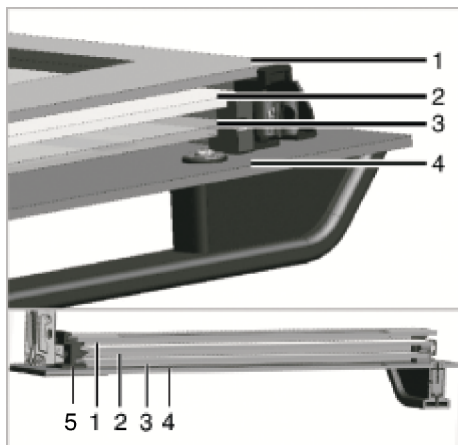

- |   |                             |
|---|-----------------------------|
| 1 Vitre intérieure                            | 2 Deuxième vitre intérieure |
| 3 Troisième vitre intérieure                  | 4 Vitre extérieure          |
| 5 Fente de la vitre en plastique - inférieure |                             |

3. Soulevez délicatement la vitre intérieure vers « A » puis retirez-la en tirant vers « B » comme l'illustre la figure.

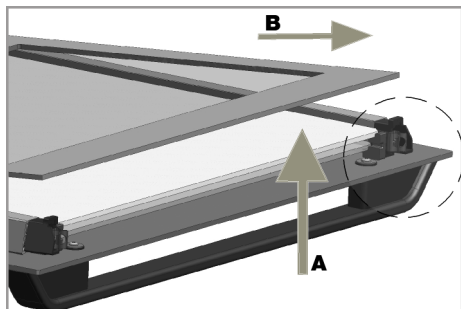

4. Répétez le même processus afin de retirer les deuxième et troisième vitres.



La première étape du montage de la porte consiste à remplacer les deuxième et troisième vitres (2, 3). Placez le bord biseauté de la vitre de manière à ce qu'elle rejoigne le bord biseauté de la fente en plastique comme l'indique la figure.

L'ordre de fixation des deuxième et troisième vitres intérieures n'est pas important, car elles sont interchangeables.

Lorsque vous fixez la vitre intérieure (1), veillez à placer le côté imprimé de la vitre sur la deuxième vitre intérieure. Il est essentiel de placer les coins inférieurs de toutes les vitres intérieures pour atteindre les fentes inférieures en plastique (5).

Poussez le composant en plastique vers le cadre jusqu'à ce que vous entendiez un « clic ».



Après le nettoyage, les vitres doivent être remontées.

## 7.8 Nettoyage de la lampe du four

Au cas où la porte en verre de la lampe du four de la zone de cuisson est sale, nettoyez-la à l'aide d'un détergent à vaisselle, d'eau chaude et d'un chiffon doux ou d'une éponge et séchez-la à l'aide d'un chiffon sec. En cas de panne de la lampe du four, vous pouvez la remplacer en suivant les étapes suivantes.

### Remplacement de la lampe du four

#### Avertissements généraux

- Pour éviter tout risque d'électrocution avant le remplacement de la lampe du four, débranchez l'appareil et attendez que le four refroidisse. Les surfaces chaudes peuvent causer des brûlures !
- Ce four est alimenté par une lampe à incandescence de moins de 40 W, de moins de 60 mm de hauteur, de moins de 30 mm de diamètre, ou une lampe halogène à douille G9 de moins de 60 W de puissance. Les lampes sont adaptées à un fonctionnement à des températures supérieures à 300 °C. Les lampes pour fours sont disponibles auprès des services agréés ou des techniciens agréés. Cet appareil contient une lampe de classe énergétique G.
- La position de la lampe peut différer de celle indiquée dans la figure.
- La lampe utilisée dans cet appareil n'est pas adaptée à l'éclairage des pièces de la maison. Cette lampe permet à l'utilisateur de voir les aliments.
- Les lampes utilisées dans cet appareil doivent résister à des conditions physiques extrêmes telles que des températures supérieures à 50 °C.

#### Si votre four est équipé d'une lampe ronde,

1. Débranchez l'appareil de la prise électrique.
2. Retirez le couvercle en verre en le tournant dans le sens antihoraire.



3. Si la lampe du four est de type (A) illustré dans la figure ci-dessous, tournez la lampe du four comme indiqué dans la figure et remplacez-la par une nouvelle. S'il s'agit d'un modèle de type (B), retirez-le comme indiqué sur la figure et remplacez-le par un nouveau.

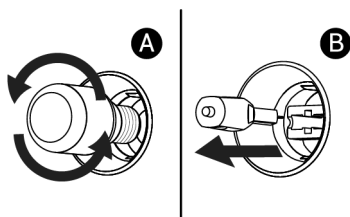

4. Remettez le couvercle en verre.

**Si votre four est équipé d'une lampe carrée,**

1. Débranchez l'appareil de la prise électrique.
2. Retirez les étagères grillagées conformément à la description.

## 8 Dépannage

Si le problème persiste même après observation des instructions contenues dans cette partie, contactez votre fournisseur ou un service de maintenance agréé. N'essayez jamais de réparer votre appareil par vous-même.

**De la vapeur se dégage lorsque le four fonctionne.**

- Il est normal de voir de la vapeur qui s'échappe pendant le fonctionnement. >>> Ceci n'est pas une erreur.

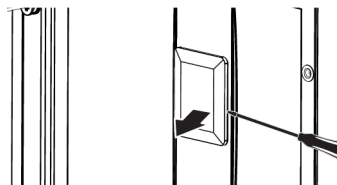

3. Soulevez le couvercle de protection en verre de la lampe à l'aide d'un tournevis. Retirez d'abord la vis, s'il y a une vis sur la lampe carrée de votre produit.
4. Si la lampe du four est de type (A) illustré dans la figure ci-dessous, tournez la lampe du four comme indiqué dans la figure et remplacez-la par une nouvelle. S'il s'agit d'un modèle de type (B), retirez-le comme indiqué sur la figure et remplacez-le par un nouveau.

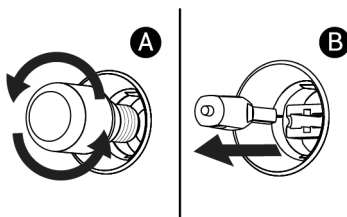

5. Remettez le couvercle en verre et les étagères grillagées.

**Des gouttelettes d'eau apparaissent pendant la cuisson**

- La vapeur générée pendant la cuisson se condense lorsqu'elle entre en contact avec des surfaces froides à l'extérieur du produit et peut former des gouttelettes d'eau. >>> Ceci n'est pas une erreur.

**Des bruits métalliques se produisent pendant que l'appareil chauffe et refroidit.**

- Les parties métalliques peuvent se dilater et produire des sons lorsqu'elles sont chauffées. >>> Ceci n'est pas une erreur.

**L'appareil ne fonctionne pas.**

- Le fusible peut être défaillant ou grillé. >>> Vérifiez les fusibles dans la boîte à fusibles. Remplacez-les si nécessaire ou remettez-les en marche.

- Il se peut que l'appareil ne soit pas branché sur la prise (mise à la terre). >>> Vérifiez que l'appareil est bien branché sur la prise.
- (Si votre appareil est équipé d'une minuterie) Les touches du panneau de commande ne fonctionnent pas. >>> Si votre produit est équipé d'un verrou à clé, le verrou à clé peut être activé, désactivez le verrou à clé.

### Le voyant du four n'est pas allumé.

- La lampe du four est peut-être défectueuse. >>> Remplacez la lampe du four.
- Pas d'électricité. >>> Vérifiez que le réseau électrique est opérationnel et vérifiez les fusibles dans la boîte à fusibles. Changez les fusibles si nécessaire ou réactivez-les.

### Le four ne chauffe pas.

- Le four peut ne pas être réglé sur une fonction de cuisson et/ou une température spécifique. >>> Réglez le four sur une fonction de cuisson et/ou une température spécifiques.

- La porte du four est peut-être ouverte. >>> Assurez-vous que la porte du four est fermée. Si la porte du four reste ouverte pendant plus de 5 minutes, le réglage du temps de cuisson est annulé et les éléments chauffants ne fonctionnent pas.
- Pour les modèles avec minuterie, l'heure n'est pas réglée. >>> Réglez l'heure.
- Pas d'électricité. >>> Vérifiez que le réseau électrique est opérationnel et vérifiez les fusibles dans la boîte à fusibles. Changez les fusibles si nécessaire ou réactivez-les.
- La porte du four est peut-être ouverte. >>> Assurez-vous que la porte du four est fermée. Si la porte du four reste ouverte pendant plus de 5 minutes, le réglage du temps de cuisson est annulé, les appareils de chauffage ne fonctionnent pas et la lampe ne s'allume pas.

### (Pour les modèles avec minuterie) L'affichage de la minuterie clignote ou le symbole de la minuterie reste ouvert.

- Il y a déjà eu une panne de courant. >>> Réglez la durée/Désactivez le bouton de fonction de l'appareil et mettez-le à nouveau dans la position souhaitée.

## Codes d'erreur/raisons et solutions possibles

Codes d'erreur	Raisons de l'erreur	Solutions possibles
Er 5	Erreur de communication sonde à viande	Contactez le service agréé pour pouvoir à nouveau cuisiner avec la sonde thermique. Retirez la sonde à viande et placez le bouton de sélection des fonctions sur arrêt (0) pour pouvoir cuisiner normalement sans la sonde à viande dans le four. Vous pouvez ensuite poursuivre la cuisson sans la sonde thermique.
Er 1 - Er 7	Erreurs de communication	Consultez un service agréé pour résoudre l'erreur.
Er 8 - Er 27	Erreurs de capteur	Consultez un service agréé pour résoudre l'erreur.
Er 28 - Er 31	Erreurs de sonde à viande	Consultez un service agréé pour résoudre l'erreur.
Er 32 - Er 41	Erreurs de chauffage du four	Consultez un service agréé pour résoudre l'erreur.
Er 42 - Er 58	Erreurs des composants du four	Consultez un service agréé pour résoudre l'erreur.
Er 59 - Er 64	Erreurs de couvercle de four	Consultez un service agréé pour résoudre l'erreur.
Er 65 - Er 71	Erreurs liées à la vapeur (dans les fours avec fonction vapeur)	Consultez un service agréé pour résoudre l'erreur.
Er 72 - Er 80	Erreurs liées au matériel	Consultez un service agréé pour résoudre l'erreur.
Er 81 - Er 85	Erreurs de sécurité du four	Consultez un service agréé pour résoudre l'erreur.

Codes d'erreur	Raisons de l'erreur	Solutions possibles
Er 86 - Er 88	Erreurs de connexion Internet (dans les fours avec fonction Homewhiz)	Consultez un service agréé pour résoudre l'erreur.
Er 89 - Er 92	Erreurs micro-ondes (dans les fours avec fonction micro-ondes)	Consultez un service agréé pour résoudre l'erreur.
Er 93 - Er 99	Erreurs de carte et de minuterie	Consultez un service agréé pour résoudre l'erreur.



## مرحبًا!

عميلنا العزيز؛

شكرا لاختيارك المنتج Beko نحن نريد أن يقدم لك منتجك، المصنوع بجودة وتكنولوجيا عالية، أفضل كفاءة ممكنة. لذلك، يرجى قراءة هذا الدليل بعناية وأية وثائق أخرى مقدمة قبل استخدام المنتج. ضع في اعتبارك جميع المعلومات والتحذيرات الواردة في دليل المستخدم. فهذه الطريقة، ستحمي نفسك ومنتجك من الأخطار التي قد تقع.

احتفظ بدليل المستخدم. إذا أعطيت المنتج لشخص آخر، فقدم معه الدليل. تم توضيح شروط الضمان والاستخدام وطرق استكشاف الأخطاء وإصلاحها لمنتجك في هذا الدليل.

### الرموز وأوصافها في دليل المستخدم:

خطر قد يؤدي إلى الوفاة أو الإصابة.



معلومات مهمة أو نصائح استخدام مفيدة.



اقرأ دليل المستخدم.



تحذير السطح الساخن.



إخطار الخطر الذي قد ينتج عنه تلف مادي بالمنتج أو بيئته.

**Arçelik A.Ş.**

Karaağaç caddesi No:2-6  
34445 Sütlüce/Istanbul/TURKEY

Made in TURKEY



## جدول المحتويات

68	الإعدادات.....	٤-٥
69	معلومات عامة عن الطهي.....	٦
69	تحذيرات عامة عن الطهي في الفرن.....	١-٦
70	المعجنات وطعام الفرن.....	١-٦
73	اللحوم والأسماك والدواجن.....	٢-٦
73	الشواية.....	٣-٦
74	الطهي بمساعدة البخار.....	٤-٦
75	اختبر الأطعمة.....	٥-٦
77	الصيانة والتنظيف.....	٧
77	معلومات التنظيف العامة.....	١-٧
78	تنظيف الملحقات.....	٢-٧
78	تنظيف لوحة التحكم.....	٣-٧
78	تنظيف الفرن من الداخل (منطقة الطهي).....	٤-٧
79	التنظيف الذاتي بدرجة حرارة عالية.....	٥-٧
81	تنظيف باب الفرن.....	٦-٧
82	إزالة الزجاج الداخلي لباب الفرن.....	٧-٧
83	تنظيف مصباح الفرن.....	٨-٧
84	استكشاف الأخطاء وإصلاحها.....	٨

50	تعليمات السلامة.....	١
50	غرض الاستخدام.....	١-١
50	سلامة الأطفال والمعرضين للخطر والحيوانات الأليفة.....	٢-١
51	السلامة الكهربائية.....	٣-١
52	سلامة النقل.....	٤-١
53	سلامة التركيبات.....	٥-١
53	سلامة الاستخدام.....	٦-١
54	تحذيرات بشأن درجة الحرارة.....	٧-١
54	استخدام الملحقات.....	٨-١
54	السلامة أثناء الطهي.....	٩-١
56	.....	١٠-١
56	السلامة خلال الصيانة والتنظيف.....	١١-١
56	التنظيف الذاتي بدرجة حرارة عالية (انحلال حراري).....	١٢-١
57	تعليمات بيئية.....	٢
57	توجيه النفايات.....	١-٢
57	الامتثال لتوجيه النفايات الكهربائية والأجهزة الإلكترونية والتخلص من المنتج غير القابل للاستعمال.....	١-٢
57	معلومات الغلاف.....	٢-٢
57	توصيات لتوفير الطاقة.....	٣-٢
58	منتجك.....	٣
58	مقدمة المنتج.....	١-٣
58	مقدمة إلى لوحة التحكم في المنتج واستخدامها.....	٢-٣
59	لوحة التحكم.....	١-٢-٣
59	مقدمة عن لوحة تحكم الفرن.....	٢-٢-٣
60	وظائف تشغيل الفرن.....	٣-٣
60	ملحقات المنتج.....	٤-٣
61	استخدام ملحقات المنتج.....	٥-٣
63	المواصفات الفنية.....	٦-٣
64	الاستخدام الأولي.....	٤
64	ضبط الوقت لأول مرة.....	١-٤
64	التنظيف الأولي.....	٢-٤
65	استخدام الفرن.....	٥
65	معلومات عامة عن استخدام الفرن.....	١-٥
65	تشغيل وحدة التحكم في الفرن.....	٢-٥
67	الطهي بمساعدة البخار.....	٣-٥

- يتضمن هذا القسم تعليمات السلامة اللازمة لمنع مخاطر الإصابة الشخصية أو الأضرار المادية.
- إذا تم تسليم المنتج إلى شخص آخر للاستخدام الشخصي أو لأغراض الاستخدام غير المباشر، يجب أيضاً تقديم دليل المستخدم وملصقات معلومات المنتج، والوثائق والأجزاء الأخرى ذات الصلة.
- لن تتحمل الشركة المسؤولية عن أي أضرار قد تنتج عن عدم الالتزام بهذه التعليمات.
- يؤدي عدم اتباع هذه التعليمات إلى إبطال أي ضمان.
- احرص دائماً على إجراء أعمال التركيب والإصلاح من قبل الشركة المصنعة أو الخدمة المعتمدة أو الجهة التي تحددها الشركة المستوردة.
- استخدم دائماً قطع غيار وملحقات أصلية.
- لا تقم بإصلاح أي جزء من المنتج أو استبداله ما لم ينص على ذلك صراحة في دليل الاستخدام.
- لا تقم بإجراء أي تعديلات فنية على المنتج.
- لا تستخدم المنتج في الحدائق أو الشرفات أو أي بيئات خارجية أخرى.
- هذا المنتج مخصص للاستخدام في المنازل وفي مطابخ الموظفين في المتاجر والمكاتب وبيئات العمل الأخرى.
- هذا الجهاز مخصص للاستخدام حتى ارتفاع أقصى يبلغ 2500 متراً فوق مستوى سطح البحر.
- تحذير: لا يجوز استخدام هذا المنتج إلا لأغراض الطهي فقط، ولا يجب استخدامه لأغراض غير ذلك، مثل تدفئة الغرفة.
- يمكن استخدام الفرن لإذابة تجمد الطعام والخبز والقلي والشواء.
- يجب عدم استخدام هذا المنتج لتسخين الأطباق أو التجفيف عن طريق تعليق المناشف أو الملابس على المقبض.

## ٢-١ سلامة الأطفال

### والمعرضين للخطر والحيوانات الأليفة

- يمكن استخدام هذا المنتج من قبل الأطفال ممن هم في سن 8 سنوات فما فوق، والأشخاص الذين يعانون من نقص في المهارات الجسدية أو الحسية أو العقلية، أو نقص الخبرة والمعرفة، طالما أنهم يخضعون للإشراف أو تم تدريبهم على الاستخدام الآمن ومخاطر المنتج.

## ١-١ غرض الاستخدام

- تم تصميم هذا المنتج للاستخدام المنزلي. ومن ثم فهو ليس مناسباً للاستخدام التجاري.

2. انزع كابل الطاقة وافصله من القابس الموجود في المنتج.
3. اتخذ الاحتياطات اللازمة لمنع الأطفال من دخول المنتج.
4. لا تسمح للأطفال بالعبث بالمنتج عندما يكون في وضع الخمول.

### ⚠️ ٣-١ السلامة الكهربائية

- وصل المنتج بمأخذ مؤرض مَحْمِي بمصهر يطابق التصنيفات الحالية الموضحة على ملصق النوع. احرص على أن يتم تركيب التأريض بواسطة فني كهرباء مؤهل. لا تستخدم المنتج دون تأريض وفقاً للوائح المحلية/ الوطنية.
- يجب أن يكون القابس أو التوصيل الكهربائي للجهاز في مكان يسهل الوصول إليه. وإذا لم يكن ذلك ممكناً، يجب أن تكون هناك آلية (مصهر، مفتاح، وما إلى ذلك) على التركيبات الكهربائية التي يتصل بها المنتج، بما يتوافق مع اللوائح الكهربائية وفصل جميع الأقطاب عن الشبكة.
- افصل المنتج أو أوقف تشغيل المصهر قبل إجراء عمليات الإصلاح والصيانة والتنظيف.
- وصل المنتج بمأخذ يلي قيم الجهد الكهربائي والتردد المحددة على ملصق النوع.
- (إذا لم يكن منتجك يحتوي على كابل رئيسي) فاستخدم فقط كابل التوصيل الموضح في قسم "المواصفات الفنية".

- يجب ألا يلعب الأطفال بالمنتج. ينبغي ألا أن يقوم الأطفال بالتنظيف وصيانة المستخدم ما لم يكن هناك شخص يشرف عليهم.
  - ينبغي عدم استخدام هذا المنتج من قِبَل الأشخاص ذوي القدرات البدنية أو الحسية أو العقلية المحدودة (بما في ذلك الأطفال)، إلا في حالة بقائهم تحت الإشراف أو تلقيهم التعليمات اللازمة.
  - ينبغي أن يخضع الأطفال للإشراف لضمان عدم عبثهم بالمنتج.
  - تعتبر الأجهزة الكهربائية خطيرة على حياة الأطفال والحيوانات الأليفة. لذا، لا ينبغي أن يعبث الأطفال والحيوانات الأليفة بالمنتج أو أن يتسلقوا عليه أو يدخلوه.
  - لا تضع أشياء قد يصل إليها الأطفال فوق المنتج.
  - تحذير: أثناء الاستخدام، تكون أسطح المنتج التي يمكن الوصول إليها ساخنة. ابق الأطفال بعيداً عن المنتج.
  - احتفظ بمواد التغليف بعيداً عن متناول الأطفال. فثمة خطر يتمثل في إمكانية التعرض للإصابة أو الاختناق.
  - حينما يكون الباب مفتوحاً، لا تضع أي أشياء ثقيلة عليه أو تسمح للأطفال بالجلوس عليه، فقد تتسبب في انقلاب الفرن أو إتلاف مفصلات الباب.
  - قبل التخلص من المنتجات التالفة وغير المفيدة:
1. افصل قابس الطاقة وقم بإزالته من المقبس.

- لا تقم بحشر سلك الطاقة أسفل المنتج وخلفه. لا تضع أي شيء ثقيل على سلك الطاقة. لا يجب ثني سلك الطاقة أو سحقه، أو ملامسته لأي مصدر حرارة.
- تأكد من عدم انحشار كابل الطاقة أثناء وضع المنتج في مكانه بعد تجميعه أو تنظيفه.
- يصير السطح الخلفي للفرن ساخناً عند استخدامه. يجب ألا تلمس كابلات الطاقة السطح الخلفي للمنتج. وإلا فإنه قد يتعرض للتلف.
- لا تحشر الكابلات الكهربائية في باب الفرن ولا تمررها فوق الأسطح الساخنة. بخلاف ذلك، فقد يذوب عازل الكبل ويتسبب في نشوب حريق نتيجة قصر الدائرة الكهربائية.
- استخدم الكابل الأصلي فقط. لا تستخدم كابلات مقطوعة أو تالفة.
- لا تستخدم سلك تمديد أو متعدد القوابس لتشغيل منتجك.
- اتصل بمركز الخدمة المعتمد أو المستورد لاستخدام المحول المعتمد في الحالات التي يكون فيها استخدام محول مُغير (لنوع القابس) ضرورياً.
- اتصل بالمستورد أو مركز الخدمة المعتمد إذا كان طول خط الطاقة غير مناسب.
- قد تسخن مصادر الطاقة المحمولة أو المقابس المتعددة بشدة وتشتعل. أبقِ المقابس المتعددة ومصادر الطاقة المحمولة بعيداً عن المنتج.
- في حالة تلف سلك الطاقة، يجب استبداله بواسطة الشركة المصنعة أو مركز خدمة معتمد، أو شخص تحدده الشركة المستوردة، وذلك للحيلولة دون وقوع مخاطر محتملة.
- تحذير: قبل استبدال مصباح الفرن، تأكد من فصل المنتج عن مأخذ الإمداد الرئيسي لتجنب خطر حدوث صدمة كهربائية. افصل المنتج أو أوقف تشغيل المصهر من صندوق المصاهر. إذا كان جهازك يحتوي على سلك وقابس:
- تجنب تماماً وضع قابس المنتج في قابس مكسور أو مفكوك أو خارج المقبس. تأكد من إدخال القابس بالكامل في المقبس. وإلا فقد تسخن الوصلات بشدة مما يؤدي إلى نشوب حريق.
- تجنب إدخال الجهاز في مقابس مشحمة أو غير نظيفة أو معرضة للماء (مثل المقابس الموجودة بالقرب من منضدة العمل قد يتسرب إليها الماء). وإلا فثمة خطر من حدوث ماس كهربائي أو التعرض لصعق كهربائي.
- لا تلمس القابس أبداً بأيدي مبتلة!
- اسحب القابس من المقبس باستخدام جسم القابس بدلاً من السلك نفسه.

⚠️ ٤-١ سلامة النقل

- افصل المنتج من مصدر إمداد الطاقة الرئيسي قبل نقله.

- المنتج ثقيل، فاحمل المنتج مع شخصين على الأقل.
  - لا تستخدم الباب و/أو المقبض لنقل المنتج أو تحريكه.
  - لا تضع أي أشياء على الجهاز. احمل الجهاز عمودياً.
  - يجب عدم نقل المنتج عند وجود ماء به، تأكد من عدم وجود ماء في المنتج قبل النقل.
  - عندما تحتاج إلى نقل المنتج، قم بلفه بمادة تغليف ذات غلاف بفاعات أو بورق مقوى سميك واربطه بشريط بإحكام. أحكم تثبيت الأجزاء المتحركة للمنتج لمنع تلفها.
  - قبل تركيب المنتج، افحصه للتحقق من عدم وجود أي تلف به بعد نقله. اتصل بالمستورد أو مركز الخدمة المعتمد في حالة تلفه.
- 5-1**  سلامة التركيبات
- قبل البدء في التثبيت، ألق تشييط خط الطاقة الذي سيوصل به المنتج وذلك بإيقاف تشغيل المصهر.
  - ارتدِ دوماً قفازات واقية أثناء عمليتي النقل والتركيب. وإلا فثمة خطر من التعرض للإصابة بفعل الحواف الحادة.
  - قبل تركيب المنتج، افحص المنتج للتحقق من عدم وجود أي تلف. تجنب تركيب المنتج في حالة وجود أي تلف به.
- تجنب استخدام أي مواد عازلة للحرارة لتغطية الجزء الداخلي من الأثاث الذي سيتم تثبيته.
  - ينبغي ألا توجد أشعة الشمس المباشرة ومصادر الحرارة، مثل السخانات الكهربائية أو الغازية، في منطقة تثبيت المنتج.
  - أبق على المناطق المحيطة بجميع قنوات التهوية الخاصة بالمنتج مفتوحة.
  - لتجنب ارتفاع درجة الحرارة، يجب عدم تركيب المنتج خلف أغصية زخرفية.
  - في الحالات التي يوجد فيها خرطوم/ أنبوب غاز أو أنبوب مياه بلاستيكي خلف منطقة التثبيت المخصصة للمنتج، فمن الضروري ضمان عدم وجود تلامس بين المنتج وخطوط المرافق هذه. وإلا فقد يتم سحق الخرطوم/ الأنبوب.
  - إذا كان يوجد مقبس خلف مكان الذي سيثبت المنتج به، فيجب التأكد من عدم ملامسة المنتج للمقبس ولا القابس الموصل بالمقبس.
- 6-1**  سلامة الاستخدام
- تأكد من إيقاف تشغيل الجهاز بعد كل استخدام.
  - إذا كنت لن تستخدم المنتج لفترة طويلة، فافصله أو افصل الطاقة عن صندوق المصاهر.

- وعناصر التسخين. يجب إبعاد الأطفال دون سن 8 سنوات عن المنتج ما لم يتم الإشراف عليهم باستمرار.
- لا تضع مواد قابلة للاشتعال أو الانفجار بالقرب من المنتج، لأن الأسطح ستكون ساخنة أثناء تشغيله.
- حافظ على مسافة كافية بينك وبين فتح باب الفرن أثناء الطهي أو عند انتهائه. فقد يحرق البخار يدك و/أو وجهك و/أو عينيك.
- يكون المنتج ساخناً أثناء التشغيل. يجب الحرص على تجنب ملامسة الأجزاء الساخنة داخل الفرن وعناصر التسخين.
- قم دائماً بارتداء قفازات الفرن المقاومة للحرارة أثناء التعامل مع المنتج.

### ⚠️ ٨-١ استخدام الملحقات

- من المهم وضع الشواية السلكية والصينية بشكل صحيح على الرفوف السلكية. للحصول على معلومات تفصيلية، راجع قسم "استخدام الملحقات".
- أغلق باب الفرن بعد دفع الملحقات بالكامل داخل مساحة الطهي، وإلا فإنها قد تصطدم بزجاج الباب وتلفه.

### ⚠️ ٩-١ السلامة أثناء الطهي

- كن حذراً عند استخدام المشروبات الكحولية في أطباقك. فالكحول يتبخر عند درجات الحرارة العالية وقد

- لا تستخدم المنتج إذا تعطل أو تعرض للتلف أثناء استخدامه. افصل المنتج عن الكهرباء. اتصل بالمستورد أو مركز الخدمة المعتمد.
- لا تستخدم الجهاز إذا تمت إزالة زجاج الباب الأمامي أو تشققه. وإلا سيكون هناك خطر الإصابة والأضرار البيئية.
- لا تدوس على الجهاز لأي سبب من الأسباب.
- لا تستخدم المنتج أبداً في حالة فقدان السيطرة على النفس بسبب استخدام الكحول و/ أو المخدرات.
- يجب عدم الاحتفاظ بالأشياء القابلة للاشتعال داخل منطقة الطهي وحولها. وإلا، قد يؤدي ذلك إلى نشوب حريق.
- مقبض الفرن ليس مُجَفَّفَ مناشف. عند استخدام المنتج، لا تعلق المناشف أو القفازات أو المنسوجات المماثلة على المقبض.
- تتحرك مفصلات باب المنتج عند فتح الباب وإغلاقه وقد تتحشر. عند فتح / إغلاق الباب، فلا تمسك الجزء الذي يحتوي على مفصلات

### ⚠️ ٧-١ تحذيرات بشأن درجة الحرارة

- تحذير: عندما يكون المنتج قيد الاستخدام، سيكون المنتج وأجزائه التي يمكن الوصول إليها ساخنة. يجب أخذ الحيطة لتجنب لمس المنتج

- درجات حرارة أعلى من درجة حرارة الاستخدام القصوى المحددة من قبل الشركة المصنعة. لا تضع ورق مضاد للشحوم أبداً على قاعدة الفرن.
- لا تضعه فوق الملحقات أثناء التسخين المسبق.
- اضغط دائماً ببطبق أو شيء مشابه لمنع المواد من التآثر بسبب دوران الهواء داخل الفرن.
- قم فقط بتغطية السطح الضروري داخل الصينية.
- بعد كل استخدام، يجب تنظيف الصينية واستبدال أي ورق زبدة أو مواد مماثلة مستخدمة في الصينية. بخلاف ذلك، يمكن أن تتسبب السوائل المتساقطة على الصينية في تشكل دخان أو حتى اشتعال اللهب.
- يتولد تدفق الهواء عند فتح غطاء المنتج. يمكن أن يتلامس ورق الزبدة مع عناصر التسخين مما يؤدي إلى اشتعاله.
- يجب وضع صينية على الرف السفلي عند استخدام رف الشواء للقلي.
- بخلاف ذلك، فإن زيت الطعام والمكونات الأخرى التي تقطر على قاع الفرن يمكن أن تشكل دخاناً كثيفاً وتؤدي إلى ألسنة اللهب.
- أغلق باب الفرن أثناء الشواء. فقد تسبب الأسطح الساخنة حروقاً!
- يشكل الطعام غير المناسب للشواء خطر حريق. يجب شوي الطعام المناسب لنار الشواء الكثيفة. لا تضع الطعام بعيداً جداً في الجزء الخلفي

يتسبب في نشوب حريق نظراً لأنه يمكن أن يشتعل إذا لامس الأسطح الساخنة.

- يمكن أن تشتعل بقايا الطعام في منطقة الطهي، مثل الزيت. نظف هذه البقايا قبل الطهي.
- خطر التسمم الغذائي: لا تترك الطعام في الفرن لأكثر من ساعة قبل الطهي أو بعده. وإلا فإنه قد يتسبب في التسمم الغذائي أو في الإصابة بأمراض.
- لا تقم بتسخين علب أو برطمانات زجاجية مغلقة في الفرن. قد يؤدي الضغط الذي قد يتراكم في العلب / البرطمان إلى انفجارها.
- لا تضع صواني الخبز، أو الأطباق أو رقائق الألومنيوم مباشرة على الجزء السفلي من الفرن. يمكن أن تتسبب الحرارة المتراكمة في إتلاف قاعدة الفرن.
- ضع في اعتبارك الاحتياطات التالية عند استخدام ورق زبدة دهني أو مواد مماثلة:
- ضع ورق مضاد للشحوم في إناء الطهي أو على ملحق الفرن (الصينية، الشواية السلكية، وما إلى ذلك) مع الطعام وضعه في الفرن المسخن مسبقاً.
- لمنع خطر ملامسة عناصر تسخين الفرن وعرقلة تدفق الهواء الساخن، قم بإزالة أي أجزاء زائدة من ورق الزبدة التي تتدلى من الملحقات أو الحاويات. لا تستخدم ورق زبدة في

## ١٢-١ التنظيف الذاتي بدرجة

حرارة عالية (انحلال



حراري)

- أثناء التنظيف الذاتي، تصبح الأسطح أكثر سخونة من الاستخدام القياسي. أبق الأطفال بعيداً عن المنتج.
- فقد تسبب الأسطح الساخنة حروقاً! لا تلمس المنتج أثناء التنظيف الذاتي وأبعد الأطفال عن المنتج. انتظر 30 دقيقة على الأقل قبل إزالة البقايا.
- أثناء التنظيف الذاتي، سينطلق الدخان بسبب احتراق بقايا الطعام. قم بتهوية مطبخك جيداً أثناء عملية التنظيف.
- قبل البدء في التنظيف، نظف الأسطح الخارجية للفرن وبقايا الطعام داخل الفرن بقطعة قماش صابونية. قم بإزالة جميع الملحقات وأواني الطبخ من الفرن. إذا كان منتجك يحتوي على ملح مقاوم للحرارة (مقاوم للتنظيف الذاتي بدرجة حرارة عالية)، فلن تحتاج إلى إزالة هذه الملحقات من الفرن.
- إذا كان هناك موقد على فرنك، فلا تقم بتشغيله أثناء الانحلال الحراري.

من الشواية. فهذه المنطقة تعد الأكثر سخونة وقد تشتعل فيها الأطعمة الدهنية.

١٠-١

## ١١-١ السلامة خلال الصيانة

والتنظيف



- انتظر حتى يبرد المنتج قبل تنظيفه.
- فقد تسبب الأسطح الساخنة حروقاً! لا تغسل المنتج أبداً عن طريق رش الماء أو سكب عليه! هناك خطر حدوث صدمة كهربائية!
- لا تستخدم المنظفات البخار لتنظيف الجهاز حيث قد يتسبب ذلك في حدوث صدمة كهربائية.
- لا تستخدم المنظفات الكاشطة أو الكاشطات المعدنية أو الصوف السلكي أو مواد التبييض لتنظيف زجاج الباب الأمامي. يمكن أن تتسبب هذه المواد في خدش الأسطح الزجاجية وتكسيروها.
- بعد كل عملية طخي بمساعدة البخار، يجب تصريف المياه المتبقية في خزان المياه وتنظيف خزان المياه. يؤدي استخدام الماء المتبقي في الحجرة في الطهي التالي إلى حدوث مشكلات تتعلق بالنظافة.



## ١-٢ توجيه النفايات

## ٢-٢ توصيات لتوفير الطاقة

## ١-١-٢ الامتثال لتوجيه النفايات الكهربائية والأجهزة الإلكترونية والتخلص من المنتج غير القابل للاستعمال

هذا المنتج يطابق توجيه النفايات الكهربائية والأجهزة الإلكترونية للاتحاد الأوروبي (EU/2012/19) يحمل هذا المنتج رمز تصنيف خاص بتوجيه النفايات الكهربائية والأجهزة الإلكترونية (WEEE).



وقد تم تصنيع هذا المنتج باستخدام أجزاء ومواد عالية الجودة قابلة لإعادة الاستخدام ومناسبة لإعادة التدوير. لا تتخلص من المنتج غير القابل للاستعمال مع النفايات المنزلية

العادية والنفايات الأخرى في نهاية فترة خدمته. خذهُ إلى إحدى نقاط التجميع المخصصة لإعادة تدوير الأجهزة الكهربائية والإلكترونية. يمكنك أن تسأل إدارتك المحلية عن نقاط التجميع هذه. ويساعد التخلص من الجهاز بشكل صحيح على منع الآثار السلبية على البيئة وصحة الإنسان.

## الامتثال لتوجيه الحد من المواد الخطرة (RoHS):

يتوافق المنتج الذي اشتريته مع توجيه الحد من المواد الخطرة الخاص بالاتحاد الأوروبي (EU/2011/65). فهو لا يحتوي على المواد الضارة والمحظورة المنصوص عليها في التوجيه.

## ٢-٢ معلومات الغلاف

يتم تصنيع مواد تغليف المنتج من مواد قابلة لإعادة التدوير وفقاً للوائح البيئية الوطنية. لا تتخلص من نفايات التغليف مع المنزل أو النفايات الأخرى، خذها إلى نقاط تجميع مواد التغليف المحددة من قبل السلطات المحلية.

وفقاً لللائحة EU 66/2014، يمكن العثور على معلومات حول كفاءة الطاقة في إيصال المنتج المرفق مع المنتج.

ستساعدك الاقتراحات التالية على استخدام منتج بطريقة صديقة للبيئة وموفرة للطاقة:

- إذابة تجمد الطعام المجمد قبل الطهي.
- استخدم في الفرن أوانٍ داكنة أو مطلية بالمينا لتقل الحرارة بشكل أفضل.
- إذا كان محددًا في الوصفة أو دليل المستخدم، فقم دائماً بالتسخين المسبق. لا تفتح باب الفرن بشكل متكرر في أثناء الطهي.
- أوقف تشغيل المنتج لمدة تتراوح بين 5 إلى 10 دقائق قبل وقت انتهاء الطهي خلال عمليات الطهي الممتدة. وبهذا يمكنك توفير ما يصل إلى 20٪ من الكهرباء باستخدام الحرارة المتبقية.
- حاول طهي أكثر من طبق مرة واحدة في الفرن. يمكنك الطهي في نفس الوقت عن طريق وضع قدرتي طهي على الرف السفلي. إضافة إلى ذلك، إذا كنت تطهي وجباتك الواحدة تلو الأخرى، فسيتم توفير الطاقة لأن الفرن لن يفقد حرارته.
- لا تفتح باب الفرن أثناء الطهي في وظيفة التشغيل "التسخين الاقتصادي بالمروحة". إذا لم يتم فتح الباب، يتم تحسين درجة الحرارة الداخلية لتوفير الطاقة في وظيفة التشغيل "التسخين الاقتصادي بالمروحة"، وقد تختلف درجة الحرارة هذه عما هو معروض على الشاشة.

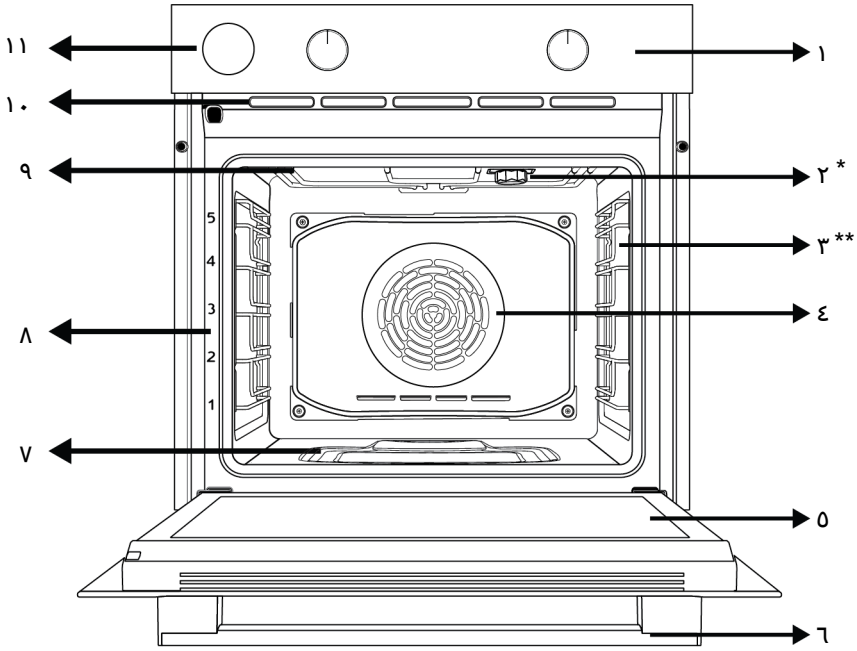

- |                                     |                           |
|-------------------------------------|---------------------------|
| ٢ المصباح                           | ١ لوحة التحكم             |
| ٤ محرك المروحة (خلف اللوح الفولاذي) | ٣ الأرفف السلكية          |
| ٦ المقبض                            | ٥ باب                     |
| ٨ مواضع الرفوف                      | ٧ فتحة مياه للتهيء بالبخر |
| ١٠ فتحات تهوية                      | ٩ المسخن العلوي           |
|                                     | ١١ خزان الماء             |

### ٢-٣ مقدمة إلى لوحة التحكم في المنتج واستخدامها

يمكنك في هذا القسم الاطلاع على نظرة عامة حول لوحة التحكم الخاصة بالمنتج واستخداماتها الأساسية. قد تكون هناك اختلافات في الصور وبعض الميزات اعتماداً على نوع المنتج.

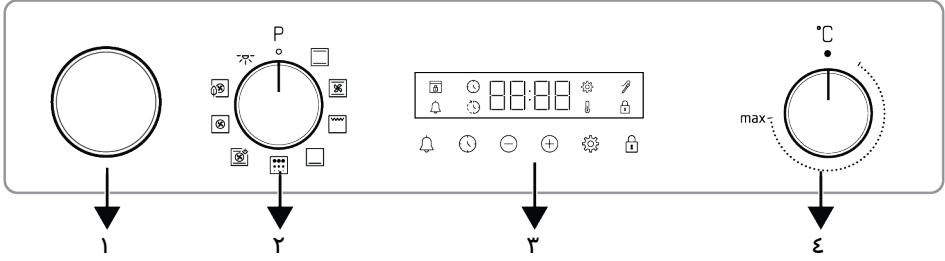

٢ مقبض اختيار الوظيفة  
٤ مقبض اختيار درجة الحرارة

١ خزان الماء  
٣ المؤقت

### المؤقت

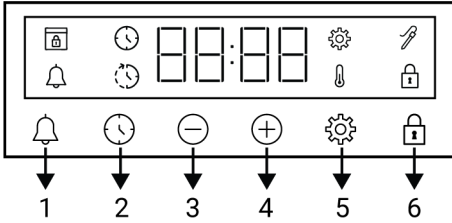

1 2 3 4 5 6

- 1 مفتاح التنبيه
- 2 مفتاح ضبط الوقت
- 3 مفتاح خفض
- 4 مفتاح الزيادة
- 5 مفتاح الإعدادات
- 6 مفتاح قفل المفتاح

### رموز الشاشة

- ⌚ : رمز وقت الخبز
  - ⌚ : رمز وقت انتهاء الخبز \*
  - 🔔 : رمز التنبيه
  - 🔪 : رمز مسبار اللحم \*
  - 🔒 : رمز قفل المفاتيح
  - 🌡️ : رمز درجة الحرارة
  - ⚙️ : رمز الإعدادات
  - 🔒 : رمز قفل الباب \*
- \* يختلف اعتماداً على طراز المنتج. وقد لا يكون متاحاً مع المنتج الخاص بك.

إذا كان هناك مقبض (مقابض) تتحكم في منتجك، فقد يكون هذا المقبض (المقابض) في بعض الطرز بحيث يخرج عند الضغط عليه (المقابض المدفونة). لضبط الإعدادات باستخدام هذه المقابض، ادفع أولاً المفتاح ذي الصلة للداخل واسحب المقبض للخارج. بعد إجراء الضبط، اضغط عليه مرة أخرى واستبدل المقبض.

### ٢-٢-٣ مقدمة عن لوحة تحكم الفرن

#### مقبض اختيار الوظيفة

يمكنك تحديد وظائف تشغيل الفرن من خلال مفتاح اختيار الوظيفة. أدر الزر نحو اليسار / اليمين من وضع الغلق (الاتجاه العلوي) لتحديد الوظيفة.

#### قرص الحرارة

يمكنك تحديد درجة الحرارة التي تريد طهيها باستخدام مقبض درجة الحرارة. أدر الزر تجاه عقارب الساعة من وضع الغلق (الاتجاه لعلوي) لتحديد درجة الحرارة.

#### مؤشر درجة الحرارة

يمكنك رؤية درجة الحرارة الداخلية للفرن على شاشة المؤقت. يسخن الفرن حتى يصل إلى درجة الحرارة المحددة ويحافظ على درجة الحرارة هذه وتومض الرسوم المتحركة للتسخين المكونة من 3 أسطر إلى أقصى اليمين. عندما تصل درجة حرارة الفرن إلى القيمة المحددة، تتوقف هذه الرسوم المتحركة ويظهر الرمز "C" باستمرار بجوار قيمة درجة الحرارة المحددة.

في جدول الوظائف ، يتم عرض وظائف التشغيل التي يمكنك استخدامها في الفرن ودرجات الحرارة الأعلى والأدنى التي يمكن ضبطها لهذه الوظائف. قد يختلف ترتيب أوضاع التشغيل الموضحة هنا عن الترتيب في المنتج الخاص بك.

رمز الوظيفة	وصف الوظيفة	نطاق درجة الحرارة (درجة مئوية)	الوصف والاستخدام
	مصباح الفرن	-	لا يوجد سخان يعمل في الفرن. فقط مصباح الفرن يضيء.
	التسخين العلوي والسفلي	40-280	يتم تسخين الطعام من أعلى وأسفل في نفس الوقت. مناسب للكيك والمعجنات أو الكعك ويطبخ في قوالب الخبز. يتم الطهي بصينية واحدة.
	التسخين السفلي	40-220	يتم تشغيل التدفئة المنخفضة فقط. إنه مناسب للأطعمة التي تحتاج إلى تحمير في الأسفل.
	التسخين السفلي / العلوي بمساعدة المروحة	40-280	يتم توزيع الهواء الساخن الذي يتم تسخينه بواسطة السخانات العلوية والسفلية بالتساوي وبسرعة في جميع أنحاء الفرن باستخدام المروحة. يتم الطهي بصينية واحدة.
	التسخين بالمروحة	40-280	يتم توزيع الهواء الساخن الذي يتم تسخينه بواسطة سخان المروحة بالتساوي وبسرعة في جميع أنحاء الفرن باستخدام المروحة. إنها مناسبة للطهي متعدد الأطباق على مستويات مختلفة من الرفوف.
	التسخين الاقتصادي بالمروحة	160-220	لتوفير الطاقة ، يمكنك استخدام هذه الوظيفة بدلاً من استخدام "" في نطاق 160-220 درجة مئوية. لكن؛ سيكون وقت الطهي أطول قليلاً.
	الوظيفة ثلاثية الأبعاد "3D"	40-280	تعمل وظائف التدفئة العلوية والتدفئة المنخفضة وتسخين المروحة. يتم طهي كل جانب من المنتج المراد طهيه بشكل متساو وبسرعة. يتم الطهي بصينية واحدة. يجب استخدام هذه الوظيفة أيضاً في الطهي بمساعدة البخار.
	شواية كاملة	40-280	الشواية الكبيرة على سقف الفرن تعمل. مناسب للشواء بكميات كبيرة.
	الانحلال الحراري	-	يتم استخدامه للتنظيف الذاتي للفرن عند درجة حرارة عالية. انظر إلى المواصفات في قسم الصيانة والتنظيف لهذه الوظيفة.

## ٤-٣ ملحقات المنتج

توجد ملحقات متنوعة في منتجك. تتوفر في هذا القسم وصف الملحقات وأوصاف الاستخدام الصحيح. يختلف الملحق المرفق اعتماداً على طراز المنتج. قد لا يتوفر في منتجك جميع الملحقات الموصوفة في دليل المستخدم.

قد تشوه الصواني الموجودة في منتجك بسبب تأثير الحرارة. وليس لهذا تأثير على الوظيفة. ويختفي التشوه عندما تبرد الصينية.



## صينية قياسية

يتم استخدامها مع المعجنات والأطعمة المجمدة وقلبي القطع الكبيرة.

## وضع الشواية السلكية على أرفف الطهي

### طرز بأرفف سلكية :

من الضروري وضع الشواية السلكية على الرفوف الجانبية السلكية بشكل صحيح. أثناء وضع الشواية السلكية على الرف المطلوب ، يجب أن يكون الجزء المفتوح في المقدمة. من أجل طهي أفضل ، يجب تأمين الشواية السلكية على نقطة توقف الرف السلكي. يجب ألا تتجاوز نقطة التوقف لتلامس الجدار الخلفي للفرن.

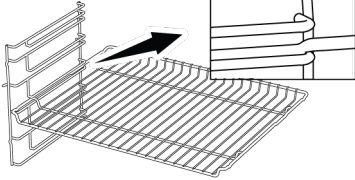

### طرز بدون أرفف سلكية :

من الضروري وضع الشواية السلكية على الرفوف الجانبية بشكل صحيح. للشواية السلكية اتجاه واحد عند وضعها على الرف. أثناء وضع الشواية السلكية على الرف المطلوب ، يجب أن يكون الجزء المفتوح في المقدمة.

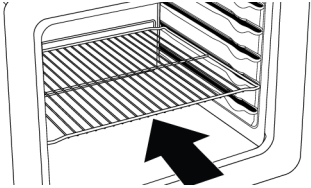

### ضع الصينية على أرفف الطهي

### طرز بأرفف سلكية :

من الضروري أيضاً وضع الصواني على الأرفف الجانبية السلكية بشكل صحيح. أثناء وضع الدرج على الرف المطلوب ، يجب أن يكون جانبها المصمم للحمل في المقدمة. من أجل طهي أفضل ، يجب تأمين الصينية على مقبس الإيقاف على الرف السلكي. يجب ألا يمر فوق مقبس الإيقاف لتلامس الجدار الخلفي للفرن.

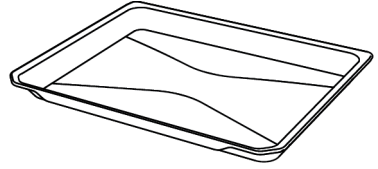
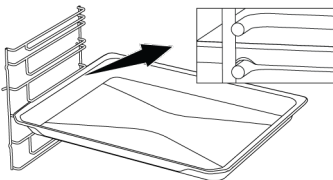

### الشواية السلكية

يتم استخدامه للقلي أو وضع الطعام المراد خبزه وقلبه وطهيه على الرف المطلوب.

### طرز بأرفف سلكية :

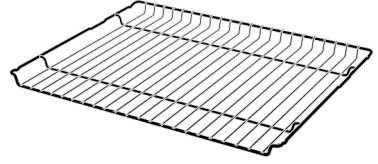

### طرز بدون أرفف سلكية :

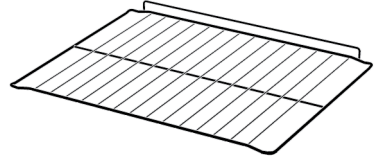

## ٥-٣ استخدام ملحقات المنتج

### أرفف الطهي

يوجد 5 مستويات لوضع الرف في منطقة الطهي. يمكنك أيضاً ترتيب الأرفف بالأرقام الموجودة على الإطار الأمامي للفرن.

### طرز بأرفف سلكية :

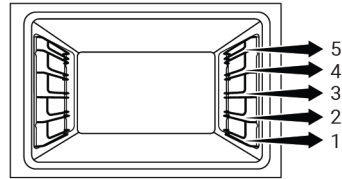

### طرز بدون أرفف سلكية :

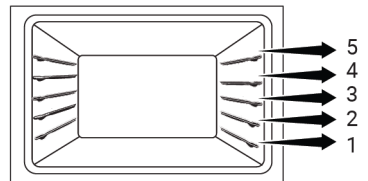

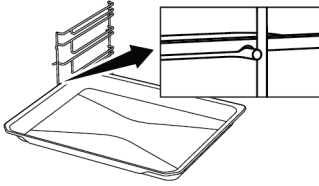

### الوضع الصحيح للشواية السلكية والصفينة على القضبان التلسكوبية-طرز بأرفف سلكية وقضبان متداخلة

بفضل القضبان التلسكوبية ، يمكن تركيب الصواني أو الشواية السلكية وإزالتها بسهولة. عند استخدام الصواني والشوايات السلكية ذات السكة التلسكوبية ، يجب الحرص على أن تكون المسامير الموجودة في مقدمة وخلف القضبان التلسكوبية مثبتة على حواف الشواية والصفينة (كما هو موضح في الشكل).

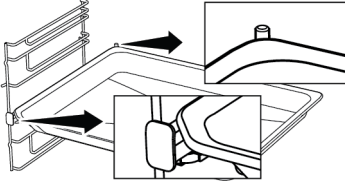
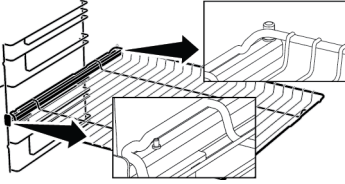

### طرز بدون أرفف سلكية :

من الضروري أيضاً وضع الصواني على الرفوف الجانبية بشكل صحيح. يكون للدرج اتجاه واحد عند وضعه على الرف. أثناء وضع الدرج على الرف المطلوب ، يجب أن يكون جانبا المصمم للحمل في المقدمة.

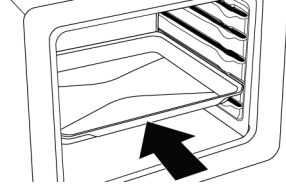

### إيقاف وظيفة الشواية السلكية

توجد وظيفة إيقاف لمنع الشواية السلكية من الانقلاب خارج الرف السلكي. باستخدام هذه الوظيفة ، يمكنك إخراج طعامك بسهولة وأمان. أثناء إزالة الشواية السلكية ، يمكنك سحبها للأمام حتى تصل إلى نقطة التوقف. يجب عليك تجاوز هذه النقطة لإزالتها تماماً.

### طرز بأرفف سلكية :

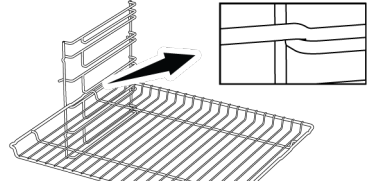

### طرز بدون أرفف سلكية :

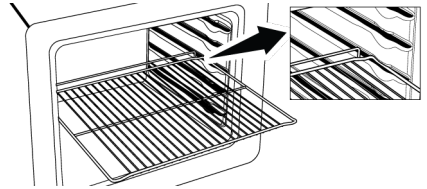

### وظيفة إيقاف الدرج -طرز بأرفف سلكية

هناك أيضاً وظيفة إيقاف لمنع الدرج من الانقلاب من الرف السلكي. أثناء إخراج الحاوية ، حررها من مقبس الإيقاف الخلفي واسحبها نحوك حتى تصل إلى الجانب الأمامي. يجب عليك تمرير مقبس الإيقاف هذا لإزالته تماماً.

المواصفات العامة	
567/ 594/ 595	الأبعاد الخارجية للمنتج (الارتفاع / العرض / العمق) (مم)
min. 550/ 560/ 590-600	أبعاد تركيب الفرن (الارتفاع / العرض / العمق) (مم)
V ~; 50 Hz 220-240	الجهد الكهربائي/التردد
H05VV-FG 3 x 1,5 mm2	نوع الكبل والمقطع المستخدم / مناسبان للاستخدام في المنتج
3,3	لإجمالي استهلاك الغاز (كيلوواط)
فرن متعدد الوظائف	نوع الفرن

أساسيات: تتوافق المعلومات المدونة على ملصق الطاقة بالأفران الكهربائية المنزلية مع المعيار EN 60350-1 / IEC 60350-1. يتم تحديد القيم في وظائف التسخين العلوي والسفلي (إن وجدت) و التسخين السفلي / العلوي بمساعدة المروحة مع الحمل القياسي. تُحدد فئة كفاءة الطاقة وفقًا للأولويات التالية اعتمادًا على وجود الوظائف ذات الصلة بالمنتج من عدمه. 1-التسخين الاقتصادي بالمروحة , 2- التسخين بالمروحة , 3-الشواية الصغيرة المدعومة بالمروحة , 4-التسخين العلوي والسفلي.

يمكن تغيير المواصفات الفنية دون إخطار مسبق لتحسين جودة المنتج.



تعد الأرقام الواردة في هذا الدليل تخطيطية وقد لا تتطابق تمامًا مع منتجك.



يتم الحصول على القيم المذكورة على ملصقات المنتج أو في الوثائق المرفقة معه في ظل ظروف مختبرية وفقًا للمعايير ذات الصلة. وقد تختلف هذه القيم حسب الظروف التشغيلية والبيئية للمنتج.



وفي حالة عدم ضبط المؤقت أول مرة، فسيظل الرقم "12:00" والرمز ⌚ بومضان ولن يبدأ تشغيل الفرن. كي يتسنى تشغيل الفرن، يجب عليك تأكيد وقت اليوم من خلال تحديد وقت اليوم أو لمس المفتاح ⌚ عندما يكون مضبوطاً على "12:00". يمكنك تغيير إعداد وقت اليوم لاحقاً، كما هو موضح في قسم "الإعدادات".

في حالة انقطاع الطاقة، يتم إلغاء إعدادات وقت اليوم. ويجب ضبطها مجدداً.

قبل البدء في استخدام منتجك، يوصى بإجراء ما يلي في الأقسام التالية على التوالي.

### ٤-١ ضبط الوقت لأول مرة

اضبط الوقت دوماً قبل استخدام الفرن، وإذا لم تضبطه، فسيتعذر الطهي حينئذ في بعض طرز الأفران.

1. عند بدء تشغيل الفرن لأول مرة، سيومض الرقم "12:00" والرمز ⌚ على الشاشة.
2. اضبط وقت اليوم باستخدام المفاتيح (+) (-).

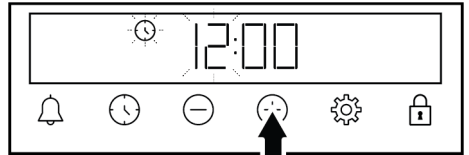

3. المس ⌚ أو مفتاح ⚙️ لتنشيط حقل الدقائق.

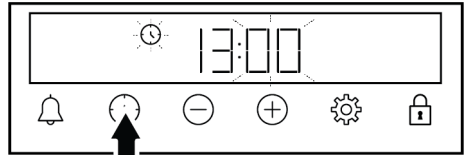

4. المس المفاتيح (+) (-) لتعيين الدقائق.

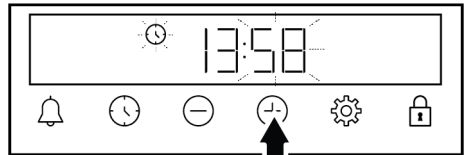

5. قم بتأكيد الإعداد بلمس المفتاح ⌚.

← يتم ضبط وقت اليوم ويختفي رمز ⌚ من الشاشة.

### ٤-٢ التنظيف الأولي

1. أزل جميع مواد التعبئة والتغليف.
2. أزل جميع الملحقات المقدمة داخل المنتج من الفرن.
3. شغل المنتج لمدة 30 دقيقة ثم أوقف تشغيله. بهذه الطريقة، يتم حرق البقايا والطلاء التي قد تكون متبقية في الفرن أثناء الإنتاج وتنظيفها.
4. ينبغي عند تشغيل المنتج تحديد أعلى درجة حرارة ووظيفة التشغيل التي تعمل بها جميع السخانات في منتجك. انظر "وظائف تشغيل الفرن" [60] يمكنك معرفة كيفية تشغيل الفرن في القسم التالي.
5. انتظر حتى يبرد الفرن.
6. امسح أسطح المنتج باستخدام قطعة قماش مبللة أو إسفنجية وجففها بقطعة قماش.

### قبل استخدام الملحقات؛

- نظّف الملحقات التي تزيلها من الفرن بماء ومنظف وإسفنجة تنظيف ناعمة.
- ملاحظة:** يمكن أن تؤدي بعض المنظفات أو مواد التنظيف إلى تلف السطح. لا تستخدم المنظفات الكاشطة أو مساحيق التنظيف أو كرمات التنظيف أو الأشياء الحادة أثناء التنظيف.
- ملاحظة:** أثناء الاستخدام الأول، قد يصدر دخان ورائحة لعدة ساعات. هذا أمر طبيعي وتحتاج فقط إلى تهوية جيدة لإزالته. تجنب استنشاق الدخان والروائح التي تشكل مباشرة.



- في الحالات التي يتم فيها ضبط وقت الطهي أو وقت انتهاء الطهي؛ فيمكنك إلغاء هذا الوقت تلقائيًا عن طريق لمس المفتاح (🕒) لفترة طويلة.

## المؤقت

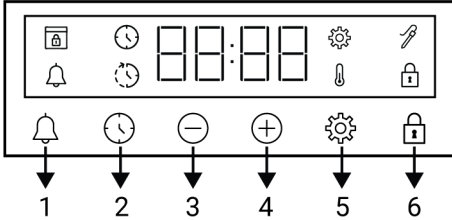

- 1 مفتاح التنبيه
- 2 مفتاح ضبط الوقت
- 3 مفتاح الخفض
- 4 مفتاح الزيادة
- 5 مفتاح الإعدادات
- 6 مفتاح قفل المفتاح

## رموز الشاشة

- 🕒 : رمز وقت الخبز
  - 🕒 : رمز وقت انتهاء الخبز \*
  - 🔔 : رمز التنبيه
  - 🔪 : رمز مسبار اللحم \*
  - 🔒 : رمز قفل المفاتيح
  - 🌡️ : رمز درجة الحرارة
  - ⚙️ : رمز الإعدادات
  - 🔒 : رمز قفل الباب \*
- \* يختلف اعتمادًا على طراز المنتج. وقد لا يكون متاحًا مع المنتج الخاص بك.

## تشغيل الفرن

يبدأ الفرن في العمل عند تحديد وظيفة التشغيل التي تريدها من خلال مقبض اختيار الوظيفة، مع ضبط درجة حرارة معينة باستخدام مقبض ضبط درجة الحرارة.

## إيقاف تشغيل الفرن

يمكنك إيقاف تشغيل الفرن عن طريق إدارة مقبضي اختيار الوظيفة ودرجة الحرارة إلى وضع الإيقاف (الاتجاه العلوي).

## 1-0 معلومات عامة عن استخدام الفرن

مروحة التبريد ( يختلف اعتمادًا على طراز المنتج. وقد لا يكون متاحًا مع المنتج الخاص بك. )

يحتوي منتجك على مروحة تبريد. تُنشط مروحة التبريد تلقائيًا عندما يلزم وتبرد كل من مقدمة المنتج والأثاث. ويُلغى تنشيطها تلقائيًا عند انتهاء عملية التبريد. يخرج الهواء الساخن عبر باب الفرن. تجنب تغطية فتحات التهوية هذه بأي شيء. والا، قد يسخن الفرن بشدة. تستمر مروحة التبريد في العمل أثناء تشغيل الفرن أو بعد إيقاف تشغيله (20-30 دقيقة تقريبًا). في حالة الطهي ببرمجة مؤقت الفرن، يتم إيقاف تشغيل مروحة التبريد مع جميع الوظائف الأخرى في نهاية وقت الطهي. ولا يمكن للمستخدم تحديد وقت تشغيل مروحة التبريد. فهي تعمل وتتوقف عن العمل تلقائيًا. ولا يمثل ذلك خطأ.

## إضاءة الفرن

يتم تشغيل إضاءة الفرن عندما يبدأ الفرن في الطهي. يتم تشغيل الإضاءة في بعض الطراز أثناء الطهي، ويتم إيقاف تشغيلها في طراز أخرى بعد فترة معينة.

في بعض وظائف الطهي، لا يضيء المصباح أبدًا لتوفير الطاقة.

إذا كنت ترغب في تشغيل مصباح الفرن باستمرار، فحدد حالة التشغيل "مصباح الفرن" بمقبض اختيار الوظيفة.

## 2-0 تشغيل وحدة التحكم في الفرن

## تحذيرات عامة بخصوص وحدة التحكم في الفرن

- الحد الأقصى للوقت الذي يمكن ضبطه لعملية الطهي هو 5 ساعات و 59 دقيقة. يتم إلغاء البرنامج في حالة انقطاع التيار الكهربائي، وستحتاج حينئذٍ إلى إعادة البرمجة.
- تومض الرموز ذات الصلة على الشاشة أثناء إجراء أي تعديلات. وينبغي انتظار وقت قصير حتى حفظ الإعدادات.
- إذا تم إجراء أي إعداد للطهي، فلا يمكن تعديل وقت اليوم.
- وفي حالة ضبط وقت الطهي عند بدء الطهي، فسيتم عرض الوقت المتبقي على الشاشة.

## الطهي اليدوي لتحديد درجة الحرارة ووظيفة تشغيل الفرن

يمكنك الطهي عن طريق التحكم اليدوي (تحت سيطرتك) دون تحديد وقت الطهي عن طريق تحديد درجة الحرارة ووظيفة التشغيل الملائمين لطعامك.

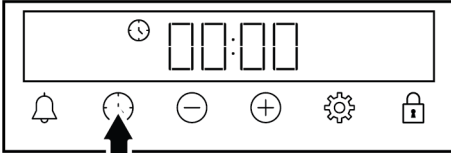

3 لضبط وقت الطهي بسرعة، يمكنك لمس المفتاح (+) مباشرة لضبط وقت الطهي على 30 دقيقة بعد ضبط الوظيفة ودرجة الحرارة ثم استخدم مفاتيح (+/-) لتغيير الوقت.

3. اضبط وقت الطهي باستخدام المفاتيح (+/-).

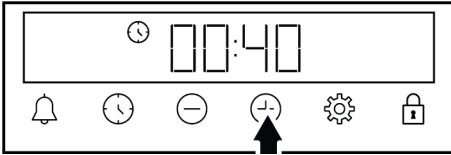

4. يزداد وقت الطهي بمقدار دقيقة واحدة في أول 15 دقيقة وبمقدار 5 دقائق بعد 15 دقيقة.

4. ضع طعامك في الفرن واضبط درجة الحرارة بمقبض درجة الحرارة.

← سيبدأ تشغيل الفرن على الفور على الوظيفة ودرجة الحرارة المحددين. سيبدأ وقت الطهي المضبوط في العد تنازلياً وسيظهر على الشاشة ⏰. يتم عرض وقت الطهي الذي يعد تنازلياً وقيمة درجة الحرارة المحددة والرسوم المتحركة المكونة من 3 أسطر بجوارهم بالترتيب. عندما تصل درجة الحرارة داخل الفرن إلى درجة الحرارة المحددة، يختفي الرمز ⏰ ويعطيك تحذيراً مسموعاً. تتوقف الرسوم المتحركة المكونة من 3 أسطر التي تظهر على الشاشة ويظهر رمز C ثابتاً بجوار قيمة درجة الحرارة.

5. عندما ينتهي إعداد وقت الطهي، تظهر رسالة "End" على الشاشة، ويومض الرمز ⏰ ويعطى المؤقت تحذيراً مسموعاً.

6. يصدر صوت تحذير لمدة دقيقتين. المس أي مفتاح لإيقاف التحذير المسموع. يتوقف التحذير ويظهر وقت اليوم على الشاشة.

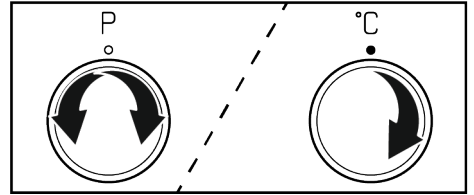

1. حدد وظيفة التشغيل التي تريد طهيها باستخدام مقبض اختيار الوظيفة.

2. اضبط درجة الحرارة التي تريد طهيها باستخدام مقبض درجة الحرارة.

← سيبدأ تشغيل الفرن على الفور على الوظيفة ودرجة الحرارة المحددين وسيظهر على الشاشة ⏰. تظهر قيمة درجة الحرارة المحددة والرسوم المتحركة المكونة من 3 أسطر على الشاشة. بعد ذلك، يتم عرض الوقت المنقضي منذ بداية الطهي بالترتيب. عندما تصل درجة الحرارة داخل الفرن إلى درجة الحرارة المحددة، يختفي الرمز ⏰ ويعطيك تحذيراً مسموعاً. تتوقف الرسوم المتحركة المكونة من 3 أسطر التي تظهر على الشاشة ويظهر رمز C ثابتاً بجوار قيمة درجة الحرارة. لا يتم إيقاف تشغيل الفرن تلقائياً نظراً لأن الطهي اليدوي يكون دون تحديد وقت للطهي، فعليك التحكم في الطهي وإيقاف تشغيله بنفسك. عند اكتمال إدارة مقبض اختيار الوظيفة ومقبض درجة الحرارة إلى وضع الإيقاف (لأعلى).

### الطهي بتحديد وقت الطهي:

يمكنك إيقاف تشغيل الفرن تلقائياً عند انتهاء الوقت عن طريق تحديد درجة الحرارة ووظيفة التشغيل الملائمين لطعامك وضبط وقت الطهي بالمؤقت.

1. حدد وظيفة التشغيل الملائمة للطهي.

2. المس مفتاح ⏰ حتى يظهر الرمز ⏰ على الشاشة خلال مدة الطهي.

2. ضع طعامك في الفرن في وضع الرف الموصى به.
3. ادفع خزان المياه على لوحة التحكم الخاصة بالفرن عندما يحين وقت إضافة الماء، وفقاً لجدول الطهي.

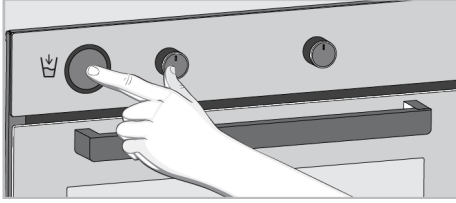

4. قم بإزالة خزان المياه من فتحة.

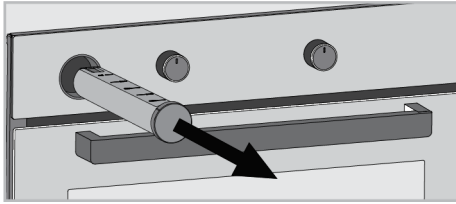

5. افتح غطاء خزان المياه واملاه بالمقدار المحدد في جدول الطهي.

لا تستخدم الماء المقطر أو المغلي. استخدم المياه العادية فقط. لا تستخدم محاليل الجسيمات القابلة للاشتعال أو الكحولية أو الصلبة بدلاً من الماء.

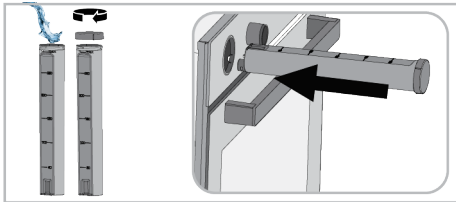

6. أغلق الغطاء وضع خزان المياه في مكانه. ادفع خزان المياه حتى النهاية.

⇐ يبدأ الماء الموجود في خزان المياه بالتدفق ببطء إلى أرضية الفرن، ويتم توفير مساعدة البخار لطعامك.

7. بمجرد اكتمال الطهي، أغلق الفرن عن طريق ضبط الوظيفة ومقايض درجة الحرارة على وضع الإيقاف.

سيبدأ الفرن في العمل مرة أخرى إذا تم الضغط على أي مفتاح عند انتهاء التحذير المسموع. لمنع الفرن من العمل مرة أخرى في نهاية التحذير، قم بإيقاف تشغيل الفرن عن طريق تدوير مقبض درجة الحرارة ومقبض الوظيفة إلى وضع "0" (إيقاف التشغيل).



### ٣-٥ الطهي بمساعدة البخار

يحتوي فرنك على وظيفة طهي بمساعدة البخار. يتم تحقيق نتائج طهي أفضل بمساعدة البخار، حيث يتضمن مساعد البخار أن يكون سطح المعجنات أكثر لمعاناً وقشرتها أكثر فرمشة وكثافة. كما يساعد البخار على تقليل فقدان الرطوبة للأطعمة مثل اللحوم ويسمح لها بطهي المزيد من العصير من الداخل ولذيذة أكثر.

#### تحذيرات عامة



- لا يمكن إجراء الطهي بمساعدة البخار إلا في وظائف الطهي بمساعدة البخار الموضحة في دليل المستخدم.
- سعة خزان المياه 250 مل. لا تضع أكثر من 250 مل من الماء في خزان المياه أثناء الطهي.
- قد يتساقط التكاثر المتشكل على باب الفرن بعد الطهي بمساعدة البخار عند فتح باب الفرن. امسح التكاثر بمجرد فتح باب الفرن.
- ابق بعيداً عند فتح باب الفرن، حيث قد يتسرب البخار والحرارة أثناء وبعد الطهي بمساعدة البخار. فقد يحرق البخار يدك و/أو وجهك و/أو عينيك.
- إذا بقي الماء داخل الفرن بعد كل الطهي بمساعدة البخار، جفف الماء المتبقي بقطعة قماش جافة بعد أن يبرد الفرن. بخلاف ذلك، قد يؤدي الماء المتبقي إلى التكلس.
- إذا كان منتجك يحتوي على مجس لحوم، فتأكد من إغلاق غطاء مجس اللحوم قبل الطهي بمساعدة البخار. خلاف ذلك، قد يكون هناك تسرب للبخار من مقبس مجس اللحوم.

#### الطهي بمساعدة البخار:

1. ابدأ الطهي بعد فحص طاولة الطهي بمساعدة البخار وضبط الوظيفة ودرجة الحرارة والوقت وفقاً للطعام الذي تريد طهيه. يمكنك تحديد كمية الماء المراد إضافتها ودرجة الحرارة ووظيفة الطهي ووقت الطهي غير الموجودة في الجدول.

استخدام المنبه عندما ترغب في تقليب الطعام داخل الفرن في أي وقت معين. وبمجرد انقضاء الوقت الذي حددته، يعطيك المؤقت تحذيراً مسموعاً.

يمكن أن يكون الحد الأقصى لوقت التنبيه هو 23 ساعة و 59 دقيقة. 

1. المس المفتاح  حتى يظهر الرمز  على الشاشة.

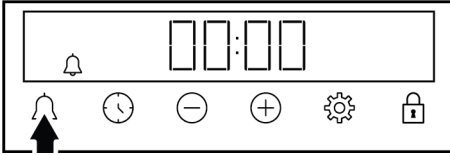

2. اضبط وقت التنبيه باستخدام المفاتيح  / .

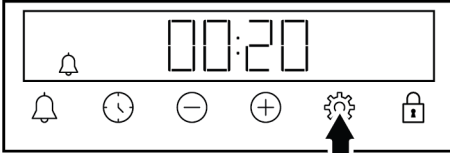

⇐ بعد ضبط وقت التنبيه، يظل  الرمز مضيئاً، وبدأ وقت التنبيه العد التنازلي على الشاشة. إذا تم ضبط وقت التنبيه ووقت الطهي في آن واحد، فسيظهر الوقت الأقل على الشاشة.





3. سيبدأ الرمز  في الوميض وسيعطيك تحذير مسموع بعد انتهاء وقت التنبيه.

### إيقاف تشغيل التنبيه



1. ستصدر أصوات تحذيرية لمدة دقيقتين في نهاية مدة التنبيه. المس أي مفتاح لإيقاف التحذير المسموع.

⇐ يتوقف التحذير ويظهر وقت اليوم على الشاشة.

### إذا كنت ترغب في إلغاء التنبيه؛

1. المس المفتاح  حتى يظهر الرمز  على الشاشة لإعادة ضبط مدة التنبيه. المس المفتاح  حتى يظهر الرمز "00:00" على الشاشة.
2. يمكنك أيضاً إلغاء التنبيه عن طريق الضغط على المفتاح  لفترة طويلة.

### ضبط مستوى الصوت

1. المس المفتاح  حتى تظهر إحدى القيم b-01- b-03 وسيظهر الرمز  على الشاشة.

 إذا بقي الماء في قاع الفرن بعد كل عملية طهي بمساعدة البخار، جفف الماء المتبقي بقطعة قماش جافة بعد أن يبرد الفرن. بخلاف ذلك، قد يتسبب الماء المتبقي على أرضية الفرن في حدوث تكلس.



## ٤-٥ الإعدادات

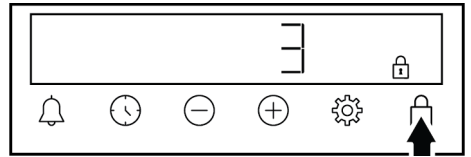

### تفعيل قفل المفاتيح

يتسنى باستخدام ميزة قفل المفاتيح حماية المؤقت من التداخل.

1. المس المفتاح  حتى يظهر الرمز  على الشاشة.



⇐ يظهر الرمز  على الشاشة ويبدأ العد التنازلي 1-2-3. ينشط قفل المفاتيح عند انتهاء العد التنازلي. يُصدر المؤقت في حالة لمس أي مفتاح عند ضبط ميزة قفل المفاتيح إشارة صوتية ويومض الرمز .

 إذا قمت بتحرير المفتاح  قبل نهاية العد التنازلي، فلن يتم تنشيط قفل المفاتيح.

 يتعذر استخدام مفاتيح المؤقت عند تشغيل ميزة قفل المفاتيح. ولن تُلغى ميزة قفل المفاتيح في حالة انقطاع التيار الكهربائي.

### إلغاء تنشيط ميزة قفل المفاتيح.

1. المس المفتاح  حتى يختفي الرمز  من الشاشة.



⇐ يختفي الرمز  من الشاشة ويتم تعطيل قفل المفاتيح.

### ضبط التنبيه

يمكنك أيضاً استخدام مؤقت المنتج لأي تحذير أو تذكير بخلاف الطهي. ولا يؤثر المنبه بأي حال من الأحوال على وظائف تشغيل الفرن، بل يتم استخدامه لأغراض التحذير. على سبيل المثال، يمكنك

## تغيير وقت اليوم

ينبغي تنفيذ ما يلي كي يتسنى تغيير وقت اليوم الذي ضبطته مسبقاً في الفرن.

1. المس المفتاح  حتى يظهر الرمز  على الشاشة.

2. اضبط وقت اليوم باستخدام المفاتيح  $\ominus/\oplus$ .

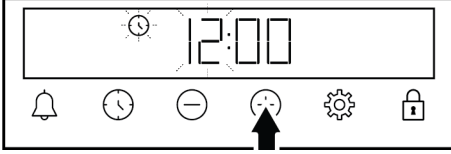

3. المس  أو مفتاح  لتشغيل حقل الدقائق.

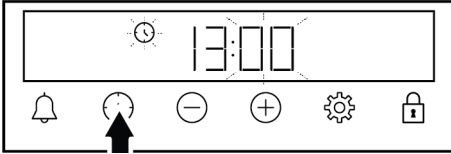

4. المس المفاتيح  $\ominus/\oplus$  لتعيين الدقائق.

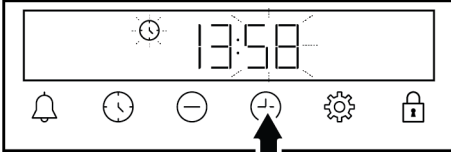

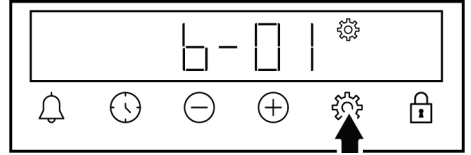

5. قم بتأكيد الإعداد بلمس المفتاح .

⇐ يتم ضبط وقت اليوم ويختفي رمز من الشاشة.



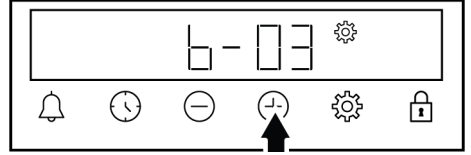

2. اضبط المستوى المطلوب باستخدام مفاتيح  $\oplus/\ominus$  (b-01-b-02-b-03).



⇐ المس المفتاح  للتأكيد أو انتظر بدون لمس أي مفتاح. يصبح جهاز الصوت نشطاً بعد فترة.

## ضبط سطوع الشاشة

1. المس المفتاح  حتى تظهر إحدى القيم d-01-d-02-d-03 وسيظهر الرمز  على الشاشة.

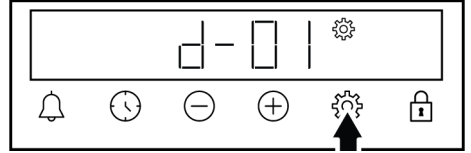

2. اضبط مستوى السطوع المنشود باستخدام المفاتيح  $\ominus/\oplus$  (d-01-d-02-d-03).

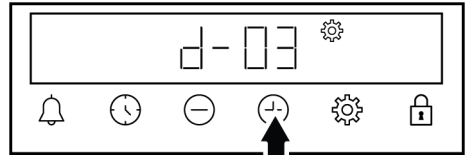

⇐ المس المفتاح  للتأكيد أو انتظر بدون لمس أي مفتاح. يصبح إعدادات السطوع نشط بعد فترة.

## 6 معلومات عامة عن الطهي

يمكنك العثور على نصائح حول تحضير وطهي طعامك في هذا القسم.

علاوة على ذلك، يصف هذا القسم بعض الأطعمة التي تم اختيارها كمنتجات وأنسب الإعدادات لهذه الأطعمة. ويشار أيضاً إلى إعدادات وملحقات الفرن المناسبة لهذه الأطعمة.

### 1-6 تحذيرات عامة عن الطهي في الفرن

- قد ينبعث بخار ساخن يسبب الإصابة بحروق عند فتح باب الفرن أثناء الطهي أو بعده. فقد يحرق البخار يدك و/أو وجهك و/أو عينيك. لذا فعند فتح باب الفرن، ابق بعيداً.

- قد يتسبب البخار المكثف المتولد أثناء الطهي في تكوين قطرات ماء مكثفة على الجزء الداخلي والخارجي للفرن وعلى الأجزاء العلوية من الأثاث نظراً لاختلاف درجة الحرارة. وهذا أمر طبيعي وفيزيائي.
- قد تختلف قيم درجة حرارة الطهي والوقت المحددة للأطعمة حسب الوصفة والكمية. ولهذا السبب، توفر هذه القيم في صورة نطاقات.
- أزل دوماً الملحقات غير المستخدمة من الفرن قبل بدء عملية الطهي. فقد تمنع الملحقات التي ستبقى في الفرن طهي طعامك بالقيم الصحيحة.
- بالنسبة للأطعمة التي ستطهونها وفقاً لوصفتك الخاصة، يمكنك الرجوع إلى الأطعمة المماثلة الواردة في جداول الطهي.
- يضمن استخدام الملحقات المرفقة حصولك على أفضل أداء للطهي. يُرجى دوماً مراعاة التحذيرات والمعلومات التي تقدمها الشركة المصنعة بخصوص أدوات الطهي الخارجية التي ستستخدمها.
- اقطع الورقة المقاومة للشحم التي ستستخدمها في عملية الطهي بأحجام مناسبة للإناء الذي ستستخدمه للطهي. يمكن أن تتسبب الأوراق المقاومة للشحم الزائدة المتدلية من الإناء في خطر الإصابة بحروق وتؤثر كذلك على جودة الطهي. استخدم الورقة المقاومة للشحم التي ستستخدمها في نطاق درجة الحرارة المحدد.
- للحصول على أداء طهي جيد، ضع طعامك على الرف الصحيح الموصى به. تجنب تغيير موضع الرف أثناء الطهي.

### نصائح لخبز الكعك

- إذا كانت الكعكة جافة جداً، فارفع درجة الحرارة بمقدار 10 درجات مئوية وقلل وقت الخبز.
- إذا كانت الكعكة رطبة، فاستخدم كمية صغيرة من السائل أو قلل درجة الحرارة بمقدار 10 درجات مئوية.
- إذا تعرض الجزء العلوي من الكعكة لحرق، فضعه على الرف السفلي، وخفض درجة الحرارة وقم بزيادة وقت الخبز.
- إذا تم طهي الكيك من الداخل جيداً، ولكن الخارج كان غير ناضجاً، فاستخدم كمية أقل من السائل، وقلل درجة الحرارة وزد وقت الطهي.

### نصائح للمعجنات

- إذا كانت المعجنات جافة جداً، فقم بزيادة درجة الحرارة بمقدار 10 درجات مئوية واختصر وقت الطهي. بلل أوراق العجين بصلصة تتكون من مزيج الحليب، والزيت، والبيض واللبن الرايب.
- في حالة طهي المعجنات ببطء، فتأكد من أن سمك المعجنات التي قد قمت بتخضيرها لا تفيض بالصينية.
- إذا كانت المعجنات بنية اللون على السطح ولكن لم يتم طهي الجزء السفلي، فتأكد من أن كمية الصلصة التي ستستخدمها في المعجنات ليست كثيرة جداً في أسفل المعجنات. للحصول على تحمير متساو، حاول توزيع الصلصة بالتساوي بين أوراق العجين والمعجنات.

## ٦-١-٦ المعجنات وطعام الفرن

### معلومات عامة

- نوصي باستخدام ملحقات المنتج للحصول على أداء طهي جيد. وإذا كنت تستخدم أواني طهي خارجية، يُفضل استخدام أواني داكنة وغير لاصقة ومقاومة للحرارة.
- إذا كان يوصى بالتسخين المسبق في جدول الطهي، تأكد من وضع طعامك في الفرن بعد التسخين المسبق.
- إذا كنت ستطهي باستخدام أواني الطهي على الشواية السلكية، فضعهما في منتصف الشواية السلكية، وليس بالقرب من الجدار الخلفي.
- يجب أن تكون جميع المواد المستخدمة في صنع المعجنات طازجة وفي درجة حرارة الغرفة.

- اخبز معجناتك في الموضع ودرجة الحرارة المناسبين لجدول الطهي. إذا كان الجزء السفلي غير محمر بدرجة كافية، فضعه على رف سفلي للطهي التالي.

### جدول الطهي للمعجنات والطعام المطهي في الفرن اقتراحات للطهي بصينية واحدة

الطعام	الملح الذي يجب استخدامه	وظيفة التشغيل	موضع الرف	درجة الحرارة (درجة مئوية)	وقت الخبز (دقيقة) (تقريباً)
كيك بالصينية	صينية قياسية *	التسخين العلوي والسفلي	3	180	45 ... 30
كيك في قالب	قالب كعك على الشواية السلكية **	التسخين بالمروحة	2	180	40 ... 30
كعك صغير	صينية قياسية *	التسخين العلوي والسفلي	3	160	35 ... 25
كعك صغير	صينية قياسية *	التسخين بالمروحة	3	150	35 ... 25
		طرز بأرفف سلكية : 3 طرز بدون أرفف سلكية : 2			
الكيك الإسفنجي	قالب كيك مستدير، بقطر 26 سم مع منبك بالشواية السلكية **	التسخين العلوي والسفلي	2	150	40 ... 30
الكيك الإسفنجي	قالب كيك مستدير، بقطر 26 سم مع منبك بالشواية السلكية **	التسخين بالمروحة	2	155	40 ... 30
البسكويت	صينية المعجنات *	التسخين العلوي والسفلي	3	170	40 ... 25
البسكويت	صينية المعجنات *	التسخين بالمروحة	3	170	30 ... 20
الفطائر	صينية قياسية *	التسخين العلوي والسفلي	2	200	40 ... 30
الفطائر	صينية قياسية *	التسخين السفلي / العلوي بمساعدة المروحة	2	180	45 ... 35
الفطائر	صينية قياسية *	التسخين بالمروحة	2	180	40 ... 30
خبز البن	صينية قياسية *	التسخين العلوي والسفلي	2	200	35 ... 20
خبز البن	صينية قياسية *	التسخين بالمروحة	3	180	30 ... 20
خبز كامل	صينية قياسية *	التسخين العلوي والسفلي	3	200	45 ... 30
خبز كامل	صينية قياسية *	التسخين بالمروحة	3	200	40 ... 30
لازانيا	وعاء زجاجي / معدني بالشواية السلكية **	التسخين العلوي والسفلي	2 أو 3	200	45 ... 30

الطعام	الملح الذي يجب استخدامه	وظيفة التشغيل	موضع الرف	درجة الحرارة (درجة مئوية)	وقت الخبز (دقيقة) (تقريباً)
فطيرة التفاح	قالب معدني أسود مستدير، قطر 20 سم على الشواية السلكية **	التسخين العلوي والسفلي	2	180	70 ... 50
فطيرة التفاح	قالب معدني أسود مستدير، قطر 20 سم على الشواية السلكية **	التسخين بالمروحة	3	170	65 ... 50
البيتزا	صينية قياسية *	التسخين العلوي والسفلي	2	220 ... 200	20 ... 10

\*يوصى بالتسخين المسبق لكافة الأطعمة.

\*قد لا يتم توفير هذه الملحقات مع منتجك.

\*\*لا يتم توفير هذه الملحقات مع منتجك. وهذه الملحقات متاحة تجارياً.

### اقتراحات للطهي بصينيتين

الطعام	الملح الذي يجب استخدامه	وظيفة التشغيل	موضع الرف	درجة الحرارة (درجة مئوية)	وقت الخبز (دقيقة) (تقريباً)
كعك صغير	2-صينية قياسية * 4-صينية المعجنات *	التسخين بالمروحة	4 - 2	150: طرز بأرفف سلكية	طرز بأرفف سلكية : 40 ... 25
البسكويت	2-صينية قياسية * 4-صينية المعجنات *	التسخين بالمروحة	4 - 2	170	طرز بدون أرفف سلكية : 140: 30 ... 45
الفطائر	1-صينية قياسية * 4-صينية المعجنات *	التسخين بالمروحة	4 - 1	180	45 ... 35
خبز البن	2-صينية قياسية * 4-صينية المعجنات *	التسخين بالمروحة	4 - 2	180	30 ... 20

\*يوصى بالتسخين المسبق لكافة الأطعمة.

\*قد لا يتم توفير هذه الملحقات مع منتجك.

\*\*لا يتم توفير هذه الملحقات مع منتجك. وهذه الملحقات متاحة تجارياً.

- لا تفتح باب الفرن أثناء الطهي في وظيفة التشغيل "التسخين الاقتصادي بالمروحة". في حالة عدم فتح الباب، يتم تحسين درجة الحرارة الداخلية لتوفير الطاقة، وقد تختلف درجة الحرارة هذه عما هو معروض على الشاشة.
- لا تقم بالتسخين المسبق في وظيفة تشغيل "التسخين الاقتصادي بالمروحة".

### جدول الطهي بوظيفة التشغيل "التسخين الاقتصادي بالمروحة"

- لا تقم بتغيير إعدادات درجة الحرارة بعد بدء الطهي في وظيفة التشغيل "التسخين الاقتصادي بالمروحة".

\* قد لا يتم توفير هذه الملحقات مع منتجك.



## ٦-١-٢ اللحوم والأسماك والدواجن

## النقاط الرئيسية بشأن الشواء

- اترك اللحم في الفرن بعد انتهاء وقت الطهي لمدة 10 دقائق تقريباً. يتم توزيع عصير اللحم بشكل أفضل على اللحم المحمر ولا يخرج عند تقطيع اللحم.
- يجب وضع الأسماك على رف متوسط أو منخفض في طبق مقاوم للحرارة.
- قم بطهي الأطباق الموصى بها في جدول الطهي باستخدام صينية واحدة.

- إن التتبيل باستخدام عصير الليمون والفلفل قبل طهي جميع قطع الدجاج والديك الرومي وقطع اللحم الكبيرة من سيزيد من أداء الطهي.
- يستغرق طهي اللحم منزوع العظام ما بين 15 إلى 30 دقيقة أكثر من فيليه بالقلي.
- يجب أن تحسب حوالي 4 إلى 5 دقائق من وقت الطهي لكل سنتيمتر من سمك اللحم.

## جدول الطهي للحوم والأسماك والدواجن

الطعام	الملح الذي يجب استخدامه	وظيفة التشغيل	موضع الرف	درجة الحرارة (درجة مئوية)	وقت الخبز (دقيقة) (تقريباً)
شريحة لحم (كاملة) / شواء (1 كجم)	صينية قياسية *	التسخين السفلي / العلوي بمساعدة المروحة	3	15 دقائق /250 حد أقصى، بعد 180 ... 190	80 ... 60
عرقوب الضأن (2-1,5 كجم)	صينية قياسية *	التسخين السفلي / العلوي بمساعدة المروحة	3	170	110 ... 85
دجاج مقلي (2-1,8 كجم)	الشواية السلكية * ضع صينية واحدة على رف سلكي	التسخين السفلي / العلوي بمساعدة المروحة	2	15 دقائق /250 حد أقصى، بعد 190	80 ... 60
دجاج مقلي (2-1,8 كجم)	الشواية السلكية * ضع صينية واحدة على رف سلكي	الوظيفة ثلاثية الأبعاد "3D"	2	15 دقائق /250 حد أقصى، بعد 190	80 ... 60
ديك رومي (5.5 كجم)	صينية قياسية *	التسخين السفلي / العلوي بمساعدة المروحة	1	25 دقائق /250 حد أقصى، بعد 180 ... 190	210 ... 150
ديك رومي (5.5 كجم)	صينية قياسية *	الوظيفة ثلاثية الأبعاد "3D"	1	25 دقائق /250 حد أقصى، بعد 180 ... 190	210 ... 150
الأسماك	الشواية السلكية * ضع صينية واحدة على رف سلكي	التسخين السفلي / العلوي بمساعدة المروحة	3	200	30 ... 20
الأسماك	الشواية السلكية * ضع صينية واحدة على رف سلكي	الوظيفة ثلاثية الأبعاد "3D"	3	200	30 ... 20

\*يوصى بالتسخين المسبق لكافة الأطعمة.

\*قد لا يتم توفير هذه الملحقات مع منتجك.

\*\*لا يتم توفير هذه الملحقات مع منتجك. وهذه الملحقات متاحة تجارياً.

## ٦-١-٣ الشواية

المشوية، والنقانق والخضروات كثير العصارة (الطماطم، والبصل، وغيرها) مناسبة بشكل خاص للشواء.

تتحول اللحوم الحمراء والأسماك ولحوم الدواجن إلى اللون البني بسرعة عند شويها، وتحمل قشرة جميلة ولا تجف. تعتبر لحوم الفيليه، واللحوم

## تحذيرات عامة

- يشكل الطعام غير المناسب للشواء خطر حريق. يجب شوي الطعام المناسب لنار الشواء الكثيفة. أيضاً، لا تضع الطعام بعيداً جداً في الجزء الخلفي من الشواية. فهذه المنطقة تعد الأكثر سخونة وقد تشتعل فيها الأطعمة الدهنية.
- **أغلق باب الفرن أثناء الشواء. لا تستخدم الشواية أبداً مع فتح باب الفرن. فقد تسبب الأسطح الساخنة حروقاً!**
- **النقاط الرئيسية للشواية**
- قم بتحضير أطعمة ذات سمك ووزن متشابهين قدر الإمكان للشواية.

## جدول الشواء

الطعام	الملح الذي يجب استخدامه	موضع الرف	درجة الحرارة (درجة مئوية)	وقت الخبز (دقيقة) (تقريباً)
الأسماك	الشواية السلكية	4 - 5	250	20 ... 25
قطع الدجاج	الشواية السلكية	4 - 5	250	25 ... 35
كرات اللحم (لحم العجل) - 12 الكمية	الشواية السلكية	4	250	20 ... 30
قطع لحم ضأن	الشواية السلكية	4 - 5	250	20 ... 25
شريحة لحم - (مكعبات لحم)	الشواية السلكية	4 - 5	250	25 ... 30
قطع لحم العجل	الشواية السلكية	4 - 5	250	25 ... 30
خضروات محمصية	الشواية السلكية	4 - 5	220	20 ... 30
خبز محمص	الشواية السلكية	4	250	1 ... 3

يُوصى بالتسخين المسبق لمدة 5 دقائق لكافة الأطعمة المشوية. اقلب قطع الطعام بعد مرور نصف 1/2 وقت الشواء.

## ٦-٤ الطهي بمساعدة البخار

### معلومات عامة

- لا يمكن إجراء الطهي بمساعدة البخار إلا في وظائف الطهي بمساعدة البخار الموضحة في دليل المستخدم. راجع قسم "وظائف تشغيل الفرن" [٦٠] لتتعرف على وظائف الطهي بمساعدة البخار.
- إذا كان يوصى بالتسخين المسبق في جدول الطهي، تأكد من وضع طعامك في الفرن بعد التسخين المسبق. تشير الفترات المحددة في وقت إمداد المياه إلى الوقت المنقضي بعد التسخين المسبق.
- يحتوي جدول الطهي على توصيات الطبخ التي تم اختبارها من قبل الشركة المصنعة. يمكنك ضبط كمية الماء ودرجة الحرارة ووظيفة الطهي بالبخار ووقت الطعام غير الموجود في الجدول.
- قم بالطهي بالبخار بصينية واحدة.

## اقتراحات للطهي بصينية واحدة - الوظيفة ثلاثية الأبعاد "3D"

الطعام	الملاحق الذي يجب استخدامه	موضع الرف	درجة الحرارة (درجة مئوية)	مقدار الماء المستخدم (مل)	وقت سحب المياه (دقائق)**	وقت الخبز (دقيقة) (تقريباً)	وزن الطعام (تقريباً) (غ)
خبز كامل	صينية قياسية *	2	200	200	بعد التسخين المسبق	30 ... 40	820
دجاج مقلب (1,8-2 كجم)	الشواية السلكية * ضع صينية واحدة على رف سلكي	2	25 دقائق /250 حد أقصى، بعد 190	250	25	70 ... 60	2000
شريحة ضلع (ريش) (قطعة منفردة)	صينية قياسية *	3	180	250	15	40 ... 55	1000
لحم الضأن مع الخضار	صينية قياسية *	3	170	250+250***	بعد التسخين المسبق	90 ... 110	2000
خبز بالخميرة	صينية قياسية *	3	180	100	بعد التسخين المسبق	25 ... 35	1200
كعكة الجبن	صينية قياسية *	3	120	150	قبل التسخين المسبق	50 ... 60	1450
دبايس دجاج	صينية قياسية *	3	200	150	بعد التسخين المسبق	25 ... 35	800
بطاطس مخبوزة	صينية قياسية *	3	190	150	25	45 ... 55	500
خبز البرغر	صينية قياسية *	3	180	150	بعد التسخين المسبق	20 ... 30	800
شريحة سالمون بالخضروات	صينية قياسية *	3	180	100	بعد التسخين المسبق	25 ... 35	500

\* قد لا يتم توفير هذه الملحقات مع منتجك.

\*\* يشير إلى الوقت المنقضي بعد التسخين المسبق.

\*\*\* أضف 250 مل أخرى من الماء في منتصف وقت الطهي.

### ٥-١-٦ اختبار الأطعمة

- يتم تحضير الأطعمة الموجودة في جدول الطهي هذا وفقاً لمعيار EN 60350-1 لتسهيل اختبار المنتج في معاهد المراقبة.

## جدول الطهي لاختبار الأطعمة

### اقتراحات للطهي بصينية واحدة

AR

الطعام	الملحق الذي يجب استخدامه	وظيفة التشغيل	موضع الرف	درجة الحرارة (درجة مئوية)	وقت الخبز (دقيقة) (تقريباً)
كعكة الغريبة (كعك حلو)	صينية قياسية *	التسخين العلوي والسفلي	3	140	30 ... 20
كعكة الغريبة (كعك حلو)	صينية قياسية *	التسخين بالمروحة	طرز بأرفف سلكية : 3 طرز بدون أرفف سلكية : 2	140	25 .. 15
كعك صغير	صينية قياسية *	التسخين العلوي والسفلي	3	160	35 ... 25
كعك صغير	صينية قياسية *	التسخين بالمروحة	طرز بأرفف سلكية : 3 طرز بدون أرفف سلكية : 2	150	35 ... 25
الكيك الإسفنجي	قالب كيك مستدير، بقطر 26 سم مع مشبك بالشواية السلكية **	التسخين العلوي والسفلي	2	150	40 ... 30
الكيك الإسفنجي	قالب كيك مستدير، بقطر 26 سم مع مشبك بالشواية السلكية **	التسخين بالمروحة	2	155	40 ... 30
فطيرة التفاح	قالب معدني أسود مستدير، قطر 20 سم على الشواية السلكية **	التسخين العلوي والسفلي	2	180	70 ... 50
فطيرة التفاح	قالب معدني أسود مستدير، قطر 20 سم على الشواية السلكية **	التسخين بالمروحة	3	170	65 ... 50

يُوصى بالتسخين المسبق لكافة الأطعمة.

\* قد لا يتم توفير هذه الملحقات مع منتجك.

\*\* لا يتم توفير هذه الملحقات مع منتجك، وهذه الملحقات متاحة تجارياً.

### اقتراحات للطهي بصينيتين

الطعام	الملحق الذي يجب استخدامه	وظيفة التشغيل	موضع الرف	درجة الحرارة (درجة مئوية)	وقت الخبز (دقيقة) (تقريباً)
كعك صغير	2-صينية قياسية * 4-صينية المعجنات *	التسخين بالمروحة	4 - 2	طرز بأرفف سلكية : 150: طرز بدون أرفف سلكية : 140:	طرز بأرفف سلكية : 40 ... 25 طرز بدون أرفف سلكية : 30 ... 45
كعكة الغريبة (كعك حلو)	2-صينية قياسية * 4-صينية المعجنات *	التسخين بالمروحة	4 - 2	140	25 ... 15

يُوصى بالتسخين المسبق لكافة الأطعمة.

\*قد لا يتم توفير هذه الملحقات مع منتجك.

\*\*لا يتم توفير هذه الملحقات مع منتجك. وهذه الملحقات متاحة تجارياً.

## الشواية

الطعام	الملحق الذي يجب استخدامه	موضع الرف	درجة الحرارة (درجة مئوية)	وقت الخبز (دقيقة) (تقريباً)
كرات اللحم (لحم العجل) - 12 الكمية	الشواية السلكية	4	250	20 ... 30
خبز محمص	الشواية السلكية	4	250	1 ... 3

يُوصى بالتسخين المسبق لمدة 5 دقائق لكافة الأطعمة المشوية.  
اقلب قطع الطعام بعد مرور نصف 1/2 وقت الشواء.

## ٧ الصيانة والتنظيف

### ١-٧ معلومات التنظيف العامة

#### تحذيرات عامة

- انتظر حتى يبرد المنتج قبل تنظيفه. فقد تسبب الأسطح الساخنة حروقاً!
- لا تضع المنظفات مباشرة على الأسطح الساخنة. فقد يتسبب ذلك في ظهور بقع دائمة.
- يجب تنظيف الجهاز وتجفيفه جيداً بعد كل عملية. وبالتالي، يجب تنظيف بقايا الطعام بسهولة ويجب منع هذه البقايا من الاحتراق عند استخدام الجهاز مرة أخرى لاحقاً. وبالتالي، فإن العمر التشغيلي للجهاز يمتد ويقبل المشاكل التي يتم مواجهتها بشكل متكرر.
- لا تستخدم منتجات التنظيف بالبخار للتنظيف. يمكن أن تؤدي بعض المنظفات أو مواد التنظيف إلى تلف السطح. عوامل التنظيف غير المناسبة هي: مواد التبييض، ومنتجات التنظيف التي تحتوي على الأمونيا، والحمض أو الكلوريد، ومنتجات التنظيف بالبخار، وعوامل إزالة الترسبات، ومزيلات البقع والصدأ، ومنتجات التنظيف الكاشطة (المنظفات الكريمة، ومسحوق التلميع، وكريمات التنظيف، ومواد التنظيف الخادشة والكاشطة، والأسلاك، والإسفنج، وأقمشة التنظيف التي تحتوي على الأوساخ وبقايا المنظفات).
- ليست هناك حاجة إلى مواد تنظيف خاصة في التنظيف الذي يتم بعد كل استخدام. نظّف المنتج باستخدام منظف غسل الصحون، أو الماء الدافئ وقطعة قماش ناعمة أو إسفنجة وجففه بقطعة قماش جافة.
- تأكد من مسح أي سائل متبقٍ تماماً بعد التنظيف وتنظيف أي طعام متناثر على الفور أثناء الطهي.
- لا تغسل أي مكون من مكونات جهازك في غسالة الأطباق ما لم ينص على خلاف ذلك في دليل المستخدم.

#### أسطح الإينوكس والفولاذ غير القابل للصدأ

- لا تستخدم مواد تنظيف تحتوي على الأحماض أو الكلور لتنظيف الأسطح والمقابض المصنوعة من الفولاذ غير القابل للصدأ أو الإينوكس.
- قد يتغير لون الأسطح غير القابل للصدأ أو الإينوكس بمرور الوقت. هذا أمر طبيعي. بعد كل عملية، نظف بمنظف مناسب سطح الفولاذ المقاوم للصدأ أو الإينوكس.
- نظف بقطعة قماش ناعمة وصابون ومنظف سائل (غير خدش) مناسب لأسطح إينوكس، مع الحرص على المسح في اتجاه واحد.
- قم بإزالة بقع الجير والزيت والنشا والحليب والبروتينات على الأسطح الزجاجية غير القابل للصدأ والإينوكس فوراً دون انتظار. فقد تصدأ البقع تحت الفترات الزمنية الطويلة.
- المنظفات التي يتم رشها / وضعها على السطح يجب تنظيفها على الفور. المنظفات الكاشطة المتروكة على السطح تجعل السطح يتحول إلى اللون الأبيض.

#### الأسطح المطلية بالمينا

- يجب أن يبرد الفرن قبل تنظيف منطقة الطهي. سيؤدي التنظيف على الأسطح الساخنة إلى حدوث كل من خطر الحريق والضرر بسطح المينا.

- بعد كل استخدام، نظّف أسطح المينا باستخدام منظف غسل الصحون، أو الماء الدافئ وقطعة قماش ناعمة أو إسفنجة وجففها بقطعة قماش جافة.
  - للبقع العبيدة، يمكن استخدام منظف الفرن والشوابة الموصى به على الموقع الإلكتروني الخاص بالعلامة التجارية للمنتج الخاص بك، مع إسفنجة تنظيف غير قابلة للخدش. لا تستخدم منظف أفران خارجي.
- ### الأسطح الحفازة
- لا يمكن تغطية الجدران الجانبية في منطقة الطهي إلا بالمينا أو الجدران الحفازة. وهي تختلف حسب الموديل.
  - تتميز الجدران الحفازة بسطح لامع خفيف ومسامي. ولا يجب تنظيف الجدران الحفازة للفرن.
  - تمتص الأسطح الحفازة الزيت بفضل هيكله المسامي وتبدأ في التآلق عندما يكون السطح مشبعًا بالزيت، وفي هذه الحالة يوصى باستبدال الأجزاء.

### الأسطح الزجاجية

- عند تنظيف الأسطح الزجاجية، لا تستخدم كاشطات المعادن الصلبة ومواد التنظيف الكاشطة. يمكن أن تضر هذه المواد سطح الزجاج.
- قم بتنظيف الجهاز باستخدام منظف غسل الأطباق والماء الدافئ وقطعة قماش من الألياف الدقيقة مخصصة للأسطح الزجاجية وجففها بقطعة قماش جافة من الألياف الدقيقة.
- إذا كان هناك منظف متبقي بعد التنظيف، فقم بمسحه بالماء البارد وجفف بقطعة قماش نظيفة وجافة من الألياف الدقيقة. • فقد تتسبب بقايا المنظفات في إتلاف سطح الزجاج في المرة القادمة.
- لا ينبغي تحت أي ظرف من الظروف تنظيف البقايا الجافة على السطح الزجاجي بسكاكين مستنة أو سلك أو أدوات خادشة مماثلة.
- يمكنك إزالة أصباغ الكالسيوم (أصباغ صفراء) على السطح الزجاجي باستخدام عامل إزالة قشور متاح تجاريًا، مع عامل إزالة قشور مثل الخل أو عصير الليمون.
- إذا كان السطح متسخًا بشدة، ضع مادة التنظيف على البقعة باستخدام إسفنجة وانتظر وقتًا طويلاً حتى يعمل بشكل صحيح. ثم نظف السطح الزجاجي بقطعة قماش مبللة.

### 4-7 تنظيف الفرن من الداخل (منطقة الطهي)

- اتبع خطوات التنظيف الموضحة في قسم "معلومات التنظيف العامة" وفقًا لأنواع الأسطح في الفرن لديك.

### تنظيف الجدران الجانبية للفرن

- لا يمكن تغطية الجدران الجانبية في منطقة الطهي إلا بالمينا أو الجدران الحفازة. وهي تختلف حسب الموديل. إذا كان هناك جدار حفاز، فارجع إلى قسم "الأسطح التحفيزية" للحصول على معلومات.

### 2-7 تنظيف الملحقات

- لا تضع ملحقات المنتج في غسالة الصحون ما لم يذكر خلاف ذلك في دليل المستخدم.

### 3-7 تنظيف لوحة التحكم

- عند تنظيف الألواح مع مقبض التحكم، امسح اللوحة والمقابض بقطعة قماش ناعمة مبللة وجفف بقطعة قماش جافة. لا تقم بإزالة الأزرار والحشيات السفلية لتنظيف اللوحة. فقد تلف لوحة التحكم والمقابض.
- أثناء تنظيف ألواح الإينوكس مع مقبض التحكم، لا تستخدم عوامل تنظيف إينوكس حول المقابض. قد يتم حذف المؤشرات الموجودة حول المقابض.
- نظّف لوحات التحكم باللمس بقطعة قماش ناعمة رطبة وجففها بقطعة قماش جافة. وإذا كان المنتج يحتوي على ميزة قفل المفتاح، فقم بتعيين قفل المفتاح قبل إجراء تنظيف لوحة التحكم. وإلا، فقد يحدث كشف غير صحيح على المفاتيح.

3. نظف حوض الماء بقطعة قماش ناعمة مبللة وجفف بقطعة قماش جافة.

لا تستخدم منظفات تحتوي على أحماض أو كلوريدات لتنظيف حوض الماء الموجود على قاعدة الفرن. لا تنظف الجير الذي قد يتشكل في حوض الماء على قاعدة الفرن عن طريق الكشط. وإلا، فقد تلف قاعدة المنتج.

**قم بإجراء التالي من أجل زيادة كفاءة إزالة الترسبات المحتملة في بركة المياه، بالإضافة إلى خطوات إزالة الترسبات السائلة أعلاه، بعد كل 10 استخدامات:**

حدد وظيفة تشغيل يكون فيها السخان السفلي نشطاً وقم بتشغيل الفرن عند 100 درجة مئوية لمدة 2-3 دقائق. بعد ذلك، قم بإيقاف تشغيل الفرن ورش الجزء الداخلي من الفرن ومنظف الشوابة الموصى به على الموقع الإلكتروني للعلامة التجارية لمنتجك في بركة الماء على أرضية الفرن وإتركه لمدة 5 دقائق. بعد 5 دقائق، امسح بركة الماء على أرضية الفرن بقطعة قماش مبللة من الألياف الدقيقة وجففها.

### 5-7 التنظيف الذاتي بدرجة حرارة عالية

الفرن مجهز بالتنظيف الذاتي بالتحلل الحراري. يسخن الفرن حتى درجة حرارة حوالي 420-480 درجة مئوية ويحترق حتى تتحول الأوساخ الموجودة إلى رماد. قد يتولد دخان قوي. وفر تهوية جيدة. يجب إجراء التنظيف بدرجة حرارة عالية بعد كل 10 استخدامات للفرن تقريباً.

### تحذيرات عامة

#### فقد تسبب الأسطح الساخنة حروقاً!

لا تلمس المنتج أثناء التنظيف الذاتي وأبعد الأطفال عن المنتج. انتظر 30 دقيقة على الأقل قبل إزالة البقايا.



- قبل استخدام وظيفة الانحلال الحراري، قم بإزالة جميع الملحقات والرف التلسكوبي والأرف الجانبية (إن وجدت). إذا لم يتم إزالتها، فسوف تلف الملحقات والأرف السلكية الجانبية.
- إذا كان منتجك يحتوي على ملح مقاوم للحرارة (مقاوم للتنظيف الذاتي بدرجة حرارة عالية)، فلن تحتاج إلى إزالة هذه الملحقات من الفرن. يتم

وإذا كان منتجك عبارة من موديل ذي رف سلكي، فقم بإزالة الرفوف السلكية قبل تنظيف الجدران الجانبية. ثم أكمل التنظيف كما هو موضح في قسم "معلومات التنظيف العامة" وفقاً لنوع سطح الجدار الجانبي.

### إزالة الرفوف السلكية الجانبية:

1. قم بإزالة الجزء الأمامي من الرف السلكي بسحبه على الجدار الجانبي في الاتجاه المعاكس.
2. اسحب الرف السلكي نحو لإزالته بالكامل.

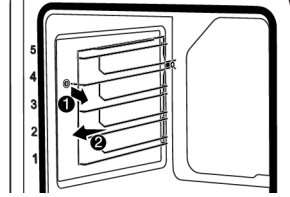

3. لإعادة إرفاق الرفوف، يجب تكرار الإجراءات المطبقة عند إزالتها من النهاية إلى البداية، على التوالي.

### تنظيف حوض الماء الموجود على قاعدة الفرن

اعتماداً على تواتر عمليات التنظيف بمساعدة البخار، وعسر الماء المستخدم، قد تظهر بقع الجير بحوض الماء الموجود على قاعدة الفرن.

**إزالة الجير الذي قد يتكون في حوض الماء على قاعدة الفرن بعد عمليات التنظيف بمساعدة البخار، بعد كل 2 إلى 3 عمليات تنظيف:**

1. أضف 350 سم مكعب من الخل الأبيض (لا تزيد حموضة الخل عن 6%) إلى حوض الماء الموجود في قاعدة الفرن.

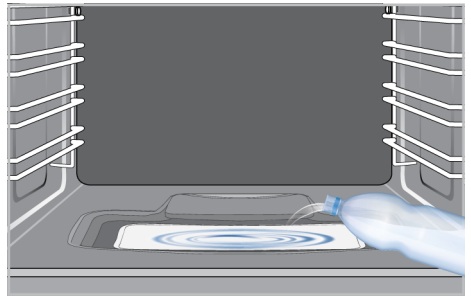

2. انتظر 30 دقيقة على الأقل للسماح للخل بتفتيت بقايا الجير في درجة حرارة الغرفة.

6. عندما يصل الفرن إلى درجة حرارة معينة بعد بدء عملية الانحلال الحراري، يظهر رمز [H] على شاشة الوقت ولا يمكن فتح باب الفرن. لا تفرط في الضغط المقيض لفتح الباب حتى تنتهي عملية التنظيف ويختفي رمز القفل من الشاشة.
7. عند انتهاء عملية التنظيف، تظهر كلمة "End" على الشاشة.
8. بعد ظهور "End" على الشاشة، أدر مقابض الوظيفة ودرجة الحرارة إلى وضع 0 (إيقاف التشغيل) لإنهاء العملية.
9. بعد أن يختفي الرمز [H] على الشاشة، قم بإزالة رواسب التربة بماء الخلل.
10. المس أي مفتاح لإيقاف التحذير المسموع.

بعد اكتمال وظيفة الانحلال الحراري، سيكون قفل الباب نشطاً حتى يبرد الفرن إلى درجة الحرارة المناسبة. إذا كنت تريد الطهي في هذا الوقت، فسيظهر الحرف "H" على الشاشة ولن يكون الطهي ممكناً.

### وظيفة التنظيف الذاتي مع درجة حرارة عالية - الانحلال الحراري البيئي (يختلف اعتماداً على طراز المنتج. وقد لا يكون متاحاً مع المنتج الخاص بك.)

✓ إذا لم يكن فرنك متسخاً جداً، نوصي باستخدام وظيفة "الانحلال الحراري - الوضع الاقتصادي". تستغرق وظيفة "الانحلال الحراري - الوضع الاقتصادي" وقتاً أقل من وظيفة الانحلال الحراري". إذا كان الفرن متسخاً جداً، فإن الوظيفة "الانحلال الحراري - الوضع الاقتصادي" قد لا تكون كافية. في هذه الحالة، قم بتنظيفه من خلال وظيفة "الانحلال الحراري".

1. قم بإزالة جميع الملحقات الموجودة داخل الفرن. في الطرز ذات الأرفف السلوكية، تذكر إزالة الرف السلوكي.
2. قبل البدء في التنظيف، نظف الأسطح الخارجية للفرن وبقايا الطعام داخل الفرن بقطعة قماش صابونية.
3. حدد وظيفة "الانحلال الحراري" (الانحلال الحراري).

تحديد ما إذا كانت الملحقات الخاصة بك مقاومة للحرارة أم لا في قسم الملحقات. ما لم يتم تحديد ذلك، فإن الملحقات الخاصة بك ليست مقاومة لدرجات الحرارة العالية. يجب إزالته من الفرن قبل التنظيف الذاتي لتجنب التلف.

- لا تنظف حشية الباب. حشية الألياف الزجاجية حساس للغاية ويمكن إتلافها بسهولة. في حالة تلف حشية الباب، استبدالها بأخرى جديدة بأخر من مركز خدمة معتمد.
- قم بتصريف خزان المياه قبل اختيار وظيفة التنظيف الذاتي بدرجة حرارة عالية. نظراً لأن الجزء الداخلي من الفرن سيصل إلى درجات حرارة أعلى أثناء التنظيف، فقد تحدث ضوضاء عالية وتلف السطح الداخلي للفرن إذا تم توفير الماء إلى داخل الفرن.

### لبداء وظيفة الانحلال الحراري:

1. قم بإزالة جميع الملحقات الموجودة داخل الفرن. في الطرز ذات الأرفف السلوكية، تذكر إزالة الرف السلوكي.
  2. قبل البدء في التنظيف، نظف الأسطح الخارجية للفرن وبقايا الطعام داخل الفرن بقطعة قماش صابونية.
  3. حدد وظيفة "الانحلال الحراري" (الانحلال الحراري).
- ↩ يومض "P2: 00" على الشاشة. إذا كان جهازك مزوداً بوظيفة الانحلال الحراري البيئي، يتم عرض رسالة "Pro" على الشاشة لمدة ثابنتين أولاً، ثم تبدأ رسالة P2: 00 في الوميض.

إذا لم يتم عرض رسائل "Pro" ثم "ECO" على الشاشة، فهذا يعني أن جهازك غير مجهز بوظيفة الانحلال الحراري الاقتصادي.

4. أدر مفتاح درجة الحرارة إلى أعلى درجة حرارة ("maximum") (max).
5. عندما تبدأ وظيفة الانحلال الحراري، يصيء "P2: 00" ويبدأ العد التنازلي. يتم عرض وقت الانحلال الحراري (ساعتان) على الشاشة. هذه الوقت غير قابل للتغيير.



لا تستخدم منظفات كاشطة قاسية، أو كاشطات معدنية، أو صوف سلكي، أو مواد تبييض، لتنظيف باب الفرن والزجاج.



◀ يتم عرض الرسالة "P2: 00" و "Pro" على الشاشة لحوالي. ثانيتين ثم تبدأ رسالة P2: 00 في الوميض.

4. اضغط على المفتاح ⊕ أو ⊖.

◀ تظهر رسالة "ECO" على الشاشة لحوالي ثانيتان، ثم تبدأ رسالة P1: 30 في الوميض.

5. أدر مفتاح درجة الحرارة إلى أعلى درجة حرارة ("max" (maximum)).

6. عندما تبدأ وظيفة الانحلال الحراري، يضيء P1:30 ويبدأ العد التنازلي. يتم عرض وقت الانحلال الحراري (1.5 ساعة) على الشاشة. هذه الوقت غير قابل للتغيير.

7. عندما يصل الفرن إلى درجة حرارة معينة بعد بدء عملية الانحلال الحراري، يظهر رمز [E] على شاشة الوقت ولا يمكن فتح باب الفرن. لا تفرط في الضغط المقبض لفتح الباب حتى تنتهي عملية التنظيف ويختفي رمز القفل من الشاشة.

8. عند انتهاء عملية التنظيف، تظهر كلمة "End" على الشاشة.

9. بعد ظهور "End" على الشاشة، أدر مقابض الوظيفة ودرجة الحرارة إلى وضع 0 (إيقاف التشغيل) لإنهاء العملية.

10. بعد أن يختفي الرمز [E] على الشاشة، قم بإزالة رواسب التربة بماء الخل.

11. المس أي مفتاح لإيقاف التحذير المسموع.

بعد اكتمال وظيفة الانحلال الحراري،

سيكون قفل الباب نشطاً حتى يبرد الفرن إلى درجة الحرارة المناسبة. إذا كنت تريد الطهي في هذا الوقت، فسيظهر الحرف "H" على الشاشة ولن يكون الطهي ممكناً.



## ٦-٧ تنظيف باب الفرن

يمكنك إزالة باب الفرن وزجاج الباب لتنظيفهما. تم توضيح كيفية إزالة الأبواب والنوافذ في القسمين "إزالة باب الفرن" و "إزالة الزجاج الداخلي للباب". بعد إزالة الزجاج الداخلي للباب، نظّفه باستخدام منظف غسل الصحون، أو الماء الدافئ وقطعة قماش ناعمة أو إسفنجة وجففها بقطعة قماش جافة. بالنسبة للرواسب الجيرية التي قد تتكون على زجاج الفرن، امسح الزجاج بالخل واشطفه.

## إزالة باب الفرن

1. افتح باب الفرن.

2. افتح المشابك الموجودة في مقبس مفصلات الباب الأمامي على اليمين وعلى اليسار بالضغط لأسفل كما هو موضح في الشكل.

3. تختلف أنواع المفصلات مثل (أ)، (ب)، (ج) وفقاً لطرز المنتج. توضح الأشكال التالية كيفية فتح كل نوع من المفصلات.

4. (أ) نوع المفصل متاح في أنواع الباب العادي.

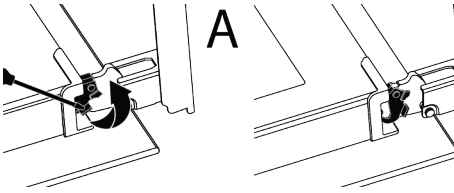

5. (ب) نوع المفصلة متاح في أنواع باب الإغلاق الناعم.

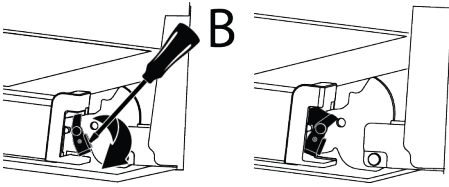

6. (ج) نوع المفصلة متاح في أنواع باب الفتح / الإغلاق الناعم.

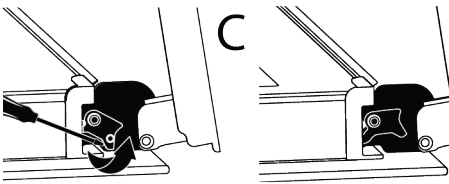

7. اجعل باب الفرن في وضع نصف مفتوح.

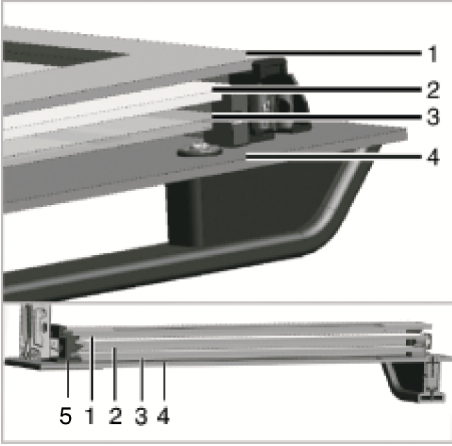

- |                          |   |                                   |   |
|--------------------------|---|-----------------------------------|---|
| الزجاج<br>الداخلي الثاني | 2 | الزجاج<br>الداخلي                 | 1 |
| الزجاج<br>الخارجي        | 4 | الزجاج<br>الداخلي الثالث          | 3 |
|                          |   | فتحة زجاجية<br>بلاستيكية<br>سفلية | 5 |

3. كما هو مبين في الشكل، ارفع الزجاج الداخلي برفق باتجاه "أ" ثم قم بإزالته عن طريق سحبه باتجاه "ب".

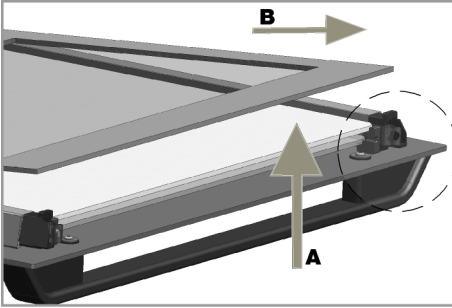

4. كرر نفس العملية لإزالة الزجاج الثاني والثالث.

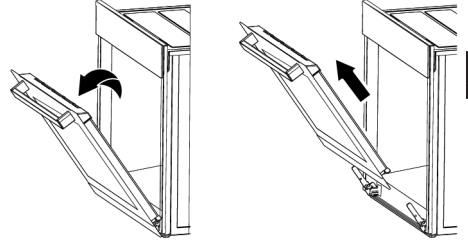

8. اسحب الباب الذي تم إزالته لأعلى لتحريره من المفصلات اليمنى واليسرى وإزالته.

إعادة إرفاق الباب، يجب تكرار الإجراءات المطبقة عند إزالتها من النهاية إلى البداية، على التوالي. عند تثبيت الباب، تأكد من إغلاق المشابك الموجودة على مقبس المفصلة.



### v-v إزالة الزجاج الداخلي لباب الفرن

يمكن إزالة الزجاج الداخلي للباب الأمامي للمنتج للتنظيف.

1. افتح باب الفرن.

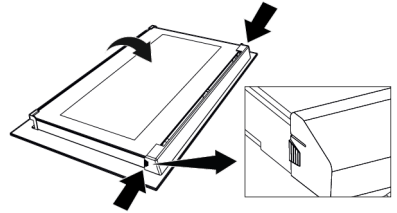

2. اسحب المكون البلاستيكي، المرفق في الجزء العلوي من الباب الأمامي، نحو الضغط في نفس الوقت على نقاط الضغط على جانبي المكون وقم بإزالته.

تتوفر مصابيح الفرن من الخدمات المعتمدة أو الفنيين المرخصين. يحتوي هذا المنتج على مصباح فئة الطاقة G.

- قد يختلف موضع المصباح عن ذلك الموضح في الشكل.
  - يعد المصباح المستخدم في هذا المنتج غير مناسب للاستخدام في إضاءة غرف المنزل. ويتمثل الغرض من هذا المصباح في مساعدة المستخدم على رؤية المنتجات الغذائية.
  - يجب أن تحمل المصابيح المستخدمة في هذا المنتج الظروف المادية القاسية مثل درجات الحرارة فوق 50 درجة مئوية.
- إذا كان الفرن لديك يحتوي على مصباح دائري،**

1. أفضل المنتج عن الكهرباء.
2. أزل الغطاء الزجاجي بتدويره عكس اتجاه عقارب الساعة.



3. إذا كان مصباح الفرن الخاص بك من النوع (A) الموضح في الشكل أدناه، فقم بتدويره كما هو موضح في الشكل واستبدله بآخر جديد. أما إذا كان النوع (B) الموديل، فقم بسحبه للخارج كما هو موضح في الشكل واستبدله بآخر جديد.

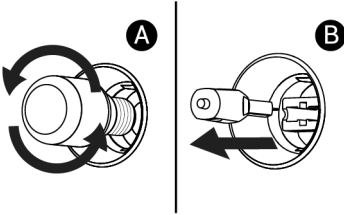

4. أعد تركيب الغطاء الزجاجي.
- إذا كان فرنك يحتوي على مصباح مربع،**
1. أفضل المنتج عن الكهرباء.
  2. قم بإزالة الأرفف السلوكية حسب الوصف.

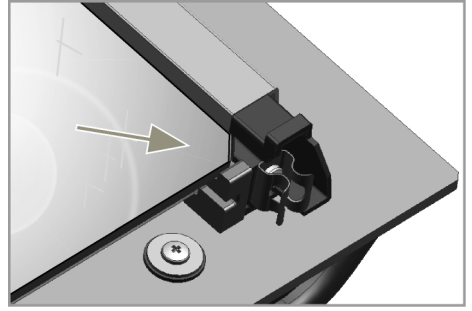

الخطوة الأولى لإعادة تجميع الباب هي استبدال الزجاجين الثاني والثالث (2 ، 3). كما هو موضح في الشكل، ضع الحافة المشطوفة للزجاج لتلتقي بالحافة المشطوفة للفتحة البلاستيكية.

ترتيب تركيب الزجاج الداخلي الثاني والثالث ليس مهماً، لأنهم قابلان للتبديل.

أثناء تركيب الزجاج الداخلي (1)، انتبه لوضع الجانب المطبوع من الزجاج على الزجاج الداخلي الثاني. من الضروري وضع الزوايا السفلية لجميع الزجاجات الداخلية لتلائم الفتحات البلاستيكية السفلية (5). ادفع المكون البلاستيكي باتجاه الإطار حتى تسمع صوت "نقرة".

بعد التنظيف، يجب إعادة تجميع كل الزجاج.



## ٨-٧ تنظيف مصباح الفرن

في حالة اتساخ الباب الزجاجي لمصباح الفرن في منطقة الطهي؛ نظفه باستخدام منظف غسل الصحون أو الماء الدافئ وقطعة قماش ناعمة أو إسفنجة وجففه بقطعة قماش جافة. وفي حالة تعطل مصباح الفرن، يمكنك استبداله باتباع الأقسام التالية.

## استبدال مصباح الفرن

### تحذيرات عامة

- لتجنب خطر حدوث صدمة كهربائية قبل استبدال مصباح الفرن، أفضل الموصل الكهربائي وانتظر حتى يبرد الفرن. فقد تسبب الأسطح الساخنة حروقاً!
- يتم تشغيل هذا الفرن بواسطة مصباح وهاج به أقل من 40 وات، وارتفاع أقل من 60 مم، وقطر أقل من 30 مم، أو بمصباح هالوجين بمقاس G9 بقدرة أقل من 60 وات. المصابيح مناسبة للتشغيل في درجات حرارة أعلى من 300 درجة مئوية.

4. إذا كان مصباح الفرن الخاص بك من النوع (A) الموضح في الشكل أدناه، فقم بتدويره كما هو موضح في الشكل واستبدله بآخر جديد. أما إذا كان النوع (B) الموديل، فقم بسحبه للخارج كما هو موضح في الشكل واستبدله بآخر جديد.

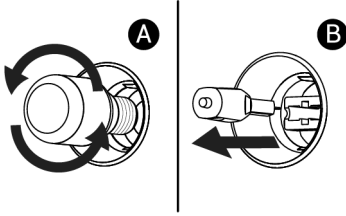

5. أعد تركيب الغطاء الزجاجي والأررف السلكية.

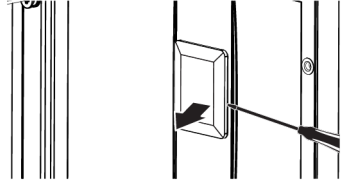

3. ارفع الغطاء الزجاجي الواقي للمصباح باستخدام مفك البراغى. قم بإزالة البرغى أولاً، إذا كان هناك برغى على المصباح المربع في منتجك.

## 8 استكشاف الأخطاء وإصلاحها

إن استمرت المشكلة بعد اتباع تعليمات هذا القسم، اتصل بالبائع أو بمركز خدمة معتمد. لا تحاول إصلاح منتج معطل بنفسك.

### ينبعث بخار أثناء تشغيل الفرن.

• من الطبيعي رؤية بخار أثناء التشغيل. <<< ولا يمثل ذلك خطأ.

### تظهر قطرات الماء أثناء الطهي

• يتكثف البخار المتولد أثناء الطهي عندما يتلامس مع الأسطح الباردة خارج المنتج وقد يشكل قطرات الماء. <<< ولا يمثل ذلك خطأ.

### تسمع أصوات ضوضاء معدنية أثناء تسخين المنتج أو تبريده.

• قد تتمدد الأجزاء المعدنية وتصدر أصوات عندما تسخن. <<< ولا يمثل ذلك خطأ.

### المنتج لا يعمل.

• قد يكون المصهر معيباً أو تالفاً. <<< افحص المصاهر في صندوق المصاهر. قم بتغييرها إذا لزم الأمر أو أعد تنشيطها.

• ربما لم يتم توصيل الجهاز بمأخذ مؤرض. <<< تحقق من توصيل الجهاز بالمأخذ.

• (إذا كان هناك مؤقت في جهازك) لا تعمل المفاتيح الموجودة على لوحة التحكم. <<< إذا كان منتجك يحتوي على قفل مفتاح، فقد يتم تمكين قفل المفتاح، قم بتعطيل قفل المفتاح.

### ضوء الفرن غير مضاء.

• قد يكون مصباح الفرن معيباً. <<< استبدل مصباح الفرن.

(بالنسبة للطرز المزودة بمؤقت) تومض شاشة المؤقت أو يترك رمز المؤقت مفتوحاً.

- كان هناك انقطاع للتيار الكهربائي من قبل. <<<  
اضبط الوقت / قم بإيقاف تشغيل أزرار وظائف المنتج وقم بتبديلها مرة أخرى إلى الموضع المطلوب.

أكواد / أسباب الخطأ والحلول الممكنة

رموز الخطأ	أسباب الخطأ	الحلول الممكنة
Er 5	خطأ في اتصال مسبار اللحوم	اتصل بالخدمة المعتمدة لتتمكن من الطهي مرة أخرى باستخدام مسبار اللحوم. أزل مجس اللحم واضبط مفتاح اختيار الوظيفة على وضع الإيقاف (0) لتتمكن من الطهي بشكل طبيعي بدون مجس اللحم في الفرن. يمكنك بعد ذلك الاستمرار في الطهي بدون مسبار اللحم.
Er 1 - Er 7	أخطاء الاتصال	استشر خدمة معتمدة لحل الخطأ.
Er 8 - Er 27	أخطاء جهاز الاستشعار	استشر خدمة معتمدة لحل الخطأ.
Er 28 - Er 31	أخطاء فحص اللحوم	استشر خدمة معتمدة لحل الخطأ.
Er 32 - Er 41	أخطاء تسخين الفرن	استشر خدمة معتمدة لحل الخطأ.
Er 42 - Er 58	أخطاء مكونات الفرن	استشر خدمة معتمدة لحل الخطأ.
Er 59 - Er 64	أخطاء غطاء الفرن	استشر خدمة معتمدة لحل الخطأ.
Er 65 - Er 71	الأخطاء المتعلقة البخار (في الأفران المزودة بخاصية البخار)	استشر خدمة معتمدة لحل الخطأ.
Er 72 - Er 80	الأخطاء المتعلقة بالأجهزة	استشر خدمة معتمدة لحل الخطأ.
Er 81 - Er 85	أخطاء أمان الفرن	استشر خدمة معتمدة لحل الخطأ.
Er 86 - Er 88	أخطاء الاتصال بالإنترنت (في الأفران المزودة بميزة Homewhiz)	استشر خدمة معتمدة لحل الخطأ.
Er 89 - Er 92	أخطاء الميكروويف (في الأفران المزودة بميزة الميكروويف)	استشر خدمة معتمدة لحل الخطأ.
Er 93 - Er 99	أخطاء في البطاقة والمؤقت	استشر خدمة معتمدة لحل الخطأ.





