

beko

Lave-linge
Manuel d'utilisation

الغسالة
دليل المستخدم



WUV8636XSS

FR/AR



Numéro de document = 1911861572_FR/30-06-21.(13:20)



Ce produit a été fabriqué conformément aux conditions écologiques les plus récentes.

1 Consignes de sécurité générale

Cette section comprend des consignes de sécurité qui vous aideront à vous protéger contre les risques de blessures corporelles ou de dégâts matériels. Le non respect de ces consignes annulera toute garantie.

1.1 Sécurité des personnes et des biens

- ▶ N'installez jamais la machine sur un sol couvert de moquette. Sinon, l'absence de circulation d'air en dessous de votre machine va entraîner la surchauffe des pièces électriques. Cela endommagera votre machine.
- ▶ Débranchez la machine lorsqu'elle n'est pas en cours d'utilisation.
- ▶ Faites toujours appel au service agréé pour toute procédure d'installation et de réparation. Le fabricant décline toute responsabilité pour les dommages résultant d'une installation ou d'une réparation effectuées par des techniciens non agréés.
- ▶ Les tuyaux d'alimentation en eau et de vidange doivent être solidement fixés et conservés en bon état. Autrement, ils pourraient causer des fuites d'eau.
- ▶ N'ouvrez jamais le hublot ou ne retirez jamais le filtre lorsque la machine contient encore de l'eau. Dans le cas contraire, vous vous exposez à un risque d'inondation et de brûlure par l'eau chaude.
- ▶ N'ouvrez pas le hublot verrouillée en forçant. La porte s'ouvre immédiatement à la fin du cycle de lavage. Si la porte ne s'ouvre pas, appliquez la solution proposée pour la panne « Impossible d'ouvrir la porte de chargement » dans la section Dépannage. Si vous forcez la porte de chargement, vous pourriez endommager la porte et le mécanisme de verrouillage.
- ▶ Seuls les lessives, les adoucissants et les suppléments appropriés pour les lave-linge automatiques peuvent être utilisés.
- ▶ Suivez les instructions inscrites sur l'étiquette de textiles et l'emballage du détergent.

1.2 Sécurité des enfants

- ▶ Ce produit peut être utilisé par les enfants de 8 ans et plus, par les personnes dont les capacités physiques, sensorielles et mentales sont réduites ainsi que par les personnes étrangères à ce type d'appareil, à condition d'être sous la surveillance ou d'avoir reçu la formation auprès d'une personne responsable leur permettant d'utiliser l'appareil en toute sécurité et d'éviter les risques y afférents. Les enfants ne doivent pas jouer avec l'appareil. Le nettoyage et l'entretien de l'appareil ne doit jamais être effectué par un enfant sans la surveillance d'une personne responsable. Tenez à l'écart les enfants de moins de 3 ans, à moins qu'ils ne soient surveillés en permanence.
- ▶ Les matériaux d'emballage peuvent être dangereux pour les enfants. Conservez tous les matériaux d'emballage dans un endroit sûr, hors de portée des enfants.
- ▶ Les appareils électriques sont dangereux pour les enfants. Maintenez-les à l'écart de la machine lorsque celle-ci fonctionne. Ne les laissez pas jouer avec la machine. Utilisez la fonction Sécurité enfant pour empêcher les enfants de jouer avec l'appareil.
- ▶ N'oubliez pas de fermer le hublot lorsque vous quittez la pièce où se trouve l'appareil.
- ▶ Conservez soigneusement les lessives et additifs hors de la portée des enfants en refermant le couvercle de l'emballage de la lessive ou en scellant complètement l'emballage.

1.3 Sécurité électrique

- ▶ Si l'appareil tombe en panne, évitez de l'utiliser à moins qu'il ait été réparé par l'agent de service agréé. Vous vous exposeriez à un risque d'électrocution !
- ▶ Cet appareil été conçu pour reprendre son fonctionnement en cas de mise sous tension après une coupure d'alimentation électrique. Si vous souhaitez annuler le programme, référez-vous à la section « Annulation du programme ».

- ▶ Branchez la machine à une prise mise à la terre protégée par un fusible de 16 A. Ne négligez pas de demander à un électricien qualifié d'effectuer l'installation de mise à la terre. Notre entreprise ne pourra être tenue responsable des dommages liés à une utilisation de l'appareil sans prise de terre en conformité avec la réglementation locale.
- ▶ Ne lavez jamais l'appareil en aspergeant ou en répandant de l'eau dessus ! Vous vous exposeriez à un risque d'électrocution !
- ▶ Ne touchez jamais la fiche du câble d'alimentation avec des mains mouillées ! Ne débranchez jamais la machine en tirant sur le câble. Appuyez toujours sur la fiche avec une main et retirez en attrapant avec l'autre main.
- ▶ Le produit doit être débranché pendant les procédures d'installation, d'entretien, de nettoyage et de réparation.
- ▶ Si le câble d'alimentation est endommagé, il doit être remplacé par le fabricant, le service après-vente, toute autre personne ayant qualité semblable (de préférence un électricien) ou une personne désignée par l'importateur afin d'éviter les risques potentiels.

1.4 Sécurité relative aux surfaces chaudes

| | |
|--|---|
|  | <p>Pendant le lavage du linge à des températures élevées, la porte de chargement vitrée devient chaude. Pour cela précisément, ne laissez pas les enfants toucher la vitre de la porte de chargement pendant le lavage.</p> |
|--|---|

2 Consignes importantes pour l'environnement

2.1 Conformité avec la Directive DEEE

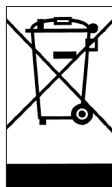

Ce produit est conforme à la Directive européenne DEEE (2012/19/UE). Ce produit porte un symbole de classement pour les déchets d'équipements électriques et électroniques (DEEE).

Cette machine a été fabriquée avec des pièces et des matériaux de haute qualité qui peuvent être réutilisés et recyclés. Veuillez ne pas jeter ces matériaux avec les ordures ménagères habituelles et autres déchets, à la fin de leur durée de service. Transportez-les vers un point de collecte en vue du recyclage des appareils électriques et électroniques.

Veuillez contacter les autorités locales pour vous informer au sujet de ces points de collecte.

Conformité avec la Directive RoHS :

Le produit que vous avez acheté est conforme à la Directive RoHS de l'UE (2011/65/UE). Il ne contient pas de substances nocives et interdites décrites dans la directive.

2.2 Informations relatives à l'emballage

Les matériaux d'emballage de votre machine sont fabriqués à partir des matériaux recyclables, conformément à notre réglementation nationale sur la protection de l'environnement. Ne jetez pas les matériaux d'emballage avec les ordures ménagères habituelles ou autres déchets. Transportez-les plutôt vers les points de collecte de matériaux d'emballage désignés par les autorités locales.

3 Utilisation prévue

- Cet appareil a été conçu pour un usage domestique. Par conséquent, il n'est pas approprié pour un usage commercial ou il ne devrait pas être utilisé en dehors de l'usage prévu.
- Le produit ne doit être utilisé que pour le lavage et le rinçage du linge pouvant être lavé et rincé en machine.
- Le fabricant décline toute responsabilité face à un éventuel problème survenu à cause de l'utilisation ou du transport incorrect de l'appareil.
- La durée de service de votre appareil est de 10 ans. Au cours de cette période, les pièces de rechange d'origine seront disponibles pour assurer le bon fonctionnement de l'appareil.

4 Caractéristiques techniques

Conforme à la réglementation de la commission déléguée (EU) N° 1061/2010

| | |
|---|------------------------|
| Nom du fournisseur ou marque déposée | Beko |
| Nom du modèle | WUV8636XSS |
| Masse maximale de linge sec (kg) | 8 |
| Classe d'efficacité énergétique / Échelle de A+++ (Efficacité la plus élevée) à D (Efficacité la plus faible) | A+++ |
| Consommation énergétique annuelle (kWh) ⁽¹⁾ | 175 |
| Consommation énergétique du programme coton 60°C standard à charge pleine (kWh) | 0,850 |
| Consommation énergétique du programme coton 60°C standard à demi charge (kWh) | 0,730 |
| Consommation énergétique du programme coton 40°C standard à demi charge (kWh) | 0,720 |
| Consommation électrique en mode arrêt (W) | 0,500 |
| Consommation électrique en mode laissé sur marche (W) | 0,500 |
| Consommation annuelle en eau (l) ⁽²⁾ | 10559 |
| Classe Classe d'efficacité énergétique / Échelle de A (Efficacité la plus élevée) à G (Efficacité la plus faible) | B |
| Vitesse d'essorage maximale (tr/min) | 1200 |
| Humidité résiduelle (%) | 53 |
| Programme coton standard ⁽³⁾ | Coton Eco 60°C et 40°C |
| Durée du programme coton 60°C standard à charge pleine (min) | 254 |
| Durée du programme coton 60°C standard à charge partielle (min) | 229 |
| Durée du programme coton 40°C standard à charge partielle (min) | 230 |
| Durée du mode 'sous tension' (min) | N/A |
| Emissions acoustique dans l'air db (A) re 1 pW | 56/76 |
| Intégrable | Non |
| Hauteur (cm) | 84 |
| Largeur (cm) | 60 |
| Profondeur (cm) | 55 |
| Poids net (±4 kg.) | 64 |
| Simple arrivée d'eau / Double arrivée d'eau | • / - |
| • Disponible | |
| Consommation électrique (V/Hz) | 230 V / 50Hz |
| Courant total (A) | 10 |
| Puissance totale (W) | 2200 |
| Code du modèle principal | 1320 |

⁽¹⁾ Consommation énergétique basée sur 220 cycles de lavage standard pour les programmes coton à 60°C et 40°C à charges pleine et partielle, et la consommation des modes de consommation réduite. La consommation énergétique réelle dépend de l'utilisation de l'appareil.

⁽²⁾ Consommation en eau basée sur 220 cycles de lavage standard pour les programmes coton à 60°C et 40°C à charges pleine et partielle. La consommation en eau réelle dépend de l'utilisation de l'appareil.

⁽³⁾ Le "Programme coton 60°C standard" et le "Programme coton 40°C standard" sont les programmes de lavage standard auxquels se réfèrent les informations sur l'étiquette et la fiche et ces programmes sont adaptés pour nettoyer du linge en coton normalement sale et ils sont les programmes les plus efficaces en termes de consommation en énergie et en eau combinée. La température réelle de l'eau peut différer de la température déclarée.

Afin d'améliorer la qualité du produit, les caractéristiques techniques de cet appareil peuvent être modifiées sans préavis.



AVERTISSEMENT : Les valeurs de consommation s'appliquent pour les cas où la connexion au réseau sans fil est désactivée.

4.1 Installation

- Contactez l'agent de service agréé le plus proche pour l'installation de votre produit.
- La préparation de l'emplacement ainsi que des installations liées à l'électricité, au robinet d'eau et aux eaux usées sur le site de l'installation relèvent de la responsabilité du client.
- Vérifiez que les tuyaux d'arrivée d'eau et de vidange, ainsi que le câble d'alimentation, ne sont pas pliés, pincés, ou écrasés lorsque vous poussez le produit à sa place, après les procédures d'installation ou de nettoyage.
- Assurez-vous que l'installation et les branchements électriques de l'appareil sont effectués par un agent de service agréé. La responsabilité du fabricant ne saurait être engagée en cas de dommages occasionnés lors de réparations effectuées par des personnes non agréées.
- Avant de procéder à l'installation, vérifiez si le produit présente des défauts. Si vous en identifiez un, ne procédez pas à l'installation. Les produits endommagés présentent des risques pour votre sécurité.

4.1.1 Emplacement d'installation approprié

- Placez le produit sur un sol rigide et nivelé. Ne placez pas votre appareil sur un tapis à poils longs ou sur d'autres surfaces similaires.
- Lorsque le lave-linge et le sèche-linge sont superposés, leur poids total -lorsqu'ils sont chargés- s'élève à 180 kg. Placez le produit sur un sol solide et plat présentant la capacité de portage suffisante.
- N'installez pas le produit sur le câble d'alimentation.
- N'installez pas le produit dans les environnements où la température est inférieure à 0 ° C.
- Pour réduire les vibrations et les bruits, il est conseillé de laisser un espace autour de la machine.
- Si vous allez installer la machine sur une surface avec des marches, ne la placez jamais proche des bords.
- Ne posez pas le produit sur une plate-forme.
- Ne placez ni n'utilisez aucune source de chaleur (tables de cuisson, fers à repasser, fours, etc.) sur le lave-linge.

4.1.2 Retrait des renforts de conditionnement (si le produit a)



Inclinez la machine vers l'arrière pour retirer le renfort de conditionnement. Retirez le renfort de conditionnement en tirant sur le ruban. Ne réalisez pas cette opération vous-même.

4.1.3 Retrait des sécurités de transport

- 1 Dévissez tous les boulons à l'aide d'une clé appropriée jusqu'à ce qu'ils tournent librement.
- 2 Enlevez les vis de sécurité en les tournant doucement.
- 3 Placez les couvercles en plastique, fournis dans le sac contenant le manuel d'utilisation, sur les ouvertures situées à l'arrière du panneau.

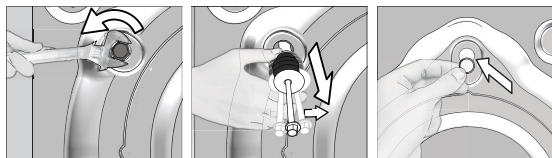

MISE EN GARDE : Retirez les boulons de sécurité de transport avant de faire fonctionner le lave-linge ! Sinon, la machine sera endommagée.



Conservez les vis de sécurité soigneusement afin de les réutiliser au cas où vous aurez besoin de transporter le lave-linge ultérieurement.

Installez les boulons de sécurité de transport dans l'ordre inverse de la procédure de démontage.

Ne déplacez jamais l'appareil sans que les vis de sécurité réservées au transport ne soient correctement fixées !

4.1.4 Raccordement de l'arrivée d'eau



La pression d'eau requise à l'arrivée pour faire fonctionner la machine, doit être comprise entre 1 et 10 bars (0,1 – 1 MPa). Il est nécessaire de disposer de 10 – 80 litres d'eau provenant du robinet grand ouvert en une minute, pour que votre machine fonctionne sans problèmes. Fixez un réducteur de pression si la pression de l'eau est plus grande.



MISE EN GARDE : Les modèles à simple admission d'eau ne doivent pas être connectés au robinet d'eau chaude. Ce type de raccord endommagerait le linge ou le produit passerait en mode de protection et ne fonctionnerait pas.

MISE EN GARDE : N'utilisez pas de vieux tuyaux d'arrivée d'eau sur votre produit neuf. Ils pourraient tacher votre linge.

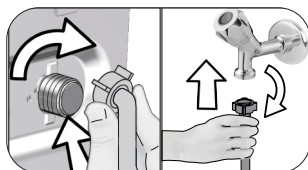

- 1 Serrez les écrous du tuyau à la main. N'utilisez jamais un outil pour serrer ces écrous.
- 2 Une fois le raccordement du tuyau terminé, vérifiez s'il existe des problèmes de fuites au niveau des points de raccordement en ouvrant complètement les robinets. Si vous constatez des fuites, fermez le robinet et retirez l'écrou. Resserrez l'écrou soigneusement après avoir vérifié le joint. Afin d'éviter les fuites d'eau et les dommages qui en résultent, gardez les robinets fermés lorsque vous n'utilisez pas le produit.

4.1.5 Raccordement du conduit d'évacuation

- Fixez l'extrémité du tuyau de vidange directement à la conduite d'évacuation d'eau, aux toilettes ou à la baignoire.



MISE EN GARDE : Votre maison sera inondée si le tuyau de vidange sort de son logement pendant la vidange. De plus, il y a un risque de brûlure en raison des températures de lavage élevées ! Afin de prévenir de telles situations et de vous assurer que la machine opère les entrées et évacuation d'eau sans problèmes, fixez solidement le tuyau de vidange.

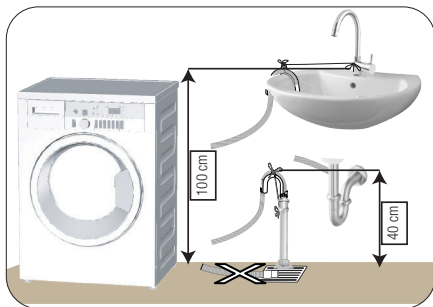

- Raccordez le tuyau de vidange à une hauteur minimale de 40 cm et à une hauteur maximale de 100 cm.

- Si le tuyau de vidange est soulevé après qu'il a été posé au niveau sol ou près de celui-ci (moins de 40 cm au-dessus du sol), l'évacuation d'eau devient plus difficile et le linge peut se mouiller considérablement. C'est pourquoi les hauteurs décrites dans le schéma doivent être respectées.

- Pour éviter que l'eau usée ne rentre à nouveau dans la machine et pour assurer un drainage facile, évitez de plonger l'extrémité du tuyau dans l'eau usée ou de l'insérer dans la conduite d'évacuation à plus de 15 cm. Si le tuyau est trop long, coupez-le.
- L'extrémité du tuyau ne doit être ni coudée, ni piétinée, ni pliée entre la canalisation et la machine.
- Si la longueur du tuyau est très courte, vous pouvez y ajouter un tuyau d'extension d'origine. La longueur du tuyau ne peut pas être supérieure à 3,2 m. Pour éviter tout dysfonctionnement occasionné par une éventuelle fuite d'eau, le raccordement entre le tuyau d'extension et le tuyau de vidange du produit doit être bien inséré à l'aide d'une bride appropriée, pour empêcher toute sortie et toute fuite.

4.1.6 Réglage des pieds



MISE EN GARDE : Afin de s'assurer que votre appareil fonctionne de façon plus silencieuse et sans vibration, il doit être à niveau et équilibré sur ses pieds. Équilibrez la machine en réglant les pieds. Sinon, la machine pourrait se déplacer et entraîner un certain nombre de problèmes, donc celui de la vibration.

MISE EN GARDE : N'utilisez aucun outil pour dévisser les contre-écrous. Sinon, vous pouvez les endommager.

- 1 Dévissez manuellement les contre-écrous sur les pieds.
- 2 Réglez les pieds jusqu'à ce que la machine soit à niveau et équilibrée.
- 3 Serrez tous les écrous des tuyaux à la main.

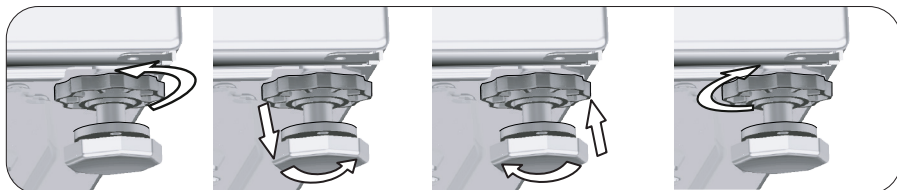

4.1.7 Branchement électrique

Branchez la machine à une prise équipée d'une mise à la terre et protégée par un fusible de 16 A. Notre entreprise ne pourra être tenue responsable des dommages liés à une utilisation de l'appareil sans prise de terre en conformité avec la réglementation locale.

- Le branchement doit être conforme à la réglementation en vigueur dans votre pays.
- Le câblage du circuit de sortie électrique doit pouvoir répondre aux exigences de l'appareil. Il est recommandé d'utiliser un disjoncteur-détecteur de fuites à la terre (DDFT).
- La prise du câble d'alimentation doit être accessible facilement après l'installation.
- Si la valeur de courant du fusible ou du disjoncteur de votre domicile est inférieure à 16 ampères, demandez à un électricien qualifié d'installer un fusible de 16 ampères.
- La tension spécifiée dans la section « Caractéristiques techniques » doit être égale à celle de votre réseau électrique.
- Ne réalisez pas de branchements en utilisant des rallonges ou des multiprises.



MISE EN GARDE : Les câbles d'alimentation abîmés doivent être remplacés par le Service agréé.

4.1.8 Utilisation initiale



Avant de commencer à utiliser le produit, assurez-vous que tous les préparatifs sont effectués en conformité avec les instructions des sections « Consignes importantes en matière de sécurité et d'environnement » et « Installation ». Pour préparer la machine au lavage du linge, effectuez la première opération dans le programme Nettoyage du tambour. Si ce programme n'est pas disponible sur votre machine, appliquez la méthode décrite dans la section 4.4.2.



Utilisez un anti-détartrant adapté aux lave-linge.

Il pourrait rester de l'eau dans votre machine suite aux processus d'assurance qualité menés au cours de la production. Ceci n'affecte pas votre machine.

4.2 Préparation

4.2.1 Trier le linge

- Triez le linge par type de textile, couleur, degré de saleté et température d'eau autorisée.
- Respectez toujours les instructions qui se trouvent sur les étiquettes de vos vêtements.

4.2.2 Préparation du linge pour le lavage

- Des articles avec des accastillages comme les soutiens-gorges à armature, les boucles de ceinture ou les boutons métalliques endommageront la machine. Vous pouvez enlever les pièces métalliques ou laver ces vêtements en les introduisant dans un sac à lessive ou une taie d'oreiller.
- Videz les poches de tous les corps étrangers comme les pièces, les stylos à bille et les trombones. Retournez-les et brossez. De tels objets peuvent endommager votre machine ou faire du bruit.
- Mettez les vêtements de petite taille à l'exemple des chaussettes pour enfants et des bas en nylon dans un sac à lessive ou une taie d'oreiller.
- Mettez les rideaux dans l'appareil sans les compresser. Retirez les éléments de fixation des rideaux.
- Fermez les fermetures à glissière, cousez les boutons desserrés, puis raccommodez les aubes et les déchirures.
- Ne lavez les produits étiquetés « lavables en machine » ou « lavables à la main » qu'avec un programme adapté.
- Ne lavez pas les couleurs et le blanc ensemble. Le linge en coton neuf de couleur foncée peut déteindre fortement. Lavez-les séparément.
- Les taches difficiles doivent être traitées correctement avant tout lavage. En cas d'incertitude, consultez un nettoyeur à sec.
- Utilisez uniquement des teintures/changeurs de couleurs et détartrants adaptés au lave-linge. Respectez toujours les conseils figurant sur l'emballage.
- Lavez les pantalons et le linge délicat à l'envers.
- Mettez les pièces de linge en Angora dans le compartiment congélateur pendant quelques heures avant tout lavage. Cette précaution réduira le boulochage.
- Les linges intensément tachetés par des saletés comme de la farine, de la poussière de chaux, de la poudre de lait, etc. doivent être secoués avant d'être introduits dans la machine. Avec le temps, de telles poussières et poudres peuvent se former sur les surfaces internes de la machine et occasionner des dégâts matériels.

4.2.3 Conseils pour économiser de l'énergie

Les informations suivantes vous aideront à utiliser l'appareil d'une manière écologique et énergétiquement efficace.

- Utilisez le produit en tenant compte de la capacité la plus élevée autorisée par le programme que vous avez sélectionné, mais évitez de surcharger la machine. Voir, Tableau des programmes et de consommation
- Respectez les recommandations de température prescrites sur l'emballage de la lessive.
- Lavez le linge peu sale à basse température.
- Utilisez des programmes plus rapides pour de petites quantités de linge ou pour du linge peu sale.

- N'utilisez pas le pré-lavage et des températures élevées pour le linge qui n'est pas très sale.
- Si vous prévoyez de sécher votre linge dans un sèche-linge, sélectionnez la vitesse d'essorage recommandée la plus élevée pendant le processus de lavage.
- N'utilisez pas plus de lessive que la quantité recommandée sur l'emballage.

4.2.4 Charger le linge

1. Ouvrez la porte de chargement.
2. Mettez les vêtements dans la machine de façon libre.
3. Poussez la porte de chargement pour la fermer jusqu'à entendre un son de verrouillage. Veillez à ce qu'aucun article ne soit coincé dans la porte. Le hublot est verrouillé pendant le fonctionnement d'un programme. La porte s'ouvre immédiatement à la fin du programme de lavage. Vous pouvez à présent ouvrir la porte de chargement. Si la porte ne s'ouvre pas, appliquez la solution proposée pour la panne « Impossible d'ouvrir la porte de chargement » dans la section Dépannage.

4.2.5 Capacité de charge appropriée

La capacité de charge maximale dépend du type de linge, du degré de saleté et du programme de lavage que vous souhaitez utiliser.

La machine ajuste automatiquement la quantité d'eau selon le poids du linge qui s'y trouve.



AVERTISSEMENT : Conforme aux informations dans la section « Tableaux des programmes et de consommation ». Lorsque la machine est surchargée, ses performances de lavage chutent. En outre, des bruits et des vibrations peuvent survenir.

4.2.6 Utilisation de lessive et d'adoucissant



Avant d'utiliser de la lessive, de l'adoucissant, de l'amidon, du colorant, de la javel ou du détartrant, lisez attentivement les instructions du fabricant portées sur l'emballage de la lessive et respectez les recommandations de dosage. Utilisez le gobelet gradué, le cas échéant.

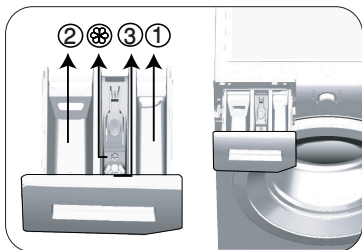

Le bac à produits comprend trois compartiments:

- (1) pour pré-lavage
- (2) pour lavage principal
- (3) pour adoucissant
- (☼) en plus, il y a un siphon dans le compartiment destiné à l'assouplissant.

Détergent, adoucissant et autres agents nettoyants

- Ajoutez la lessive et l'adoucissant avant de mettre le programme de lavage en marche.
- Ne laissez pas le tiroir à produits ouvert pendant que le cycle de lavage est en cours!
- Lorsque vous utilisez un programme sans pré-lavage, aucune lessive ne doit être mise dans le bac de pré-lavage (compartiment n° "1").
- Dans un programme avec pré-lavage, aucune lessive liquide ne doit être mis dans le bac de pré-lavage (compartiment n° "1").
- N'utilisez pas de programme avec pré-lavage si vous utilisez un sachet de lessive ou une boule de diffusion de lessive. Vous pouvez placer ces éléments directement dans le linge contenu dans votre machine.
- Si vous utilisez une lessive liquide, pensez à mettre le réservoir de lessive liquide dans le compartiment de lavage principal (compartiment n° "2").

Choix du type de détergent

Le type de lessive à utiliser est fonction du type et de la couleur du tissu.

- Utilisez des lessives différentes pour le linge coloré et le linge blanc.
- Pour vos vêtements délicats, utilisez uniquement les lessives spéciales (lessive liquide, shampoing à laine, etc.).
- Pour le lavage du linge et de la couette de couleur foncée, il est recommandé d'utiliser une lessive liquide.
- Lavez les lainages avec une lessive spéciale adaptée.



AVERTISSEMENT : N'utiliser que des détergents fabriqués spécialement pour les lave-linge.

AVERTISSEMENT : L'utilisation de savon en poudre n'est pas recommandée.

Dosage de la quantité de lessive

Le dosage du produit à utiliser dépend de la quantité du linge, du degré de saleté et de la dureté de l'eau.

- Ne pas utiliser des dosages dépassant les quantités recommandées sur l'emballage de la lessive afin d'éviter les problèmes liés à un excès de mousse, à un mauvais rinçage, aux économies financières et, en fin de compte, à la protection de l'environnement.
- Utilisez des doses de lessive plus petites que celles recommandées pour de petites quantités de linge ou pour du linge peu sale.

Utilisation d'adoucissant

Mettez l'adoucissant dans son compartiment qui se trouve à l'intérieur du tiroir à produits.

- Ne dépassez jamais le repère de niveau (> max <) dans le compartiment destiné à l'assouplissant.
- Si l'adoucissant a perdu de sa fluidité, diluez-le avec de l'eau avant de le mettre dans le bac à produits.



AVERTISSEMENT : Evitez d'utiliser des lessives en liquide ou des produits de nettoyage autres que les adoucissants pour linge. Ces produits vous aideront à assouplir votre linge.

Utilisation de lessive liquide

Si le produit contient un réservoir pour lessive liquide :

- Placez le réservoir de lessive liquide dans le compartiment n° « 2 ».
- Si la lessive liquide a perdu de sa fluidité, diluez-la avec de l'eau avant de la mettre dans son récipient.

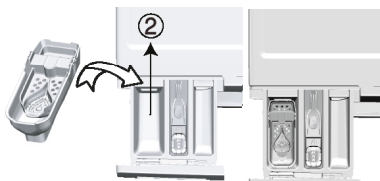

Si le produit est équipé d'une partie à détergent liquide:

- Pour utiliser un détergent liquide, appuyer sur le point indiqué pour tourner l'appareil. La partie qui tombe fera office de barrière pour le détergent liquide.
- Si nécessaire, nettoyez l'appareil avec de l'eau lorsqu'il est en place ou en le retirant.
- Si vous utilisez du détergent en poudre, l'appareil doit être fixé en position haute.

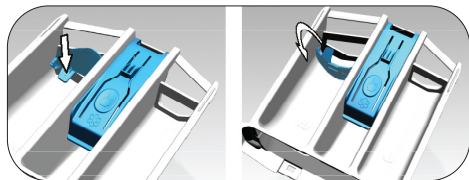

Si le produit ne contient pas de réservoir pour lessive liquide :

- Évitez d'utiliser la lessive liquide pour le prélavage dans un programme avec prélavage.
- La lessive liquide tache votre linge lorsqu'elle est utilisée avec la fonction « Heure de fin » pour le départ différé. Si vous comptez utiliser la fonction Heure de fin, n'utilisez pas de lessive liquide.

Utilisation du gel et de la lessive sous forme de pastilles

- Si l'aspect de la lessive en gel est fluide et votre machine ne contient aucun réservoir pour lessive liquide spéciale, versez la lessive en gel dans le compartiment à produits de lavage principal pendant la première admission d'eau. Si votre machine est dotée d'un bac pour lessive liquide, versez-y la lessive avant de démarrer le programme.
- Si l'aspect de la lessive en gel n'est pas fluide ou sous forme de capsule liquide, versez-la directement dans le tambour avant de procéder au lavage.
- Mettez les pastilles de lessive dans le compartiment principal (compartiment n° "2") ou directement dans le tambour avant de procéder au lavage.

Utilisation de l'amidon

- Ajoutez l'amidon liquide, l'amidon en poudre, ou le colorant dans le compartiment de l'adoucissant.
- Évitez d'utiliser à la fois l'assouplissant et l'amidon dans un cycle de lavage.
- Nettoyez l'intérieur de la machine à l'aide d'un chiffon propre et humide après avoir utilisé l'amidon.

Utilisation de détartrant

- Quand cela est nécessaire, utilisez les détartrants adaptés, mis au point spécialement pour les lave-linge.

Utilisation des produits à blanchir

- Sélectionnez un programme avec prélavage et ajoutez le produit à blanchir au début du prélavage. Ne mettez pas de lessive dans le compartiment de prélavage. Vous pouvez aussi sélectionner un programme avec rinçage supplémentaire et ajoutez le produit à blanchir pendant l'utilisation de l'eau en provenance du compartiment à lessive au cours de la première phase de rinçage.
- Évitez d'utiliser un produit à blanchir et une lessive en les mélangeant.
- Utilisez juste une petite quantité (environ 50 ml) de produit à blanchir et rincez parfaitement les vêtements pour éviter qu'ils n'irritent la peau.
- Ne versez pas directement le javel sur le linge.
- Ne l'utilisez pas sur des vêtements colorés.

- Lorsque vous utilisez de l'eau de javel oxygénée, sélectionnez un programme de lavage de linge à basse température.
- L'eau de javel oxygénée peut être utilisée simultanément avec du détergent. Toutefois, si la consistance n'est pas la même que celle de la lessive, versez d'abord la lessive dans le compartiment n° « 2 » dans le tiroir à produits et patientez jusqu'à ce que la lessive coule pendant l'arrivée d'eau dans la machine. Pendant que la machine continue d'absorber l'eau, ajoutez la javel dans le même compartiment.

4.2.7 Astuces pour un lavage efficace

| | | Vêtements | | | |
|-----------------|--|---|--|--|---|
| | | Couleurs Claires et Blanc | Couleurs | Couleurs noire ou sombre | Déliçats/Laine/Soies |
| | | (Températures recommandées en fonction du degré de saleté: 40-90 °C) | (Températures recommandées en fonction du degré de saleté : froid -40° C) | (Températures recommandées en fonction du degré de saleté : froid -40° C) | (Températures recommandées en fonction du degré de saleté: froid-30°C) |
| Degré de saleté | Très sale (taches difficiles, par exemple d'herbe, de café, de fruit et de sang.) | Il peut être nécessaire de pré-traiter les taches ou d'effectuer un pré-lavage. Les lessives en poudre et liquides recommandées pour le blanc peuvent être utilisées aux dosages conseillés pour les vêtements très sales. Il est recommandé d'utiliser des lessives en poudre pour nettoyer les taches de glaise et de terre et les taches qui sont sensibles aux produits à blanchir. | Les lessives en poudre et liquides recommandées pour les couleurs peuvent être utilisées aux dosages conseillés pour les vêtements très sales. Il est recommandé d'utiliser des lessives en poudre pour nettoyer les taches de glaise et de terre et les taches qui sont sensibles aux produits à blanchir. Utilisez des détergents qui ne contiennent pas de javel. | Les lessives liquides recommandées pour les couleurs et les couleurs foncées peuvent être utilisées aux dosages conseillés pour les vêtements très sales. | Utilisez de préférence des lessives liquides conçues pour des vêtements délicats. Les vêtements en laine et en soie doivent être lavés avec des lessives spéciales laine. |
| | Normalement sale (Par exemple, taches causées par la transpiration sur les cols et manchettes) | Les lessives en poudre et liquides recommandées pour le blanc peuvent être utilisées aux dosages conseillés pour les vêtements normalement sales. | Les lessives en poudre et liquides recommandées pour les couleurs peuvent être utilisées aux dosages conseillés pour les vêtements normalement sales. Utilisez des détergents qui ne contiennent pas de javel. | Les lessives liquides recommandées pour les couleurs et les couleurs foncées peuvent être utilisées aux dosages conseillés pour les vêtements normalement sales. | Utilisez de préférence des lessives liquides conçues pour des vêtements délicats. Les vêtements en laine et en soie doivent être lavés avec des lessives spéciales laine. |
| | Peu sale (Pas de tache visible.) | Les lessives en poudre et liquides recommandées pour le blanc peuvent être utilisées aux dosages conseillés pour les vêtements peu sales. | Les lessives en poudre et liquides recommandées pour les couleurs peuvent être utilisées aux dosages conseillés pour les vêtements peu sales. Utilisez des détergents qui ne contiennent pas de javel. | Les lessives liquides recommandées pour les couleurs et les couleurs foncées peuvent être utilisées aux dosages conseillés pour les vêtements peu sales. | Utilisez de préférence des lessives liquides conçues pour des vêtements délicats. Les vêtements en laine et en soie doivent être lavés avec des lessives spéciales laine. |

4.2.8 Durée affichée du programme

La durée du programme est visible sur l'écran de la machine lors de la sélection d'un programme. La durée du programme est ajustée automatiquement pendant l'exécution du programme en fonction de la quantité de linge chargée dans la machine, de la formation de mousse, des conditions de charge déséquilibrées, des variations de l'alimentation électrique, de la pression de l'eau et des paramètres du programme.

CAS SPÉCIAL: au démarrage des programmes coton et coton éco, l'écran affiche la durée d'une demi-charge qui est le cas d'utilisation le plus fréquent. Après le démarrage du programme, environ après 20 à 25 minutes, la machine détecte la charge réelle. Si la charge détectée est supérieure à une demi-charge, le programme de lavage sera réglé en conséquence et la durée du programme augmentée automatiquement. Ce changement de programme est visible dans l'écran.

4.3 Fonctionnement de l'appareil

4.3.1 Panneau de commande

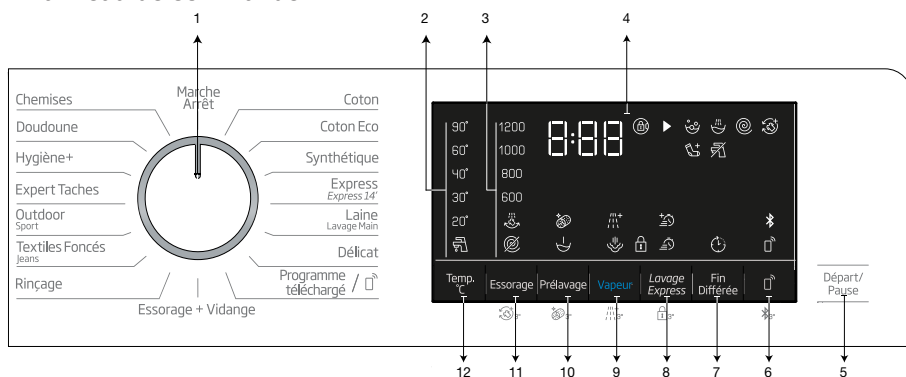

- | | |
|---|---|
| 1 - Sélecteur de programmes | 7 - Bouton de réglage de l'heure de fin |
| 2 - Voyants de niveau de température | 8 - Bouton de fonction auxiliaire 3 |
| 3 - Voyants de niveau d'essorage | 9 - Bouton de fonction auxiliaire 2 |
| 4 - Affichage | 10 - Bouton de fonction auxiliaire 1 |
| 5 - Bouton Départ / Pause | 11 - Bouton de réglage de la vitesse d'essorage |
| 6 - Bouton d'appairage avec un appareil mobile. | 12 - Bouton de réglage de la température |

4.3.2 Symboles d'affichage

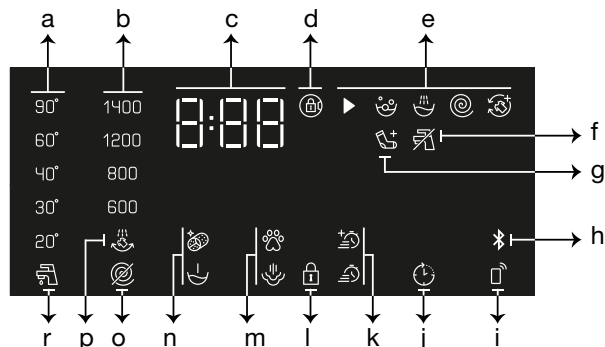

- | | |
|---|--|
| a- Indicateur de température | j - Indicateur de départ différé activé |
| b- Indicateur de vitesse d'essorage | k - Indicateurs de fonction auxiliaire 3 |
| c- Informations sur la durée | l- Symbole Sécurité Enfants activée |
| d - Symbole de porte verrouillée activé | m- Indicateurs de fonction auxiliaire 2 |
| e- Indicateur de déroulement du programme | n- Indicateurs de fonction auxiliaire 1 |
| f- Indicateur Pas d'eau | o- Indicateur pas d'essorage |
| g - Indicateur Ajouter des vêtements | p- Indicateur rinçage en attente |
| h- Indicateur de connexion Bluetooth | r- Indicateur d'eau froide |
| i- Appairage avec un appareil mobile | |



Les visuels utilisés pour la description de la machine dans cette section sont schématiques et peuvent ne pas correspondre exactement aux caractéristiques de votre machine.

4.3.3 Tableau des programmes et de consommation

| FR | | | | | | | Fonction optionnelle | | | | | |
|--------------------------------------|------|----------------------|------------------------|------------------------------|-----------------|--------|----------------------|----------------|-----------|-----------------|--|--|
| Programme | | Charge maximale (kg) | Consommation d'eau (l) | Consommation d'énergie (kWh) | Vitesse Max.*** | | | | | | Gamme de température sélectionnable °C | |
| | | | | | | Vapeur | Rinçage Plus | Lavage Express | Prélavage | Anti-froissage+ | | |
| Coton | 90 | 8 | 95 | 2,40 | 1200 | • | • | • | • | • | Froid-90 | |
| | 60 | 8 | 95 | 1,80 | 1200 | • | • | • | • | • | Froid-90 | |
| | 40 | 8 | 93 | 0,97 | 1200 | • | • | • | • | • | Froid-90 | |
| Coton Eco | 60** | 8 | 54,0 | 0,850 | 1200 | | | | | | Froid-60 | |
| | 60** | 4 | 43,5 | 0,730 | 1200 | | | | | | Froid-60 | |
| | 40** | 4 | 43,5 | 0,720 | 1200 | | | | | | Froid-60 | |
| Synthétique | 60 | 3 | 71 | 1,35 | 1200 | • | • | • | • | • | Froid-60 | |
| | 40 | 3 | 67 | 0,85 | 1200 | • | • | • | • | • | Froid-60 | |
| Express / Express 14' | 90 | 8 | 66 | 2,20 | 1200 | • | • | • | | • | Froid-90 | |
| | 60 | 8 | 66 | 1,20 | 1200 | • | • | • | | • | Froid-90 | |
| | 30 | 8 | 66 | 0,20 | 1200 | • | • | • | | • | Froid-90 | |
| Express / Express 14'+Lavage Express | 30 | 2 | 40 | 0,15 | 1200 | • | • | • | | • | Froid-90 | |
| Laine / Lavage Main | 40 | 1,5 | 55 | 0,50 | 1200 | | • | | | | Froid-40 | |
| Délicat | 40 | 3,5 | 55 | 0,72 | 800 | | • | | | | Froid-40 | |
| Textiles Foncés / Jeans | 40 | 3,5 | 83 | 0,85 | 1200 | • | * | • | • | • | Froid-40 | |
| Outdoor / Sport | 40 | 3,5 | 55 | 0,50 | 1200 | | | | • | | Froid-40 | |
| Expert Taches | 60 | 4 | 80 | 1,70 | 1200 | | | • | • | | 30-60 | |
| Hygiène+ | 90 | 8 | 125 | 2,90 | 1200 | * | * | | | | 20-90 | |
| Doudoune | 60 | 2 | 89 | 1,30 | 1000 | • | • | | | | Froid-60 | |
| Chemises | 60 | 3 | 63 | 1,23 | 800 | • | • | • | • | • | Froid-60 | |
| Nettoyage du tambour | 90 | - | 73 | 2,60 | 600 | * | | | | | 90 | |
| Programme téléchargé**** | | | | | | | | | | | | |
| Mix | 40 | 3,5 | 83 | 0,90 | 800 | • | | • | • | • | Froid-40 | |
| Rideau | 40 | 2 | 86 | 0,70 | 800 | | * | | • | | Froid-40 | |
| Lingerie | 30 | 1 | 70 | 0,30 | 600 | | * | | | | Froid-30 | |
| Peluches | 40 | 1 | 55 | 0,50 | 1200 | | * | | | | Froid-40 | |
| Serviettes de toilette | 60 | 2 | 75 | 1,20 | 1000 | • | * | | | | Froid-60 | |

• : Sélection possible.

* : Sélectionné automatiquement, ne peut pas être annulé.

** : Programme d'Étiquetage énergétique (EN 60456 Ed.3)

*** : Si la vitesse d'essorage maximale de votre appareil est inférieure, seule la vitesse d'essorage maximale sera disponible.

**** : Ces programmes peuvent être utilisés avec l'application HomeWhiz.

- : Voir la description du programme pour la charge maximale.



Les fonctions auxiliaires contenues dans le tableau peuvent varier en fonction du modèle de votre machine.

La consommation d'eau et d'énergie peut varier suivant les fluctuations de la pression, de la dureté et de la température de l'eau, de la température ambiante, du type et de la quantité de linge, de la sélection des fonctions auxiliaires et de la vitesse d'essorage, ainsi que des variations de la tension électrique.

Le temps de lavage du programme que vous avez sélectionné s'affiche à l'écran de la machine. En fonction de la quantité de linge que vous avez chargée dans la machine, une différence de 1 à 1,5 heures peut s'écouler entre le temps qui s'affiche à l'écran et la durée réelle du cycle de lavage. La durée se met automatiquement à jour dès le début du cycle de lavage.

« Les modèles de sélection des fonctions auxiliaires peuvent être modifiés par l'entreprise de fabrication. De nouveaux modèles de sélection peuvent être ajoutés ou supprimés. »

« La vitesse d'essorage de votre machine pourrait varier en fonction des programmes. Toutefois, cette vitesse ne peut dépasser la vitesse maximale d'essorage de la machine. »

Valeurs indicatives destinées aux fibres synthétiques (FR)

| | Charge (kg) | Consommation en eau (l) | Consommation énergétique (kWh) | Durée du programme* (min) | Humidité résiduelle (%) ** | |
|----------------|-------------|-------------------------|--------------------------------|---------------------------|----------------------------|------------|
| | | | | | ≤ 1000 rpm | > 1000 rpm |
| Synthétique 60 | 3 | 71 | 1,35 | 115/150 | 45 | 40 |
| Synthétique 40 | 3 | 67 | 0,85 | 115/150 | 45 | 40 |

* Le temps de lavage du programme que vous avez sélectionné s'affiche à l'écran de la machine. Il est tout à fait normal qu'il existe de petites différences entre le temps indiqué à l'écran et le temps de lavage réel.

** Les valeurs d'humidité résiduelle sont fonction de la vitesse d'essorage sélectionnée.

Tableau des symboles

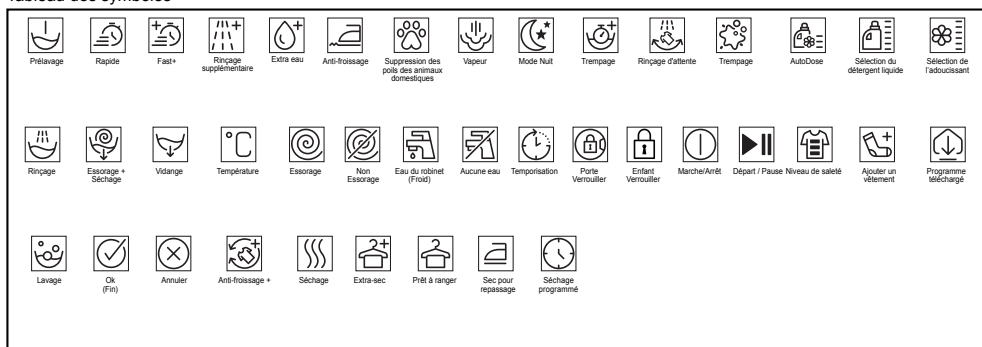

4.3.4 Sélection de programme

- 1 Choisissez le programme approprié pour le type, la quantité et le degré de saleté de votre linge conformément au « Tableau des programmes et de consommation »



Les programmes sont limités à la vitesse d'essorage maximale adaptée au type spécifique de vêtements.

Lors de la sélection d'un programme, prenez toujours en compte le type de tissu, sa couleur, le degré de saleté et la température d'eau autorisée.

Sélectionnez en permanence la température nécessaire la plus basse. Une température plus élevée est synonyme de consommation électrique accrue.

- 2 Sélectionnez le programme désiré à l'aide du bouton de **Sélection des programmes**.

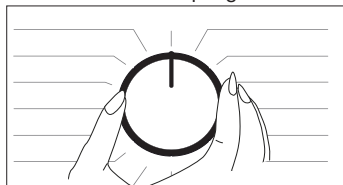

4.3.5 Programmes

• Coton Eco

Utilisez ce programme pour laver votre linge en coton et en laine peu sale et durable. Bien qu'il dure plus longtemps que tous les autres programmes, il permet de grosses économies d'énergie et d'eau. La température réelle de l'eau peut être différente de la température de lavage spécifiée. Lorsque vous chargez une petite quantité (environ ½ capacité ou moins) de linge dans la machine, la durée du programme peut être raccourcie automatiquement durant les phases ultérieures. Dans ce cas, la consommation d'énergie et d'eau diminuera pour un lavage plus économique.

• Coton

Vous pouvez laver votre linge en coton durable (draps, linge de lit, serviettes, peignoirs, sous-vêtements, etc.) à l'aide de ce programme. Lorsque vous appuyez sur le bouton de fonction lavage rapide, vous réduisez considérablement la durée du programme sans toutefois affecter la qualité de lavage garanti par des mouvements de lavage intenses. Si vous ne sélectionnez pas la fonction de lavage rapide, une performance de lavage et de rinçage supérieure vous est assurée pour le linge très sale.

• Synthétique

Vous pouvez laver votre linge (chemises, blouses, vêtements mixtes synthétiques/cotons, etc.) avec ce programme. La durée du programme est considérablement réduite et un lavage de haute performance vous est assuré. Si vous ne sélectionnez pas la fonction de lavage rapide, une performance de lavage et de rinçage supérieure vous est assurée pour le linge très sale.

• Laine / Lavage Main

Utilisez ce programme pour laver vos vêtements en laine/délicats. Sélectionnez la température appropriée en respectant les étiquettes de vos vêtements. Votre linge est lavé en douceur de sorte à éviter d'endommager les vêtements.

• Hygiène+

L'application d'une couche de vapeur au début du programme permet d'atténuer facilement la saleté.

Utilisez ce programme pour votre lessive (vêtements de bébé, draps, sous-vêtements, etc. articles en coton) nécessitant un lavage antiallergique et hygiénique à haute température avec un cycle de lavage intensif et long. Le niveau élevé d'hygiène est assuré par l'application de vapeur avant le programme, la longue durée de chauffage et l'étape de rinçage supplémentaire.

- Ce programme a été testé par la « British Allergy Foundation »

(Allergy UK) avec une option de température choisie de 60 °C, et certifié efficace en matière d'élimination des allergènes, bactéries et moisissures.



Allergy UK est une marque de la British Allergy Foundation. Le sceau d'approbation est créé pour guider les personnes qui nécessitent une recommandation sur un produit qui limite/réduit/élimine les allergènes ou réduit considérablement la teneur en allergènes dans les environnements où vivent des patients allergiques. Il vise à fournir l'assurance que les produits sont scientifiquement testés ou examinés de sorte à fournir des résultats mesurables.

- **Doudoune**

Utilisez ce programme pour laver vos manteaux, gilets, vestes, etc. en duvet portant l'étiquette « lavable en machine ». Grâce aux profils d'essorage spéciaux, l'eau atteint les espaces d'air situés entre les duvets.

- **Essorage+Vidange**

Utilisez cette fonction pour essorer les vêtements et vidanger l'eau de la machine.

- **Rinçage**

Utilisez ce programme lorsque vous voulez effectuer un rinçage ou un amidonnage séparément.

- **Rideau*******

Vous pouvez utiliser ce programme pour laver vos tulles et rideaux. Introduisez une petite quantité de lessive dans le compartiment de lavage principal, car la texture maillée de ces linges favorise une production excessive de mousse. Grâce au profil d'essorage spécial du programme, les tulles et les rideaux se froissent moins. Ne dépassez pas la capacité spécifiée lorsque vous placez vos rideaux dans la machine, afin de ne pas les endommager.



Avec ce programme, il est conseillé d'utiliser des lessives spéciales recommandées pour les rideaux dans le compartiment de lessive en poudre.

- **Chemises**

Ce programme sert à laver simultanément les chemises en coton, en fibres synthétiques et en tissus mélangés. Il élimine les plis. Lorsque la touche de la fonction de lavage rapide est enfoncée, l'algorithme de pré-traitement est exécuté.

- Appliquez le produit de traitement chimique directement sur vos vêtements ou ajoutez-le à la lessive lorsque la machine commence à prendre l'eau du compartiment de la lessive en poudre. Ainsi, vous bénéficierez de la même performance que vous obtenez lorsque vous utilisez un cycle de lavage normal en beaucoup moins de temps. Ce programme permet d'augmenter la durée de vie de vos chemises.

- **Express / Express 14'**

Utilisez ce programme pour laver votre linge en coton peu sale et sans taches en un court laps de temps. La durée du programme peut être réduite jusqu'à 14 minutes lorsque la fonction de lavage rapide est sélectionnée. Lorsque la fonction de lavage rapide est sélectionnée, la quantité de linge à laver ne doit pas excéder 2 (deux) kg.

- **Textiles Foncés / Jeans**

Utilisez ce programme pour préserver la couleur de vos vêtements foncés ou de vos jeans. Il permet un lavage de haute performance avec un mouvement de tambour spécial même lorsque la température est basse. Il est recommandé d'utiliser une lessive liquide ou un shampoing à laine pour le linge de couleur foncée. Ne lavez pas votre linge délicat en laine, etc.

- **Mix*******

Utilisez ce programme pour laver à la fois votre linge en coton et votre linge synthétique sans avoir à les séparer.

• D elicate

Vous pouvez utiliser ce programme pour laver vos v etements d elicates tels que vos tricot et vos bas en coton et fibres synth etiques m elang es. Les actions de lavage de ce programme sont plus d elicates. Lavez les v etements dont vous souhaitez pr eserver la couleur soit   20 degr es, soit en s electionnant l'option de lavage rapide.

• Lingerie*****

Vous pouvez utiliser ce programme pour laver les v etements d elicates et adapt es au lavage   la main, ainsi que les sous-v etements f eminins. Introduisez une petite quantit e de v etements dans le filet de lavage. Fermez les crochets, les boutons, les fermetures, etc.

• Outdoor / Sport

Vous pouvez utiliser ce programme pour laver les v etements de sport et de sortie en m elange de coton et de fibre synth etique, ainsi que les couvertures en tissus hydrofuges tels que le goretex, etc. Il assure un lavage en douceur de vos v etements gr ace   des mouvements de rotation sp eciaux.

• Expert Taches

La machine est  quip ee d'un programme sp ecial pour les taches qui permet d'enlever efficacement les diff erents types de taches. Utilisez ce programme uniquement pour le linge en coton grand teint durable. Ne lavez pas les v etements et le linge d elicates et de couleur dans ce programme. Avant le lavage, v erifiez les  tiquettes de vos v etements (recommand e pour les chemises en coton, les pantalons, les shorts, les t-shirts, les v etements pour b eb es, les pyjamas, les tabliers, les nappes de table, la literie, la housse de couette, les taies d'oreiller, les serviettes de bain et de plage, les serviettes, les chaussettes, les sous-v etements en coton adapt es au lavage   haute temp erature et pendant une longue dur ee). Dans le programme d' limination des taches automatique, vous pouvez laver 24 types de taches repartis en deux groupes suivant la s election de la fonction rapide. Vous pouvez avoir un aper u des groupes de taches constitu es d'apr es la s election de la fonction rapide. Le tableau ci-dessous pr esente les groupes de taches constitu es sur la base de la fonction rapide :

| Lorsque vous s electionnez la fonction rapide : | | |
|---|--------------|-----------|
| Sang | Th e | Vin rouge |
| Chocolat | Caf e | Curry |
| Pudding | Jus de fruit | Confiture |
|  uf | Ketchup | Charbon |

| Lorsque vous ne s electionnez pas la fonction rapide : | | |
|--|----------------|----------------------|
| Beurre | Sueur | Vinaigrette |
| Herbe | Salet e du col | Maquillage |
| Boue | Nourriture | Huile de machine |
| Soda | Mayonnaise | Aliments pour b eb e |

- S electionnez le programme pour les taches.
- Choisissez la tache que vous voulez nettoyer en la localisant dans les groupes ci-dessus, et en s electionnant ledit groupe   l'aide du bouton de fonction auxiliaire rapide.
- Lisez attentivement l' tiquette du v etement et assurez-vous de s electionner la temp erature et la vitesse d'essorage ad equates.

• Downloaded Program (Programme téléchargé)

En sélectionnant cette position avec le sélecteur de programmes, vous pouvez de télécharger un nouveau programme personnalisé. Pour se faire, téléchargez et connectez-vous à l'application HomeWhiz sur votre appareil mobile et suivez les instructions.



Si vous souhaitez utiliser la fonction HomeWhiz et Contrôle à distance, vous devez sélectionner Programme téléchargé. Des informations détaillées sont disponibles dans la section 4.3.15 Fonction HomeWhiz et Contrôle à distance.

• Peluches*****

Les peluches doivent être lavées avec un programme délicat en raison de leurs tissus délicats et des fibres et accessoires qu'elles contiennent. Grâce à ses mouvements de lavage et son profil d'essorage délicats, le programme Peluches protège les jouets pendant le lavage. Il est conseillé d'utiliser de la lessive liquide.



Les jouets fragiles avec des surfaces dures ne doivent en aucun cas être lavés.

Les jouets ne doivent pas être lavés avec vos vêtements car ils peuvent abîmer le linge.

• Serviettes de toilette*****

Utilisez ce programme pour laver le linge en coton durable comme les serviettes de toilette. Chargez les serviettes dans la machine en vous assurant de les avoir placées de sorte qu'elles ne soient pas en contact avec le soufflet ou la vitre.

4.3.6 Sélection de température

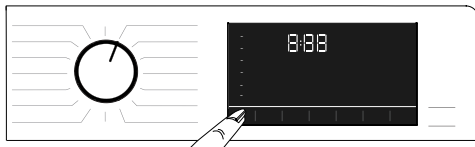

Chaque fois qu'un nouveau programme est sélectionné, la température recommandée pour ledit programme apparaît sur l'indicateur de température. Il est possible que la température recommandée ne soit pas la température maximale pouvant être sélectionnée pour le programme en cours. Appuyez à nouveau sur le **bouton Réglage de la température** pour modifier la température. La température décroît graduellement.



Aucune modification ne peut être apportée à ces programmes s'ils ne permettent pas le réglage de température.

Vous pouvez également modifier la température après le début du lavage. Cette modification peut être effectuée si les étapes de lavage le permettent. Dans le cas contraire, ces modifications ne seront pas apportées.



Si vous faites défiler l'option Lavage froid et appuyez à nouveau sur le bouton de réglage de la température, la température maximale recommandée pour le programme sélectionné s'affiche à l'écran. Appuyez de nouveau sur le bouton de réglage de la température pour réduire la température.

4.3.7 Sélection de la vitesse d'essorage

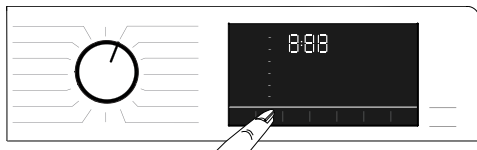



Chaque fois qu'un nouveau programme est sélectionné, la vitesse d'essorage recommandée dudit programme s'affiche sur le voyant de la **Vitesse d'essorage**.



Il est possible que la vitesse d'essorage recommandée ne soit pas la vitesse d'essorage maximale pouvant être sélectionnée pour le programme en cours.

Appuyez de nouveau sur le bouton de **réglage de la vitesse d'essorage** pour modifier la vitesse d'essorage. Cette vitesse décroît graduellement.

Ensuite, en fonction du modèle du produit, les options « Attente de rinçage  » et « Sans essorage  » s'affichent à l'écran.

Si vous ne voulez pas décharger votre linge dès la fin du programme, vous pouvez utiliser la fonction **Attente de rinçage** afin d'empêcher à vos vêtements de se froisser s'il n'y a pas d'eau dans la machine.

Cette fonction permet de conserver votre linge dans l'eau de rinçage final.

Si vous voulez essorer votre linge après la fonction Rinçage en attente :

- Réglez la **Vitesse d'essorage**.

- Appuyez sur **Départ / Pause / Annulation**. Le programme redémarre. La machine évacue l'eau et essore le linge.

Si vous voulez évacuer l'eau à la fin du programme sans essorage, utilisez la fonction **Pas d'essorage**.



Aucune modification ne peut être apportée à ces programmes s'ils ne permettent pas le réglage de la vitesse d'essorage.

Vous pouvez modifier la vitesse d'essorage après le début du lavage si les étapes de lavage le permettent. Dans le cas contraire, ces modifications ne seront pas apportées.

Rinçage en attente

Si vous ne souhaitez pas retirer votre linge de la machine dès la fin du programme, vous pouvez utiliser la fonction Rinçage en attente pour conserver votre linge dans l'eau de rinçage final afin d'empêcher à vos vêtements de se froisser lorsque la machine ne contient pas d'eau. Appuyez sur le bouton « Départ/Pause » après cette procédure si vous souhaitez vidanger l'eau sans essorage. Le programme reprend son cours et s'arrête après la vidange d'eau.

Si vous souhaitez essorer le linge contenu dans l'eau, réglez la vitesse d'essorage et appuyez sur le bouton « Départ/Pause ».

Le programme redémarre. L'eau est évacuée, le linge est essoré, et le programme est terminé.

4.3.8 Sélection des fonctions auxiliaires



Sélectionnez les fonctions auxiliaires souhaitées avant de lancer le programme. Lorsqu'un programme est sélectionné, les icônes des symboles des fonctions auxiliaires compatibles avec le programme s'allument.



Lorsqu'un bouton de fonction auxiliaire qui ne peut pas être sélectionné avec le programme actuel est actionné, le lave-linge émet un avertissement sonore.

De même, les cadres des fonctions auxiliaires sélectionnées pour le programme en cours après le début du lavage restent allumés.



Certaines fonctions ne peuvent pas être sélectionnées ensemble. Si une deuxième fonction auxiliaire en conflit avec la première est sélectionnée avant le démarrage de la machine, la fonction sélectionnée en premier sera annulée et celle sélectionnée en deuxième lieu restera active. Par exemple, si vous voulez sélectionner la fonction Lavage rapide après avoir sélectionné la fonction Extra eau ; celle-ci sera annulée et la fonction Lavage rapide restera active.

Une fonction auxiliaire qui n'est pas compatible avec le programme ne peut pas être sélectionnée. (Voir « Tableau des programmes et de consommation »)

Certains programmes disposent de fonctions auxiliaires devant être exécutées simultanément. Ces fonctions ne peuvent pas être annulées. Seule la surface interne de la fonction auxiliaire sera allumée, pas le cadre.

4.3.8.1 Fonctions auxiliaires

• Prélavage

Un prélavage n'est utile que si le linge est très sale. La non utilisation du prélavage économisera de l'énergie, de l'eau, de la lessive et du temps.

• Lavage Express

Après avoir sélectionné un programme, vous pouvez appuyer sur la touche de réglage Lavage rapide pour raccourcir la durée du programme. La durée de certains programmes peut se raccourcir de 50 %. En dépit de cela, la performance de lavage est bonne grâce à l'algorithme modifié.

Bien qu'elle varie pour chaque programme, lorsque vous appuyez sur la touche Lavage rapide une fois, la durée du programme diminue d'un certain niveau, et lorsque vous appuyez sur la même touche une deuxième fois, elle descend au niveau minimum.

Pour une meilleure performance de lavage, n'utilisez pas la touche de réglage Lavage rapide lorsque vous lavez un linge très sale.

Raccourcissez la durée du programme à l'aide de la touche Lavage rapide pour le linge moyennement et légèrement sale.

• Vapeur

Utilisez ce programme pour réduire les plis et le temps de repassage d'une de linge mixte ou synthétique en coton sans tache.

• **Contrôle à distance**

Vous pouvez utiliser ce bouton de fonction auxiliaire pour connecter votre lave linge à un appareil mobile. Des informations détaillées sont disponibles dans la section 4.3.15 Fonction HomeWhiz et Contrôle à distance.

• **Programme personnalisé**

Lorsque cette fonction auxiliaire est activée et que vous avez téléchargé l'application HomeWhiz sur votre appareil mobile, vous pouvez personnaliser votre programme et sa durée en fonction de vos besoins !

• Des informations détaillées sont disponibles dans la section 4.3.15 Fonction HomeWhiz et Contrôle à distance.



Lorsque la fonction auxiliaire Programme personnalisé est sélectionnée, la performance de lavage et la consommation d'énergie seront différentes de la valeur déclarée.

4.3.8.2 Fonctions/Programmes sélectionnés en appuyant sur le bouton et le maintenant enfoncé pendant 3 secondes

• **Nettoyage du tambour+** 3"

Appuyez sur le bouton de fonction auxiliaire et maintenez-le pendant 1 à 3 secondes pour sélectionner le programme. Utilisez ce programme de façon régulière (une fois tous les 1 à 2 mois) pour nettoyer le tambour pour plus d'hygiène. La vapeur est appliquée avant le programme pour ramollir les résidus présents dans le tambour. Exécutez le programme lorsque la machine est complètement vide. Pour obtenir de meilleurs résultats, versez le détartrant en poudre pour lave-linge dans le compartiment à lessive n° « 2 ». À la fin du programme, laissez la porte entrouverte afin de faciliter le séchage de l'intérieur de la machine.



Ceci n'est pas un programme de lavage. Il s'agit d'un programme d'entretien.

Évitez d'exécuter le programme lorsque la machine contient du linge. Dans le cas contraire, elle détecte la charge et interrompt le programme.

• **Anti-froissage+** 3"

Cette fonction est activée lorsque vous appuyez sur le bouton sélection d'essorage et le maintenez enfoncé pendant 3 secondes et le voyant de déroulement de programme de l'étape concernée s'allume. Une fois la fonction sélectionnée, le tambour tourne pendant jusqu'à 8 heures pour empêcher le froissage du linge à la fin du programme. Vous pouvez annuler le programme et retirer votre linge à tout moment pendant ce délai de 8 heures. Appuyez sur le bouton de sélection de la fonction ou sur le bouton Marche/Arrêt de la machine pour annuler la fonction. Le voyant de déroulement du programme reste allumé jusqu'à l'annulation de la fonction ou la fin de l'étape. Si la fonction n'est pas annulée, elle sera également activée pendant les cycles de lavage suivants.

• **Rinçage Plus** 3"

Cette fonction est sélectionnée lorsque le bouton de fonction auxiliaire 2 est actionné et maintenu pendant 3 secondes.

Cette fonction permet à votre machine de faire un autre rinçage en plus de celui qui a déjà été effectué après le lavage principal. Ainsi, le risque d'irritation des peaux sensibles (comme celles des bébés, des peaux allergiques, etc.) due au résidu de produit de lavage sur les vêtements est diminué.

• Sécurité Enfants

Utilisez la fonction Sécurité Enfants pour empêcher aux enfants de jouer avec la machine. Ainsi, vous pouvez éviter des modifications lorsqu'un programme est en cours.



Vous pouvez allumer et éteindre le lave-linge en appuyant sur le bouton Marche/Arrêt lorsque le mode Sécurité Enfants est activé. Lorsque vous allumez la machine à nouveau, le programme reprend à partir de l'endroit où il s'est arrêté.

Lorsque la Sécurité Enfants est activée, un signal audio est déclenché si les boutons sont actionnés. Si vous appuyez consécutivement sur le bouton 5 fois, le signal audio ne sera plus déclenché.

Pour activer la Sécurité Enfants :

Appuyez sur le bouton de fonction auxiliaire 3 et maintenez-le enfoncé pendant 3 secondes. Lorsque le compte à rebours « **CL 3-2-1** » disparaît de l'écran, le symbole « CL On » apparaît à l'écran. Lorsque cet avertissement est affiché, vous pouvez relâcher le **bouton de fonction auxiliaire 3**.

Pour désactiver la Sécurité Enfants :

Appuyez sur le bouton de fonction auxiliaire 3 et maintenez-le enfoncé pendant 3 secondes. Lorsque le compte à rebours « **CL 3-2-1** » disparaît de l'écran, le symbole « CL Off » disparaît.

• Bluetooth 3"

Vous pouvez utiliser la fonction de connexion Bluetooth pour appairer votre lave linge avec votre appareil mobile. De cette façon, vous pouvez utiliser votre appareil mobile pour obtenir des informations (Guide, conseils d'utilisation,...) sur votre machine et la contrôler à distance.

Pour activer la connexion Bluetooth :

Appuyez sur le bouton de la fonction de Contrôle à distance. Le pendant 3 secondes. Le compte à rebours « **3-2-1** » s'affiche sur l'écran du lave-linge. Lorsque l'icône « On » apparaît, relâchez le **bouton Contrôle à distance**. L'icône du Bluetooth clignote lorsque le produit est appairé avec l'appareil mobile. Si la connexion est réussie, l'icône reste allumé.

Pour désactiver la connexion Bluetooth :

Appuyez pendant 3 secondes **sur le bouton Contrôle à distance**. Le compte à rebours « **3-2-1** » s'affiche puis l'icône « Off » apparaît à l'écran.



La première configuration de l'application HomeWhiz doit être terminée pour que la connexion Bluetooth soit activée. Après la configuration, tambour fermé, appuyez sur le bouton Contrôle à distance lorsque le sélecteur de programme est sur la position Télécharger un programme. Cela activera automatiquement la connexion Bluetooth.

4.3.9 Heure de fin

Affichage du temps

Le temps restant avant la fin du programme lorsque celui-ci est en cours s'affiche suivant le format heures-minutes ci-après « 01:30 ».



La durée du programme peut varier suivant les valeurs présentées dans le « Tableau des programmes et de consommation » en fonction de la pression de l'eau, de la dureté et de la température de l'eau, de la température ambiante, de la quantité et du type de linge, des fonctions auxiliaires sélectionnées et des changements de la tension de secteur.

Grâce à la fonction **Heure de fin** le démarrage du programme peut être différé de 24 heures. Lorsque vous appuyez sur le bouton **Heure de fin**, une estimation du temps nécessaire avant la fin du programme s'affiche. Si l'**Heure de fin** est réglée, l'indicateur **Heure de fin** s'allume.

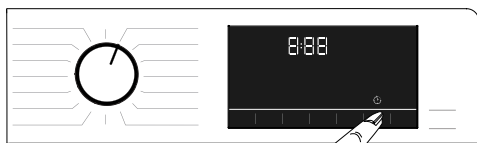

Pour que la fonction Heure de fin soit activée et le programme terminé à la fin du temps indiqué, vous devez appuyer sur le bouton **Départ / Pause** après le réglage de la durée.

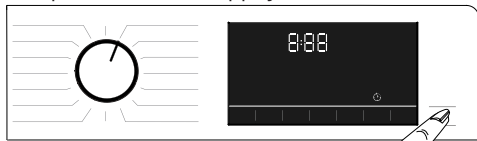

Si vous souhaitez annuler la fonction Heure de fin, tournez le bouton en position **marche et arrêt**.



Après avoir activé la fonction Heure de fin, n'ajoutez pas de lessive liquide dans le compartiment n° 2 pour lessive en poudre. Vos vêtements risquent de se tacher.

- 1 Ouvrez la porte de chargement, introduisez votre linge, mettez la lessive dans son tiroir, etc.
- 2 Sélectionnez le programme de lavage, la température, la vitesse d'essorage et, le cas échéant, sélectionnez les fonctions auxiliaires.
- 3 Réglez l'heure de fin souhaitée en appuyant sur le bouton **Heure de fin**. L'indicateur **Heure de fin** s'allume.
- 4 Appuyez sur le bouton **Départ/Pause**. Le compte à rebours commence. Le symbole « : » au milieu de l'heure de fin à l'écran commence à clignoter.



Du linge supplémentaire peut être ajouté à la machine pendant le compte à rebours d'Heure de fin. Au terme du compte à rebours, l'indicateur d'Heure de fin se désactive, le cycle de lavage commence et la durée du programme sélectionné apparaît à l'écran.

Après la sélection de l'heure de fin, la durée qui s'affiche à l'écran est constituée de l'heure de fin ajoutée à la durée du programme sélectionné.

4.3.10 Lancement du programme

- 1 Appuyez sur le bouton **Départ/Pause** pour lancer le programme.
- 2 Le voyant du bouton **Départ/Pause** qui était éteint s'allume maintenant en continu, ce qui indique le lancement du programme.



- 3 La porte de chargement est verrouillée. Le symbole de la porte verrouillée s'affiche sur l'écran après le blocage de la porte de chargement.



- 4 Le voyant de l'indicateur de suivi du programme sur l'écran affichera l'étape du programme en cours.

4.3.11 Verrouillage de la porte de chargement

Un système de verrouillage a été prévu au niveau de la porte de chargement de la machine pour empêcher l'ouverture de la porte de chargement lorsque le niveau d'eau est inapproprié. Le symbole « Porte verrouillée » apparaît à l'écran lorsque la porte de chargement est verrouillée.



Si la fonction de télécommande est sélectionnée, la porte est verrouillée. Pour ouvrir la porte, vous devez désactiver la fonction Démarrage à distance soit en appuyant sur le bouton de démarrage à distance, soit en changeant la position du programme.

Ouverture de la porte de chargement en cas de panne électrique :



En cas de panne électrique, vous pouvez utiliser la poignée d'urgence de la porte de chargement située sous le bouchon du filtre de la pompe pour procéder à l'ouverture manuelle de la porte de chargement.



AVERTISSEMENT : Pour éviter tout débordement d'eau, assurez-vous que la machine n'en contient plus avant d'ouvrir la porte de chargement.

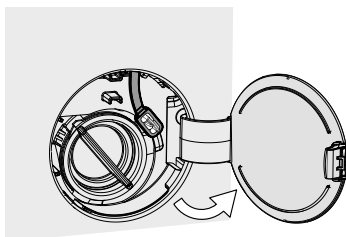

- Ouvrez le bouchon du filtre de la pompe.

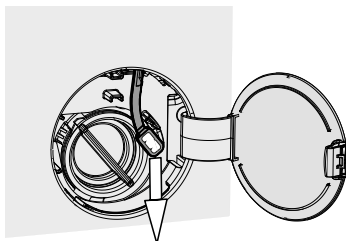

- Relâchez la poignée d'urgence de la porte de chargement située à l'arrière du bouchon du filtre.
- Tirez la poignée d'urgence de la porte de chargement, puis ouvrez la porte de chargement. Une fois la porte de chargement ouverte, insérez de nouveau la poignée d'urgence de la porte de chargement.
- Si la porte de chargement ne s'ouvre pas, essayez une nouvelle fois en abaissant la poignée.

4.3.12 Modifier les sélections après le lancement du programme

Ajout de vêtements après le lancement du programme

Si le niveau d'eau dans la machine est approprié lorsque vous appuyez sur le bouton **Départ/Pause**, le verrouillage de porte se désactive et la porte s'ouvre pour vous permettre d'ajouter du linge. L'icône de verrouillage de porte sur l'écran s'éteint lorsque le verrouillage de porte est désactivé. Après avoir ajouté le linge, fermez la porte et appuyez de nouveau sur le bouton **Départ/Pause** pour reprendre le cycle de lavage.

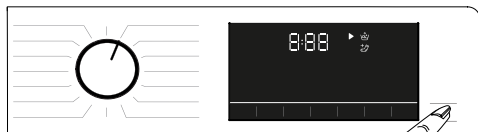

Si le niveau d'eau dans la machine est inapproprié lorsque vous appuyez sur le bouton **Marche/Pause**, le verrouillage de porte ne peut pas être désactivé et son icône reste active à l'écran.



Si la température de l'eau à l'intérieur de la machine est supérieure à 50 °C, vous ne pouvez pas désactiver le verrouillage de porte pour des raisons de sécurité, même si le niveau d'eau est approprié.

Basculer la machine en mode pause :

Appuyez sur le bouton **Départ/Pause** pour mettre la machine en mode Pause. Le symbole Pause clignote à l'écran.



Modifier les sélections de programme après le lancement du programme :

La modification du programme est autorisée lorsque le programme actuel est en cours d'exécution sauf si la Sécurité Enfants est activée. Cette action annulera le programme actuel.



Le programme sélectionné démarre de nouveau.

Changez la fonction auxiliaire, la vitesse et la température

En fonction de la phase atteinte par le programme, vous pouvez annuler ou activer les fonctions auxiliaires. Voir « Sélection des fonctions auxiliaires »

Vous pouvez également modifier les réglages de la vitesse et de la température. Voir les points « Sélection de la vitesse » et « Sélection de température ».



La porte de chargement ne s'ouvrira pas si la température de l'eau contenue dans la machine est élevée ou si le niveau d'eau dépasse la base de la porte de chargement.

4.3.13 Annulation du programme

Le programme est annulé lorsque le bouton de sélection du programme est tourné sur un programme différent ou lorsque la machine est mise hors service et remise en service à l'aide du bouton de sélection du programme.



Si vous tournez le bouton de sélection du programme alors que la Sécurité Enfants est activée, le programme ne sera pas annulé. Vous devez tout d'abord annuler la Sécurité Enfants.

Si vous voulez ouvrir la porte de chargement après avoir annulé le programme mais cette ouverture n'est pas possible puisque le niveau d'eau dans la machine est au-dessus de la base de la porte, tournez le sélecteur de programmes sur le programme « Essorage et pompage » et évacuez l'eau dans la machine.

4.3.14 Fin du programme

Le symbole de Fin s'affiche à l'écran lorsque le programme est terminé.

Si vous n'appuyez sur aucun bouton pendant 10 minutes, la machine passe en mode ARRÊT. L'écran et tous les indicateurs sont désactivés.

Les phases du programme terminé s'affichent si vous appuyez sur le bouton Marche/Arrêt.

4.3.15 Fonctions HomeWhiz et Contrôle à distance

La fonction HomeWhiz vous permet d'utiliser votre appareil mobile pour contrôler votre lave-linge et obtenir des informations relatives à son fonctionnement. Avec l'application HomeWhiz, vous pouvez utiliser votre appareil mobile pour effectuer différentes opérations qui peuvent également être effectuées sur la machine. De plus, vous pouvez utiliser certaines caractéristiques uniquement avec la fonction HomeWhiz. Téléchargez l'application HomeWhiz depuis l'App Store de votre appareil mobile pour utiliser la fonctionnalité Bluetooth de votre machine. Assurez-vous que votre appareil mobile est connecté à Internet pour installer l'application.

Si vous utilisez l'application pour la première fois, veuillez suivre les instructions à l'écran pour créer votre compte utilisateur. Une fois la procédure d'enregistrement terminée, vous pouvez utiliser tous les appareils équipés de la fonctionnalité HomeWhiz dans votre maison à partir de ce compte.

Dans l'application HomeWhiz, appuyez sur « Ajouter/supprimer un produit » pour que associer un appareil électroménager à votre compte. Cette page vous permet également d'effectuer les opérations d'appariement d'utilisateurs de ces appareils.



Pour utiliser la fonction HomeWhiz, installez l'application sur votre appareil mobile et appairez votre lave-linge à votre appareil mobile via Bluetooth. Si votre lave-linge n'est pas appairé avec votre appareil mobile, il fonctionnera comme un appareil qui n'est pas équipé de la fonction HomeWhiz.

Votre appareil mobile sera appairé en Bluetooth à votre appareil électroménager. Le bon fonctionnement des fonctionnalités de connectivité est donc lié à la force du signal Bluetooth entre l'appareil électroménager et l'appareil mobile.

Connectez-vous sur www.homewhiz.com pour consulter les versions Android et iOS compatibles avec l'application HomeWhiz.



AVERTISSEMENT : Toutes les mesures de sécurité décrites dans la section « **CONSIGNES GÉNÉRALES DE SÉCURITÉ** » de votre manuel d'utilisation s'appliquent également aux opérations à distance effectuées à l'aide de la fonction HomeWhiz.

4.3.15.1 Configuration HomeWhiz

Pour que l'application fonctionne, une connexion entre votre lave linge et l'application HomeWhiz doit être établie. Pour établir cette connexion, suivez les étapes ci-dessous:

- Pour ajouter un nouveau lave linge, ouvrez l'application HomeWhiz sur votre appareil mobile et appuyez sur le bouton « Ajouter/supprimer un appareil ». Appuyez ensuite sur le bouton « Ajout d'un appareil » et suivez les étapes affichées sur votre appareil mobile (sélection du type d'appareil à ajouter, indication de la référence du produit) pour effectuer la configuration.

- Lorsque l'application HomeWhiz vous invite à commencer la configuration assurez-vous que votre lave linge est sur la position Arrêt, et le hublot fermé, (Etape 1).

Suivez les étapes indiquées sur l'application :

- Etape 2 : Appuyez simultanément pendant 3 secondes sur le bouton „Temp. °C“ et le bouton de „Contrôle à distance“ (comme ci-dessous) pour passer votre machine en mode configuration HomeWhiz.



- Lorsque l'appareil est en mode configuration HomeWhiz, une animation apparaîtra à l'écran et l'icône du Bluetooth clignotera (comme ci-dessous) jusqu'à ce que la machine soit appairée avec votre appareil mobile. Seul le bouton de Sélection des programmes sera actif dans ce mode. Les autres boutons seront inactifs. * En cas de succès l'application vous demandera de donner un nom à votre appareil (Etape 4).



- Votre lave linge apparaît désormais dans la liste de vos „Appareils“.
- Pour la dernière étape d'appairage, veuillez tourner le sélecteur de programme de votre lave linge sur la position „Programme téléchargé“, puis appuyez sur le bouton „Contrôle à distance“ (Etape 5).
- En cas de succès d'appairage, l'icône Bluetooth et Contrôle à distance ne clignoteront plus et seront fixes sur votre lave linge. Le hublot du lave linge se verrouillera automatiquement par sécurité.
- Vous pouvez désormais cliquer sur votre lave linge dans l'application HomeWhiz et commencer à l'utiliser.



Si vous ne parvenez pas à effectuer la configuration avec succès en 5 minutes, votre lave-linge se mettra automatiquement en Arrêt. Dans ce cas, vous devrez recommencer la procédure de configuration. Si le problème persiste, contactez votre agent d'entretien agréé.

Vous pouvez utiliser le lave-linge avec plus d'un appareil mobile. Pour ce faire, téléchargez également l'application HomeWhiz sur un/d'autres appareil(s) mobile(s). Lors du lancement de l'application, vous devez vous connecter avec le compte créé précédemment et appairé à votre lave-linge. Autrement, lisez le point « Configuration d'un lave-linge connecté à un autre compte ».



AVERTISSEMENT : Une connexion Internet sur votre appareil mobile est requise pour effectuer la configuration HomeWhiz. Autrement, l'application HomeWhiz ne vous laissera pas terminer la procédure de configuration avec succès. Contactez votre fournisseur de service Internet si vous rencontrez des problèmes avec votre connexion Internet.



L'application HomeWhiz vous demandera de saisir le numéro du produit/référence indiqué sur l'étiquette du produit. L'étiquette du produit se trouve sur la face interne de la porte de l'appareil. Le numéro du produit/référence est indiqué sur l'étiquette, comme ci-dessous:



4.3.15.2 Configuration d'un lave-linge connecté à un autre compte

Si le lave-linge que vous souhaitez utiliser a précédemment été configuré dans le HomeWhiz avec un autre compte, vous devez établir une nouvelle connexion entre votre nouvel appareil mobile et le lave linge.

- Téléchargez l'application HomeWhiz sur le nouvel appareil mobile que vous souhaitez utiliser.
- Créez un nouveau compte et connectez-vous à ce dernier sur l'application HomeWhiz.
- Suivez les étapes décrites dans la configuration HomeWhiz (4.3.15.1 Configuration HomeWhiz) et effectuez la procédure de configuration.



Étant donné que les fonctions HomeWhiz et Contrôle à distance de votre appareil sont exécutés via un appairage utilisant la technologie B



AVERTISSEMENT : Il existe une limite d'appareils mobiles qui peuvent être appairés avec l'appareil. Si la limite est dépassée, le premier périphérique apparié sera supprimé de la liste des appareils mobiles appariés sur l'appareil et vous devrez réitérer la procédure de configuration sur cet appareil mobile précis.

4.3.15.3 Fonction télécommande et utilisation de cette fonction

Une fois la configuration HomeWhiz terminée, le Bluetooth est automatiquement activé. Pour activer ou désactiver la connexion via Bluetooth, veuillez consulter la section 4.3.8.2 Bluetooth 3". Si vous éteignez, puis rallumez votre lave linge alors que le Bluetooth est actif, la connexion se fera automatiquement. Au cas où un appareil mobile apparié devient hors de portée, le Bluetooth se désactive automatiquement. Pour cette raison, vous devrez réactiver le Bluetooth si vous souhaitez utiliser la fonction Contrôle à distance (Étape 5). Vous pouvez contrôler le symbole du Bluetooth sur l'écran de votre lave linge pour suivre le statut de connexion. Si le symbole est allumé en continu, vous disposez d'une connexion Bluetooth. Si le symbole clignote, le produit essaye de se connecter. Si le symbole est éteint, vous n'avez pas de connexion.



AVERTISSEMENT : Lorsque la connexion Bluetooth est activée sur votre produit, la fonction contrôle à distance peut être sélectionnée. S'il est impossible de sélectionner la fonction contrôle à distance, vérifiez le statut de la connexion. Si la connexion ne peut pas être établie, réitérez la procédure initiale de configuration sur l'appareil.

AVERTISSEMENT : Pour des raisons de sécurité, la porte du produit reste verrouillée lorsque la fonction contrôle à distance est activée. Si vous souhaitez ouvrir la porte du produit, vous devez tourner le sélecteur de programme ou appuyer sur le bouton „Contrôle à distance“ pour désactiver la fonction contrôle à distance.

Si vous souhaitez contrôler votre lave-linge à distance, vous devez activer la fonction en appuyant sur le bouton „Contrôle à distance“ lorsque le sélecteur de programmes est en position „Télécharger un programme“ sur le panneau de commande de votre lave-linge. Lorsque la connexion Bluetooth au lave linge sera établie, l'écran du lave linge connecté s'affichera comme suit:



Lorsque la fonction contrôle à distance est activée, seules les opérations de gestion, de mise hors tension et de suivi du statut peuvent être effectuées via votre lave-linge. Toutes les autres fonctions, à l'exception de la Sécurité Enfants, peuvent être gérées via l'application. Vous pouvez contrôler si la fonction contrôle à distance est activée ou désactivée via le symbole Bluetooth affiché ou non sur l'écran de votre lave linge. Si la fonction contrôle à distance est désactivée, alors toutes les opérations sont effectuées sur le lave-linge et seul le suivi du fonctionnement de votre lave linge peut être effectué sur l'application HomeWhiz. Dans l'éventualité où la fonction contrôle à distance ne peut pas être activée, l'appareil émet un avertissement sonore lorsque vous appuyez sur le bouton „Contrôle à distance“. Cela peut arriver dans le cas où l'appareil est mis en service et qu'il n'y a pas de périphérique appairé en Bluetooth. La désactivation des paramètres Bluetooth ou l'ouverture de la porte du lave-linge en sont d'autres exemples de non activation du Contrôle à distance.

Une fois que vous activez le contrôle à distance sur le lave-linge, elle restera activée à l'exception de certaines conditions et vous permettra de commander votre lave-linge à distance via Bluetooth.

Dans certains cas, elle se désactive elle-même pour des raisons de sécurité :

- Lorsque votre lave-linge est soumis à une coupure de courant.
- Lorsque le sélecteur de programmes est tourné et qu'un programme différent est sélectionné ou que l'appareil est mis hors service.

4.3.15.4 Dépannage

Effectuez les actions suivantes si vous rencontrez un problème de commande ou de connexion. Observez si le problème persiste ou non après l'opération que vous avez effectuée. Procédez de la manière suivante si le problème n'est pas résolu.

- Vérifiez si votre appareil mobile est connecté au réseau internet sans fil adéquat.
- Redémarrez l'application HomeWiz sur votre appareil mobile.
- Désactivez le Bluetooth et réactivez-le via sur votre lave linge, via le bouton“Contrôle à distance“.
- Si la connexion n'a pas pu être établie après les opérations ci-dessus, réitérez la procédure initiale de configuration sur votre lave-linge.

Si le problème persiste, contactez un agent d'entretien agréé.

4.4 Entretien et nettoyage

La durée de vie de l'appareil augmente et les problèmes fréquemment rencontrés seront réduits s'il est nettoyé à des intervalles réguliers.

4.4.1 Nettoyage du bac à produits

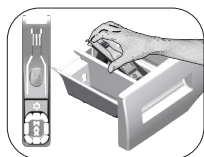

Nettoyage le bac à produits à intervalles réguliers (tous les 4 à 5 cycles de lavage) tel qu'illustré ci-dessous, pour éviter l'accumulation de détergent en poudre au fil du temps. Soulevez la partie arrière du siphon pour le retirer comme sur l'illustration.

Si plus d'une quantité d'eau normale et de mélange d'adoucissant commence à se former dans le compartiment destiné à l'assouplissant, le siphon doit être nettoyé.

- 1 Appuyez sur le pointillé au-dessus du siphon dans le compartiment destiné à l'assouplissant, puis tirez vers vous jusqu'à ce que le compartiment soit enlevé de la machine.
- 2 Lavez le bac à produits et le siphon avec beaucoup d'eau tiède dans une bassine. Afin d'éviter que les résidus entrent en contact avec votre peau, Nettoyez-le avec une brosse adaptée tout en portant une paire de gants.
- 3 Remettez le bac à son emplacement initial après l'avoir nettoyé et veillez à ce qu'il soit bien en place.

4.4.2 Nettoyage du hublot et du tambour

Pour les lave-linges disposant d'un programme de nettoyage du tambour, reportez-vous à la section Fonctionnement du produit - Programmes.



Reprenez le processus de nettoyage du tambour tous les 2 mois.

Utilisez un anti-détartrant adapté aux lave-linge.



Après chaque lavage, veillez à ce qu'aucun corps étranger ne soit resté dans le tambour.

Si les orifices qui se trouvent sur le soufflet présenté dans le schéma ci-dessous sont obstrués, débloquez-les à l'aide d'un cure-dent.

Des corps étrangers en métal provoqueront des taches de rouilles dans le tambour. Nettoyez les taches qui se trouvent sur la surface du tambour à l'aide d'un agent nettoyant pour acier inoxydable.

Ne jamais utiliser de laine d'acier ni de paille de fer. Ces matériaux sont susceptibles d'endommager les surfaces peintes, chromées et en plastique.

4.4.3 Nettoyage de la carrosserie et du bandeau de commande

Nettoyage la carrosserie du lave-linge avec de l'eau savonneuse ou avec du détergent en gel doux et non corrosif, le cas échéant, et séchez avec un chiffon doux.

Utilisez uniquement un chiffon mou et humide pour nettoyer le bandeau de commande.

4.4.4 Nettoyage des filtres d'arrivée d'eau

Un filtre se trouve à l'extrémité de chaque vanne d'arrivée d'eau, située au dos de la machine et à l'extrémité de chaque tuyau d'admission d'eau, où ils sont raccordés au robinet. Ces filtres empêchent les corps étrangers et la saleté qui se trouve dans l'eau de pénétrer dans le lave-linge. Les filtres doivent être nettoyés lorsqu'ils deviennent sales.

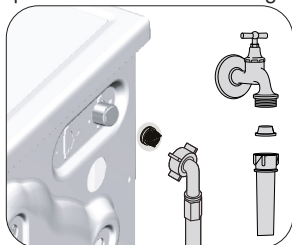

1. Fermez les robinets.
2. Enlevez les écrous des tuyaux d'arrivée d'eau afin d'accéder aux filtres sur les vannes d'arrivée d'eau. Nettoyez-les avec une brosse adaptée. Si les filtres sont très sales, retirez-les de leurs emplacements à l'aide des pinces puis Nettoyez-les.
3. Extrayez les filtres des extrémités plates des tuyaux d'arrivée d'eau ainsi que les joints et Nettoyez-les soigneusement à l'eau du robinet.
4. Remplacez soigneusement les joints et les filtres et serrez les écrous à la main.

4.4.5 Évacuation de l'eau restante et nettoyage du filtre de la pompe

Le système de filtration dans votre machine empêche les éléments solides comme les boutons, les pièces, et les fibres de tissu, d'obstruer la turbine de la pompe au cours de l'évacuation de l'eau de lavage. Ainsi, l'eau sera évacuée sans problème et la durée de service de la pompe s'en trouvera prolongée.

Si votre machine n'évacue pas l'eau, le filtre de la pompe est obstrué. Le filtre doit être nettoyé chaque fois qu'il est obstrué ou tous les 3 mois. L'eau doit être vidangée en premier lieu pour nettoyer le filtre de la pompe.

De plus, avant de transporter la machine (en la déplaçant d'une maison à une autre par exemple) et en cas de congélation de l'eau, il peut s'avérer nécessaire d'évacuer complètement l'eau.



MISE EN GARDE : Les corps étrangers laissés dans le filtre de la pompe peuvent endommager votre machine ou l'amener à faire des bruits.

MISE EN GARDE : Lorsque le produit n'est pas utilisé, arrêtez le robinet, enlevez le tuyau d'alimentation et vidangez l'eau qui se trouve à l'intérieur de la machine pour éviter tout risque de congélation.

MISE EN GARDE : Après chaque usage, fermez le robinet d'alimentation en eau de la machine.

Pour nettoyer le filtre sale et évacuer l'eau:

1 Débranchez la machine afin de couper l'alimentation électrique.



MISE EN GARDE : La température de l'eau contenue dans la machine peut monter jusqu'à 90 °C. Pour éviter tout risque de brûlure, nettoyez le filtre après que l'eau qui se trouve dans la machine ait refroidi.

2. Ouvrez le bouchon du filtre.

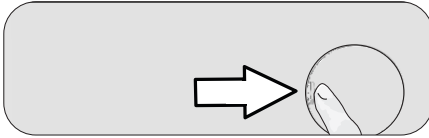

3 Suivez les étapes ci-dessous pour évacuer l'eau.

Si le produit ne dispose pas de tuyau de vidange en cas d'urgence, procédez comme suit pour évacuer l'eau :

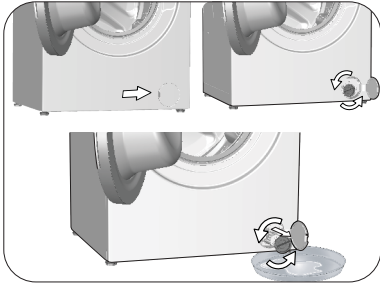

- a. Afin de faire circuler l'eau hors du filtre, placez un grand bac devant le filtre.
- b. Tournez et desserrez le filtre de la pompe (dans le sens inverse des aiguilles d'une montre) jusqu'à ce que l'eau commence à y couler. Remplissez l'eau dans le bac que vous avez placé devant le filtre. Gardez toujours un morceau de chiffon pour absorber toute eau déversée.
- c. Lorsque l'eau contenue dans la machine est finie, sortez le filtre complètement en le tournant.

4. Nettoyez tous les résidus à l'intérieur du filtre, ainsi que les fibres, s'il y en a, autour de la zone de la turbine.

5. Remplacez le filtre.

6. Si le bouchon du filtre comprend deux pièces, fermez-le en appuyant sur l'onglet. Si en revanche l'appareil comprend une pièce, installez d'abord les étiquettes à leurs emplacements dans la partie inférieure, puis appuyez sur la partie supérieure pour fermer.

5 Diagnostic

| Problème | Cause | Solution |
|---|--|---|
| Les programmes ne peuvent pas commencer après la fermeture de la porte de chargement. | Vous n'avez pas appuyé sur le bouton Départ/Pause/Annulation. En cas de chargement excessif, il vous sera difficile de fermer la porte de chargement. | <ul style="list-style-type: none"> Appuyez sur le bouton Départ/Pause/Annulation. Réduisez la quantité de linge et assurez-vous que la porte de chargement est correctement fermée. |
| Impossible de lancer ou de sélectionner le programme. | La machine est passée en mode de sécurité à cause des problèmes liés à l'alimentation (tension du circuit, pression d'eau, etc.). | <ul style="list-style-type: none"> Pour annuler le programme, utilisez le sélecteur de programmes pour choisir un autre programme. Le programme précédent sera annulé. (Voir la section « Annulation du programme ») |
| L'eau à l'intérieur de la machine. | Il pourrait rester de l'eau dans votre machine suite aux processus d'assurance qualité menés au cours de la production. | <ul style="list-style-type: none"> Ceci ne pose aucun problème et n'affecte nullement votre machine. |
| La machine n'aspire pas l'eau. | Le robinet est fermé. | <ul style="list-style-type: none"> Ouvrez les robinets. |
| | Le tuyau d'arrivée d'eau est coudé. | <ul style="list-style-type: none"> Redressez le tuyau. |
| | Le filtre d'arrivée d'eau est obstrué. | <ul style="list-style-type: none"> Nettoyez le filtre. |
| | La porte de chargement n'est pas fermée. | <ul style="list-style-type: none"> Fermez la porte. |
| La machine ne vidange pas l'eau. | Le tuyau de vidange peut être obstrué ou tordu. | <ul style="list-style-type: none"> Nettoyez ou redressez le tuyau. |
| | Le filtre de la pompe est obstrué. | <ul style="list-style-type: none"> Nettoyez le filtre de la pompe. |
| La machine vibre ou fait des bruits. | La machine n'est pas en équilibre. | <ul style="list-style-type: none"> Équilibrez la machine en réglant les pieds. |
| | Une substance rigide est entrée dans le filtre de la pompe. | <ul style="list-style-type: none"> Nettoyez le filtre de la pompe. |
| | Les vis de sécurité réservées au transport n'ont pas été enlevées. | <ul style="list-style-type: none"> Enlevez les vis de sécurité réservées au transport. |
| | La quantité de linge contenue dans la machine est trop faible. | <ul style="list-style-type: none"> Ajoutez du linge dans la machine. |
| | La machine est surchargée. | <ul style="list-style-type: none"> Retirez une quantité de linge de la machine ou procédez à une distribution manuelle afin de l'équilibrer de façon homogène dans la machine. |
| | La machine repose sur un objet rigide. | <ul style="list-style-type: none"> Assurez-vous que la machine n'est posée sur aucun objet. |
| De l'eau fuit du bas de la machine. | Le tuyau de vidange peut être obstrué ou tordu. | <ul style="list-style-type: none"> Nettoyez ou redressez le tuyau. |
| | Le filtre de la pompe est obstrué. | <ul style="list-style-type: none"> Nettoyez le filtre de la pompe. |
| La machine s'est arrêtée juste après le démarrage du programme. | Le lave-linge s'est arrêté de façon provisoire en raison d'une basse tension. | <ul style="list-style-type: none"> Elle peut reprendre son fonctionnement lorsque la tension revient au niveau normal. |
| La machine vidange directement l'eau qu'elle prélève. | La hauteur du tuyau de vidange n'est pas appropriée. | <ul style="list-style-type: none"> Raccordez le tuyau de vidange d'eau comme indiqué dans le manuel d'utilisation. |
| Aucune eau n'est visible dans la machine au cours du lavage. | L'eau se trouve dans la partie invisible de l'appareil. | <ul style="list-style-type: none"> Ceci ne pose aucun problème. |

| Problème | Cause | Solution |
|---|---|--|
| Le hublot ne s'ouvre pas. | Le verrouillage de la porte est activé à cause du niveau d'eau dans la machine. | <ul style="list-style-type: none"> • Vidangez l'eau de la machine en lançant le programme Pompage ou Essorage. |
| | La machine chauffe l'eau ou se trouve au cycle d'essorage. | <ul style="list-style-type: none"> • Attendez que le programme s'achève. |
| | La porte de chargement doit être bloquée à cause de la pression qu'elle subit. | <ul style="list-style-type: none"> • Saisissez la poignée, poussez et tirez la porte de chargement pour la relâcher ensuite et l'ouvrir. |
| | En cas d'absence d'alimentation électrique, la porte de chargement de l'appareil ne s'ouvre pas. | <ul style="list-style-type: none"> • Pour ouvrir la porte de chargement, ouvrez le bouchon du filtre de pompe et poussez la poignée d'urgence qui se trouve à l'arrière dudit bouchon. Se reporter à la section « Verrouillage de la porte de chargement » |
| Le lavage dure plus longtemps que prévu dans le manuel d'utilisation. (*) | La pression d'eau est basse. | <ul style="list-style-type: none"> • La machine patiente jusqu'à ce qu'une quantité adéquate d'eau soit prélevée afin d'éviter un lavage de mauvaise qualité à cause de la faible quantité d'eau. C'est la raison pour laquelle le temps de lavage se prolonge. |
| | La tension est faible. | <ul style="list-style-type: none"> • Le temps de lavage est prolongé pour éviter de mauvais résultats de lavage lorsque la tension d'alimentation est faible. |
| | La température d'entrée d'eau est basse. | <ul style="list-style-type: none"> • Le temps nécessaire au chauffage de l'eau se prolonge pendant les saisons froides. Par ailleurs, le temps de lavage peut être prolongé pour éviter de mauvais résultats de lavage. |
| | Le nombre de rinçages et/ou la quantité d'eau de rinçage a augmenté. | <ul style="list-style-type: none"> • La machine augmente la quantité d'eau de rinçage lorsqu'un bon rinçage est nécessaire et ajoute une étape de rinçage supplémentaire, le cas échéant. |
| | Une quantité excessive de mousse a été formée et le système d'absorption automatique de mousse a été activé en raison d'une utilisation excessive de détergent. | <ul style="list-style-type: none"> • Utilisez la quantité de détergent recommandée. |
| La durée du programme n'effectue aucun procédé de comptage. (Sur les modèles avec affichage) (*) | La minuterie pourrait s'arrêter pendant le prélèvement de l'eau. | <ul style="list-style-type: none"> • L'indicateur de la minuterie n'effectuera aucun procédé de comptage jusqu'à ce que la machine prélève une quantité adéquate d'eau. La machine attendra jusqu'à ce qu'il y ait suffisamment d'eau, pour éviter de mauvais résultats de lavage dus au manque d'eau. L'indicateur de la minuterie reprendra le compte à rebours après ceci. |
| | La minuterie pourrait s'arrêter pendant la phase de chauffage. | <ul style="list-style-type: none"> • L'indicateur de la minuterie n'effectuera aucun procédé de comptage jusqu'à ce que la machine atteigne la température sélectionnée. |
| | La minuterie pourrait s'arrêter pendant la phase d'essorage. | <ul style="list-style-type: none"> • Un système de détection automatique d'une charge non équilibrée est activé en raison d'une répartition inégale du linge dans le tambour. |
| La durée du programme n'effectue aucun procédé de comptage. (*) | Il se peut que la machine contienne une charge non équilibrée. | <ul style="list-style-type: none"> • Un système de détection automatique d'une charge non équilibrée est activé en raison d'une répartition inégale du linge dans le tambour. |

| Problème | Cause | Solution |
|--|--|--|
| La machine ne passe pas à la phase d'essorage. (*) | Il se peut que la machine contienne une charge non équilibrée. | <ul style="list-style-type: none"> • Un système de détection automatique d'une charge non équilibrée est activé en raison d'une répartition inégale du linge dans le tambour. |
| | Le lave-linge n'essore pas si l'eau n'a pas complètement été évacuée. | <ul style="list-style-type: none"> • Vérifiez le filtre et le tuyau de vidange. |
| | Une quantité excessive de mousse a été formée et le système d'absorption automatique de mousse a été activé en raison d'une utilisation excessive de détergent. | <ul style="list-style-type: none"> • Utilisez la quantité de détergent recommandée. |
| Les résultats de lavage sont nuls : Le linge devient gris. (**) | Une quantité insuffisante de détergent a été utilisée pendant une longue période. | <ul style="list-style-type: none"> • Utilisez la quantité conseillée de détergent adapté à la dureté de l'eau et au linge. |
| | Le lavage a été réalisé à basses températures pendant une longue période. | <ul style="list-style-type: none"> • Sélectionnez la température adaptée pour le linge à laver. |
| | Une quantité insuffisante de détergent a été utilisée avec de l'eau dure. | <ul style="list-style-type: none"> • Si la dureté de l'eau est élevée, l'utilisation d'une quantité insuffisante de détergent peut amener le linge à prendre la couleur grise avec le temps. Il est difficile d'éliminer une telle couleur grise une fois qu'elle s'est produite. Utilisez la quantité conseillée de détergent adapté à la dureté de l'eau et au linge. |
| | La quantité de détergent utilisée est excessive. | <ul style="list-style-type: none"> • Utilisez la quantité conseillée de détergent adapté à la dureté de l'eau et au linge. |
| Les résultats de lavage sont nuls : Les taches persistent ou le linge ne se laisse pas blanchir. (**) | La quantité de détergent utilisée est insuffisante. | <ul style="list-style-type: none"> • Utilisez la quantité conseillée de détergent adapté à la dureté de l'eau et au linge. |
| | Du linge a été ajouté en quantité excessive. | <ul style="list-style-type: none"> • Ne chargez pas la machine à l'excès. Chargez le linge en respectant les quantités recommandées dans le « Tableau des programmes et de consommation ». |
| | Un programme et une température inadaptés ont été sélectionnés. | <ul style="list-style-type: none"> • Sélectionnez le programme et la température adaptés pour le linge à laver. |
| | Une mauvaise qualité de détergent a été utilisée. | <ul style="list-style-type: none"> • Utilisez le détergent original approprié pour la machine. |
| | La quantité de détergent utilisée est excessive. | <ul style="list-style-type: none"> • Mettez le détergent dans le compartiment approprié. Évitez de mélanger le produit à blanchir au détergent. |
| Les résultats de lavage sont nuls : Des taches huileuses apparaissent sur le linge. (**) | Le tambour n'est pas nettoyé régulièrement. | <ul style="list-style-type: none"> • Procédez à un nettoyage régulier du tambour. Pour ce faire, veuillez consulter la section « Nettoyage de la porte de chargement et du tambour ». |
| Les résultats de lavage sont nuls : Les vêtements dégagent une odeur désagréable. (**) | De telles odeurs et couches de bactérie se forment sur la surface du tambour à la suite d'un lavage continu à des températures inférieures et/ou dans des programmes courts. | <ul style="list-style-type: none"> • Laissez le bac à produits de même que le hublot de la machine entrouverte après chaque lavage. Ainsi, un environnement humide favorable aux bactéries ne peut pas se créer à l'intérieur de la machine. |
| La couleur des vêtements a disparu. (**) | Du linge a été ajouté en quantité excessive. | <ul style="list-style-type: none"> • Ne chargez pas la machine à l'excès. |
| | Le détergent utilisé est mouillé. | <ul style="list-style-type: none"> • Conservez les détergents fermés dans un environnement sans humidité et évitez de les exposer à des températures excessives. |
| | Une température supérieure a été sélectionnée. | <ul style="list-style-type: none"> • Sélectionnez le programme et la température adaptés selon le type et le degré de saleté du linge. |

| Problème | Cause | Solution |
|---|--|---|
| La capacité de rinçage du lave-linge est faible. | La quantité de détergent, la marque, et les conditions de conservation utilisées ne sont pas appropriées. | <ul style="list-style-type: none"> Utilisez un détergent approprié pour le lave-linge et votre linge. Conservez les détergents fermés dans un environnement sans humidité et évitez de les exposer à des températures excessives. |
| | Le détergent a été placé dans le mauvais compartiment. | <ul style="list-style-type: none"> Si le détergent est introduit dans le compartiment de prélavage quoique le cycle de prélavage ne soit pas sélectionné, la machine peut prendre ce détergent au cours du rinçage ou de la phase de l'adoucissant. Mettez le détergent dans le compartiment approprié. |
| | Le filtre de la pompe est obstrué. | <ul style="list-style-type: none"> Vérifiez le filtre. |
| | Le tuyau de vidange est plié. | <ul style="list-style-type: none"> Vérifiez le tuyau de vidange. |
| Le linge s'est raidi après le lavage. (**) | La quantité de détergent utilisée est insuffisante. | <ul style="list-style-type: none"> Avec la dureté de l'eau, l'utilisation d'une quantité insuffisante de détergent peut amener le linge à se raidir avec le temps. Utilisez une quantité appropriée de détergent suivant la dureté de l'eau. |
| | Le détergent a été placé dans le mauvais compartiment. | <ul style="list-style-type: none"> Si le détergent est introduit dans le compartiment de prélavage quoique le cycle de prélavage ne soit pas sélectionné, la machine peut prendre ce détergent au cours du rinçage ou de la phase de l'adoucissant. Mettez le détergent dans le compartiment approprié. |
| | Le détergent a été mélangé à l'adoucissant. | <ul style="list-style-type: none"> Évitez de mélanger l'adoucissant au détergent. Lavez et nettoyez le tiroir à produits avec de l'eau chaude. |
| Le linge ne sent pas comme l'adoucissant. (**) | Le détergent a été placé dans le mauvais compartiment. | <ul style="list-style-type: none"> Si le détergent est introduit dans le compartiment de prélavage quoique le cycle de prélavage ne soit pas sélectionné, la machine peut prendre ce détergent au cours du rinçage ou de la phase de l'adoucissant. Lavez et nettoyez le tiroir à produits avec de l'eau chaude. Mettez le détergent dans le compartiment approprié. |
| | Le détergent a été mélangé à l'adoucissant. | <ul style="list-style-type: none"> Évitez de mélanger l'adoucissant au détergent. Lavez et nettoyez le tiroir à produits avec de l'eau chaude. |
| Résidu de détergent dans le bac à produits. (**) | Le détergent a été versé dans un bac mouillé. | <ul style="list-style-type: none"> Séchez le bac à produits avant d'y introduire le détergent. |
| | Le détergent peut être devenu mouillé. | <ul style="list-style-type: none"> Conservez les détergents fermés dans un environnement sans humidité et évitez de les exposer à des températures excessives. |
| | La pression d'eau est basse. | <ul style="list-style-type: none"> Vérifiez la pression de l'eau. |
| | Le détergent contenu dans le compartiment de lavage principal est devenu mouillé lors de l'admission de l'eau de prélavage. Les orifices du compartiment destiné au détergent sont obstrués. | <ul style="list-style-type: none"> Vérifiez les orifices et Nettoyez-les s'ils sont obstrués. |
| | Il y a un problème avec les vannes du bac à produits. | <ul style="list-style-type: none"> Contactez l'agent de service agréé. |
| | Le détergent a été mélangé à l'adoucissant. | <ul style="list-style-type: none"> Évitez de mélanger l'adoucissant au détergent. Lavez et nettoyez le tiroir à produits avec de l'eau chaude. |
| | Le tambour n'est pas nettoyé régulièrement. | <ul style="list-style-type: none"> Procédez à un nettoyage régulier du tambour. Pour ce faire, veuillez consulter la section « Nettoyage de la porte de chargement et du tambour ». |

| Problème | Cause | Solution |
|---|---|--|
| Une quantité excessive de mousse se forme dans la machine. (**) | Vous avez utilisé un détergent inapproprié pour le lave-linge. | <ul style="list-style-type: none"> Utilisez un détergent adapté pour le lave-linge. |
| | La quantité de détergent utilisée est excessive. | <ul style="list-style-type: none"> N'utilisez qu'une quantité suffisante de détergent. |
| | Le détergent a été stocké dans de mauvaises conditions. | <ul style="list-style-type: none"> Conservez le détergent dans un endroit fermé et sec. Ne le conservez pas dans des endroits excessivement chauds. |
| | Certains linges, comme les tulles, etc. génèrent trop de mousse à cause de leur structure maillée. | <ul style="list-style-type: none"> Utilisez de petites quantités de détergent pour ce type d'articles. |
| | Le détergent a été placé dans le mauvais compartiment. | <ul style="list-style-type: none"> Mettez le détergent dans le compartiment approprié. |
| | L'adoucissant est en train d'être prélevé tôt par la machine. | <ul style="list-style-type: none"> Il se peut qu'il y ait un problème au niveau des vannes ou du bac à produits. Contactez l'agent de service agréé. |
| La mousse déborde du bac à produits. | Trop de détergent a été utilisé. | <ul style="list-style-type: none"> Mélangez 1 cuillère à soupe d'adoucissant dans ½ litre d'eau et versez ce mélange dans le compartiment de lavage principal du bac à produits. |
| | | <ul style="list-style-type: none"> Versez le détergent dans la machine approprié pour les programmes et respectez les charges maximales indiquées dans le « Tableau des programmes et de consommation ». Si vous utilisez des produits chimiques supplémentaires (détachants, javels, etc.), diminuez la quantité de détergent. |
| Le linge reste mouillé à la fin du programme. (*) | Une quantité excessive de mousse a été formée et le système d'absorption automatique de mousse a été activé en raison d'une utilisation excessive de détergent. | <ul style="list-style-type: none"> Utilisez la quantité de détergent recommandée. |

(*) La machine ne passe pas à la phase d'essorage lorsque le linge n'est pas uniformément réparti dans le tambour afin de prévenir tout dommage à la machine et à son environnement. Le linge doit être disposé à nouveau et essoré une nouvelle fois.

(**) Le tambour n'est pas nettoyé régulièrement. Procédez à un nettoyage régulier du tambour. Voir point 4.4.2



AVERTISSEMENT : Si vous ne parvenez pas à résoudre le problème malgré le respect des consignes prescrites dans la présente section, contactez votre revendeur ou l'agent de service agréé. N'essayez jamais de réparer un appareil endommagé par vous-même.



AVERTISSEMENT : Consultez la section HomeWhiz pour obtenir des informations concernant le dépannage pertinent.

| المشكلة | السبب | الحل |
|--|--|---|
| تبيس الملابس بعد الغسيل. (**) | تم استخدام كمية منظف غير كافية. | • يمكن أن يؤدي استخدام كمية غير كافية من المنظف مع الماء العسر إلى تبيس الملابس مع مرور الوقت. استخدم الكمية المناسبة من المنظف وفقاً لدرجة عسر الماء. |
| | تم وضع المسحوق في مقصورة خاطئة. | • إذا تم وضع المنظف في مقصورة الغسلة التحضيرية على الرغم من عدم اختيار دورة الغسلة التحضيرية، يمكن أن تقوم الغسلة بسحب هذا المنظف أثناء خطوة الشطف أو المُنعم. ضع المسحوق في المقصورة الصحيحة. |
| | تم خلط المنظف بالمنعم. | • لا تخلط المنظف بالمنعم. قم بغسل الدرج وتنظيفه بالماء الساخن. |
| لا تبتعث من الملابس رائحة المُنعم. (**) | تم وضع المسحوق في مقصورة خاطئة. | • إذا تم وضع المنظف في مقصورة الغسلة التحضيرية على الرغم من عدم اختيار دورة الغسلة التحضيرية، يمكن أن تقوم الغسلة بسحب هذا المنظف أثناء خطوة الشطف أو المُنعم. قم بغسل الدرج وتنظيفه بالماء الساخن. ضع المسحوق في المقصورة الصحيحة. |
| | تم خلط المنظف بالمنعم. | • لا تخلط المنظف بالمنعم. قم بغسل الدرج وتنظيفه بالماء الساخن. |
| يبقى مسحوق في الدرج. (**) | تم وضع المنظف في درج مبدل. | • قم بتخفيف درج المسحوق قبل إضافة المسحوق. |
| | أصبح المنظف رطباً. | • احتفظ بالمنظفات مغلقة في بيئة خالية من الرطوبة ولا تعرضها لدرجات الحرارة المرتفعة. |
| | ضغط الماء منخفض. | • افحص ضغط الماء. |
| | قد يكون المسحوق الموجود في تجويف الغسلة الرئيسية قد أصابه البلب عند سحب ماء الغسلة التحضيرية. تم انسداد تقوَب قسم المنظف. | • افحص التقوَب ونظفها إذا كانت مسدودة. |
| | هناك مشكلة في صمامات درج المسحوق. | • اتصل بمركز الخدمة المعتمد. |
| | تم خلط المنظف بالمنعم. | • لا تخلط المنظف بالمنعم. قم بغسل الدرج وتنظيفه بالماء الساخن. |
| | لم يتم بالتنظيف المنتظم للحلّة. | • نظف الحلّة بانتظام. لتنفيذ هذا الإجراء، يرجى الرجوع إلى "تنظيف باب التحميل وحلّة الغسلة". |
| | تم استخدام منظف غير مناسب للغسلة. | • استخدم منظفات مناسبة للغسلة. |
| | تم استخدام كمية منظف زائدة. | • استخدم فقط الكمية المناسبة من المسحوق. |
| | تخزين المسحوق في ظروف غير مناسبة. | • قم بتخزين المسحوق في مكان جاف ومغلق. لا تقم بتخزين المسحوق في الأماكن شديدة الحرارة. |
| | هناك بعض أنواع الغسيل الرقيق الشفاف مثل قمائش التول تكوّن رغوة كثيرة نظراً لطبيعتها نسيجية. | • استخدم كمية أقل من المسحوق مع الغسيل من هذا النوع. |
| | تم وضع المسحوق في مقصورة خاطئة. | • ضع المسحوق في المقصورة الصحيحة. |
| | يتم سحب المُنعم مبكراً. | • قد يكون هناك مشكلة في الصمامات أو في سحب الدرج. اتصل بمركز الخدمة المعتمد. |
| | تم استخدام كمية كبيرة من المنظف. | • قم بمزج ملعقة كبيرة من المنعم مع نصف لتر ماء واسكبها في تجويف الغسيل لدرج المنظف. |
| | | • ضع المنظف المناسب للبرامج وللحد الأقصى من الحمولة المشار إليه في "جدول الاستهلاك والبرنامج". عند استخدام كمية إضافية من المواد الكيميائية (مزيل البقع والمبيضات وما إلى ذلك)، قم بتخفيض كمية المنظف. |
| | قد تظهر الرغوة الزائدة وقد يتم تنشيط نظام امتصاص الرغوة التلقائي نتيجة لاستخدام المنظف بصورة زائدة. | • استخدم فقط الكمية المناسبة من المنظف. |
| <p>(*) لا تنتقل الغسالة إلى عملية العصر عندما تكون الملابس موزعة توزيعاً غير متوازن في الحلّة وذلك لتجنب الإضرار بالغسالة والبيئة المحيطة بها. يجب إعادة ترتيب الملابس وإعادة عملية التدوير.</p> | | |
| <p>(**) لم يتم بالتنظيف المنتظم للحلّة. نظف الحلّة بانتظام. راجع 4.4.2</p> | | |
|  | <p>تحذير: إذا لم تتمكن من تخفيف المشكلة على الرغم من اتباع التعليمات في هذا القسم، فاستشر الوكيل أو مركز الخدمة المعتمد. لا تحاول إصلاح الغسالة العاطلة بنفسك مطلقاً.</p> | |
| | <p>تحذير: راجع قسم HomeWhiz للحصول على المعلومات ذات الصلة حول استكشاف الأخطاء وإصلاحها.</p> | |

| المشكلة | السبب | الحل |
|---|---|---|
| العد تنازلي لوقت البرنامج لا يعمل. (الأشكال المزودة بشاشة) (*) | يمكن أن يتوقف المؤقت أثناء سحب الماء. | <ul style="list-style-type: none"> ♦ لن يقوم مؤشر المؤقت بالعد التنازلي حتى تمتلئ الغسالة بالكمية المناسبة من الماء. تنتظر الغسالة حتى تتوافر الكمية المناسبة من الماء لتجنب نتائج غسل غير مرضية بسبب نقص الماء. سوف يستأنف مؤشر المؤقت العد التنازلي بعد ذلك. |
| | يمكن أن يتوقف المؤقت أثناء خطوة التسخين. | <ul style="list-style-type: none"> ♦ لن يقوم مؤشر المؤقت بالعد التنازلي حتى تصل الغسالة إلى درجة الحرارة المحددة. |
| | يمكن أن يتوقف المؤقت أثناء خطوة العصر. | <ul style="list-style-type: none"> ♦ قد يتم تفعيل نظام الكشف التلقائي عن الحمل غير المتزن نتيجة التوزيع غير المتوازن للملابس في الغسالة. |
| العد تنازلي لوقت البرنامج لا يعمل. (*) | قد يكون هناك حمل غير متوازن في الغسالة. | <ul style="list-style-type: none"> ♦ قد يتم تفعيل نظام الكشف التلقائي عن الحمل غير المتزن نتيجة التوزيع غير المتوازن للملابس في الغسالة. |
| الغسالة لا تنتقل إلى خطوة العصر. (*) | قد يكون هناك حمل غير متوازن في الغسالة. | <ul style="list-style-type: none"> ♦ قد يتم تفعيل نظام الكشف التلقائي عن الحمل غير المتزن نتيجة التوزيع غير المتوازن للملابس في الغسالة. |
| | لن تقوم الغسالة بعملية العصر إذا لم يتم تصريف الماء بالكامل. | <ul style="list-style-type: none"> ♦ افحص الفلتر وخرطوم سحب المياه وتصريفها. |
| | قد تظهر الرغوة الزائدة وقد يتم تنشيط نظام امتصاص الرغوة التلقائي نتيجة لاستخدام المنظف بصورة زائدة. | <ul style="list-style-type: none"> ♦ استخدم فقط الكمية المناسبة من المنظف. |
| نتائج عملية الغسيل غير مرضية: الملابس تتحول إلى الرمادي. (**) | استخدام كمية منظف غير كافية أثناء الغسيل لفترات طويلة. | <ul style="list-style-type: none"> ♦ استخدم الكمية الموصى بها والمناسبة للماء العسر وكمية الملابس. |
| | تم الغسيل عند درجات حرارة منخفضة لفترة طويلة. | <ul style="list-style-type: none"> ♦ اختر درجة الحرارة المناسبة للملابس المراد غسلها. |
| | تم استخدام كمية مسحوق غير كافية مع الماء العسر. | <ul style="list-style-type: none"> ♦ يتسبب استخدام كمية غير كافية من المنظف مع الماء العسر في التصاق الأوساخ بالملابس مما يؤدي إلى تغيير لون الملابس إلى اللون الرمادي مع مرور الوقت. وإذا حدث ذلك فمن الصعب إزالته. استخدم الكمية الموصى بها والمناسبة للماء العسر وكمية الملابس. |
| | تم استخدام كمية منظف زائدة. | <ul style="list-style-type: none"> ♦ استخدم الكمية الموصى بها والمناسبة للماء العسر وكمية الملابس. |
| نتائج عملية الغسيل غير مرضية: البقع لا يمكن إزالتها أو الغسيل لا يبيض. (**) | تم استخدام كمية منظف غير كافية. | <ul style="list-style-type: none"> ♦ استخدم الكمية الموصى بها والمناسبة للماء العسر وكمية الملابس. |
| | تم تحميل الكثير من الغسيل. | <ul style="list-style-type: none"> ♦ لا تقم بالإفراط في تحميل الغسالة. قم بتحميل الكميات الموصى بها في "جدول الاستهلاك والبرنامج". |
| | تم اختيار برنامج ودرجة حرارة خاطئة. | <ul style="list-style-type: none"> ♦ اختر درجة الحرارة والبرنامج المناسبين للملابس المراد غسلها. |
| | تم استخدام نوع مسحوق خطأ. | <ul style="list-style-type: none"> ♦ استخدم المنظف الأصلي المناسب للغسالة. |
| | تم استخدام كمية منظف زائدة. | <ul style="list-style-type: none"> ♦ ضع المسحوق في المقصورة الصحيحة. لا تخلط مواد التبييض مع المنظف. |
| نتائج عملية الغسيل غير مرضية: تظهر بقع زيتية على الملابس. (**) | لم تقم بالتنظيف المنتظم للحلقة. | <ul style="list-style-type: none"> ♦ نظف الحلقة بانتظام. لتنفيذ هذا الإجراء، يرجى الرجوع إلى "تنظيف باب التحميل وحلقة الغسالة". |
| نتائج عملية الغسيل غير مرضية: رائحة الملابس كريهة. (**) | تتكون طبقات من الروائح والبكتيريا على حلقة الغسيل نتيجة لعمليات الغسيل في درجات حرارة منخفضة و/أو باستخدام البرامج القصيرة. | <ul style="list-style-type: none"> ♦ اترك درج المنظف وباب التحميل في الغسالة مفتوحًا بعد كل عملية غسل. ومن ثم لا يمكن أن يتكون الجو الرطب الذي يساعد على تراكم البكتيريا داخل الغسالة. |
| ألوان الملابس باهتة. (**) | تم تحميل الكثير من الغسيل. | <ul style="list-style-type: none"> ♦ لا تقم بالإفراط في تحميل الغسالة. |
| | المنظف المستخدم رطب. | <ul style="list-style-type: none"> ♦ احتفظ بالمنظفات مغلقة في بيئة خالية من الرطوبة ولا تعرضها لدرجات الحرارة المرتفعة. |
| | تم اختيار درجة حرارة عالية. | <ul style="list-style-type: none"> ♦ اختر البرنامج ودرجة الحرارة المناسبين وفقًا لنوع ودرجة اتساخ الملابس. |
| الغسالة لا تشطف الملابس بشكل جيد. | كمية أو نوع أو ظروف تخزين المنظف المستخدم لم تكن مناسبة. | <ul style="list-style-type: none"> ♦ استخدم منظف مناسب للغسالة والغسيل. احتفظ بالمنظفات مغلقة في بيئة خالية من الرطوبة ولا تعرضها لدرجات الحرارة المرتفعة. |
| | تم وضع المسحوق في مقصورة خاطئة. | <ul style="list-style-type: none"> ♦ إذا تم وضع المنظف في مقصورة الغسلة التحضيرية على الرغم من عدم اختيار دورة الغسلة التحضيرية، يمكن أن تقوم الغسالة بسحب هذا المنظف أثناء خطوة الشطف أو المنعم. ضع المسحوق في المقصورة الصحيحة. |
| | انسداد فلتر المضخة. | <ul style="list-style-type: none"> ♦ افحص الفلتر. |
| | خرطوم الصرف منتهي. | <ul style="list-style-type: none"> ♦ افحص خرطوم التصريف. |

| المشكلة | السبب | الحل |
|---|---|---|
| البرامج لا تبدأ بعد إغلاق باب التحميل. | لم يتم الضغط على زر Start/Pause/Cancel (بدء التشغيل)/إيقاف مؤقت/إلغاء. | • اضغط على الزر Start/Pause/Cancel (بدء التشغيل)/إيقاف مؤقت/إلغاء. |
| قد يكون من الصعب غلق باب التحميل عند الإفراط في التحميل. | | • احرص على تقليل كمية الغسيل وتحقق من أن باب التحميل مغلق بشكل صحيح. |
| لا يمكن بدء تشغيل البرنامج أو اختباره. | انتقال الغسالة إلى وضع الحماية الذاتية بسبب مشكلة في الإمداد (على سبيل المثال جهد التيار أو ضغط الماء، وغير ذلك). | • إلغاء البرنامج، أدر مقيض تحديد البرنامج لتحديد برنامج آخر. سيتم إلغاء البرنامج السابق. (راجع "إلغاء البرنامج") |
| المياه داخل الغسالة. | قد يتبقى بعض الماء في الغسالة نتيجة عمليات مراقبة الجودة. | • لا يعد هذا الأمر عطل، فالماء غير ضار بالغسالة. |
| تسحب الغسالة الماء. | الصنبور مغلق. | • قم بتشغيل الصنابير. |
| | انتقاء خرطوم مدخل الماء. | • صحح وضع الخرطوم. |
| | انسداد فلتر مدخل الماء. | • نظف الفلتر. |
| | باب التحميل غير مغلق. | • أغلق باب التحميل. |
| الغسالة لا تصرف المياه. | قد يكون خرطوم إخراج الماء مسدود أو مثني. | • قم بتنظيف أو تسوية الخرطوم. |
| | انسداد فلتر المضخة. | • قم بتنظيف فلتر المضخة. |
| تهتز الغسالة أو تصدر ضوضاء. | المنتج واقف بشكل غير متزن. | • قم بموازنة الجهاز عن طريق ضبط الأرجل. |
| | قد تكون هناك مادة غريبة دخلت في فلتر المضخة. | • قم بتنظيف فلتر المضخة. |
| | لم تتم إزالة مسامير تأمين النقل. | • قم بإزالة مسامير تأمين النقل. |
| | قد تكون كمية الغسيل في الغسالة قليلة جداً. | • قم بإضافة المزيد من الملابس. |
| | تم تحميل الكثير من الغسيل. | • أخرج بعض الغسيل من الغسالة أو وزع الحمولة باليد لموازنته في الغسالة بطريقة متجانسة. |
| | الغسالة مائلة على شيء صلب. | • احرص على عدم ميل الغسالة على أي شيء. |
| تسرب ماء من أسفل الغسالة. | قد يكون خرطوم إخراج الماء مسدود أو مثني. | • قم بتنظيف أو تسوية الخرطوم. |
| | انسداد فلتر المضخة. | • قم بتنظيف فلتر المضخة. |
| توقفت الغسالة بعد فترة قصيرة من بدء البرنامج. | قد تكون الغسالة توقفت بشكل مؤقت نتيجة لانخفاض الجهد الكهربائي. | • استعداء الغسالة العمل عندما يعود الجهد إلى المعدل الطبيعي. |
| تصرف الغسالة الماء الذي تسحبه بصورة مباشرة. | لا يكون خرطوم الصرف ذو طول كافٍ. | • قم بتثبيت خرطوم ماء التصريف كما هو موضح في دليل التشغيل. |
| لا يمكن رؤية ماء في الغسالة أثناء عملية الغسيل. | الماء في الجزء المرني للغسالة. | • لا يعد هذا عطلاً. |
| لا يمكن فتح باب التحميل. | تحميل قفل الباب منسحب بسبب مستوى الماء في المنتج. | • تصريف الماء عن طريق تشغيل برنامج المضخة أو العصر. |
| | تقوم الغسالة بتسخين الماء أو هي في دورة العصر. | • انتظر حتى اكتمال البرنامج. |
| | باب التحميل يمكن أن يكون عالقاً بفعل الضغط المعرض له. | • حرك المقبض واقف واسحب باب التحميل لتحريره، ثم افتحه. |
| | إذا لم تكن هناك طاقة، فلن يتم فتح باب تحميل المنتج. | • افتح باب التحميل، افتح غطاء فلتر المضخة واسحب مقيض الطوارئ الموجود في الجانب الخلفي من الغطاء المنكسر. راجع "قفل باب التحميل" |
| تستغرق عملية الغسيل وقتاً أطول من الوقت المحدد في الدليل. (*) | ضغط الماء منخفض. | • تنتظر الغسالة حتى تسحب كمية كافية من الماء لتجنب سوء جودة الغسيل نتيجة لقلّة كمية الماء. وبناءً عليه، يطول وقت الغسيل. |
| | الغسالة منخفضة. | • تمتد فترة الغسيل لتجنب نتائج غسيل غير مرضية عندما يكون الجهد منخفضاً. |
| | قد تكون درجة حرارة الماء التي يتم تزويد الغسالة بها منخفضة. | • يطول الوقت المطلوب لتسخين الماء في فصول السنة الباردة. وكذلك قد يمتد وقت عملية الغسيل لتجنب نتائج غسيل غير مرضية. |
| | قد يرجع السبب إلى زيادة في عدد مرات الشطف و/أو كمية ماء الشطف. | • تزيد الغسالة كمية الماء الذي يتم تصريفه عند الحاجة إلى التصريف الجيد للماء وتضيف خطوة تصريف إضافية إذا لزم الأمر. |
| | قد تظهر الرغوة الزائدة وقد يتم تنشيط نظام امتصاص الرغوة التلقائي نتيجة لاستخدام المنظف بصورة زائدة. | • استخدم فقط الكمية المناسبة من المنظف. |

4.4.5 تصريف الماء المتبقي وتنظيف فلتر المضخة

يعمل نظام الفلتر بالغسالة على منع مرور الشوائب الصلبة مثل الأزرار والعملات والأنسجة التي تعلق بالمضخة أثناء تصريف ماء الغسيل. وبذلك، يتم تصريف الماء دون ظهور أية مشكلة مما يطيل من عمر المضخة. إذا فشلت الغسالة في تصريف الماء، فقد يكون فلتر المضخة مسدودًا. ويجب تنظيف الفلتر في حالة انسداده أو كل 3 أشهر. ينبغي تصريف الماء بالكامل أولاً من أجل تنظيف فلتر المضخة. بالإضافة لذلك، قبل نقل الغسالة (على سبيل المثال، عند نقلها إلى منزل آخر) وفي حالة تجمد الماء، يجب تصريف الماء تمامًا.

| | |
|--|--|
| تنبيه: يمكن أن تتسبب المواد الغريبة المتبقية في فلتر المضخة في تلف الغسالة أو تتسبب في مشكلة الضوضاء. |  |
| تنبيه: إذا لم يتم استخدام المنتج لفترة، قم بإيقاف الصنبور، وازل أنبوب الإمداد و قم بتصريف المياه داخل الغسالة كي لا تتعرض للتجمد المحتمل. | |
| تنبيه: بعد كل استخدام، قم بإغلاق صنبور المياه المتصل بالخرطوم الرئيسي | |

لتنظيف الفلاتر المتسخة وتصريف الماء:

1 أفضل قابس الغسالة من مصدر التيار.

| | |
|---|--|
| تنبيه: قد ترتفع درجة حرارة الماء داخل الغسالة إلى 90 درجة مئوية. لتجنب خطر الحرق، يجب تنظيف الفلتر بعد تبريد الماء في الغسالة. |  |
|---|--|

2. افتح غطاء الفلتر.

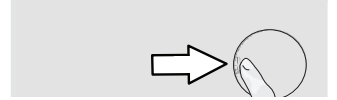

3 اتبع الإجراءات أدناه لتصريف المياه. إذا كانت الغسالة غير مزودة بخرطوم لتصريف المياه عند الطوارئ:

- اجمع المياه لتخرج من الفلتر، ضع أنبوبة كبيرة أمام الفلتر.
- قم بتدوير وفك فلتر المضخة حتى تبدأ المياه في التدفق (عكس اتجاه عقارب الساعة). ضع الماء المتدفق في الوعاء الموجود أمام الفلتر. استعمل دائمًا قطعة من القماش لامتصاص أي ماء منسكب.
- عند تفريغ الماء داخل الغسالة، انزع الفلتر تمامًا عن طريق تدويره.

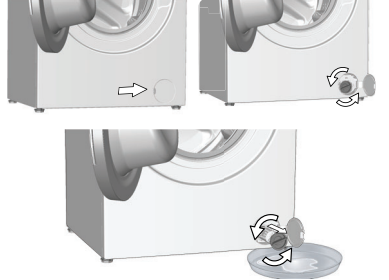

4 قم بتنظيف أي بقايا موجودة داخل الفلتر و الألياف، إن وجدت، حول مضخة التصريف.

5. استبدل الفلتر .

6. إذا كان غطاء الفلتر مكونًا من قطعتين، أغلق غطاء الفلتر بالضغط على المقبض. إذا كان الفلتر مكونًا من قطعة واحدة،

ضع المقبض في الجزء السفلي في أماكنها واضغط على الجزء العلوي للإغلاق.

تمتد فترة خدمة الغسالة وتقل مواجهة المشكلات المتكررة إذا تم تنظيفها على فترات منتظمة.

4.4.1 تنظيف درج المنظف

قم بتنظيف درج المنظف على فترات منتظمة (كل 4 إلى 5 دورات غسيل) كما هو موضح بالأسفل لمنع ترسب مسحوق الغسيل بمرور الوقت.
ارفع الجزء الخلفي من السيفون لإزالته كما هو موضح.
في حالة بدء تجمع كمية من الماء والمُنعَم بشكل زائد في قسم المُنعَم، ينبغي تنظيف السيفون.

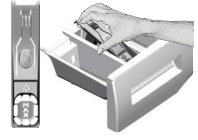

- 1 اضغط على الدائرة المنقطة في قسم رش الماء (السيفون) بقسم المُنعَم واسحبه باتجاهك حتى يخرج هذا القسم من الغسالة.
- 2 اغسل درج مسحوق الغسيل والسيفون بكمية وفيرة من الماء الفاتر في الحوض. لحماية بشرتك من ملامسة الفضلات، قم بتنظيفه بفرشاة مناسبة مع ارتداء قفازات.
- 3 أدخل الدرج مرة أخرى في موضعه بعد التنظيف والتأكد من وضعه بصورة جيدة.

4.4.2 تنظيف باب التحميل والأسطوانة

بالنسبة لآلات الغسيل التي تتوفر على برنامج تنظيف حلة الغسالة، يرجى مراجعة كيفية التشغيل- برامج الغسالة.

كرر عملية تنظيف الحلة كل شهرين.

استخدم مضاد الرواسب المناسب للغسالات.



تأكد من عدم ترك أي مواد غريبة في الحلة بعد كل غسلة.
في حالة انسداد فتحات المطاط المبينة في الشكل، قم بفتح الفتحات باستخدام خلة أسنان.
ستتسبب جسيمات المعادن الغريبة في حدوث بقع الصدأ في الحلة. نظف البقع على سطح الحلة باستخدام مواد تنظيف الصلب الذي لا يصدأ.
لا تستخدم صوف الحديد أو صوف سلكي. فقد تتسبب هذه المواد في إلحاق أضرار بالأسطح المطلية والبلاستيكية.



4.4.3 تنظيف جسم الغسالة ولوحة التحكم

امسح جسم الغسالة بالماء والصابون أو منظف جل متعادل لا يسبب التآكل في حالة الضرورة، وجففه بقطعة قماش ناعمة. استخدم فقط قطعة قماش ناعمة ورطبة لتنظيف لوحة التحكم.

4.4.4 تنظيف فلترات مدخل الماء

يوجد فلتر في طرف كل صمام من صمامات سحب الماء عند الجزء الخلفي من الغسالة وأيضاً في طرف كل خرطوم من خرطوم سحب الماء المتصلة بالصنوبر. تعمل هذه الفلاتر على منع المواد الغريبة والأوساخ الموجودة في الماء من دخول الغسالة. وينبغي تنظيف الفلاتر عندما تتسخ.

- 1 اغلق الصنابير.
- 2 فك صواميل خرطوم سحب الماء للوصول إلى الفلاتر في صمامات سحب الماء. قم بتنظيفها باستخدام فرشاة مناسبة. إذا كانت الفلاتر متسخة تماماً، قم بإزالتها من أماكنها باستخدام كمامشة وقم بتنظيفها بهذه الطريقة.
- 3 أخرج الفلاتر التي بالأطراف المستوية لخرطوم سحب الماء مع الجوان وقم بتنظيفهما تماماً تحت مياه جارئة.
- 4 استبدل السدادات والفلاتر بعناية وأحكم ربطها يدوياً.

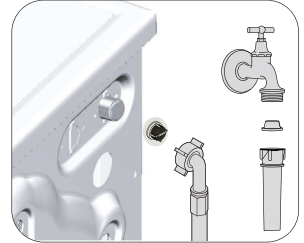

- باب الغسالة من الأمثلة على هذه الحالات.
- بمجرد تنشيط هذه الوظيفة على الغسالة، فستظل ممكّنة بغض النظر عن ظروف معينة ويسمح لك بالتحكم في الغسالة عن بعد عن طريق البلوتوث.
- في بعض الحالات، يتم إلغاء تنشيطه لأسباب تتعلق بالسلامة:
- عندما تتعرض غسالة الملابس لانقطاع التيار الكهربائي.
 - عندما يتم تشغيل مقبض البرنامج واختيار برنامج مختلف أو يتم إيقاف تشغيل الغسالة.

4.3.15.4 استكشاف الأخطاء وإصلاحها

- قم بما يلي في حالة وجود مشكلة في التحكم أو الاتصال. لاحظ إذا ما استمرت المشكلة أم لا بعد الإجراء الذي قمت به. قم بما يلي إذا لم يتم حل المشكلة.
- تحقق من اتصال جهازك الذكي بالشبكة المنزلية ذات الصلة.
 - أعد تشغيل تطبيق المنتج.
 - قم بإيقاف تشغيل البلوتوث ثم إعادة تشغيله مرة أخرى من خلال لوحة تحكم المستخدم.
 - إذا تعذر إنشاء الاتصال باستخدام العمليات المذكورة أعلاه، فكرر إعدادات الضبط الأولية على الغسالة.
- إذا استمرت المشكلة، فاستشر وكيل الخدمة المعتمد.

تحذير: تحتاج إلى اتصال بالإنترنت على جهازك الذكي لمتابعة إعداد HomeWhiz. خلافاً لذلك، لن يسمح لك تطبيق HomeWhiz بإكمال إجراء الإعداد بنجاح. يرجى الاتصال بمزود خدمة الإنترنت الخاص بك إذا كنت تواجه مشاكل في اتصالك بالإنترنت.



قد يتطلب منك تطبيق HomeWhiz كتابة رقم المنتج المبين على ملصق المنتج. يوجد ملصق المنتج داخل باب الجهاز. رقم المنتج موضح على الملصق.



4.3.15.2 إعداد غسالة متصلة بحساب شخص آخر

إذا كانت غسالة الملابس التي تريد استخدامها قد تم إدخالها مسبقاً إلى النظام باستخدام حساب شخص آخر، فيجب عليك إنشاء اتصال جديد بين تطبيق HomeWhiz والجهاز.

- نزل تطبيق HomeWhiz على الجهاز الذكي الجديد الذي تريد استخدامه.
- أنشئ حساباً جديداً وسجل الدخول إليه على تطبيق HomeWhiz.
- اتبع الخطوات الموضحة في إعداد (HomeWhiz إعداد HomeWhiz 4.3.15.1) وتابع إجراءات الإعداد.

نظراً لأن ميزة HomeWhiz ووظيفة التحكم عن بعد قيد التشغيل على جهازك عن طريق الاقتران باستخدام تقنية بلوتوث، فيمكن تشغيل تطبيق Homewhiz واحد فقط في كل مرة.



تحذير: يوجد حد للأجهزة الذكية التي يمكن إقرانها مع الجهاز. إذا تم تجاوز هذا الحد، فسيتم حذف أول جهاز مقترن من قائمة الأجهزة المقترنة بالغسالة وسيتم عليك تكرار إجراء الإعداد على ذلك الجهاز الذكي المحدد.



4.3.15.3 وظيفة التحكم عن بعد واستخدامها

بعد إعداد HomeWhiz، سيتم تشغيل البلوتوث تلقائياً. لتنشيط اتصال البلوتوث أو إلغاء تنشيطه، يرجى الاطلاع على 4.3.8.2 البلوتوث 3.

إذا قمت بإيقاف تشغيل الغسالة ثم تشغيلها أثناء تنشيط البلوتوث، فستتم إعادة توصيلها تلقائياً. في حالات مثل خروج الجهاز المقترن من النطاق، سيتم إيقاف تشغيل البلوتوث تلقائياً. لهذا السبب، سوف تحتاج إلى تشغيل البلوتوث مرة أخرى إذا كنت ترغب في استخدام وظيفة التحكم عن بعد.

يمكنك التحقق من رمز البلوتوث على الشاشة لتتبع حالة الاتصال. إذا كان الرمز قيد التشغيل باستمرار، فإن لديك اتصال بلوتوث. إذا كان الرمز يومض، فإن المنتج يحاول الاتصال. إذا كان الرمز منطفئاً، فلا يوجد لديك اتصال.

تحذير: عندما يكون اتصال بلوتوث قيد التشغيل في منتجك، ستكون وظيفة التحكم عن بعد قابلة للتحديد. إذا تعذر تحديد وظيفة التحكم عن بعد، فتتحقق من حالة الاتصال. إذا تعذر إنشاء الاتصال، فكرر إعدادات الضبط الأولية على الجهاز.



تحذير: لأسباب تتعلق بالسلامة، سيبقى باب المنتج مغلقاً بينما يتم تمكين وظيفة التحكم عن بعد، وذلك بغض النظر عن وضع التشغيل. إذا كنت تريد فتح باب المنتج، فستحتاج إلى تشغيل مفتاح اختيار البرنامج أو الضغط على مفتاح التحكم عن بعد لإلغاء تنشيط وظيفة التحكم عن بعد.

عندما تريد التحكم في الغسالة عن بعد، تحتاج إلى تنشيط وظيفة التحكم عن بعد بالضغط على الزر Remote Control (التحكم عن بعد) عندما يكون مقيض البرنامج في زر وضع Download Program/Remote Control (تنزيل البرنامج/التحكم عن بعد) في لوحة التحكم في الغسالة. عندما يتم الوصول إلى المنتج الخاص بك، سترى شاشة مشابهة لما يلي.



عند تشغيل خاصية التحكم عن بعد، سيكونك القيام بإيقاف التشغيل والإدارة وعمليات متابعة الحالة فقط من خلال الغسالة. وتُمكن إدارة جميع الوظائف باستثناء قفل التأمين ضد عبث الأطفال من خلال التطبيق. يمكنك متابعة إذا ما كانت وظيفة التحكم عن بعد في وضع التشغيل أو الإيقاف من خلال مؤشر الوظيفة الموجود على الزر. إذا كانت وظيفة التحكم عن بعد في وضع إيقاف التشغيل، يتم التعامل مع جميع العمليات من الغسالة ويسمح فقط بمتابعة الحالة في التطبيق.

في حالة تعذر تشغيل وظيفة بدء التشغيل عن بعد، سيصدر الجهاز صوت تحذير عند الضغط على الزر. قد يحدث ذلك في حالات مثل عندما يتم تشغيل الجهاز ولا يوجد جهاز ذكي مقترن عبر البلوتوث. يعتبر توقف تشغيل إعدادات البلوتوث أو فتح

4.3.15 ميزة HomeWhiz ووظيفة التحكم عن بعد

يسمح لك HomeWhiz باستخدام جهازك الذكي لفحص الغسالة والحصول على معلومات حول حالتها. مع تطبيق HomeWhiz يمكنك استخدام جهازك الذكي لتنفيذ الإجراءات المختلفة التي يمكن إجراؤها أيضًا على الغسالة نفسها. بالإضافة إلى ذلك، يمكنك استخدام بعض الميزات فقط مع وظيفة HomeWhiz. يجب عليك تنزيل تطبيق HomeWhiz من متجر التطبيقات الخاص بجهازك الذكي لاستخدام ميزة البلوتوث في الغسالة. تأكد من أن جهازك الذكي متصل بالإنترنت لتثبيت التطبيق.

إذا كنت تستخدم التطبيق لأول مرة، فيرجى اتباع التعليمات التي تظهر على الشاشة لإكمال تسجيل حساب المستخدم الخاص بك. بمجرد اكتمال إجراء التسجيل، فسيتمكنك استخدام جميع المنتجات مع ميزة HomeWhiz في منزلك على هذا الحساب. يمكنك لمس "Add/Remove Appliance (إضافة / إزالة جهاز)" بتطبيق HomeWhiz لمشاهدة المنتجات المقترنة بحسابك. يمكنك تنفيذ إجراءات إقران المستخدم لهذه المنتجات في هذه الصفحة.

| | |
|---|--|
| لاستخدام وظيفة HomeWhiz، يجب تثبيت التطبيق على جهازك الذكي، ويجب إقران الغسالة بجهازك الذكي عبر البلوتوث. إذا لم يتم إقران الغسالة بجهازك الذكي، فإنها تعمل كجهاز لا يحتوي على ميزة HomeWhiz. |  |
| ستعمل الغسالة كجهاز يقترن بجهازك الذكي عبر البلوتوث. سيتم تمكين عناصر التحكم التي تم إجراؤها بواسطة التطبيق من خلال هذا الإقران؛ لذلك، يجب أن تكون قوة إشارة البلوتوث بين الجهاز والجهاز الذكي كافية. | |
| ترجى زيارة www.homewhiz.com للاطلاع على إصدارات Android و iOS التي يدعمها تطبيق HomeWhiz. | |

| | |
|--|--|
| تحذير: تطبق جميع إجراءات السلامة الموضحة في قسم "تعليمات السلامة العامة" في دليل المستخدم الخاص بك المتعلق بالتشغيل عن بعد من خلال وظيفة HomeWhiz. أيضًا. |  |
|--|--|

4.3.15.1 إعداد HomeWhiz

لكي يتم تشغيل التطبيق، يجب إنشاء اتصال بين جهازك وتطبيق HomeWhiz. لكي يتم إنشاء هذا الاتصال، يجب اتباع الخطوات التالية لإجراء الإعداد على كل من الجهاز وتطبيق HomeWhiz.

- عند إضافة جهاز لأول مرة، انقر فوق زر "Add/Remove Appliance (إضافة/إزالة جهاز)" في تطبيق HomeWhiz. بعد هذه الخطوة، انقر فوق "Tap here to setup a new appliance (اضغط هنا لإعداد جهاز جديد)".
- اتبع الخطوات أدناه بالإضافة إلى الخطوات في تطبيق Homewhiz لتنفيذ الإعداد.
- لبدء الإعداد، تأكد من إيقاف تشغيل الجهاز. اضغط مطولاً على زر درجة الحرارة وزر وظيفة التحكم عن بعد في وقت واحد لمدة 3 ثوانٍ لتبديل الغسالة إلى وضع إعداد HomeWhiz.



• عندما يكون الجهاز في وضع إعداد HomeWhiz، سترى رسماً متحركاً على الشاشة وسبومض رمز بلوتوث حتى يتم إقران الغسالة بالجهاز الذكي. مقبض البرنامج فقط هو الذي سيكون نشطاً في هذا الوضع. ستكون الأزرار الأخرى غير نشطة.

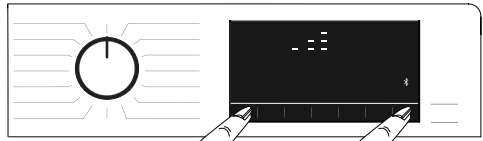

- على الشاشة التي تراها على التطبيق، حدد الغسالة واضغط على التالي.
- تابع قراءة التعليمات التي تظهر على الشاشة حتى يسألك تطبيق HomeWhiz عن المنتج الذي ترغب في توصيله بالجهاز الذكي.
- إذا تم إقران الغسالة بنجاح مع جهازك، فسيتم تشغيل شاشة العرض تلقائيًا في الوضع العادي وسيظل رمز البلوتوث مضيئاً بينما ستسمع نغمة تفيد نجاح الضبط من الجهاز.
- ارجع إلى تطبيق HomeWhiz وانتظر حتى يكتمل الإعداد. عند اكتمال الإعداد، قم بتسمية الغسالة. الآن، يمكنك النقر ورؤية المنتج الذي أضفته في تطبيق HomeWhiz.

| | |
|---|--|
| إذا لم تتمكن من إجراء الإعداد بنجاح خلال 5 دقائق، فسيتم إيقاف الغسالة تلقائيًا. في هذه الحالة، سيكون عليك البدء مجددًا في إجراء الإعداد. إذا استمرت المشكلة، فاتصل بوكيل الخدمة المعتمد. |  |
| يمكنك استخدام الغسالة مع أكثر من جهاز ذكي واحد. للقيام بذلك، نزل تطبيق HomeWhiz على الجهاز الذكي الآخر أيضًا. عند تشغيل التطبيق، ستحتاج إلى تسجيل الدخول باستخدام الحساب الذي قمت بإنشائه مسبقًا وإقران الغسالة. بخلاف ذلك، ترحى قراءة "إعداد غسالة متصلة بحساب شخص آخر". | |

إذا كان مستوى الماء في الغسالة غير مناسب عند الضغط على زر **Start/Pause (بدء/إيقاف مؤقت)**، فسيظل رمز باب التحميل مضاءً على الشاشة.



إذا كانت درجة حرارة الماء داخل الغسالة أعلى من 50 درجة مئوية، فلا يمكنك إلغاء تنشيط قفل الباب لأسباب تتعلق بالسلامة، حتى لو كان مستوى الماء مناسباً.



تحويل الغسالة إلى وضع الإيقاف المؤقت:

اضغط على الزر Start / Pause (بدء التشغيل / إيقاف مؤقت) لتغيير وضع الغسالة إلى وضع الإيقاف المؤقت. سيومض رمز الإيقاف المؤقت على الشاشة.



تغيير اختيار البرنامج بعد بدء البرنامج:

مسموح بتغيير البرنامج عند تشغيل البرنامج الحالي إلا إذا كان القفل ضد عبث الأطفال مفعلاً. سيعمل هذا الإجراء على إلغاء البرنامج الحالي.

سيبدأ البرنامج المحدد من جديد.



تغيير الوظيفة المساعدة والسرعة ودرجة الحرارة

بناءً على الخطوة التي وصل إليها البرنامج، يمكنك إلغاء الوظائف الإضافية أو تفعيلها. راجع "اختيار الوظيفة الإضافية". يمكنك أيضاً تغيير إعدادات السرعة ودرجة الحرارة. راجع "تحديد السرعة" و"تحديد درجة الحرارة".

لن يمكنك فتح باب التحميل إذا كانت درجة الحرارة في الغسالة عالية جداً أو إذا كان مستوى المياه أعلى من فتحة الباب.



4.3.13 إلغاء البرنامج

يتم إلغاء البرنامج عند تشغيل مقبض اختيار البرنامج إلى برنامج مختلف أو يتم إيقاف تشغيل الجهاز وتشغيله مرة أخرى باستخدام مقبض اختيار البرنامج.

إذا قمت بإدارة مقبض اختيار البرنامج أثناء تشغيل القفل ضد عبث الأطفال، فلن يتم إلغاء البرنامج. عليك إلغاء قفل الأطفال أولاً.



إذا أردت فتح باب التحميل بعد إلغاء البرنامج ولكن تعذر فتح باب التحميل لأن مستوى المياه في الغسالة أعلى من فتحة باب التحميل، فقم بتدوير مقبض تحديد البرنامج إلى برنامج تصريف وعصر (Pump + Spin) وقم بتصريف المياه الموجودة في الغسالة.

4.3.14 انتهاء البرنامج

تظهر "End" على الشاشة عند انتهاء البرنامج.

إذا لم تقم بالضغط على أي زر لمدة 10 دقائق، فستحول الغسالة إلى وضع إيقاف التشغيل. يتم إيقاف تشغيل الشاشة وكافة المؤشرات.

سيتم عرض خطوات البرنامج المنتهي إذا قمت بالضغط على زر تشغيل/إيقاف.

4.3.11 قفل باب التحميل

هناك نظام قفل على باب تحميل الغسالة يمنع فتح باب التحميل في الحالات التي يكون فيها مستوى الماء غير مناسب. تظهر عبارة "الباب مغلق" على الشاشة عندما يكون باب التحميل مغلقًا.



إذا تم تحديد وظيفة التحكم عن بعد، فسيفتح الباب. لفتح الباب، يجب إلغاء تنشيط وظيفة Start Remote (بدء التشغيل عن بعد) عن طريق الضغط على زر Remote Start (بدء التشغيل عن بعد) أو تغيير موضع البرنامج.



فتح باب التحميل حالة انقطاع التيار الكهربائي:

في حالة انقطاع التيار الكهربائي، يمكنك استخدام مقبض الطوارئ الخاص بباب التحميل تحت غطاء فلتر المضخة لفتح باب التحميل يدويًا.



تحذير: لتجنب أي فائض للماء قبل فتح باب التحميل، تأكد من عدم وجود ماء داخل الغسالة.



• افتح غطاء فلتر المضخة.

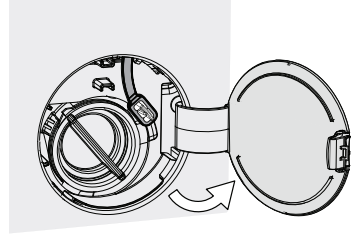

- حرر مقبض الطوارئ الخاص بباب التحميل الموجود في الجانب الخلفي من غطاء الفلتر.
- اسحب مقبض الطوارئ الخاص بباب التحميل مرة واحدة وافتح باب التحميل. بعد فتح باب التحميل، أعد إدخال مقبض الطوارئ الخاص بباب التحميل.
- إذا لم يتم فتح باب التحميل، فحاول مرة أخرى بسحب المقبض.

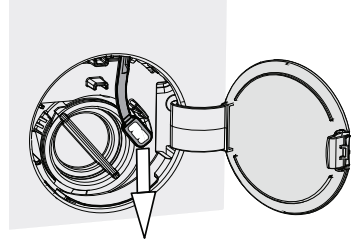

4.3.12 تغيير التحديدات بعد بدء تشغيل البرنامج

إضافة الغسيل بعد بدء البرنامج 

إذا كان مستوى الماء في الغسالة مناسبًا عند الضغط على زر Start/Pause (بدء/إيقاف مؤقت)، فسيتم إلغاء تنشيط قفل الباب وسيتم فتح الباب، مما يسمح لك بإضافة الملابس. ينطق رمز قفل الباب الموجود على الشاشة عند إلغاء تنشيط قفل الباب. بعد إضافة الملابس، أغلق الباب واضغط على زر Start/Pause (بدء/إيقاف مؤقت) مرة أخرى لاستئناف دورة الغسيل.

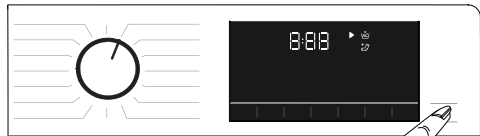

Time display (عرض الوقت على الشاشة)

يظهر الوقت المتبقي لإتمام البرنامج أثناء تشغيله بالساعات والدقائق على النحو "01:30".

قد يختلف وقت البرنامج عن القيم المعروضة في "جدول البرامج والاستهلاك" تبعاً للتغيرات في ضغط الماء، ودرجة عسر الماء ودرجة حرارة الماء ودرجة حرارة البيئة المحيطة ونوع وكمية حمولة الغسيل، وتبعاً لاختيار الوظائف الإضافية والتغيرات في جهد الكهرباء.



مع وظيفة **End Time (وقت الانتهاء)** يمكن تأخير بدء تشغيل البرنامج ما يصل إلى 24 ساعة. بعد الضغط على زر **End Time (وقت الانتهاء)**، سيتم عرض الوقت التقديري لانتهاء البرنامج. إذا كان قد تم تعيين **End Time (وقت الانتهاء)**، فسيضيء مؤشر **End Time (وقت الانتهاء)**.



لتفعيل وظيفة وقت الانتهاء وإتمام البرنامج في نهاية الوقت المحدد، اضغط على زر **Start / Pause (بدء/ إيقاف مؤقت)** بعد ضبط الوقت.



إذا كنت ترغب في إلغاء وظيفة وقت الانتهاء، فقم بإدارة المفتاح إلى وضع **التشغيل وإيقاف التشغيل** بالغسالة.

عندما تقوم بتنشيط وظيفة وقت الانتهاء، لا تصف منظفًا سائلًا في حجرة مسحوق التنظيف رقم 2. فهناك مخاطر من حدوث بقع بالملابس.



- 1 افتح باب التحميل، ثم ضع الغسيل وضع المنظف، إلخ.
- 2 حدد برنامج الغسيل ودرجة الحرارة وسرعة العصر وحدد الوظائف الإضافية إذا كان ذلك مطلوبًا.
- 3 اضغط وقت الانتهاء الذي تريده بالضغط على زر **End Time (وقت الانتهاء)**. يضيء مؤشر **End Time (وقت الانتهاء)**.
- 4 اضغط على الزر **Start/Pause (بدء/إيقاف مؤقت)**. سيبدأ العد التنازلي. تبدأ علامة ":" الموجودة في منتصف وقت الانتهاء بالوميض.

يمكن إضافة غسيل إضافي إلى الغسالة أثناء العد التنازلي لوقت الانتهاء. في نهاية العد التنازلي، سيتم إطفاء مؤشر وقت الانتهاء وتبدأ دورة الغسيل ويظهر وقت البرنامج المحدد على الشاشة.

عند إتمام اختيار وقت الانتهاء، الوقت الذي سيظهر على الشاشة سيتكون من وقت الانتهاء بالإضافة إلى فترة البرنامج المحدد.



4.3.10 بدء تشغيل البرنامج

- 1 اضغط على الزر **Start / Pause (بدء التشغيل / الإيقاف المؤقت)** لبدء تشغيل البرنامج.
- 2 ضوء زر **Start / Pause (بدء التشغيل / الإيقاف المؤقت)** والذي كان منطفئًا سيبدأ الآن في الإضاءة بثبات مشيرًا إلى بدء البرنامج.

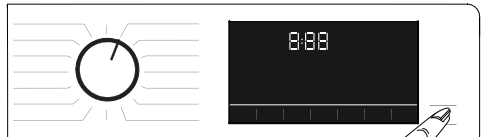

3 ويتم غلق باب التحميل. تظهر عبارة "غلق الباب" على الشاشة عندما يتم غلق باب التحميل.



4 سيضيء مؤشر متابعة البرنامج على الشاشة لعرض خطوات البرنامج الحالية.

4.3.8.2 الوظائف / البرامج المختارة عن طريق الضغط على مفاتيح الوظيفة لمدة 3 ثوانٍ

• تنظيف حلة الغسالة+ "3"

اضغط واستمر بالضغط على زر الوظائف الإضافية 1 لمدة 3 ثوانٍ لتحديد البرنامج. استخدم هذا البرنامج بشكل منتظم (مرة كل شهر إلى شهرين) لتنظيف حلة الغسالة وتوفير النظافة اللازمة. يستخدم البخار قبل البرنامج لتخفيف الرواسب في الحلة. شغل البرنامج عندما تكون الغسالة فارغة تمامًا. للحصول على نتائج أفضل، ضع مسحوق مزيل الرواسب الكلسية والجيرية للغسالات في صندوق المنظف "2". عند انتهاء البرنامج، اترك الباب مفتوحًا قليلاً حتى يجف الجزء الداخلي من الغسالة.

ليس هذا برنامجًا للغسيل. إنه برنامج للصيانة.



لا تقم بتشغيل البرنامج مع وجود أي شيء داخل الغسالة. إذا حاولت القيام بذلك، فستكتشف الغسالة وجود حمولة داخلها ويتم إيقاف تشغيل البرنامج.

• ضد التجمد

يتم اختيار هذه الوظيفة عند الضغط مطولاً على زر اختيار العصر لمدة 3 ثوانٍ ويضيء ضوء متابعة البرنامج المحدد للخطوة اللاحقة. عند تحديد هذه الوظيفة، تدور الحلة لما يصل إلى 8 ساعات لمنع الغسيل من التجمد في نهاية البرنامج. يمكنك إلغاء البرنامج وإخراج الغسيل في أي وقت أثناء فترة البرنامج التي تبلغ 8 ساعات. لإلغاء الوظيفة، اضغط على مفتاح تحديد الوظيفة أو مفتاح تشغيل/إيقاف الغسالة. وسيظل ضوء متابعة البرنامج مضيئاً حتى يتم إلغاء الوظيفة أو اكتمال الخطوة. إذا لم يتم إلغاء الوظيفة، فستكون نشطة في دورات الغسيل اللاحقة أيضاً.

• شطف إضافي "3"

يتم اختيار هذه الوظيفة عندما يتم الضغط على زر الوظيفة الإضافية 2 واضغط لمدة 3 ثوانٍ. تمكن هذه الوظيفة الغسالة من إجراء شطف آخر بالإضافة لذلك الذي تم بالفعل بعد الغسيل الرئيسي. ومن ثم، يمكن تخفيض خطر تأثر البشرة الحساسة (الأطفال، والبشرة الحساسة، وما إلى ذلك) ببقايا المنظف على الغسيل.

• قفل التأمين ضد عبث الأطفال "3"

استخدم وظيفة قفل التأمين ضد عبث الأطفال لمنع الأطفال من العبث بالغسالة. وهكذا يمكنك تجنب أي تغييرات في تشغيل البرنامج.

يمكنك تشغيل الغسالة وإيقاف تشغيلها بواسطة زر On / Off (التشغيل / إيقاف التشغيل) أثناء تنشيط قفل الأطفال. عند تشغيل الآلة مرة أخرى، سيتم استئناف البرنامج من النقطة التي توقفت عندها.



عند تفعيل قفل الأطفال، سيصدر تحذير صوتي إذا تم الضغط على الأزرار. سيتم إلغاء التحذير الصوتي إذا تم الضغط على الأزرار خمس مرات على التوالي.

لتفعيل قفل التأمين ضد عبث الأطفال:

اضغط واستمر بالضغط على زر الوظائف الإضافية 3 لمدة 3 ثوانٍ. بعد انتهاء العد التنازلي "1-2-3-CL" على الشاشة سيعرض رمز "CL On" على الشاشة. عند عرض التحذير، يمكنك تحرير زر الوظيفة الإضافية 3.

لإلغاء تفعيل القفل ضد عبث الأطفال:

اضغط واستمر بالضغط على زر الوظائف الإضافية 3 لمدة 3 ثوانٍ. بعد انتهاء العد التنازلي "1-2-3-CL" على الشاشة سيختفي رمز "CL Off".

• بلوتوث "3"

يمكنك استخدام وظيفة اتصال البلوتوث لإقران الغسالة بجهازك الذكي. بهذه الطريقة، يمكنك استخدام جهازك الذكي للحصول على معلومات حول الغسالة والتحكم فيها.

لتفعيل اتصال البلوتوث:

اضغط مطولاً على زر وظيفة التحكم عن بعد لمدة 3 ثوانٍ. سيتم عرض العد التنازلي "1-2-3"، ثم سيظهر رمز "On" (تشغيل) على الشاشة. حرر زر وظيفة التحكم عن بعد. سيومض رمز البلوتوث أثناء إقران المنتج مع الجهاز الذكي. إذا نجح الاتصال، فسيظل الرمز مضيئاً.

لإلغاء تفعيل اتصال البلوتوث:

اضغط مطولاً على زر وظيفة التحكم عن بعد لمدة 3 ثوانٍ. سيتم عرض العد التنازلي "1-2-3"، ثم سيظهر رمز "Off" (إيقاف التشغيل) على الشاشة.

يجب أن يكون الإعداد الأول لتطبيق HomeWhiz مكملاً لتنشيط اتصال البلوتوث. بعد الإعداد، يؤدي الضغط على زر وظيفة التحكم عن بعد أثناء تشغيل المفتاح الموجود في وضع التحكم في برنامج / تنزيل البرنامج إلى تنشيط اتصال بلوتوث تلقائياً.



إذا كنت تريد عصر الغسيل الذي بالماء، فاضبط Spin Speed (سرعة العصر) واضغط زر Start / Pause (بدء / إيقاف مؤقت).

سوف يتم استئناف تشغيل البرنامج. يتم تصريف الماء، ويتم عصر الغسيل واكتمال البرنامج.

4.3.8 اختيار الوظائف الإضافية



قم بتحديد الوظائف الإضافية المطلوبة قبل بدء تشغيل البرنامج. عندما يتم تحديد برنامج، يضيء رمز الوظيفة الإضافية التي يمكن تحديدها مع هذا البرنامج.

عند الضغط على زر الوظيفة الإضافية التي لا يمكن اختيارها بالبرنامج الحالي، ستقوم الغسالة بإصدار صوت تحذير.



كما ستظل إطارات الوظيفة الإضافية المحددة للبرنامج الحالي مضيئة بعد بدء الغسيل.

بعض الوظائف لا يمكن تحديدها معًا. عند اختيار وظيفة إضافية ثانية تتعارض مع الوظيفة الأولى قبل تشغيل الغسالة، فستقوم الغسالة بإلغاء الوظيفة الأولى بينما تستمر الوظيفة الثانية في العمل. على سبيل المثال، إذا تم تحديد وظيفة الغسل السريع بعد تحديد وظيفة المياه الإضافية، يتم إلغاء وظيفة المياه الإضافية وتبقى وظيفة الغسل السريع قيد التشغيل.



لا يمكن اختيار وظيفة إضافية لا تتوافق مع البرنامج الذي تم تحديده. (راجع، "جدول البرامج والاستهلاك")

بعض البرامج بها وظائف إضافية لا بد من تشغيلها في وقت متزامن. هذه الوظائف لا يمكن إلغاؤها. لن يوضع إطار الوظيفة الإضافية بل سيومض الجزء الداخلي فقط.

4.3.8.1 الوظائف الإضافية

• Prélavage (الغسيل التحضيري)

تكون الغسلة التحضيرية مجدية فقط مع الملابس شديدة الاتساخ. يؤدي عدم استخدام الغسلة التحضيرية إلى توفير الطاقة والماء ومسحوق الغسيل والوقت.

• Lavage Express (سريع+)

بعد اختيار البرنامج، يمكنك الضغط على مفتاح الإعداد Quick Wash (الغسيل السريع) لتقصير مدة البرنامج. بالنسبة لبعض البرامج، يمكن تقصير المدة أكثر من 50%. وعلى الرغم من ذلك، فإن أداء الغسيل جيد بفضل اللوغاريتم التي تم تغييرها.

على الرغم من أنه يختلف في كل برنامج، عندما تضغط على مفتاح Quick Wash (الغسيل السريع) مرة واحدة، فإن مدة البرنامج تنخفض إلى مستوى معين، وعندما تضغط على نفس المفتاح للمرة الثانية، فإنها تنخفض إلى المستوى الأدنى. للحصول على أداء أفضل للغسيل، لا تستخدم مفتاح الإعداد Quick Wash (الغسيل السريع) عند غسل الغسيل المتسخ بشدة. قم بتقصير مدة البرنامج باستخدام Quick Wash (الغسيل السريع) لغسل الملابس المتسخة بشكل طفيف.

• Vapeur (البخار)

استخدم هذا البرنامج لتقليل الطيات وأوقات الكي لأعداد قليلة من المنسوجات القطنية أو الألياف الصناعية غير الملوثة أو الملابس مختلطة النسيج.

• التحكم عن بعد

يمكنك استخدام مفتاح الوظيفة الإضافية هذا لتوصيل الغسالة بأجهزة ذكية. للحصول على معلومات مفصلة، راجع 4.3.15 ميزة HomeWhiz ووظيفة التحكم عن بعد.

• البرنامج المخصص

يمكن استخدام هذه الوظيفة الإضافية فقط في برامج Cotton الملابس القطنية و Synthetics الألياف الصناعية مع تطبيق HomeWhiz. عندما يتم تنشيط هذه الوظيفة الإضافية، يمكنك إضافة ما يصل إلى 4 خطوات شطف إضافية للبرنامج. يمكنك اختيار واستخدام بعض الوظائف الإضافية حتى إذا كانت غير موجودة في الغسالة. يمكنك زيادة وتقليل وقت برامج Cottons الملابس القطنية و Synthetics الألياف الصناعية ضمن نطاق آمن.

عند اختيار الوظيفة الإضافية للبرنامج المخصص، فسبكون أداء الغسل واستهلاك الطاقة مختلفين عن القيمة المعتلة.



4.3.6 اختيار درجة الحرارة

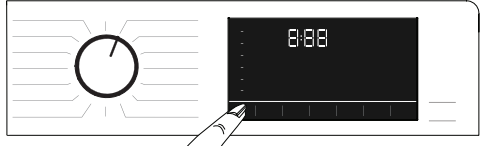

عند اختيار برنامج جديد يتم عرض درجة الحرارة المناسبة لهذا البرنامج على مؤشر درجة الحرارة. من الممكن ألا تكون قيمة درجة الحرارة الموصى بها هي أقصى درجة حرارة يمكن تحديدها للبرنامج الحالي. اضغط على زر **Temperature Adjustment** (ضبط درجة الحرارة) لتغيير درجة الحرارة. يتم خفض درجة الحرارة بشكل تدريجي.

لا يمكن إجراء تغييرات على البرامج التي لا يُسمح فيها بتغيير درجات الحرارة.



يمكنك أيضًا تغيير درجة الحرارة بعد بدء الغسيل. يمكن أن يتم هذا التغيير إذا سمحت خطوات الغسيل بذلك. لا يمكن إجراء التغييرات إذا لم تسمح الخطوات بذلك.

إذا قمت بالتمرير إلى خيار الغسيل على البارد وقمت بالضغط على زر ضبط درجة الحرارة مرة أخرى، ستظهر درجة الحرارة الموصى بها للبرنامج المختار على الشاشة. لخفض درجة الحرارة، اضغط على زر **Temperature Adjustment** (ضبط درجة الحرارة) مرة أخرى.



4.3.7 اختيار سرعة الدوران

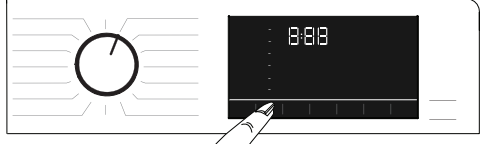

عند تحديد برنامج جديد، يتم عرض سرعة العصر الموصى بها للبرنامج المحدد على مؤشر سرعة العصر.

قد تكون قيمة سرعة العصر الموصى بها ليست السرعة القصوى التي يمكن اختيارها للبرنامج الحالي.



اضغط على الزر **Spin Speed Adjustment** (ضبط سرعة العصر) لتغيير سرعة العصر. يتم خفض سرعة العصر بشكل تدريجي. بعد ذلك، بناءً على طراز الغسالة، يظهر الخياران "Rinse Hold" (إيقاف الشطف) و "No Spin" (بدون عصر) على الشاشة.

إذا لم تكن ترغب في تفريغ حمولة الملابس بعد انتهاء البرنامج مباشرة، فيمكنك استخدام وظيفة **Rinse Hold** (تعليق الشطف) والإبقاء على الملابس في مياه الشطف الأخيرة لتجنب تجعد الملابس بسبب عدم وجود ماء في الغسالة. تحافظ هذه الوظيفة على الغسيل في مياه الشطف الأخيرة. إذا كنت ترغب في عصر غسيلك بعد وظيفة إيقاف الشطف: - اضبط سرعة العصر.

اضغط على **Start/Pause/Cancel** (بدء التشغيل/إيقاف مؤقت/إلغاء). سوف يتم استئناف تشغيل البرنامج. يتم استئناف البرنامج، ويتم صرف المياه وعصر الملابس. إذا كنت ترغب في تصريف الماء في نهاية البرنامج بدون عصر، فاستخدم وظيفة **بدون عصر**.

لا يمكن إجراء تغييرات على سرعة العصر بالبرامج التي لا يُسمح فيها بتغيير سرعتها.



يمكنك تغيير سرعة العصر بعد بدء الغسيل إذا سمحت خطوات الغسيل بذلك. لا يمكن إجراء التغييرات إذا لم تسمح الخطوات بذلك.

إيقاف الشطف

إذا لم تكن ترغب في تفريغ الغسيل بعد انتهاء البرنامج مباشرة، فيمكنك استخدام وظيفة تعليق الشطف والإبقاء على الملابس في مياه الشطف الأخيرة؛ لتجنب تجعد الملابس بسبب عدم وجود ماء في الغسالة. اضغط على زر "Start/Pause" (بدء/توقف مؤقت) بعد هذه العملية إذا أردت تصريف الماء دون عصر الغسيل. يستمر البرنامج في العمل، ويكتمل بعد تصريف الماء.

Outdoor / Sport (ملابس الهواء الطلق / الرياضية)

يمكنك استخدام هذا البرنامج لغسل الملابس الرياضية وملابس الهواء الطلق التي تحتوي على خليط من القطن / الألياف الصناعية والأغطية المضادة للماء مثل غورتكس وغيرها. فهو يضمن غسل ملابسك بصورة لطيفة بفضل حركات دوران خاصة.

Expert Taches (خبير البقع)

الغسالة مزودة ببرنامج عصر خاص يتيح إمكانية التخلص من مختلف أنواع البقع بطريقة أكثر فعالية. استخدم هذا البرنامج فقط لغسل المواد القطنية ثابتة الألوان. لا يتم غسل الملابس المصبوغة والناعمة والغسيل في هذا البرنامج. قبل القيام بالغسل، يتعين أن يتم فحص ملصقات الملابس (موصى به للقمصان والسرراويل والشورتات القطنية والتي شيرت وملابس الأطفال والبيجامات والمآزر وملابس المائدة وملءات الأسرة وأغطية الألفحة الريش وفرش الأسرة والوسادات ومناشف الحمام والفرط والجوارب والملابس الداخلية القطنية المناسبة للغسل في درجات حرارة المياه المرتفعة لفترة طويلة). في برنامج الطبخ التلقائي هذا، يمكنك غسل 24 نوعاً من اللطخ التي تنقسم إلى مجموعتين مختلفتين وفقاً لاختيار الوظيفة السريعة. يمكنك رؤية مجموعات اللطخ وفقاً لاختيار الوظيفة السريعة. يمكنك العثور على مجموعات البقع وفقاً للوظيفة السريعة أندها:

| عندما يتم تحديد الوظيفة السريعة: | | |
|----------------------------------|------------|-----------|
| دم | شاي | نبيذ أحمر |
| شوكولاتة | قهوة | كاري |
| بودنج | عصير فواكه | مربي |
| بييض | كاتشاب | كولا |

| عندما لا يتم تحديد الوظيفة السريعة: | | |
|-------------------------------------|--------------|----------------|
| زبدة | تعرق | تنبتيلة السلطة |
| عشب | انساخ الياقة | مواد تجميل |
| وحل | طعام | زيت الماكينة |
| كوكا | مايونيز | طعام أطفال |

• اختر برنامج البقع.

• حدد البقعة التي تريد تنظيفها من خلال تحديد موقعها في المجموعات أعلاه وتحديد المجموعة ذات الصلة مع زر الوظيفة المساعدة السريعة.

• اقرأ ملصقات الأثواب بعناية وتأكد من اختيار درجة الحرارة الصحيحة وسرعة الدوران المناسبة.

Downloaded Program (تحميل البرنامج)

يُعد هذا برنامجاً خاصاً يتيح لك تنزيل برامج مختلفة عندما تريد. في البداية، يوجد برنامج يمكنك رؤيته مع تطبيق HomeWhiz كأعداد افتراضي. ومع ذلك، يمكنك استخدام تطبيق HomeWhiz لاختيار برنامج من مجموعة البرامج المحددة مسبقاً، ومن ثم التغيير واستخدامه.

إذا كنت تريد استخدام ميزة HomeWhiz ووظيفة التحكم عن بعد، فيجب عليك اختيار برنامج منزل. يمكن الاطلاع على معلومات مفصلة في 4.3.15 ميزة HomeWhiz ووظيفة التحكم عن بعد.



Peluches (لعب الأطفال الناعمة) *****

يجب غسل لعب الأطفال الناعمة في برنامج المنسوجات الناعمة بسبب الأقمشة الرقيقة والألياف والملحقات التي تحتوي عليها. بفضل حركات الغسيل الرقيقة وميزة العصر، يحمي برنامج ألعاب الأطفال الناعمة الألعاب أثناء الغسيل. من المستحسن استخدام المنظفات السائلة.

لا يجوز غسل الألعاب القابلة للكسر ذات الأسطح الصلبة تحت أي ظرف من الظروف.

يجب عدم غسل الألعاب مع الملابس لأنها قد تضر بها أثناء الغسيل.



Serviettes de toilette (المناشف) *****

استخدم هذا البرنامج لغسل الملابس القطنية الثقيلة مثل المناشف. حمل المناشف في الغسالة مع مراعاة وضعها بطريقة لا تتلامس فيها مع الجزء المطاطي أو الزجاجي بالباب.

• Hygiène+ (تعقيم+)

يُتيح استخدام خطوة البخار في بداية البرنامج بتخفيف الأوساخ بسهولة.

استخدم هذا البرنامج لغسيل الملابس (ملابس أطفال، أغطية السرير، ملاءات السرير، الملابس الداخلية، وغيرها والملابس القطنية) التي تتطلب غسلاً مضاداً للحساسية وصحياً بدرجات حرارة عالية ودورة غسيل مكثفة وطويلة. يتم ضمان توفير هذا المستوى العالي من الغسيل الصحي بفضل استخدام خطوة البخار قبل البرنامج وفترة التسخين الطويلة وخطوة الشطف الإضافية.

• تم اختبار البرنامج من قبل "مؤسسة الحساسية البريطانية"

(Allergy UK) مع تحديد خيار درجة الحرارة 60°م فيما يتعلق بالقدرة على التخلص من مسببات الحساسية بالإضافة إلى البكتيريا والاتساقات.



"Allergy UK" هو اسم المؤسسة البريطانية للحساسية. يشير ختم إقرار الموافقة على منتج ما إلى أن ذلك المنتج يعمل على الحد من/تقليل/إزالة المواد المسببة للحساسية من البيئة التي يعيش فيها مريض الحساسية. فهو يهدف إلى توفير ضمان أن المنتجات تم اختبارها علمياً أو تم فحصها بطريقة توفير نتائج قابلة للقياس.

• Doudoune (الملابس الداخلية)

استخدم هذا البرنامج لغسل المعاطف والصدرية والسترات وما إلى ذلك التي تحتوي على الريش وبها ملمص "قابل للغسل في الغسالة". تضمن برنامج العصر الخاصة أن يصل الماء للثغرات الهوائية بين الريش.

• Essorage+Vidange (عصر + تصريف)

يمكنك استخدام هذه الوظيفة للتخلص من المياه الموجودة مع الملابس في الغسالة.

• Rinçage (شطف)

استخدم هذا البرنامج عند الرغبة في الشطف أو التنشيط بشكل منفصل.

• Rideau (الستائر)*****

استخدم هذا البرنامج لغسل الملابس المصنوعة من الحرير والستائر. حيث إن نسيجها الشبكي يسبب رغوة زائدة، ضع القليل من المنظف في حجرة الغسيل الرئيسية. بفضل ميزة العصر الخاصة الموجودة في البرنامج فإن الملابس المصنوعة من الحرير والستائر تتجدد بشكل أقل. لا تفرط في تحميل الغسالة بالستائر بأكثر من السعة المحددة لها منعاً لتعرضها لأي أضرار.

يفضل استخدام المنظفات الخاصة الموصى بها للستائر في حجرة مسحوق المنظف في هذا البرنامج.



• Chemises (القمصان)

يستخدم هذا البرنامج لغسل القمصان المصنوعة من القطن والألياف الصناعية والأقمشة المزوجة بالألياف الصناعية معاً. فهو يقلل من التجاعيد. عند الضغط على مفتاح وظيفة الغسيل السريع، فسوف يتم تنفيذ لو غار يتم المعالجة الأولية. أضف مادة المعالجة الأولية الكيميائية على الملابس مباشرة أو أضفها مع المنظف عندما تبدأ الغسالة في سحب الماء في حجرة مسحوق التنظيف. بذلك، يمكنك الحصول على نفس الأداء الذي تحصل عليه مع نظام الغسل العادي في وقت أقصر بكثير. تزيد فترة العمر الافتراضي لقمصانك.

• Express / Express 14 (وضع الغسيل اليومي السريع / وضع الغسيل اليومي فائق السرعة)

يتم استخدام هذا البرنامج لغسيل الملابس القطنية المتسخة قليلاً أو التي بدون لطخ في وقت قصير. يمكن أن يتم تقليل فترة البرنامج حتى 14 دقيقة، عند الضغط على مفتاح وظيفة الغسيل السريع. عندما يتم تحديد وظيفة الغسل السريع، يجب أن تغسل بعد أقصى 2 (اثنين) كجم من الغسيل.

• Textiles Foncés / Jeans (الملابس الداكنة/ بنطلون الجينز)

استخدم هذا البرنامج لحماية اللون الخاص بملابسك الداكنة اللون أو الجينز. فهو يؤدي أداءً عاليًا مع حركة خاصة للحلة حتى لو كانت درجات حرارة المياه منخفضة. يوصى باستخدام منظف سائل أو شامبو غسيل الأصواف للملابس الملونة الداكنة. لا تستخدم هذا البرنامج لغسل الملابس الناعمة المحتوية على أصواف أو ما شابه.

• Mix (برنامج الغسيل المختلط)*****

استخدم هذا البرنامج لغسل الملابس القطنية والمصنوعة من الألياف الصناعية معاً دون فصلها

• Délicat (العناية اللطيفة)

يمكنك غسيل ملابسك المصنوعة من الأقمشة الناعمة بهذا البرنامج، مثل الملابس المحاكاة المحتوية على خليط من الألياف القطنية / الصناعية أو الجوارب والملابس الداخلية. يغسل بحركة غسيل أكثر هدوءاً. اغسل ملابسك التي تريد الاحتفاظ بألوانها عند درجة 20 أو من خلال اختبار خيار الغسيل على البارد.

• Lingerie***** (الملابس الداخلية*****)

استخدم هذا البرنامج لغسل الملابس الرقيقة المناسبة للغسيل اليدوي والملابس الداخلية النسائية الرقيقة. يجب أن تغسل كمية الملابس الصغيرة في شبكة الغسيل. يجب أن تعلق المشابك والأزرار والسوست وغيرها.

قد تختلف الوظائف الإضافية في الجدول وفقاً لطراز الغسالة.



قد تختلف قدرة استهلاك الماء والكهرباء تبعاً للتغيرات في ضغط الماء، ودرجة عسر الماء ودرجة حرارة الماء ودرجة حرارة البيئة المحيطة ونوع وكمية حمولة الغسيل ووفقاً لاختيار الوظائف الإضافية وسرعة العصر والتغيرات في جهد الكهرباء.

يمكنك رؤية وقت الغسيل على شاشة الغسالة أثناء تحديد برنامج. اعتماداً على كمية الملابس التي قمت بتحميلها في الغسالة، قد يكون هناك اختلاف من 1-1.5 ساعة بين المدة التي تظهر على الشاشة والمدة الفعلية لدورة الغسيل. سيتم تحديث المدة تلقائياً بعد وقت قصير من بدء الغسيل.

"يمكن تغيير أنماط الاختيار للوظائف المساعدة من خلال الشركة المصنعة. يمكن إضافة أو إزالة أنماط اختيار جديدة".
"قد تختلف سرعة دوران غسالتك حسب البرنامج الذي تم تحديده. ومع ذلك لا يمكن أن تتجاوز هذه السرعة الحد الأقصى لسرعة دوران غسالتك."

القيم الإرشادية للبرامج التركيبية.

| محتوى الرطوبة المثبتني (%)** | محتوى الرطوبة المثبتني (%)** | الوقت (دقائق) * تجربة | الطاقة (كيلو وات ساعة) | الدرجة (°C) | الوقت (دقائق) | الوقت (دقائق) |
|------------------------------|------------------------------|--------------------------|------------------------|-------------|---------------|---------------|
| > 1000 rpm | ≤ 1000 rpm | 115/150 | 1,35 | 71 | 3 | 60 |
| 40 | 45 | 115/150 | 0,85 | 67 | 3 | 40 |

* يمكنك رؤية وقت الغسيل للبرنامج الذي قمت بتحديدده على شاشة الغسالة. من الطبيعي حدوث اختلافات بسيطة بين الوقت المعروض على الشاشة ووقت الغسل الفعلي نظراً للأسباب الموضحة أعلاه.

** قد يختلف قيم محتوى الرطوبة وفقاً لسرعة العصر المحددة.

4.3.4 اختيار البرنامج

1 حدد البرنامج المناسب للنوع والكمية ودرجة اتساخ الملابس وفقاً لـ "جدول الاستهلاك والبرنامج".

| البرامج محددة بأعلى سرعة عصر مناسبة لهذا النوع المحدد من النسيج. | البرامج محددة بأعلى سرعة عصر مناسبة لهذا النوع المحدد من النسيج. |
|---|---|
| عند اختيار برنامج، راعي دائماً نوع النسيج والألوان ودرجة الاتساخ ودرجة حرارة الماء المسموح بها. | عند اختيار برنامج، راعي دائماً نوع النسيج والألوان ودرجة الاتساخ ودرجة حرارة الماء المسموح بها. |
| قم دائماً باختيار أقل درجة حرارة مطلوبة. تمثل الحرارة العالية استهلاك أكثر للطاقة. | قم دائماً باختيار أقل درجة حرارة مطلوبة. تمثل الحرارة العالية استهلاك أكثر للطاقة. |

2 حدد البرنامج المطلوب باستخدام مقبض "اختيار البرنامج".

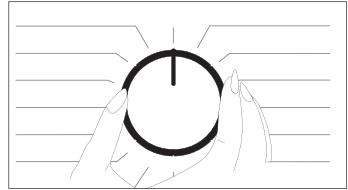

4.3.5 برامج الغسيل

• Coton Eco (غسيل قطن اقتصادي)

استخدم هذا البرنامج لغسل ملابسك القطنية المتينة والملابس الكتانية ذات الاتساخ العادي. على الرغم من أنه يغسل لفترة أطول من جميع البرامج، إلا أنه يوفر كثيراً في الطاقة والمياه. قد تكون درجة حرارة المياه الفعلية مختلفة عن درجة الحرارة المحددة. عندما تقوم بتحميل الآلة بغسيل أقل (مثلاً نصف الكمية أو أقل)، فقد يصبح وقت البرنامج أقصر تلقائياً. في هذه الحالة، سينخفض استهلاك الطاقة والمياه بشكل أكبر مما يوفر غسلاً اقتصادياً أكثر.

• Coton (الملابس القطنية)

يمكنك غسل ملابسك القطنية المستديمة (فرش وملاءات الأسرة وفوط وبنائس الحمام والملابس الداخلية وغيرها) في هذا البرنامج. عند الضغط على زر وظيفة الغسيل السريع، تصبح مدة البرنامج أقصر مع الحفاظ على أداء الغسل الفعال مع حركات غسل مكثفة. إذا لم يتم تحديد وظيفة الغسيل السريع، فمن المضمون الغسيل فائق الأداء والشطف لملابسك المتسخة بشدة.

• Synthétique (الياف صناعية)

يمكنك غسل ملابسك المتسخة (مثل القمصان والبلوزات والألياف الصناعية/القطنية وما إلى ذلك) في هذا البرنامج. سوف تصبح فترة عمل البرنامج أقصر بشكل ملحوظ مع أداء عالٍ للغسل. إذا لم يتم تحديد وظيفة الغسيل السريع، فمن المضمون الغسيل فائق الأداء والشطف لملابسك المتسخة بشدة.

• Laine / Lavage Main (الملابس الصوفية / الغسيل اليدوي)

استخدم هذا البرنامج لغسل ملابسك الصوفية/الرفيقة. حدد درجة الحرارة المناسبة التي تتوافق مع الملصقات على الملابس. حيث يغسل البرنامج ملابسك المتسخة بحركات غسل لطيفة لكي لا يضر الملابس.

4.3.3 جدول البرامج والاستهلاك

| AR | | | | | | | | | | |
|---|--------------|-----------|-----------|-----------|--------------|-------------------|--------------------------------|----------------------|-------------------------|----------|
| درجة الحرارة | وظيفة مساعدة | | | | | السرعة القصوى *** | استهلاك الطاقة (كيلو واط ساعة) | استهلاك المبيد (لتر) | الحد الأقصى للحمل (كجم) | البرنامج |
| | ضد التجمد+ | غسيل أولي | غسيل سريع | شطف إضافي | غسيل بالبخار | | | | | |
| بارد-90 | • | • | • | • | • | 1200 | 2,40 | 95 | 8 | 90 |
| بارد-90 | • | • | • | • | • | 1200 | 1,80 | 95 | 8 | 60 |
| بارد-90 | • | • | • | • | • | 1200 | 0,97 | 93 | 8 | 40 |
| بارد-60 | | | | | | 1200 | 0,850 | 54.0 | 8 | 60** |
| بارد-60 | | | | | | 1200 | 0,730 | 43.5 | 4 | 60** |
| بارد-60 | | | | | | 1200 | 0,720 | 43.5 | 4 | 40** |
| بارد-60 | • | • | • | • | • | 1200 | 1,35 | 71 | 3 | 60 |
| بارد-60 | • | • | • | • | • | 1200 | 0,85 | 67 | 3 | 40 |
| بارد-90 | • | | • | • | • | 1200 | 2,20 | 66 | 8 | 90 |
| بارد-90 | • | | • | • | • | 1200 | 1,20 | 66 | 8 | 60 |
| بارد-90 | • | | • | • | • | 1200 | 0,20 | 66 | 8 | 30 |
| بارد-90 | • | | • | • | • | 1200 | 0,15 | 40 | 2 | 30 |
| بارد-40 | | | | • | | 1200 | 0,50 | 55 | 1,5 | 40 |
| بارد-40 | | | | • | | 800 | 0,72 | 55 | 3,5 | 40 |
| بارد-40 | • | • | • | * | • | 1200 | 0,85 | 83 | 3,5 | 40 |
| بارد-40 | | • | | | | 1200 | 0,50 | 55 | 3,5 | 40 |
| 60-30 | | • | • | | | 1200 | 1,70 | 80 | 4 | 60 |
| 90-20 | | | | * | * | 1200 | 2,90 | 125 | 8 | 90 |
| بارد-60 | | | | • | • | 1000 | 1,30 | 89 | 2 | 60 |
| بارد-60 | • | • | • | • | • | 800 | 1,23 | 63 | 3 | 60 |
| 90 | | | | | * | 600 | 2,60 | 73 | - | 90 |
| تنظيف حلة الغسالة+ | | | | | | | | | | |
| Programme téléchargé (تحميل البرنامج)**** | | | | | | | | | | |
| بارد-40 | • | • | • | * | • | 800 | 0,90 | 83 | 3,5 | 40 |
| بارد-40 | | • | | * | | 800 | 0,70 | 86 | 2 | 40 |
| بارد-30 | | | | * | | 600 | 0,30 | 70 | 1 | 30 |
| بارد-40 | | | | * | | 1200 | 0,50 | 55 | 1 | 40 |
| بارد-60 | | | | | • | 1000 | 1,20 | 75 | 2 | 60 |

- قابل للتحديد.
- * مختارة أوتوماتيكياً، لا يمكن إلغاؤها.
- ** برنامج علامة الطاقة
- *** إذا كانت سرعة العصر القصوى أقل من هذه القيمة، فيمكنك الاختيار فقط حتى أقصى سرعة للعصر.

****: يمكن استخدام هذه البرامج مع تطبيق HomeWhiz.

- انظر وصف البرنامج لمعرفة الحد الأقصى للحمولة.

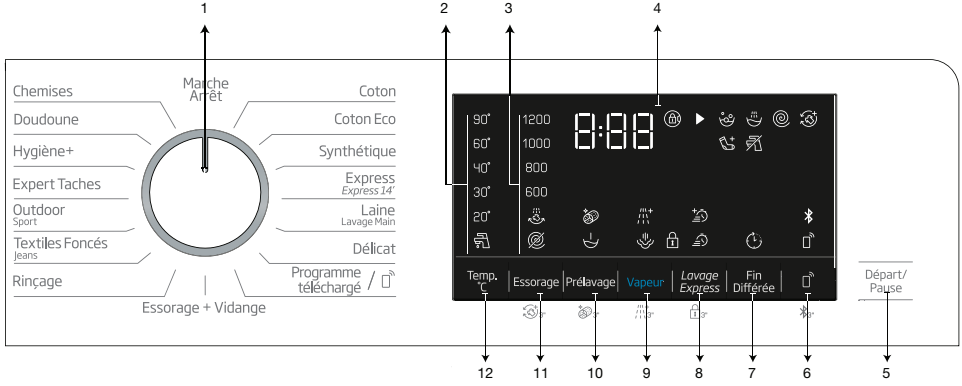

- 1 - مقبض اختيار البرنامج
- 2 - مصباح مؤشر درجات الحرارة
- 3 - مصباح مؤشر مستوى الدوران
- 4 - شاشة العرض
- 5 - زر Start/Pause (البدا / إيقاف مؤقت)
- 6 - زر التحكم عن بعد.
- 7 - زر إعداد وقت الانتهاء

- 8 - زر الوظيفة الإضافية 3
- 9 - زر الوظيفة الإضافية 2
- 10 - زر الوظيفة الإضافية 1
- 11 - زر ضبط سرعة الدوران
- 12 - زر ضبط درجة الحرارة

4.3.2 رموز الشاشة

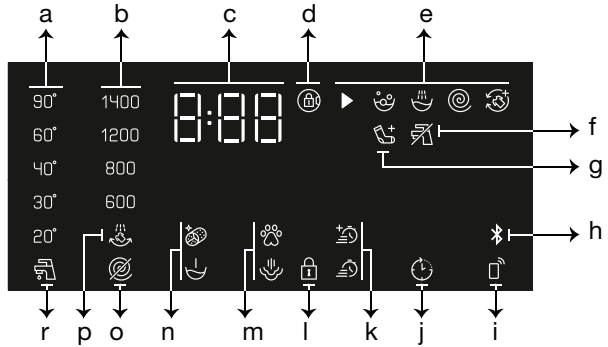

- | | | | |
|--------------------------------------|---|----------------------|---|
| مؤشر بدء التشغيل المتأخر | j | مؤشر درجات الحرارة | a |
| مؤشرات الوظائف الإضافية 3 | k | مؤشر سرعة الدوران | b |
| رمز قفل التأمين ضد عبث الأطفال مفعّل | l | معلومات الفترة | c |
| مؤشرات الوظائف الإضافية 2 | m | رمز توصيل قفل الباب | d |
| مؤشرات الوظائف الإضافية 1 | n | مؤشر متابعة البرنامج | e |
| مؤشر بدون عصر | o | مؤشر عدم وجود مياه | f |
| مؤشر إيقاف الشطف | p | مؤشر إضافة الملابس | g |
| مؤشر الماء البارد | r | مؤشر اتصال البلوتوث | h |
| | | مؤشر التحكم عن بعد | i |

الرموز المعروضة المستخدمة لوصف الغسالة في هذا القسم هي تخطيطية وقد لا تتوافق تماماً مع خصائص غسالتك.



استخدام مساحيق غسيل سائلة

إذا كانت الغسالة مزودة بكوب للمنظف السائل:

- ضع حاوية المنظف السائل في المقصورة رقم "2".
- إذا فقد المُنعَم سيولته فقم بتخفيفه بالماء قبل وضعه في درج مسحوق التنظيف.



إذا كان المنتج مُجهزًا بجزء للمنظف السائل:

- عند رغبتك في استخدام منظف سائل، اسحب الجهاز باتجاهك. حيث سيعمل الجزء الذي سيهبط للأسفل كحاجز للمنظف السائل. وعند الحاجة، نَظِّف الجهاز بالماء أثناء وجوده في مكانه أو بإزالته. في حالة استخدام مسحوق تنظيف، يجب إحكام تثبيت الجهاز في الموضع العلوي.

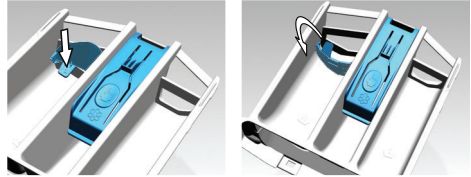

إذا كانت الغسالة غير مزودة بكوب للمنظف السائل:

- لا تستخدم مسحوق التنظيف السائل للغسالة التحضيرية في برنامج الغسلة التحضيرية.
- يترك المنظف السائل بقعًا في الملابس عند استخدامه مع وظيفة "نهاية الوقت" والبدء المتأخر. لا تستخدم المنظفات السائلة عند قيامك بتفعيل وظيفة وقت الانتهاء.
- استخدام الجِل والمنظفات على شكل أقراص
- إذا كان المنظف الجِل يميل إلى السيولة ولا تحتوي الغسالة على حجرة للمنظف السائل، فضع المنظف الجِل في مقصورة منظف الغسلة الرئيسية أثناء دخول الماء للمرة الأولى. إذا كانت الغسالة مزودة بحجرة للمنظف السائل، فاملأ المنظف في هذه الحجرة قبل بدء البرنامج.
- إذا كان المنظف الجِل لا يميل للسيولة أو إذا كان على هيئة قرص كبسولة سائلة، فضعه في الحلة مباشرة قبل الغسيل.
- ضع أقراص المنظف في حجرة الغسيل الرئيسي (حجرة رقم "2") أو ضعه مباشرة في الحلة قبل الغسيل.

استخدام المبييض

- قم بإضافة نشأ سائل أو مسحوق نشأ أو صبغة النسيج في قسم المنعم.
- لا تستخدم المنعم والنشأ معًا في نفس دورة الغسيل.
- امسح داخل الغسالة بقطعة قماش نظيفة ومبللة بعد استخدام النشأ.

استخدام مزيل الرواسب

- عند اللزوم، استخدم مزيلات الرواسب المصنعة خصيصًا للغسالات.

استخدام مواد التبييض

- حدد برنامجًا مع الغسلة التحضيرية وأضف مواد التبييض في بداية الغسلة التحضيرية. لا ينبغي وضع المنظف في حجرة الغسلة التحضيرية. كبديل، قم بتحديد برنامج شطف إضافي وأضف مواد التبييض أثناء سحب الغسالة للماء من مقصورة المنظف أثناء خطوة الشطف الأولى.
- لا تستخدم مواد التبييض والمنظف مخلوطين معًا.
- استخدم كمية قليلة فقط (50 مل تقريبًا) من مواد التبييض وقم بشطف الملابس جيدًا حيث إنها تسبب تهيجًا للجلد.
- لا تصب مواد التبييض على الملابس .
- لا تستخدمه على الملابس الملونة.
- عند استخدام مواد التبييض التي تعتمد على الأكسجين، حدد البرنامج الذي يغسل الغسيل عند درجات حرارة منخفضة.
- يمكن استخدام مواد التبييض التي تعتمد على الأكسجين مع المنظف. ومع ذلك، إذا كانت سيولتها تختلف عن المنظف فضع المنظف أولاً في القسم رقم "2" في درج المنظف وانتظر حتى يتدفق المنظف أثناء سحب الغسالة للماء. أثناء سحب الغسالة للمياه، أضف مواد التبييض في نفس الحجرة.

عند استخدام المنظف أو المنعم أو النشا أو صباغة الأقمشة أو المبيض أو مزيل الألوان أو مزيل الكلس، اقرأ تعليمات جهة التصنيع المكتوبة على العبوة واتبع المقادير المحددة. استخدم كوب المعايير إن وجد.



يتكون درج مساحيق التنظيف من ثلاث مقصورات:

- (1) للغسلة التحضيرية
- (2) للغسلة الرئيسية
- (3) للمنعمات
- (⊗) بالإضافة إلى ذلك، توجد قطعة سيفون في مقصورة المنعم.

مسحوق التنظيف والمنعمات ومواد التنظيف الأخرى

- أضف مسحوق الغسيل والمنعمات قبل بدء تشغيل برنامج الغسيل.
- أثناء دورة الغسيل، لا تترك درج المنظف مفتوحًا!
- عند استخدام أحد البرامج بدون الغسلة التحضيرية، لا ينبغي وضع مسحوق غسيل في حجرة الغسلة التحضيرية (حجرة رقم "1").
- عند استخدام برنامج بالغسلة التحضيرية، لا ينبغي وضع أي منظف سائل في مقصورة الغسلة التحضيرية (حجرة رقم "1").
- لا تقم باختيار برنامج مع الغسلة التحضيرية إذا كنت تستخدم كيس مسحوق أو كرة التوزيع. ضع كيس مسحوق الغسيل أو كرة التوزيع مباشرةً بين الغسيل في الغسالة.
- في حالة استخدام منظف سائل، لا تنس وضع حاوية المنظف السائل في حجرة الغسيل الرئيسي (حجرة رقم "2").

اختيار نوع مسحوق التنظيف

- يعتمد نوع المنظف الذي سيتم استخدامه على نوع الأقمشة واللون.
- استخدم مساحيق غسيل مختلفة للملابس الملونة والبيضاء.
- اغسل الملابس الرقيقة بمنظفات خاصة (منظف سائل، شامبو الصوف، إلخ) تستخدم للملابس الرقيقة فقط.
- عند غسل الملابس والألحفة ذات الألوان الداكنة، يوصى باستخدام منظف سائل.
- اغسل الأصواف بمسحوق خاص بالأصواف.

تحذير: استخدم فقط مساحيق الغسيل المصنعة خصيصًا للغسالات.



تحذير: لا تستخدم مسحوق الصابون.

ضبط كمية المسحوق

- تعتمد كمية مسحوق الغسيل الذي يتم استخدامه على كمية الغسيل ودرجة الاتساخ وعسر الماء.
- لا تستخدم كميات تتجاوز كميات المقادير الموصى بها على عبوة المنظف لتفادي مشكلات الرغوة الزائدة والشطف السيئ، علاوة على توفير المال وحماية البيئة.
- استخدم كميات منظف أقل للكميات الصغيرة أو الملابس الأقل اتساخًا.

استخدام المنعمات

- ضع المنعم في قسم المنعمات بدرج مسحوق الغسيل.
- لا تتجاوز مستوى علامة (<max>) الموجودة في قسم المنعم.
- إذا فقد المنعم سيولته، فقم بتخفيفه بالماء قبل وضعه في درج مسحوق التنظيف.

تحذير: لا تستخدم المنظفات السائلة أو منتجات التنظيف الأخرى بخلاف منعمات الأقمشة المنتجة للغسالات لتتعميم الملابس.



4.2.1 تصنيف الغسيل

- قم بتصنيف الغسيل وفقاً لنوع الأنسجة واللون ودرجة الاتساخ ودرجة حرارة الماء المسموح بها.
- اتبع دوماً التعليمات الموجودة بملصقات الملابس.

4.2.2 تجهيز الملابس للغسيل

- قد تلحق الملابس والمغسولات المرفق بها مواد معدنية مثل حمالات الصدر وإبزيم الأحزمة والأزرار المعدنية الضرر بالغسالة. قم بإزالة الأجزاء المعدنية أو اغسل تلك الملابس عن طريق وضعها في كيس الغسيل أو كيس مخدة.
- أخرج جميع المواد بالجيوب مثل العملات، والأقلام، ومشابك الأوراق وأقلام الجيوب من الداخل للخارج ونظفها. قد تتسبب هذه الأشياء في إلحاق الضرر بالغسالة وتتسبب في حدوث ضوضاء.
- ضع الملابس صغيرة الحجم مثل جوارب الأطفال والجوارب النايلون في كيس غسيل أو كيس مخدة.
- ضع الستائر داخل الغسالة دون الضغط عليها. أزل الأشياء الملحقة بالستائر.
- أغلق السوست (الأبازيم) وقم بتثبيت الأزرار غير المحكمة وإصلاح الثقوب والتمزقات.
- قم بغسل المنتجات المميزة بملصقات "قابلة للغسيل بالغسالة" أو "تغسل يدوياً" باستخدام البرنامج المناسب.
- لا تغسل الملابس الملونة مع الملابس البيضاء. فالملابس القطنية الجديدة ذات الألوان الداكنة تطلق الكثير من الصبغة. اغسلها على نحو منفصل.
- ينبغي التعامل مع البقع العنيدة بشكل مناسب قبل غسلها. إذا كنت غير متأكد فتتحقق منها بمنظف الملابس بالبخار.
- لا تستخدم سوى الألوان / مغيرات الألوان و مواد التبييض المناسبة للغسيل بالغسالة. اتبع دائماً الإرشادات الموضحة على العبوة.
- قم بغسل البنطلونات والملابس الرقيقة بعد قلبها على الظهر.
- احفظ بالملابس المصنوعة من صوف وبر الأنقرة في الفريزر ليضع ساعات قبل الغسيل. حيث سيعمل هذا على الحد من تكون الوبر.
- يجب نفض الغسيل الذي تعرض بكثافة لمواد مثل الدقيق أو حامض الليمون أو مسحوق اللين إكس من هذه المواد قبل وضعه في الغسالة. قد تتجمع هذه الأتربة والمساحيق الموجودة على الغسيل على الأجزاء الداخلية للغسالة وتتسبب في عطلها.

4.2.3 إرشادات لتوفير الطاقة

- سوف تساعدك المعلومات التالية على استخدام الغسالة بصورة صديقة للبيئة وموفرة للطاقة.
- قم بتشغيل الغسالة بإعداد أقصى سعة يسمح بها البرنامج الذي قمت بتحديد، ولكن لا تضع حمولة زائدة. راجع، "جدول البرامج والاستهلاك".
- تابع إرشادات درجة الحرارة المشار إليها على عبوة المنظف.
- قم بغسل الملابس قليلة الاتساخ في درجات حرارة منخفضة.
- استخدم برامج سريعة للكميات الصغيرة من الملابس قليلة الاتساخ.
- لا تستخدم الغسل التحضيري ودرجات الحرارة العالية لغسل الملابس قليلة الاتساخ أو البقع.
- إذا كنت ترغب في تجفيف الملابس في مجفف، فاختر أعلى سرعة دوران عصر موصى بها أثناء الغسيل.
- لا تستخدم المزيد من المنظف عن الكمية الموصى بها والمحددة على العبوة.

4.2.4 تحميل الغسيل

1. افتح باب تحميل الغسيل.
2. ضع الملابس في الغسالة بشكل منفرد.
- 3 ادفع الباب لإغلاقه حتى تسمع صوت قفل. وتأكد من عدم تعلق أي شيء بالباب. يتم قفل باب التحميل أثناء تشغيل البرنامج. سيتم فتح قفل الباب مباشرة بعد انتهاء برنامج الغسيل. ثم يمكنك فتح باب التحميل. إذا لم يفتح الباب، فقم بتطبيق الحلول المقدمة لخطأ "لا يمكن فتح باب التحميل." في قسم استكشاف الأخطاء وإصلاحها.

4.2.5 سعة التحميل الصحيحة

- تعتمد أقصى سعة تحميل على نوع الملابس ودرجة الاتساخ وبرنامج الغسيل المرجوة.
- ستعمل الغسالة تلقائياً على تعديل مقدار المياه وفقاً لوزن الغسيل بها.

تحذير: اتبع الإرشادات الواردة في قسم "البرامج وجدول الاستهلاك". عند وضع حمل زائد بالغسالة يضعف أداء الغسالة. بالإضافة إلى ذلك، قد تحدث مشكلات الاهتزاز والضوضاء.





تنبيه: يجب أن توضع غسالتك في وضع مستوي ومتوازن على أقدامها حتى تعمل بصمت وبدون اهتزاز. قم بموازنة الجهاز عن طريق ضبط الأقدام. وإلا، فقد تتحرك الغسالة من مكانها وتسبب مشكلات التصادم والاهتزاز.

تنبيه: لا تستخدم أي أدوات لفك صواميل القفل. وإلا فقد تتعرض للتلف.

- 1 قم بفك صواميل القفل عند الأقدام يدويًا.
- 2 اضبط الأرجل حتى يقف الجهاز في وضع مستوي ومتوازن.
- 3 احكم جميع صواميل الأقفال باليد مرة أخرى.

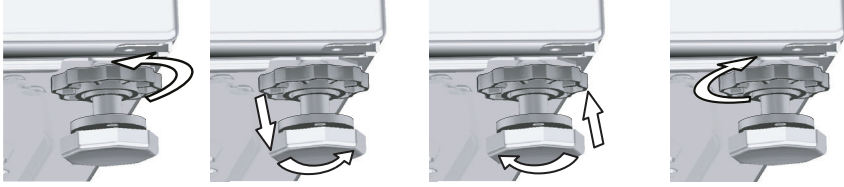

4.1.7 التوصيلات الكهربائية

- قم بتوصيل المنتج بمنفذ موزع محمي بصمام كهربى 16 أمبير. لن تكون الشركة مسؤولة عن أي تلف قد يحدث عند استخدام الغسالة دون تأريض حسب ما يتفق مع القواعد المحلية.
- ينبغي أن تتوافق التوصيلات مع القواعد المحلية للتوصيل.
 - يجب أن تكون توصيلات الأسلاك لدائرة المأخذ الكهربائي كافية لتلبية احتياجات الأجهزة. يوصى باستخدام قاطع الدائرة الكهربائية المعيبة (GFCI).
 - يجب أن يظل قابس كبل الطاقة في مكان سهل الوصول إليه بعد التركيب.
 - إذا كانت القيمة الحالية للمصهر أو قاطع التيار في المنزل أقل من 16 أمبير، فاستخدم كهربائي مؤهل لتركيب مصهر 16 أمبير.
 - الجهد الكهربى المحدد في قسم "المواصفات الفنية" يجب أن يكون مساويًا للجهد الكهربى للموصلات الرئيسية.
 - لا تقم بعمل التوصيلات عبر كابلات تطويل أو قوابس متعددة.



تنبيه: يجب استبدال كابل الطاقة التالف بواسطة وكيل خدمة معتمد.

4.1.8 الاستخدام الأولي



قبل البدء في استخدام الجهاز، تأكد من إتمام الإعدادات وأنها تتوافق مع "التعليمات الهامة للسلامة والبيئة"، والتعليمات في قسم "التركيب".
لتجهيز الغسالة للغسيل، قم بالتشغيل أولاً ببرنامج "تنظيف الحلة". إذا لم يكن هذا البرنامج متاحاً في تلك، قم بتطبيق الطريقة المشار إليها في القسم 4.4.2.

استخدم مضاد الرواسب المناسب للغسالات.



قد يتبقى بعض الماء في الغسالة نتيجة عمليات مراقبة الجودة. لا يعد هذا الأمر مضرًا بالمنتج.

ضغط إمداد الماء المطلوب لتشغيل الغسالة يتراوح من 1 إلى 10 بار (0.1 – 10 مللي باسكال). يلزم تدفق من 10 إلى 80 لتر ماء في الدقيقة من الصنبور مفتوح بشكل كامل لكي تعمل الغسالة بطريقة سليمة. قم بتوصيل صمام خفض ضغط الماء إن كان ضغط الماء أعلى من ذلك.



تنبيه: ويراعى عدم توصيل الغسالات ذات منفذ دخول الماء الفردي بصنبور الماء الساخن. وفي هذه الحالة سيتلف الغسيل أو ستتحول الغسالة إلى وضع الحماية ولن تعمل.

تنبيه: لا تستخدم خرطوم مداخل الماء القديمة أو المستخدمة في الغسالة الجديدة. حيث أنها قد تتسبب في حدوث بقع بالملايس.



أحكم تثبيت صواميل الخرطوم باليد. لا تستخدم أداة عند ربط الصواميل. عند إتمام توصيل الخرطوم، تحقق ما إذا كان هناك مشكلات في التسرب عند نقاط التوصيل بفتح الصنبور تماماً. وفي حالة وجود أي تسريب أغلق الصنبور وأزل الصمولة. أعد ربط الصمولة بإحكام بعد الكشف على العازل. لمنع تسرب المياه والتلفيات الناتجة عن ذلك، حافظ على الصنابير مغلقة عندما لا تستخدم الجهاز.

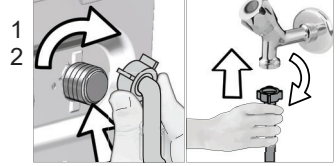

4.1.5 توصيل خرطوم الصرف بفتحة الصرف

• قم بتثبيت طرف خرطوم الصرف مباشرة بفتحة الصرف، أو المرحاض، أو حوض الاستحمام

تنبيه: قد يُغمر منزلك بالماء إذا انفلت الخرطوم من مبيته أثناء تصريف الماء. علاوة على ذلك، ولكن يرجى الانتباه إلى خطر الإصابة بحروق بسبب درجات حرارة الغسيل المرتفعة! لمنع هذه المواقف والتأكد من أداء الغسالة بالنسبة للمياه على نحو جيد، وعملية التصريف بدون أية مشكلات، قم بإصلاح خرطوم الصرف وتثبيته بإحكام.



- قم بتوصيل الخرطوم على حد أدنى من ارتفاع 40 سم وكحد أقصى 100 سم.
- في حالة رفع الخرطوم بعد وضعه على مستوى الأرضية أو بالقرب من الأرض (بما لا يقل عن 40 سم أعلى الأرض)، فسوف يصبح التصريف صعباً ويخرج الغسيل مبتل كثيراً. لذا يرجى اتباع الارتفاعات المحددة في الرسم.

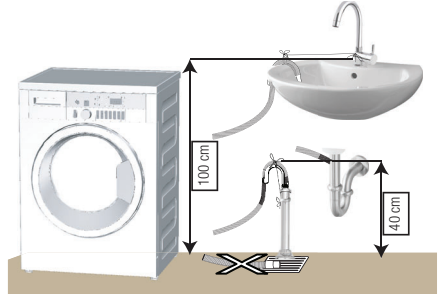

- لمنع مياه الصرف من العودة إلى الغسالة مرة أخرى، ولضمان سهولة الصرف، لا تغمر طرف الخرطوم في مياه الصرف ولا تدخلها في فتحة الصرف لما يزيد على 15 سم. إذا كان طويلاً، قم بقطعه ليصبح قصيراً حسب الحاجة.
- ينبغي تجنب ثني طرف الخرطوم أو المشي فوقه أو انحنائه بين منفذ التصريف والغسالة.
- إذا كان الخرطوم قصيراً جداً، فاستخدمه بإضافة خرطوم التطويل الأصلي. لا يمكن أن يكون الخرطوم أطول من 3.2 متر. لتجنب الأعطال الناجمة عن تسرب الماء، يجب تثبيت الوصلة بين خرطوم التطويل وخرطوم التصريف بإحكام بالاستعانة بمشبك ملائم حتى لا تتحلل ويحدث التسرب.

4.1 التركيب

- استعن بأقرب وكيل خدمة معتمد لتركيب المنتج.
- إعداد المكان والتجهيزات الكهربائية وتجهيزات إمداد الماء وتصريفه في مكان التركيب يعد من مسؤولية العميل.
- تأكد من عدم انثناء مدخل الماء وخرطوم التصريف وإيضاً كبل الطاقة، أو انحسارها أو تشققها أثناء دفع المنتج في مكانه بعد إجراءات التركيب أو التنظيف.
- تأكد من إجراء التركيب والتوصيلات الكهربائية للجهاز من خلال فني خدمة معتمد. جهة التصنيع غير مسؤولة عن الأعطال المترتبة عن إجراءات يقوم بها شخص غير معتمد.
- قبل التركيب، يجب التأكد بصرياً من خلو المنتج من العيوب. وفي حالة وجود عيوب لا تقم بتركيبه. يمكن أن تمثل المنتجات التالفة خطراً على سلامتك.

4.1.1 المكان الملائم للتركيب

- ضع الجهاز على أرضية صلبة ومستوية. لا تضعه على السجاد ذو الوبر الكثيف أو أسطح مشابهة.
- قد يصل الوزن الإجمالي للغسالة والمجفف في حالة امتلائهما ووضعهما فوق بعض إلى 180 كجم تقريباً. ضع الغسالة على أرضية صلبة وثابتة تستطيع تحمل ثقل الغسالة!
- لا تضع الغسالة فوق كبل الطاقة.
- لا تقم بتركيب الجهاز في بيئات حيث تنخفض فيها درجة الحرارة عن 0 درجة مئوية.
- يُقترح ترك فجوة على جانبي الجهاز للحد من الاهتزاز والضوضاء.
- لا تضع الجهاز على أرضية منحدره أو بجوار الحواف أو على منصة.
- لا تضع مصادر الحرارة مثل المواقد المسطحة، المكواة، الأفران، وما إلى ذلك على الغسالة ولا تستخدمها على المنتج.

4.1.2 إزالة دعامة التغليف

قم بإزالة الدعامة للغسالة للخلف لإزالة دعامة التغليف. أزل دعامة التغليف عن طريق سحب الشريط. لا تقم بهذه العملية بنفسك.



4.1.3 إزالة أقفال تأمين النقل

- 1 قم بفك جميع المسامير بمفتاح مناسب حتى تتحرك بحرية
- 2 قم بإزالة مسامير أمان النقل بتدويرها برفق.
- 3 أدخل الغطاء البلاستيكي في العبوة التي تحتوي على دليل المستخدم في الفتحات التي على اللوحة الخلفية.

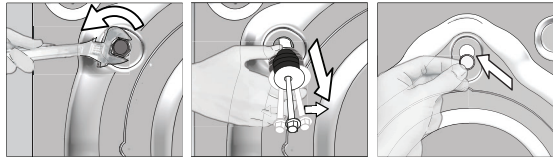

| | |
|---|--|
| تنبيه: قم بإزالة أحزمة الأمان للنقل قبل تشغيل الغسالة! وإلا فقد تتعرض للتلف. | |
| احتفظ بمسامير تأمين النقل بمكان آمن لإعادة استخدامها عند الحاجة إلى نقل الغسالة مجدداً في المستقبل. | |
| قم بتركيب مسامير سلامة النقل بترتيب معكوس لإجراءات الفك. | |
| لا تقم مطلقاً بتحريك الغسالة بدون تثبيت مسامير تأمين النقل في مواضعها جيداً! | |

الالتزام بمرسوم اللجنة المختصة (الاتحاد الأوروبي) رقم 1061/2010

| | |
|---|--|
| Beko | اسم المورد أو العلامة التجارية |
| WUV8636XSS | اسم الموديل |
| 8 | السعة المقدر (كجم) |
| +++A | فئة كفاءة استغلال الطاقة / المقياس من +++A (أعلى كفاءة) إلى D (أدنى كفاءة) |
| 175 | الاستهلاك السنوي للطاقة (كيلوواط ساعة) (1) |
| 0,850 | استهلاك الطاقة لبرنامج الأظطان القياسي 60°م مع الكمية الكاملة (كيلوواط ساعة) |
| 0,730 | استهلاك الطاقة لبرنامج الأظطان القياسي 60°م مع كمية جزئية (كيلوواط ساعة) |
| 0,720 | استهلاك الطاقة لبرنامج الأظطان القياسي 40°م مع كمية جزئية (كيلوواط ساعة) |
| 0,500 | استهلاك القدرة في 'off-mode' (وضع الإيقاف) (واط) |
| 0,500 | استهلاك القدرة في 'left-on mode' (وضع التشغيل المستمر) (واط) |
| 10559 | الاستهلاك السنوي للماء (لتر) (2) |
| B | فئة كفاءة العصر والتجفيف / المقياس من A (أعلى كفاءة) إلى G (أدنى كفاءة) |
| 1200 | أقصى سرعة للعصر (لفة في الدقيقة) |
| 53 | كمية الرطوبة المتبقية (%) |
| أظطان اقتصادي 60°م و 40°م | برنامج الأظطان القياسي (3) |
| 254 | وقت برنامج الأظطان القياسي 60°م مع الكمية الكاملة (دقيقة) |
| 229 | وقت برنامج الأظطان القياسي 60°م مع كمية جزئية (دقيقة) |
| 230 | وقت برنامج الأظطان القياسي 40°م مع كمية جزئية (دقيقة) |
| N/A | الفترة الزمنية لوضع التشغيل المستمر (دقيقة) |
| 56/76 | انبعاثات الضوضاء الصوتية التي تنتقل عبر الهواء أثناء الغسل/العصر (ديسيبل) |
| لا | مدمج |
| 84 | الارتفاع (سم) |
| 60 | العرض (سم) |
| 55 | العمق (سم) |
| 64 | الوزن الصافي (+/- كجم) |
| - / 0 | مدخل مياه وحيد / مدخل مياه ثنائي |
| | متاح |
| 230V / 50Hz | التيار الكهربائي (فولت/هرتز) |
| 10 | إجمالي التيار (بالأمبير) |
| 2200 | الطاقة الكلية (وات) |
| 1320 | كود الموديل الأساسي |
| (1) استهلاك الطاقة بناءً على دورة غسل قياسية لبرامج الأظطان على درجة حرارة 60°م و 40°م مع الكمية الكاملة وكمية جزئية، واستهلاك الأوضاع منخفضة القدرة. سوف يعتمد استهلاك الطاقة الفعلي على طريقة استعمال الجهاز. | |
| (2) استهلاك الماء بناءً على دورة غسل قياسية لبرامج الأظطان على درجة حرارة 60°م و 40°م مع الكمية الكاملة وكمية جزئية. سوف يعتمد استهلاك الماء الفعلي على طريقة استعمال الجهاز. | |
| (3) برنامج الأظطان القياسي 60°م و برنامج الأظطان القياسي 40°م هما البرنامجان القياسيان للغسل، وتسري عليهما المعلومات الموجودة في الملصق والطاقة، وهذان البرنامجان مناسبان لتنظيف الملابس والمنسوجات القطنية ذات الاتساخ العادي، ويتميز هذان البرنامجان بأعلى الكفاءة من حيث استهلاك الطاقة والماء معاً. قد تخضع مواصفات هذا الجهاز للتغيير دون إخطار مسبق لأغراض تحسين جودة المنتج. | |

تحذير: تنطبق قيم الاستهلاك على الحالات التي يكون فيها اتصال الشبكة اللاسلكية متوقفًا.



2.1 الالتزام بتوجيهات WEEE

يتوافق هذا الجهاز مع توجيهات WEEE الأوروبية (EU/2012/19). يحمل هذا الجهاز رمز توضيحي لنفايات الأجهزة الكهربائية والإلكترونية (WEEE). تم تصنيع هذا المنتج باستخدام أجزاء ومواد عالية الجودة يمكن إعادة استخدامها بالإضافة إلى مناسبة لإعادة التدوير. ولذا، لا تتخلص من هذا المنتج مع النفايات المنزلية العادية في نهاية صلاحيته للعمل. وعليك أن تأخذه إلى مركز تجميع خاص بإعادة تدوير الأجهزة الكهربائية والإلكترونية. يرجى استشارة الجهات المحلية لمعرفة أقرب مركز تجميع.



التوافق مع توجيهات RoHS:

يتوافق الجهاز الذي قمت بشراؤه مع توجيهات (EU RoHS (2011/65/EU). ولا يحتوي على مواد ضارة أو محظورة من تلك الواردة بالتوجيهات.

2.2 بيانات التعبئة

تم تصنيع مواد التعبئة الخاصة بالمنتج من مواد قابلة لإعادة التدوير بما يتفق مع "قوانين البيئة القومية". لا تتخلص من مواد التعبئة مع النفايات المنزلية أو النفايات الأخرى. عليك أن تأخذها إلى مراكز تجميع مواد التعبئة المخصصة بواسطة الجهات المحلية.

3 الغرض من الاستخدام

- هذا المنتج مصمم للاستخدام المنزلي. وغير مناسب للاستخدام التجاري ويجب ألا يستخدم في غير الغرض المخصص له.
- تستخدم هذه الغسالة فقط لغسل وتجفيف الملابس المحددة في هذا الدليل.
- تخلي جهة الصنع طرفها من أي مسؤولية مترتبة على الاستخدام أو النقل غير الصحيح.
- عمر خدمة الجهاز 10 سنوات. خلال هذه الفترة، سيتم استبدال قطع الغيار الأصلية لتشغيل الجهاز بشكل سليم.

- الأجهزة الكهربائية خطيرة على الأطفال. لذا، ابق الأطفال بعيدًا عن الغسالة أثناء تشغيلها. ولا تسمح لهم بالعبث في الغسالة. استخدم قفل الأطفال لمنع الأطفال من العبث بالغسالة.
- لا تنس إغلاق باب التحميل عند ترك مكان وجود الغسالة.
- قم بتخزين كافة المنظفات والإضافات في مكان آمن بعيدًا عن متناول الأطفال وذلك من خلال إغلاق غطاء حاوية المنظفات أو إقفال علبة المنظفات.

1.3 السلامة الكهربائية

- إذا كانت الغسالة عاطلة، فلا يجب تشغيلها إلا إذا تم تصليحها من قبل مركز صيانة معتمد! حيث إن ذلك ينطوي على خطر الإصابة بصدمة كهربية!
- هذه الغسالة مصممة للاستمرار في العمل في حالة عودة التيار الكهربائي بعد انقطاعه. إذا كنت تريد إلغاء البرنامج، فراجع قسم "إلغاء البرنامج".
- قم بتوصيل المنتج بمنفذ مؤرض محمي بصمام كهربائي 16 أمبير. لا تهمل تركيب التأريض بواسطة فني كهربائي مؤهل. لن تكون الشركة مسؤولة عن أي تلفيات قد تنشأ عند استخدام الغسالة بدون طرف أرضي بما يتفق مع القواعد المحلية.
- لا تغسل الغسالة بصب الماء فوقها أو رش الماء عليها مطلقًا! حيث إن ذلك ينطوي على خطر الإصابة بصدمة كهربية!
- لا تلمس مقبس كابل الطاقة بأيدي مبتلة! لا تفصل القابس مطلقًا عن طريق جذب الكبل. اضغط دائمًا على المحول بيد واحدة و اسحب القابس نحو الخارج باليد الأخرى.
- يجب فصل الغسالة أثناء إجراءات التركيب والصيانة والتنظيف والإصلاح.
- في حالة تلف كبل الطاقة، يجب استبداله بواسطة الشركة المصنعة، أو خدمة ما بعد البيع، أو شخص لديه نفس المؤهلات (وبفضل أن يكون فني كهرباء)، أو شخص ما يعينه المستورد لتجنب المخاطر المحتملة.

1.4 سلامة الأسطح الساخنة

زجاج باب التحميل يصبح ساخنًا جدًا عند الغسل في درجات الحرارة المرتفعة. لذلك، لا تسمح للأطفال بلمس زجاج باب التحميل أثناء عملية الغسيل.



يحتوي هذا القسم على إرشادات السلامة التي تساعد في الحماية من الإصابات الشخصية والأضرار المادية. وقد يؤدي عدم إتباع هذه الإرشادات إلى إلغاء الضمان.

1.1 سلامة الحياة والمنشآت

- لا تضع المنتج على أرضية مغطاة بالسجاد. وإلا، فإن النقص في تدفق الهواء أسفل الجهاز سوف يتسبب في ازدياد سخونة الأجزاء الكهربائية. وهو ما قد يتسبب في حدوث مشكلات بالغسالة.
- انزع قابس الجهاز إذا لم يكن قيد الاستخدام.
- يقوم مركز الخدمة دائمًا بإجراءات التركيب والإصلاح. جهة التصنيع غير مسؤولة عن الأعطال المترتبة عن إجراءات يقوم بها شخص غير معتمد.
- يجب التأكد من ربط خرطوم إمداد الماء وخرطوم التصريف وعدم تلفهما. وإلا، فإن هناك احتمال خطورة تسرب الماء.
- بينما ما تزال هناك مياه داخل الجهاز، لا تفتح باب التحميل ولا تقم بإزالة الفلتر. وإلا، فسيحدث خطر انسكاب الماء الساخن أو الإصابة منه.
- لا تفتح باب التحميل عندما يكون مغلقًا بالقفل عنوة مطلقًا. سيتم فتح الباب مباشرة بعد انتهاء دورة الغسيل. إذا لم يفتح الباب، فقم بتطبيق الحلول المقدمة لخطأ "لا يمكن فتح باب التحميل." في قسم استكشاف الأخطاء وإصلاحها. في حالة فتح باب التحميل عنوة، فقد تتلف ميكانيكية القفل وكذلك الباب.
- استخدم المنظفات والمُنعمات والمواد الإضافية المناسبة للغسالات الأتوماتيكية فقط.
- اتبع التعليمات على ملصق المنتجات النسيجية وعبوة المنظف.

1.2 سلامة الأطفال

- يمكن استخدام هذا المنتج بواسطة الأطفال في سن 8 وما فوقه وبواسطة الأشخاص ممن لا يتمتعون بقدرات بدنية، أو حسية، أو عقلية كاملة أو ممن لم يمارسوا أو يعرفوا كيفية تشغيل المنتج بشرط أن يتم الإشراف عليهم أو تدريبهم على الاستخدام الآمن للمنتج والمخاطر التي قد يتسبب فيها. يجب على الأطفال عدم العبث بهذا المنتج. يجب ألا يقوم الأطفال بأعمال الصيانة والتنظيف إلا إذا كان يشرف عليهم شخص ما. الأطفال الذين يقل عمرهم عن 3 أعوام يتعين أن يتم إبعادهم عن الجهاز إلا إذا ما تم مراقبتهم جيدًا.
- مواد التغليف خطرة على الأطفال. ضع مواد التغليف في مكان آمن بعيدًا عن متناول الأطفال.



تم تصنيع هذا المنتج باستخدام أحدث التقنيات باستخدام طرق صديقة للبيئة.

beko

الغسالة دليل المستخدم



WUV8636XSS

AR



